



Place 200

Support orientable pour tous les écrans
aux formats VESA : 75 x 75, 100 x 100, 200 x 200,
200 x 100.



Max: 30 kg



25 à 81 cm



Montage
facile



Rotation
180°



Inclinaison
± 20°



Compatible VESA

CARACTÉRISTIQUES

DESIGN

Facile à installer

Orientable 180° H / ± 20° V

Formats VESA : 75 x 75, 100 x 100,
200 x 200, 200 x 100

Guide câbles

Distances entre points de fixation :

Min : 50 x 50 mm / Max : 200 x 200 mm

Dimensions hors-tout : L222 x H222 mm



COMPATIBILITÉ

Compatible VESA 75, VESA 100, VESA 200, VESA 200 x 100

Charge maximale: 30 kg

Accessoires: Visserie, plan et outillage nécessaires
au montage. Les vis et chevilles de fixation murale
ne sont pas fournies

DIMENSIONS UTILES

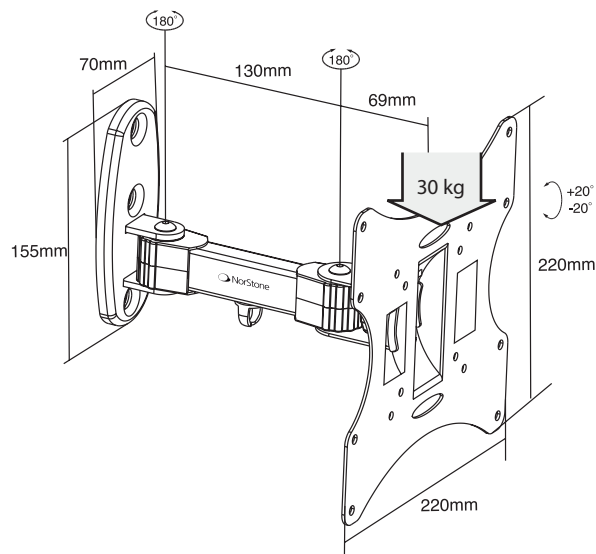

CONDITIONNEMENT

CONDITIONNEMENT UNITAIRE:

Quantité / carton: 1

Type: carton couleurs

Dimensions (L x H x P):

280 x 225 x 87 mm

Poids net/brut: 1,4 kg / 1,6 kg

Langues: Anglais, Français

Code EAN: 3760108806672

Livré démonté

CONDITIONNEMENT PAR LOT DE 10:

Quantité / carton: 10 pièces dans leur conditionnement unitaire

Type: carton brun

Dimension (L x H x P): 470 x 290 x 470 mm

Poids brut: 17 kg

Code EAN: 3760108806689