



REACT SUB

WIRELESS SUBWOOFER

Quick Start Guide

THANK YOU FOR YOUR POLK® PURCHASE!

If you have a question or comment, please feel free to contact us.

TECHNICAL ASSISTANCE

North America:	800-377-POLK (7655)
United Kingdom and Ireland:	+44 2890279830
Netherlands:	+31 402507800
Other countries:	+1-410-358-3600

Email: polkcs@polkaudio.com

Polk FAQs: polk.custhelp.com

In all other countries, refer to polk-eu@mailmw.custhelp.com for support contact details.

Polk Audio is a DEI Holdings, Inc. company. Polk Audio and Polk are registered trademarks of Polk Audio, LLC. All other trademarks, product names, logos, and brands referenced herein are the property of their respective owners.

WHAT'S IN THE BOX

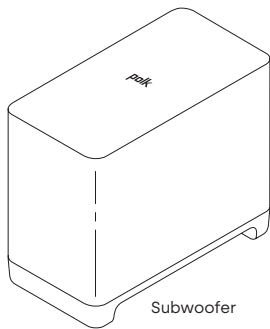

Power cable



Product literature

POSITION YOUR SUBWOOFER

1. Unpack the subwoofer and power cable.

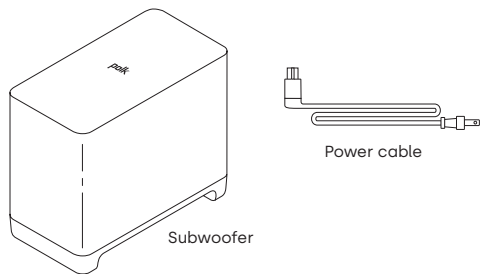

2. Place the subwoofer along the same wall as the TV, no more than 30 ft (10m) from the sound bar.
3. Connect the power cord to the back of the subwoofer.
4. Connect the other end of the power cord into an AC power outlet.

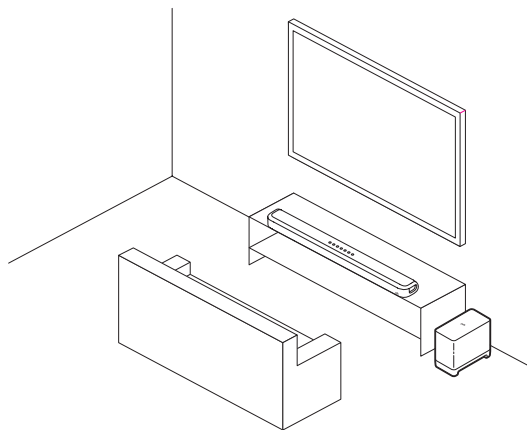

CONNECT YOUR SUBWOOFER

Enter pairing mode on the sound bar

1. Press and hold the CONNECT button on the back of the sound bar for about four seconds.

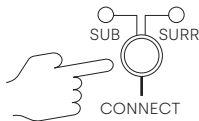

Connect the subwoofer

2. Press and hold the CONNECT button on the back of the subwoofer for about four seconds.
3. Release the button when the light on the back of the subwoofer is solid green.

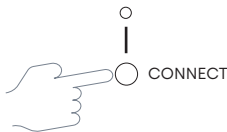

4. Press and release the CONNECT button on the back of the sound bar to complete pairing.

I DO NOT HEAR SOUND FROM MY SUBWOOFER

- Check that the sound bar is powered on and playing audio.
- Turn up the bass using the provided Polk remote.
- Check that the power cable is secure in the back of the subwoofer and wall outlet.
- Check that a solid green light is visible on the back of the subwoofer.
- Unplug power from the subwoofer for 30 seconds and then plug back in.
- If the light on the back of the subwoofer is flashing green, you will need to reconnect the subwoofer to the sound bar using the instructions in "Connect Your Subwoofer".

UPDATING YOUR SUBWOOFER

The subwoofer is automatically updated whenever your sound bar is connected to the Internet and receives an update. Refer to your sound bar's Quick Start Guide and make sure your sound bar is properly connected to your home network.

For more troubleshooting and information, please visit polkaudio.com/support.

MERCI POUR VOTRE ACHAT POLK® !

Si vous avez une question ou un commentaire, n'hésitez pas à nous contacter.

ASSISTANCE TECHNIQUE

Amérique du Nord :	800-377-POLK (7655)
Royaume-Uni et Irlande :	+44 2890279830
Clients des Pays-Bas :	+31 402507800
Autres pays :	+1-410-358-3600

Email : polkcs@polkaudio.com
FAQ Polk : polk.custhelp.com

Pour tous les autres pays, veuillez adresser un e-mail à polk-eu@mailmw.custhelp.com pour obtenir les coordonnées de l'assistance.

Polk Audio est une société de DEI Holdings, Inc. Polk Audio et Polk sont des marques commerciales déposées de Polk Audio, LLC. Toutes les autres marques commerciales, noms de produits, logos et marques cités dans le présent document sont la propriété de leurs détenteurs respectifs.

QU'EST-CE QUI EST DANS LA BOÎTE

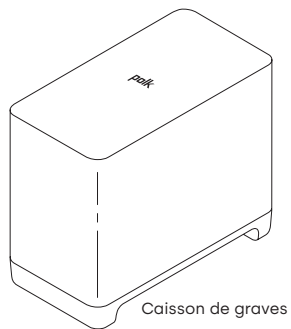

Câble d'alimentation



Documentation
sur les produit

PLACEZ VOTRE CAISSON DE GRAVES

1. Déballez le caisson de graves et le câble d'alimentation.

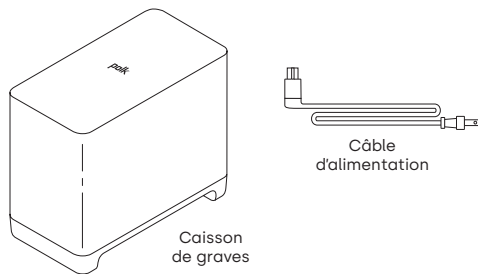

2. Placez le caisson de graves sur le même mur que le téléviseur, pas à plus de 10m (30 pieds) de la barre de son.
3. Branchez le câble d'alimentation à l'arrière du caisson de graves.
4. Branchez l'autre extrémité du câble d'alimentation sur une prise de secteur.

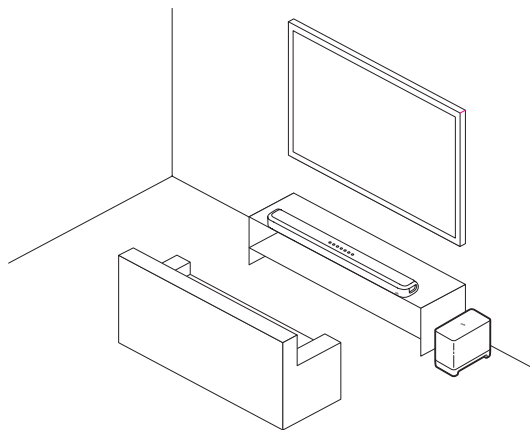

BRANCHEZ VOTRE CAISSON DE GRAVES

Saisissez le mode paire sur la barre de son

1. Appuyez sur le bouton CONNECT (CONNECTER) au dos de la barre de son et maintenez-le enfoncé pendant quatre secondes.

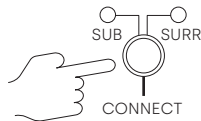

Branchez le caisson de graves

2. Appuyez sur le bouton CONNECT (CONNECTER) au dos du caisson de graves et maintenez-le enfoncé pendant quatre secondes.
3. Relâchez le bouton lorsque la lumière au dos du caisson de graves est verte.

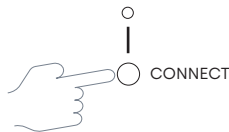

4. Appuyez sur le bouton CONNECT au dos de la barre de son pour terminer le mode d'appairage.

MON CAISSON DE GRAVES N'ÉMET AUCUN SON

- Vérifiez que la barre de son est allumée et qu'elle émet du son.
- Augmentez les graves à l'aide de la télécommande Polk fournie
- Vérifiez que le câble d'alimentation est bien connecté au dos du caisson de graves et à la prise murale
- Vérifiez qu'un voyant vert fixe est visible au dos du caisson de graves.
- Débranchez l'alimentation du caisson de graves pendant 30 secondes, puis rebranchez-la.
- Si le voyant au dos du caisson de graves clignote en vert, vous devrez rebrancher le caisson de graves à la barre de son en suivant les instructions dans « Branchez votre caisson de graves »

MISE À JOUR DE VOTRE CAISSON DE GRAVES

Le subwoofer est automatiquement mis à jour chaque fois que votre barre de son est connectée à Internet et reçoit une mise à jour. Reportez-vous au guide de démarrage rapide de votre barre de son et assurez-vous que votre son la barre est correctement connectée à votre réseau domestique.

Pour plus d'informations et pour le dépannage, rendez-vous sur le site polkaudio.com/support.

¡GRACIAS POR COMPRAR POLK®!

Si tiene alguna pregunta o comentario, no dude en ponerse en contacto con nosotros.

ASISTENCIA TÉCNICA

Norteamérica:	800-377-POLK (7655)
Reino Unido e Irlanda:	+44 2890279830
Clientes de Holanda:	+31 402507800
Otros países:	+1-410-358-3600

Correo electrónico: polkcs@polkaudio.com
Preguntas frecuentes sobre Polk: polk.custhelp.com

En todos los demás países, consulte polk-eu@mailmw.custhelp.com para obtener la información de contacto del servicio de asistencia técnica.

Polk Audio es una empresa de DEI Holdings, Inc. Polk Audio y Polk son marcas comerciales registradas de Polk Audio, LLC. Todas las demás marcas comerciales, nombres de productos, logotipos y marcas mencionados en este documento son propiedad de sus respectivos titulares.

CONTENIDO DE LA CAJA

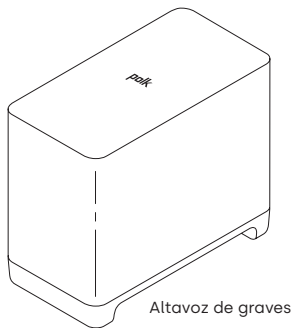

COLOQUE SU ALTAVOZ DE GRAVES

1. Desembale el altavoz de graves y el cable de alimentación.

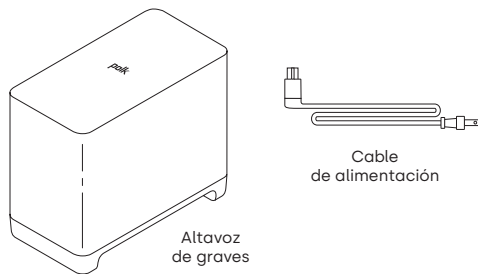

2. Coloque el altavoz de graves contra la misma pared que la televisión, a no más de 10 m de la barra de sonido.
3. Conecte el cable de alimentación a la parte trasera del altavoz de graves.
4. Conecte el otro extremo del cable de alimentación en una toma de corriente de CA.

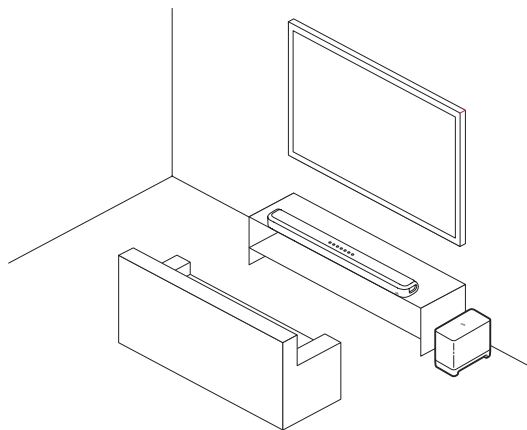

CONECTE SU ALTAVOZ DE GRAVES

Active el modo de emparejamiento en la barra de sonido

1. En la parte posterior de la barra de sonido, mantenga pulsado el botón CONNECT (CONECTAR) durante unos cuatro segundos.

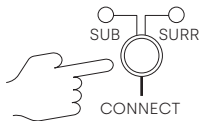

Conecte el altavoz de graves

2. En la parte posterior del altavoz de graves, mantenga pulsado el botón CONNECT (CONECTAR) durante unos cuatro segundos.
3. Suelte el botón cuando la luz en la parte posterior del altavoz de graves esté de color verde sin parpadear.

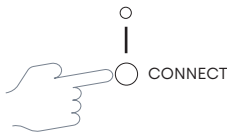

4. En la parte posterior de la barra de sonido, pulse y suelte el botón CONECTAR para completar el emparejamiento.

NO OIGO EL SONIDO DE MI ALTAVOZ DE GRAVES

- Compruebe que la barra de sonido está encendida y reproduce audio.
- Encienda los bajos utilizando el mando a distancia de Polk suministrado.
- Compruebe que el cable de alimentación esté bien sujeto en la parte posterior del altavoz de graves y la toma de corriente.
- Compruebe que la luz verde sólida esté visible en la parte posterior del altavoz de graves.
- Desconecte la alimentación del altavoz de graves durante 30 segundos y vuelva a conectarla
- Si la luz de la parte posterior del altavoz de graves está parpadeando en verde, deberá volver a conectar el altavoz de graves a la barra de sonido utilizando las instrucciones que encontrará en "Conectar su altavoz de graves".

ACTUALIZAR SU ALTAVOZ DE GRAVE

El subwoofer se actualiza automáticamente cada vez que su barra de sonido está conectada a Internet y recibe una actualización. Consulte la Guía de inicio rápido de su barra de sonido y asegúrese de que su sonido bar está correctamente conectado a su red doméstica.

Para obtener más información y solucionar problemas, visite polkaudio.com/support.

GRAZIE PER AVER SCELTO POLK®!

In caso di domande o commenti, non esitare a contattarci.

ASSISTENZA TECNICA

Nord America: 800-377-POLK (7655)

Regno Unito e Irlanda: +44 2890279830

Paesi Bassi: +31 402507800

Altri Paesi: +1-410-358-3600

Email: polkcs@polkaudio.com

FAQ Polk: polk.custhelp.com

In tutti gli altri Paesi, fare riferimento a polk-eu@mailmw.custhelp.com per i dettagli di contatto dell'assistenza.

Polk Audio è una società del gruppo DEI Holdings, Inc. Polk Audio e Polk sono marchi registrati di Polk Audio, LLC. Tutti gli altri marchi commerciali, nomi di prodotti, loghi e marche citati nel presente documento sono di proprietà dei rispettivi titolari.

CONTENUTO DELLA CONFEZIONE

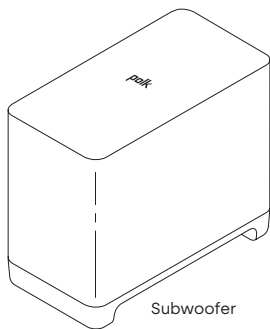

Cavo di alimentazione



Documentazione
sul prodotto

POSIZIONARE IL SUBWOOFER

1. Estrai il subwoofer e il cavo di alimentazione dalla confezione.

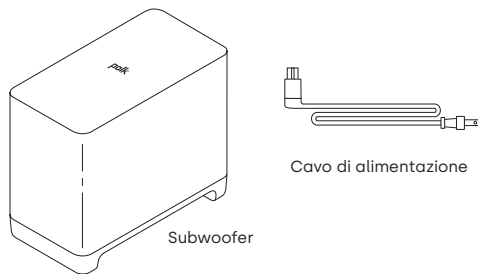

2. Posiziona il subwoofer lungo la stessa parete del televisore, a non più di 10 metri dalla soundbar.
3. Collega il cavo di alimentazione al retro del subwoofer.
4. Collega l'altra estremità del cavo di alimentazione a una presa di corrente CA.

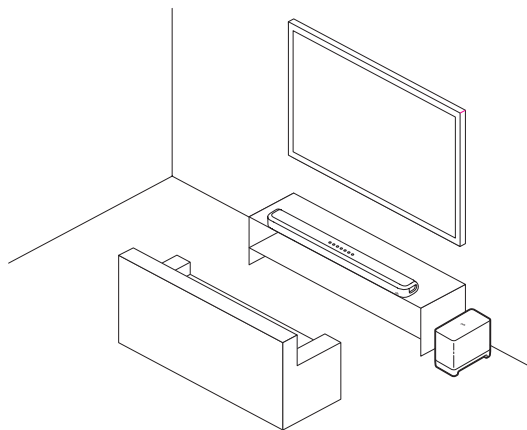

COLLEGARE IL SUBWOOFER

Accedi alla modalità di abbinamento sulla soundbar

1. Sul retro della soundbar, tieni premuto il pulsante CONNECT (CONNETTERE) per circa 4 secondi.

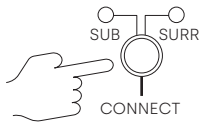

Collega il subwoofer

2. Sul retro del subwoofer, tieni premuto il pulsante CONNECT (CONNETTERE) per circa 4 secondi.

3. Rilascia il pulsante quando la spia sul retro del subwoofer è verde fissa.

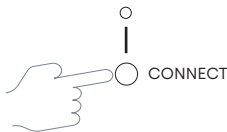

4. Premi e rilascia il pulsante CONNECT sul retro della soundbar per completare l'abbinamento.

DAL SUBWOOFER NON ESCE NESSUN SUONO

- Controlla che la soundbar sia accesa e che stia riproducendo l'audio.
- Alza i bassi con il telecomando Polk inserito nella confezione.
- Controlla che il cavo di alimentazione sia fissato saldamente sul retro del subwoofer e nella presa a muro.
- Verifica che sul retro del subwoofer sia apparsa una spia verde fissa.
- Stacca l'alimentazione dal subwoofer per 30 secondi e poi ricollegala.
- Se la spia verde sul retro del subwoofer lampeggia, devi ricollegare il subwoofer alla soundbar seguendo le istruzioni riportate nella sezione "Collegare il subwoofer".

AGGIORNARE IL SUBWOOFER

Il subwoofer viene aggiornato automaticamente ogni volta che la soundbar è connessa a Internet e riceve un aggiornamento. Consulta la Guida rapida alla tua soundbar e assicurati che la soundbar sia collegata correttamente alla tua rete domestica

Per la risoluzione dei problemi e per ulteriori informazioni, visitare il sito polkaudio.com/support.

VIELEN DANK, DASS SIE SICH FÜR POLK® ENTSCHIEDEN HABEN!

Wenn Sie Fragen oder Anmerkungen haben, können Sie uns gerne kontaktieren.

TECHNISCHE HILFE

Nordamerika:	800-377-POLK (7655)
Vereinigtes Königreich und Irland:	+44 2890279830
Niederländische Kunden:	+31 402507800
Andere Länder:	+1-410-358-3600

Email: polkcs@polkaudio.com
Polk FAQs: polk.custhelp.com

Für alle anderen Länder nutzen Sie die E-Mail-Adresse polk-eu@mailmw.custhelp.com für Supportanfragen.

Polk Audio ist ein Unternehmen von DEI Holdings, Inc. Polk Audio und Polk sind eingetragene Marken von Polk Audio, LLC. Alle anderen hier genannten Marken, Produktnamen, Logos und Marken sind Eigentum ihrer jeweiligen Inhaber.

VERPACKUNGSIHALT

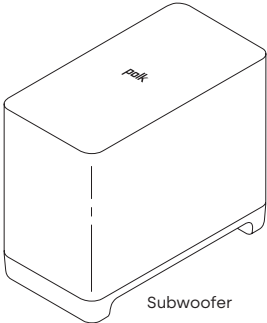

Subwoofer



Netzkabel



Informationen zum
Produkt

POSITIONIEREN SIE IHREN SUBWOOFER

1. Packen Sie den Subwoofer und das Netzkabel aus.

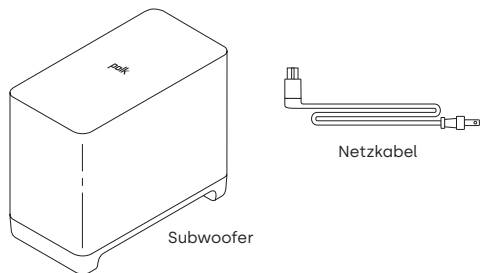

2. Stellen Sie den Subwoofer an derselben Wand wie das Fernsehgerät auf, nicht mehr als 10 m von der Soundbar entfernt.
3. Schließen Sie das Netzkabel an der Rückseite des Subwoofers an.
4. Verbinden Sie das Netzkabel mit einer Steckdose.

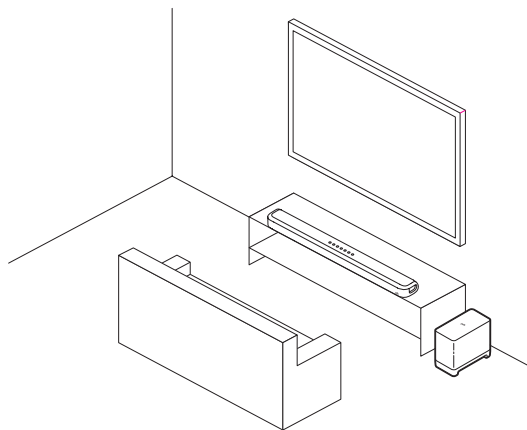

VERBINDEN SIE IHREN SUBWOOFER

Aktivieren Sie den Kopplungsmodus in der Soundbar

1. Halten Sie auf der Rückseite der Soundbar die Taste CONNECT (VERBINDUNG) vier Sekunden lang gedrückt.

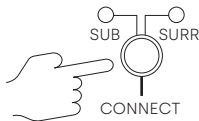

Schließen Sie den Subwoofer an

2. Halten Sie auf der Rückseite des Subwoofers die Taste CONNECT (VERBINDUNG) vier Sekunden lang gedrückt.
3. Lassen Sie die Taste los, wenn das Licht auf der Rückseite des Subwoofers durchgehend grün leuchtet.

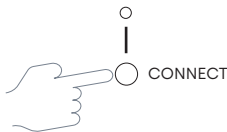

4. Drücken Sie kurz die Taste CONNECT auf der Rückseite der Soundbar, um die Kopplung abzuschließen.

AUS DEM SUBWOOFER KOMMT KEIN SOUND

- Vergewissern Sie sich, dass die Soundbar eingeschaltet ist und Audio abgespielt wird.
- Drehen Sie den Bass mithilfe der mitgelieferten Polk-Fernbedienung auf.
- Überprüfen Sie, ob das Stromkabel an der Rückseite des Subwoofers und der Steckdose richtig sitzt.
- Vergewissern Sie sich, dass auf der Rückseite des Subwoofers eine grüne Leuchte sichtbar ist.
- Entfernen Sie die Stromversorgung des Subwoofers für 30 Sekunden und stecken Sie sie dann wieder ein.
- Wenn die Leuchte auf der Rückseite des Subwoofers grün leuchtet, müssen Sie den Subwoofer mit den Anweisungen unter „Anschließen Ihres Subwoofers“ wieder an die Soundbar anschließen.

AKTUALISIEREN SIE IHREN SUBWOOFER

Der Subwoofer wird automatisch aktualisiert, wenn Ihre Soundbar mit dem Internet verbunden ist und eine Aktualisierung erhält. Lesen Sie in der Kurzanleitung Ihrer Soundbar nach, ob Ihre Soundbar ordnungsgemäß mit Ihrem Heimnetzwerk verbunden ist.

Informationen zur Fehlerbehebung und weitere Informationen finden Sie unter polkaudio.com/support.

TACK FÖR ATT DU HAR VALT ATT KÖPA POLK®!

Om du har någon fråga eller kommentar får du gärna kontakta oss.

TEKNISK SUPPORT

Nordamerika:	800-377-POLK (7655)
Storbritannien och Irland:	+44 2890279830
Nederländerna:	+31 402507800
Övriga länder:	+1-410-358-3600

E-post: polkcs@polkaudio.com

Vanliga frågor och svar om Polk: polk.custhelp.com

I alla andra länder kan du mejla polk-eu@mailmw.custhelp.com för att få kontaktuppgifter för support.

Polk Audio är ett DEI Holdings, Inc.-företag. Polk Audio och Polk är registrerade varumärken som tillhör Polk Audio, LLC. Alla övriga varumärken, produktnamn, logotyper och märken häri tillhör sina respektive ägare.

INNEHÅLLET I LÅDAN

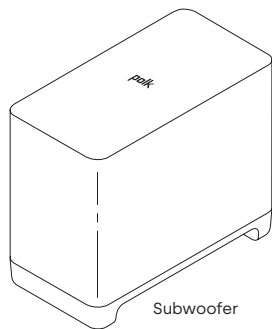

Strömkabel



Produktdokumentation

PLACERING AV SUBWOOFERN

1. Packa upp subwoofern och strömkabeln.

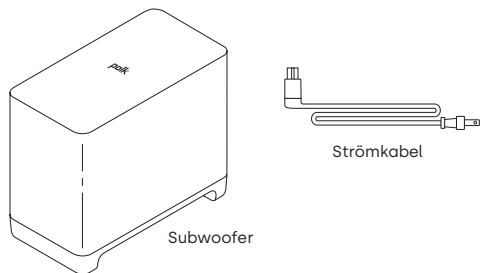

2. Placera subwoofern längs samma vägg som TV:n, högst 10 meter (30 fot) från din soundbar.

3. Anslut strömkabeln på subwoofers baksida.

4. Anslut den andra änden av strömkabeln till ett eluttag.

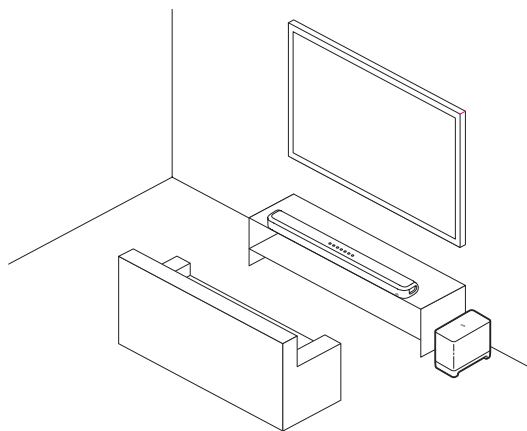

ANSLUTA SUBWOOFERN

Gå till parkopplingsläget på din soundbar

1. Tryck på och håll ner knappen CONNECT (ANSLUTA) på baksidan av din soundbar i ungefär fyra sekunder.

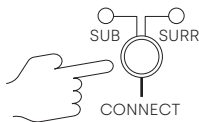

Anslut subwoofern

2. Tryck på och håll ner knappen CONNECT (ANSLUTA) på subwoofers baksida i ungefär fyra sekunder.
3. Släpp upp knappen när lampan på subwoofers baksida lyser grönt.

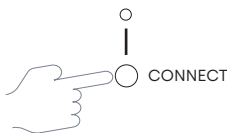

4. Tryck på och släpp upp knappen CONNECT på din soundbars baksida för att slutföra parkopplingen.

DET HÖRS INGET LJUD FRÅN SUBWOOFERN

- Kontrollera att din soundbar är påslagen och spelar upp ljud.
- Skruva upp basen med den medföljande Polk-fjärrkontrollen.
- Kontrollera att strömkabeln är ordentligt ansluten till subwoofern och till eluttaget.
- Kontrollera att den gröna lampan lyser på subwoofers baksida.
- Koppla bort strömmen från subwoofern i 30 sekunder och koppla sedan in igen.
- Om lampan på subwoofers baksida blinkar grönt måste du göra om anslutningen av subwoofern till din soundbar enligt instruktionerna i "Ansluta subwoofern".

UPPDATERA SUBWOOFERN

Subwoofern uppdateras automatiskt när din soundbar ansluts till internet och tar emot en uppdatering. Se snabbstartsguiden för din soundbar för att kontrollera att din soundbar är korrekt ansluten till ditt hemnätverk.

Mer felsökning och information finns på polkaudio.com/support.

Благодарим Вас за приобретение Polk®

Если у вас есть вопросы или комментарии, пожалуйста, свяжитесь с нами.

Техническая поддержка

Северная Америка:	800-377-POLK (7655)
Великобритания и Ирландия:	+44 2890279830
Клиенты из Нидерландов:	+31 402507800
Другие страны:	+1-410-358-3600

Адрес электронной почты: polkcs@polkaudio.com

Часто задаваемые вопросы и ответы на них, касающиеся Polk: polk.custhelp.com

Во всех других странах обращайтесь по адресу polk-eu@mailmw.custhelp.com для получения контактных данных службы поддержки.

Polk Audio — это компания DEI Holdings, Inc. Polk Audio и Polk являются зарегистрированными товарными знаками Polk Audio, LLC. Все остальные товарные знаки, названия продуктов, логотипы и бренды, упомянутые в данном документе, являются собственностью их владельцев.

Содержание упаковки

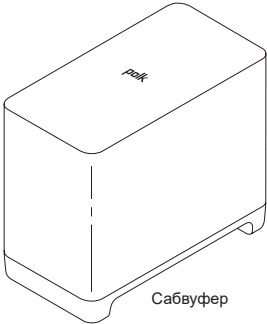

Кабель питания



Документы по
продукции

ПОСТАВЬТЕ НА МЕСТО ВАШ САБВУФЕР

1. Распакуйте сабвуфер и кабель питания.

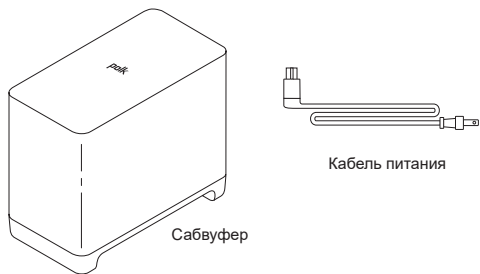

2. Разместите сабвуфер у той же стены, вдоль которой стоит телевизор, на расстоянии не более 10 м (30 футов) от звуковой панели.

3. Подключите шнур питания к задней части сабвуфера.

4. Вставьте другой конец шнура питания в сетевую розетку.

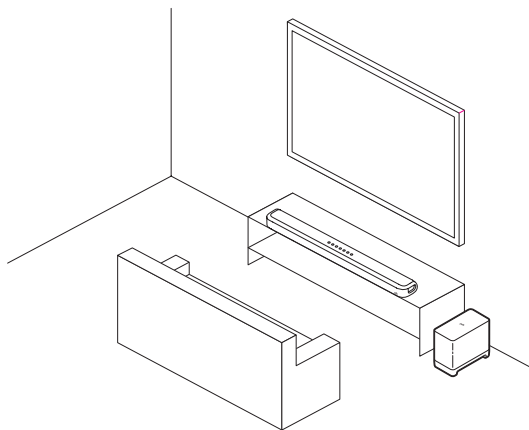

ПОДКЛЮЧИТЕ САБВУФЕР

Войдите в режим сопряжения на звуковой панели

1. Нажмите и удерживайте кнопку «CONNECT» (ПОДКЛЮЧИТЬ) в задней части звуковой панели в течение около четырех секунд.

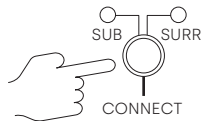

Подключите сабвуфер

2. Нажмите и удерживайте кнопку «CONNECT» (ПОДКЛЮЧИТЬ) в задней части сабвуфера в течение около четырех секунд.
3. Отпустите кнопку, когда индикатор на задней панели сабвуфера загорится зеленым.

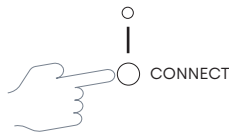

4. Нажмите и отпустите кнопку «CONNECT» (ПОДКЛЮЧИТЬ) в задней части звуковой панели для выполнения сопряжения.

Я НЕ СЛЫШУ ЗВУК ИЗ САБВУФЕРА

- Убедитесь, что звуковая панель включена и воспроизводит звук.
- Увеличьте басы с помощью прилагаемого пульта дистанционного управления Polk.
- Убедитесь, что шнур питания надежно закреплен в задней части сабвуфера и вставлен в настенную розетку.
- Убедитесь, что на задней панели сабвуфера горит зеленый свет.
- Отключите питание сабвуфера на 30 секунд, а затем снова включите питание.
- Если индикатор на задней панели сабвуфера мигает зеленым, то вам необходимо повторно подключить сабвуфер к звуковой панели, следуя инструкциям в разделе «Подключение сабвуфера».

ОБНОВИТЕ САБВУФЕР

Сабвуфер автоматически обновляется каждый раз, когда ваша звуковая панель подключается к Интернету и получает обновления. Прочитайте руководство по быстрому запуску звуковой панели и убедитесь, что звуковая панель правильно подключена к домашней сети.

Для получения дополнительных сведений об устранении неполадок и информации зайдите на веб-сайт polkaudio.com/support.

BEDANKT VOOR UW POLK®-AANKOOP!

Als u een vraag of opmerking heeft, neem dan gerust contact met ons op.

TECHNISCHE ONDERSTEUNING

Noord-Amerika:	800-377-POLK (7655)
Verenigd Koninkrijk en Ierland:	+44 2890279830
Nederland:	+31 402507800
Andere landen:	+1-410-358-3600

Email: polkcs@polkaudio.com

Polk Veelgestelde vragen: polk.custhelp.com

Raadpleeg in alle andere landen polk-eu@mailmw.custhelp.com voor contactgegevens voor ondersteuning.

Polk Audio maakt onderdeel uit van DEI Holdings, Inc. Polk Audio en Polk zijn geregistreerde handelsmerken van Polk Audio, LLC. Alle andere handelsmerken, productnamen, logo's en merken waarnaar hierin wordt verwezen, zijn het eigendom van hun respectievelijke eigenaren.

WAT ZIT ER IN DE DOOS?

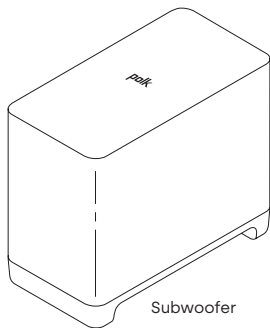

Voedingskabel



Productdocumentatie

UW SUBWOOFER POSITIONEREN

1. Pak de subwoofer en de voedingskabel uit.

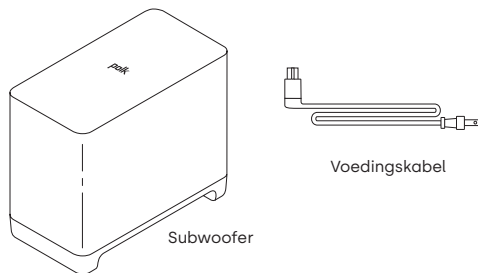

2. Plaats de subwoofer langs dezelfde muur als de tv, op niet meer dan 10 m van de soundbar.
3. Sluit de voedingskabel aan op de achterkant van de subwoofer.
4. Sluit het andere uiteinde van de voedingskabel aan op een stopcontact.

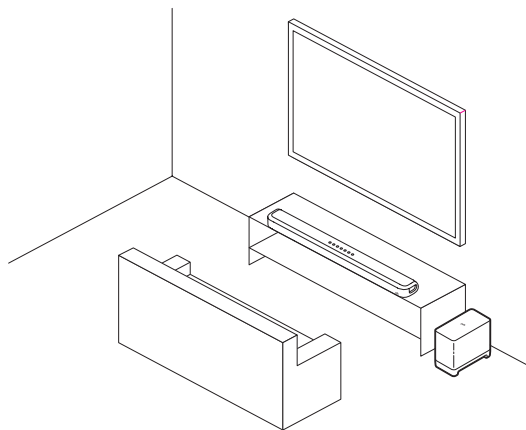

UW SUBWOOFER AANSLUITEN

Open de koppelstand op de soundbar.

1. Houd aan de achterkant van de soundbar de knop CONNECT (AANSLUITEN) ongeveer vier seconden ingedrukt.

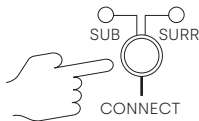

Sluit de subwoofer aan

2. Houd aan de achterkant van de subwoofer de knop CONNECT (AANSLUITEN) ongeveer vier seconden ingedrukt.
3. Laat de knop los zodra het lampje aan de achterkant van de subwoofer groen is.

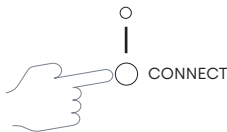

4. Druk de knop CONNECT aan de achterkant van de soundbar kort in om de koppelstand te verlaten.

IK HOOR GEEN GELUID UIT MIJN SUBWOOFER

- Controleer of de soundbar is ingeschakeld en er audio wordt afgespeeld
- Zet de bas hoger met de meegeleverde Polk-afstandsbediening.
- Controleer of de voedingskabel goed vastzit aan de achterkant van de subwoofer en in het stopcontact.
- Controleer of het groene lampje aan de achterkant van de subwoofer brandt.
- Haal de stekker van de subwoofer 30 seconden lang uit het stopcontact en sluit hem vervolgens opnieuw aan.
- Als het lampje aan de achterkant van de subwoofer groen knippert, dient u de subwoofer opnieuw op de soundbar aan te sluiten met behulp van de instructies onder 'Uw subwoofer aansluiten'.

UW SUBWOOFER UPDATEN

De subwoofer wordt automatisch geüpdatet wanneer uw soundbar verbonden is met het internet en een update ontvangt. Raadpleeg de snelstartgids van uw soundbar en zorg ervoor dat uw soundbar correct is aangesloten op uw thuisnetwerk.

Bezoek voor meer probleemoplossing en informatie polkaudio.com/support.

DZIĘKUJEMY ZA ZAKUP PRODUKTU POLK®!

Jeśli masz pytania lub uwagi, skontaktuj się z nami.

POMOC TECHNICZNA

Ameryka Północna:	800-377-POLK (7655)
Wielka Brytania i Irlandia:	+44 2890279830
Klienci z Holandii:	+31 402507800
Inne kraje:	+1-410-358-3600

Email: polkcs@polkaudio.com

Najczęściej zadawane pytania dotyczące Polk: polk.custhelp.com: polk.custhelp.com

We wszystkich innych krajach dane kontaktowe pomocy technicznej można znaleźć pod adresem polk-eu@mailmw.custhelp.com.

Polk Audio należy do grupy DEI Holdings, Inc. Polk Audio i Polk są zastrzeżonymi znakami towarowymi firmy Polk Audio, LLC. Wszystkie inne znaki towarowe, nazwy produktów, logo i marki wymienione w niniejszym dokumencie stanowią własność odpowiednich właścicieli.

ZAWARTOŚĆ OPAKOWANIA

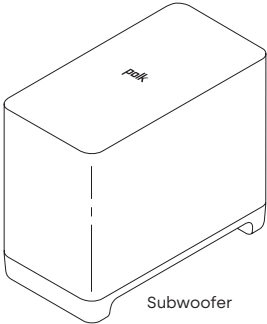

Przewód zasilający



Broszurki na temat produktów

USTAW SWÓJ SUBWOOFER

1. Rozpakuj subwoofer i kabel zasilający.

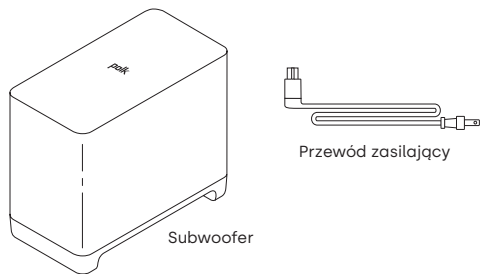

2. Umieść subwoofer wzdłuż tej samej ściany co telewizor, nie dalej niż 30 stóp (10 m) od soundbaru.

3. Podłącz przewód zasilający z tyłu subwoofera.

4. Podłącz drugi koniec przewodu zasilającego do gniazdka elektrycznego.

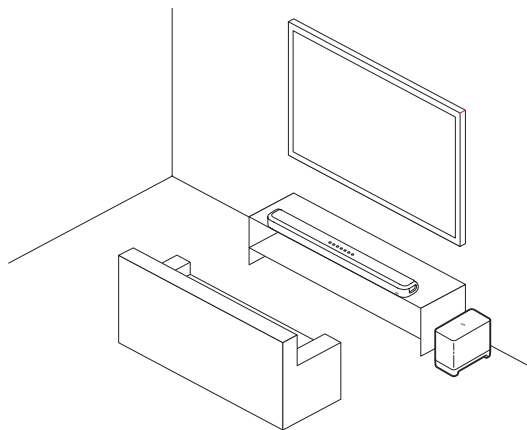

PODŁĄCZ SUBWOOFER

Przejdź do trybu parowania na soundbarze

1. Naciśnij i przytrzymaj przycisk CONNECT (POŁĄCZ) z tyłu soundbaru przez około cztery sekundy.

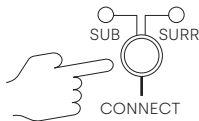

Podłącz subwoofer

2. Naciśnij i przytrzymaj przycisk CONNECT (POŁĄCZ) z tyłu subwoofera przez około cztery sekundy.

3. Puść przycisk, gdy lampka z tyłu subwoofera zaświeci się na zielono.

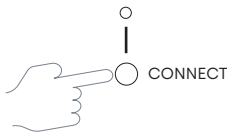

4. Naciśnij i zwolnij przycisk POŁĄCZ z tyłu soundbaru, aby zakończyć parowanie.

Z SUBWOOFERA NIE WYDOBYWA SIĘ DŹWIĘK

- Sprawdź, czy soundbar jest włączony i odtwarza dźwięk.
- Zwiększ bas za pomocą dołączonego pilota Polk.
- Sprawdź, czy kabel zasilający jest dobrze zamocowany z tyłu subwoofera i gniazdka ściennego.
- Sprawdź, czy z tyłu subwoofera świeci ciągłe zielone światło.
- Odłącz zasilanie od subwoofera na 30 sekund, a następnie podłącz ponownie.
- Jeśli światło z tyłu subwoofera miga na zielono, należy ponownie podłączyć subwoofer do soundbaru, postępując zgodnie z instrukcjami zawartymi w części „Podłącz subwoofer”.

AKTUALIZACJA SUBWOOFERA

Subwoofer jest automatycznie aktualizowany za każdym razem, gdy soundbar jest podłączony do Internetu i odbiera aktualizację. Zapoznaj się ze skróconą instrukcją obsługi soundbaru i upewnij się, że jest on prawidłowo podłączony do sieci domowej.

Więcej informacji na temat rozwiązywania problemów można znaleźć na stronie polkaudio.com/support.

POLK. EXPECT GREAT SOUND.®

5541 Fermi Court
Carlsbad, CA 92008
U.S.A.

www.polkaudio.com
800-377-7655 (POLK)

HBP4564