

MOTION HD

Mode d'emploi
User manual

Félicitations et merci d'avoir choisi cet écran de projection PROJEO. Cet écran a été créé pour vous offrir une image claire lumineuse et contrastée. Il est également d'une grande fiabilité et très simple d'emploi.

Congratulations and thank you for your choosing a PROJEO projection screen. This screen has been designed to offer a clear, bright and contrasted image. It is also of a great reliability and very easy to use.

SOMMAIRE TABLE OF CONTENTS

I. Pièces	2	I. Parts	2
II. Aperçu	3	II. Overview	3
III. Télécommande	4	III. Remote control.....	4
IV. Installation murale.....	5	IV. Wall-mounted installation	5
V. Installation au plafond.....	6	V. Top-mounted installation	6
VI. Fixation du récepteur au mur	6	VI. Fixing the receiver to the wall	6
VII. Dimensions.....	7	VII. Dimensions.....	7
VIII. Précautions d'utilisation.....	8	VIII. Precautions for use.....	8
IX. Garantie.....	9	IX. Warranty.....	9

I. PIÈCES I. PARTS



Écran / Screen



Télécommande /
Remote control

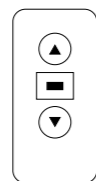

Récepteur /
Receiver

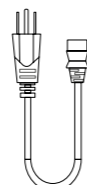

Cordon d'alimentation /
Power cable
longueur total / total length:
4,7 m

II. APERÇU II. OVERVIEW

Écran ouvert - vue de face
Screen open - front view

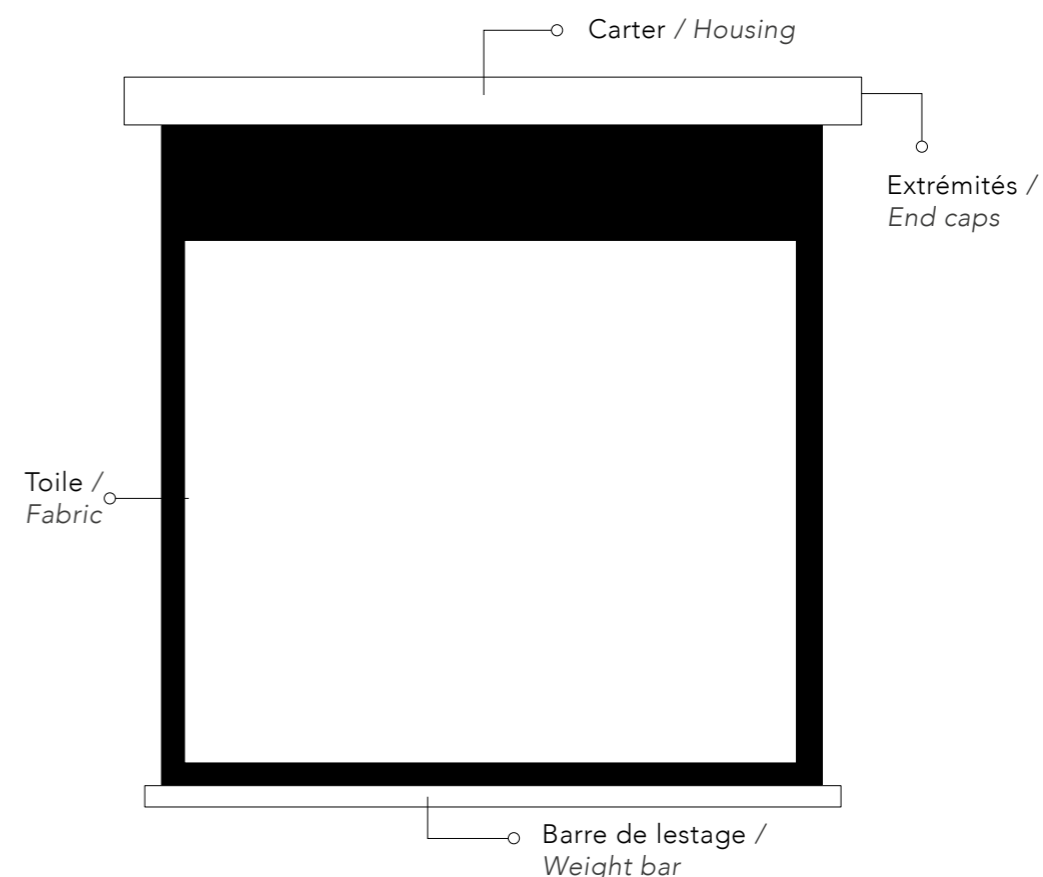

Emplacement du câble d'alimentation
Location of the power cable

Le câble d'alimentation se trouve à l'arrière de l'extrémité gauche du carter.
The power cable is located at the rear of the left end of the casing.

III. TÉLÉCOMMANDE III. REMOTE CONTROL

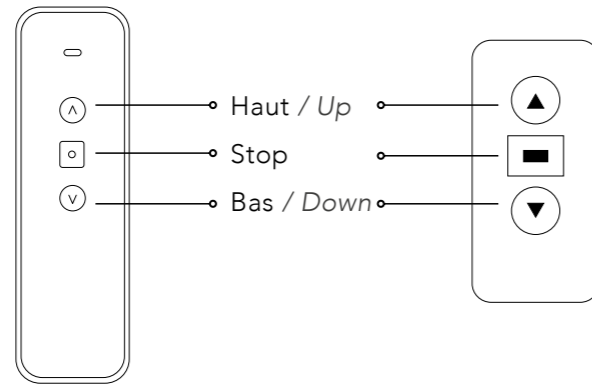

Pour déployer l'écran de projection, appuyez sur le bouton Bas du récepteur mural ou de la télécommande. L'écran se déroule automatiquement jusqu'à la position souhaitée.

Pour rétracter l'écran, appuyez sur le bouton Haut du récepteur mural ou de la télécommande. L'écran s'enroule dans son carter.

Pour arrêter le mouvement de l'écran à tout moment, appuyez sur le bouton Stop du récepteur ou de la télécommande. Le moteur s'arrête immédiatement, permettant un positionnement précis.

L'écran est fourni avec une télécommande qui constitue le mode de commande recommandé pour une utilisation quotidienne. Elle dispose de trois fonctions simples et intuitives : haut, bas et stop.

Les piles ne sont pas pré-installées. Veuillez insérer les piles appropriées avant la première utilisation.

To extend the projection screen, press the Down button on the wall receiver or on the remote control. The screen will automatically unroll to the desired position.

To retract the screen, press the Up button on the wall receiver or on the remote control. The screen will roll back into its housing.

To stop the screen at any time during movement, press the Stop button on the receiver or remote control. The motor will immediately stop, allowing precise positioning.

The screen is supplied with a remote control, which is the recommended method for daily operation. It features three simple and intuitive functions: up, down, and stop.

Batteries are not pre installed. Please insert the appropriate batteries before first use.

IV. INSTALLATION MURALE IV. WALL-MOUNTED INSTALLATION

Mur en briques ou en béton :
Après avoir repéré et percé les points de fixation, insérez des chevilles à expansion adaptées au support dans les trous percés. Positionnez ensuite le support de l'écran et fixez-le solidement à l'aide de vis appropriées. Assurez-vous que l'ensemble est parfaitement aligné avant d'installer l'écran.

Mur en bois :
Positionnez le support à l'emplacement souhaité, puis fixez-le directement dans la structure bois à l'aide de vis adaptées. Vérifiez la résistance du support.

Brick or Concrete wall:
Mark and drill the mounting points. Insert suitable expansion anchors into the drilled holes. Position the screen brackets and secure them firmly using appropriate screws. Ensure proper alignment before installing the screen.

Wooden wall:
Place the brackets in the desired position and fasten them directly into the wooden structure using suitable screws. Check that the mounting is secure.

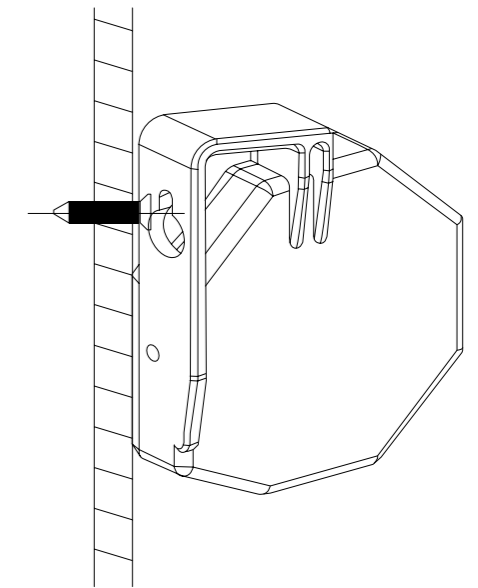
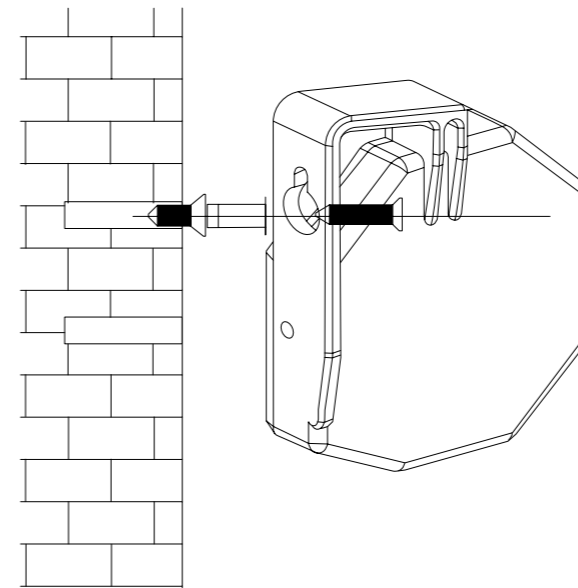

V. INSTALLATION AU PLAFOND V. TOP MOUNTED INSTALLATION

Le support de suspension au plafond n'est pas inclus avec ce produit.

The ceiling suspension bracket is not included with this product.

Instructions d'installation : fixez les anneaux en D situés sur les extrémités du carter aux crochets de suspension au plafond.

Setup instructions: secure the D-rings on the screen end caps to the ceiling hangers.

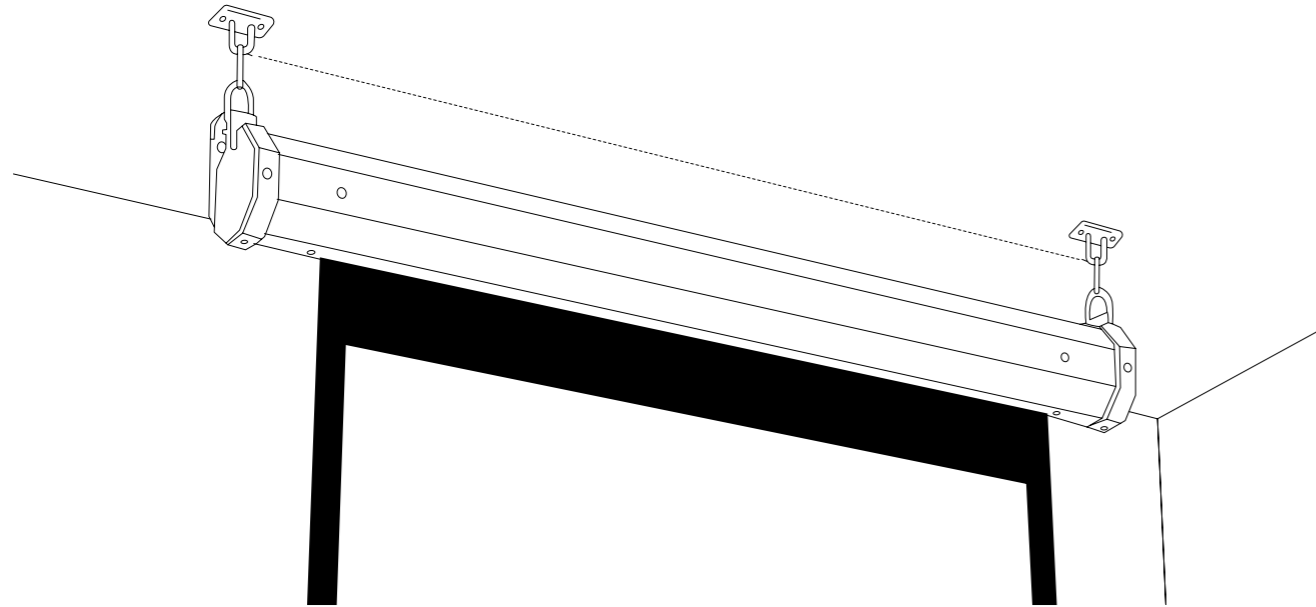

VI. FIXATION DU RÉCEPTEUR AU MUR VI. FIXING THE RECEIVER TO THE WALL

Fixez d'abord la partie métallique du récepteur au mur, puis emboîter le boîtier dessus.

First install the metal part of the receiver on the wall, then fit the housing onto it.

VII. DIMENSIONS VII. DIMENSIONS

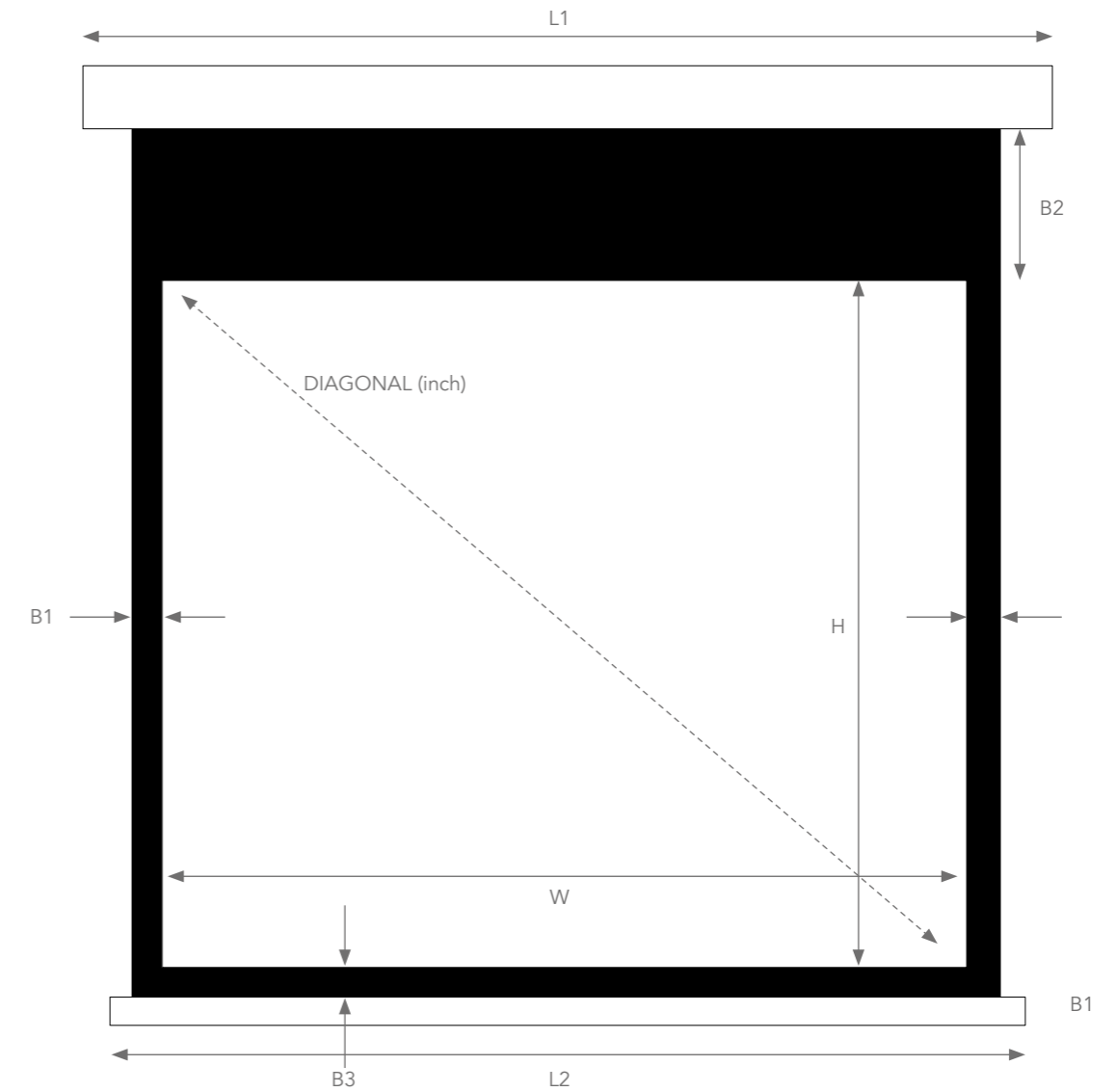

Ref	Formats Ratios	Toiles Fabrics	Taille utile de l'image Image size W x H cm	Diagonale Diagonal (inch)	Taille du carter Housing size (L1) cm	Taille de la barre de lestage Weight bar size (L2) cm	Bords noirs (mm) Black borders (mm)			Dimensions packaging Packaging dimensions (cm)	SKU	EAN
							B1	B2	B3			
Motion HD 77	16.9	Blanc Mat Matt white	170,5 x 96	77"	200,4 x 8,2 x 8,2	183,4 x 2,35 x 1,99	40	500	55	223,8 x 16,2 x 14,2	PROMOT77HD	3700795165010
Motion HD 92			203,6 x 114,5	92"	234,2 x 8,2 x 8,2	217 x 2,35 x 1,99	40	500	55	257,6 x 16,2 x 14,2	PROMOT92HD	3700795165027
Motion HD 106			234,6 x 132	106"	265,2 x 8,2 x 8,2	248 x 2,35 x 1,99	40	500	55	288,6 x 16,2 x 14,2	PROMOT106HD	3700795165034
Motion HD 120			265,6 x 149,4	120"	296,2 x 8,2 x 8,2	278,6 x 2,35 x 1,99	40	500	55	319,6 x 16,2 x 14,2	PROMOT120HD	3700795165041

VIII. PRÉCAUTIONS D'UTILISATION

VIII. PRECAUTIONS FOR USE

L'installation de l'écran est simple, mais elle doit être réalisée avec rigueur afin de garantir sa longévité et le maintien de ses performances optiques. Avant la première utilisation, positionnez systématiquement l'écran à l'horizontale sur une surface plane, propre et parfaitement stable.

Lorsque l'écran est déroulé, ne posez ni n'accrochez aucun objet sur le carter. Toute charge appliquée pourrait provoquer une déformation mécanique ou un désalignement du système d'enroulement.

La surface de projection est un élément technique dont l'intégrité conditionne directement la qualité de l'image. La poussière, les micro rayures et les altérations de surface dégradent le rendu, notamment le contraste et l'uniformité. À ce titre, respectez impérativement les recommandations suivantes.

- Ne touchez jamais la toile avec les mains.
- N'écrivez pas et ne dessinez pas sur la surface.
- Évitez tout contact avec des objets durs ou tranchants susceptibles de la rayer ou de la marquer de manière irréversible.
- N'utilisez aucun produit chimique, solvant ou détergent pour le nettoyage.

Avant de rétracter l'écran dans son carter, assurez-vous qu'aucun objet ou obstacle ne se trouve sur la toile afin d'éviter tout pincement ou marquage lors de l'enroulement.

Pour éliminer la poussière, utilisez exclusivement une brosse sèche à poils souples et procédez par gestes légers, sans pression excessive.

Lorsque l'écran n'est pas utilisé, maintenez le carter fermé afin de protéger efficacement la toile contre la poussière, la lumière et les agressions extérieures.

Screen installation is straightforward but must be carried out carefully to ensure long term reliability and optimal optical performance. Before first use, always position the screen horizontally on a flat, clean and stable surface.

When the screen is extended, do not place or hang any object on the housing. Any additional load may cause mechanical deformation or misalignment of the rolling mechanism.

The projection surface is a technical material whose integrity directly affects image quality. Dust, micro scratches, or surface damage will degrade contrast, uniformity, and overall visual performance. Please observe the following precautions:

- *Do not touch the projection surface with your hands.*
- *Do not write or draw on the screen.*
- *Avoid any contact with hard or sharp objects that could scratch or permanently damage the surface.*
- *Never use chemical products, solvents, or detergents to clean the screen.*

Before retracting the screen into the housing, make sure that no object or debris is in contact with the surface in order to prevent creasing or marking during roll up.

To remove dust, use only a dry, soft bristle brush and clean gently without applying pressure.

When not in use, keep the screen fully retracted into its carter to protect the projection surface from dust, light exposure, and external damage.

IX. GARANTIE

IX. WARRANTY

GARANTIE:

Tous les produits PROJEO sont garantis deux ans à partir de la date d'achat, lorsqu'ils ont été achetés chez PROJEO, chez un distributeur PROJEO, ou chez un revendeur agréé PROJEO. Cette garantie couvre tous les défauts matériels ainsi que les défauts de fabrication.

Limitations et exclusions:

Tous les produits PROJEO sont garantis deux ans à partir de la date d'achat, lorsqu'ils ont été achetés chez PROJEO, chez un distributeur PROJEO, ou chez un revendeur agréé PROJEO. Seul le premier acheteur peut se prévaloir de cette garantie. À l'exception des cas notés ci-dessous, la garantie couvre tout défaut matériel ainsi que les défauts de fabrication de ce produit. Les cas suivants ne sont pas couverts par la garantie :

- le numéro de série a été enlevé, modifié ou rendu illisible.
 - endommagements, détériorations ou défauts de fonctionnement provoqués (par accident, utilisation incorrecte, abus ou négligence): une mauvaise utilisation ou un usage inhabituel du produit; accidents ou négligences tels que la projection du produit contre une surface dure; contact avec de l'eau, de la pluie ou une humidité extrême; contact avec du sable, de la poussière ou autres; contact avec une source de chaleur extrême, ou contact avec de la nourriture ou un liquide dessus.
 - dommages physiques de la surface du produit telle qu'une éraflure, ou toutes autres altérations de la surface.
 - non-respect des instructions fournies avec le produit.
 - dommages subis durant toutes expéditions du produit (les réclamations doivent être adressées au transporteur).
 - une réparation ou une tentative de réparation par une personne non autorisée à réparer ce produit.
 - toute cause autre que les défauts du produit, y compris le manque de connaissances techniques ou d'expérience de l'utilisateur.
- Chacun de ces points annule la validité de la garantie.

Qui peut bénéficier de la garantie ?

Seul le premier acheteur peut se prévaloir de cette garantie. Le service de garantie ne sera assuré que si la facture originale ou la preuve d'achat (portant la mention de la date d'achat) accompagne le produit défectueux au cours de la période de garantie. Cette garantie est valide strictement dans le pays de la vente originale.

Frais pris en charge

Tous les frais de pièces et main-d'œuvre pour les articles couverts par cette garantie sont pris en charge par PROJEO. Le paiement des frais d'expédition et d'assurance est traité ci-après.

Comment obtenir le service au titre de la garantie ?

- Si le produit doit être réparé pendant la période de garantie, veuillez contacter :
- 1) le lieu d'achat du produit,
 - 2) le distributeur local agréé pour ce produit,
 - 3) Si vous ne pouvez pas l'identifier, contactez PROJEO.

Le service sous garantie pour cet appareil est disponible strictement dans le pays de la vente originale. Le distributeur local identifiera le centre technique le plus proche. Le produit ou les pièces présumées défectueuses doivent être expédiés, port et assurances payés, à ce centre technique, accompagnés de la copie de la facture d'achat avec indication de la date d'acquisition et dans son emballage d'origine (ou emballage similaire assurant le même niveau de protection). Lors de votre envoi vous devez obligatoirement inclure :

- a) la copie de votre ticket de caisse ou votre preuve d'achat datée,
- b) une description écrite de votre problème,
- c) le nom et l'adresse du lieu d'achat,
- d) votre adresse et votre numéro de téléphone.

Gardez toujours l'original de la preuve d'achat. Veuillez ne pas renvoyer votre produit à un centre technique sans un accord préalable. Si les réparations requises sont couvertes par la garantie et si vous avez adressé le produit ou les pièces au centre technique agréé le plus proche, les frais de port et d'assurance pour la réexpédition seront pris en charge. Si vous avez besoin d'informations supplémentaires, veuillez contacter votre revendeur ou distributeur PROJEO le plus proche.

Limites de responsabilité et exclusions de garanties explicites:

Excepté le cas où ces dispositions sont inapplicables ou illégales au droit national et/ou à d'autres juridictions: Pour tout produit défectueux, l'unique responsabilité de PROJEO est de réparer ou remplacer le produit. En aucun cas, PROJEO ne peut avoir de responsabilité contractuelle ou délictuelle (y compris en cas de négligence dans l'utilisation du produit) que ce soit pour tous les dommages ayant une valeur supérieure au prix d'achat, ou pour tout autre type de dommage indirect, contingent, entraînant une perte de revenu, de profits, ou toute autre perte financière en rapport ou pas avec la capacité ou l'incapacité à utiliser le produit. Tous les dommages sus-cités ne pourront être réclamés en vertu de la loi française. Tout litige ne pouvant être réglé par la voie de la conciliation préliminaire et se rapportant à l'interprétation ou à l'exécution de la garantie et des obligations ici contenues feront l'objet d'une distinction selon les règles de conciliation et d'arbitrage de la Chambre de Commerce et d'industrie de Paris par un ou plusieurs arbitres conformément à ses règles. Les lois applicables sont les lois françaises.

LIMITED WARRANTY:

All PROJEO products carry a two-year limited warranty period when purchased from PROJEO, a PROJEO distributor or a PROJEO authorized retailer. This warranty covers all defects in materials and workmanship in the product manufactured by PROJEO.

Warranty limitation and exclusions:

This warranty covers only the products purchased from PROJEO or a PROJEO authorized retailer or distributor and runs for a two-year period from the date of the purchase by the first end-user. Except in the following cases, this warranty covers only material or manufacturing defect. This limited warranty is subject to the following exceptions:

- the serial number has been removed, modified or made illegible.
 - the defects or damage result from use of the products in a manner that is not normal or customary; improper operation or misuse; accident or neglect such as dropping the products onto hard surfaces; contact with water, rain, extreme humidity; contact with sand, dirt or the like; or contact with extreme heat, or spills of food or liquid.
 - physical damage to the surface of the product, including scratches, cracks or other damage.
 - non respect of the instructions supplied with the product.
 - damage due to the shipment of the product (claims have to be addressed to the carrier).
 - someone other than PROJEO or its authorized service centers attempts to maintain, alter, modify or service the product in any way.
 - any other damage due to the lack of technical knowledge or experience of the user without any link with defects of the product.
- Any of these voids the warranty.

To be eligible for limited warranty coverage:

The limited warranty applies only to the first end-user. Any person exercising a claim under this limited warranty must show the proof of the date of purchase, such as the sales receipt or invoice, and that the product was purchased new. The warranty is strictly limited to the country of the original purchase.

Warranty related expenses:

PROJEO will take charge of all the expenses on parts and labor related to the repair or the replacement of the products. The expenses related to the shipping and insurance fees will be shared as described below.

To obtain warranty service:

During the warranty period, to exercise the limited warranty, the purchaser must first contact:

- 1) the original place of purchase,
- 2) the PROJEO local distributor,
- 3) PROJEO.

The warranty service for this device is limited to the country of original purchase. You will receive instructions on how to ship the product to the nearest designated PROJEO authorized Service Center. The product must also be packed in its original packaging or a similar package insuring an equal degree of protection. You must ship it with freight, duties and insurance prepaid. Regardless of where you are instructed to return the product, you must always include:

- a) a copy of your invoice, bill of sale or other comparable proof of purchase.
- b) a written description of the problem.
- c) the name and location of the place of purchase and, most importantly,
- d) your address and telephone number.

Always retain your original proof of purchase. Do not send any product back to a service center before prior agreement. Upon receipt of the product, PROJEO or its authorized service center will check the product and will ship you a repaired or replacement product, freight and insurance expenses prepaid. If additional information is required, please contact your retailer or the PROJEO local distributor.

Limitation of liability:

Except where these dispositions are inapplicable or unlawful to state laws or other jurisdiction rights: For any defective product, PROJEO sole liability is to repair or replace the product. By no means no event shall PROJEO be liable, whether in contract or tort (including negligence) for damages in excess of the purchase price of the product, or for any indirect, incidental, special or consequential damage of any kind or to any other products, or loss of revenue or profits, loss of business, or other financial loss arising out of or in connection with the ability or inability to use the product, to the full extent these damages may be disclaimed by law. Any litigation, which cannot be regulated by way of preliminary conciliation and relating to the interpretation or the execution of this Warranty and the obligations herein contained will be distinct definitively, according to the rules of conciliation and arbitration of the International Chamber of Commerce of Paris, France, by one or more referees named in accordance with its rules. The applicable law will be the French one.



MOTION HD