

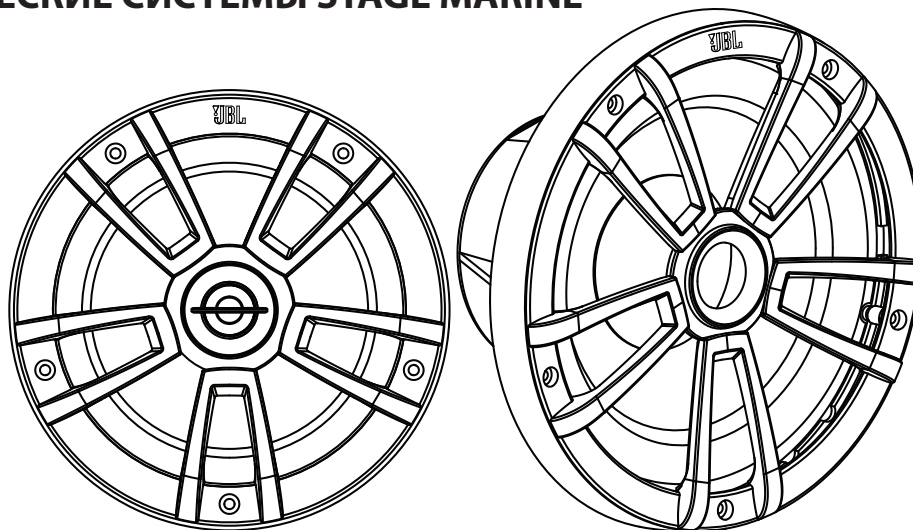

JBL STAGE MARINE SPEAKERS
HAUT-PARLEURS JBL STAGE MARINE
ALTAVOCES JBL STAGE MARINE
ALTO-FALANTES JBL STAGE MARINE
JBL — АКУСТИЧЕСКИЕ СИСТЕМЫ STAGE MARINE



High-performance multi-element marine audio speaker systems
Kit éclaté de haut-parleurs marins haute performance
Sistemas de altavoces marinos multielementos de alto rendimiento
Alto-falante marítimo de alto desempenho
Высокопроизводительные компонентные морские акустические системы



Торговая марка:	JBL
Назначение товара:	Пассивная акустическая система
Изготовитель:	Харман Интернешнл Индастриз Инкорпорейтед, США, 06901 Коннектикут, г.Стэмфорд, Атлантик Стрит 400, офис 1500
Страна происхождения:	Китай
Импортер в Россию:	ООО «ХАРМАН РУС СиАйЭс», Россия, 127018, г.Москва, ул. Двинцев, д.12, к 1
Гарантийный период:	1 год
Информация о сервисных центрах:	www.harman.com/ru тел. +7-800-700-0467
Срок службы:	3 года
Товар сертифицирован	

Дата производства: Дата изготовления устройства определяется по двум буквенным обозначениям из второй группы символов серийного номера изделия, следующих после разделительного знака «-». Кодировка соответствует порядку букв латинского алфавита, начиная с января 2010 года: 000000-MY0000000, где «M» - месяц производства (A - январь, B - февраль, C - март и т.д.) и «Y» - год производства (A - 2010, B - 2011, C - 2012 и т.д.).

Используйте устройство только по прямому назначению в соответствии с предоставленной инструкцией. Не пытайтесь самостоятельно вскрывать корпус товара и осуществлять ремонт. В случае обнаружения недостатков или дефектов, обращайтесь за гарантийным обслуживанием в соответствии с информацией из гарантийного талона. Особые условия хранения, реализации и (или) транспортировки не предусмотрены. Избегайте воздействия экстремальных температур, длительного воздействия влаги, сильных магнитных полей. Устройство предназначено для работы в жилых зонах. Срок годности не ограничен при соблюдении условий хранения. Пожалуйста, не утилизируйте устройства с литий-ионными аккумуляторами вместе с бытовыми отходами.

WHAT'S IN THE BOX

Stage Marine 6.5" (160mm) Speakers
Stage Marine 8" (200mm) Speakers

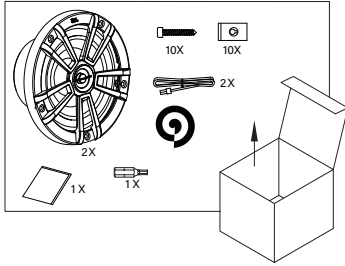

Stage Marine 10" (250mm) Subwoofer

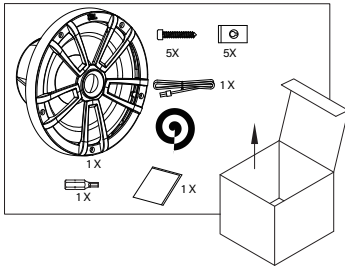

APPLYING FOAM SEALANT

Stage Marine 6.5" (160mm) Speakers
Stage Marine 8" (200mm) Speakers



Stage Marine 10" (250mm) Subwoofer



WIRING

Stage Marine 6.5" (160mm) Speakers
Stage Marine 8" (200mm) Speakers

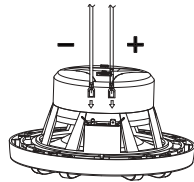

Stage Marine 10" (250mm) Subwoofer

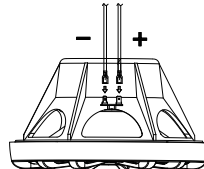

MOUNTING (FREE AIR)

Stage Marine 6.5" (160mm) Speakers
Stage Marine 8" (200mm) Speakers

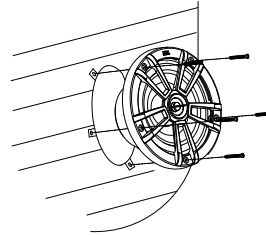

Stage Marine 10" (250mm) Subwoofer

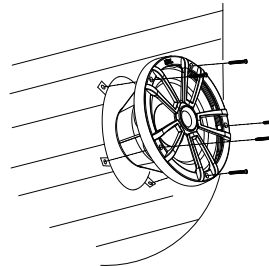

MOUNTING (ENCLOSURE)

Stage Marine 10" (250mm) Subwoofer

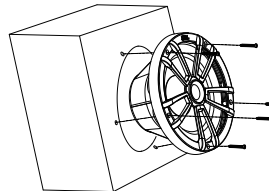

SEALED-BOX VOLUME (INCLUDES DRIVER DISPLACEMENT)

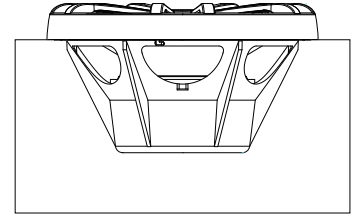

V_{box}

Size	Tuning frequency
2 ft ³ (56.6L)	52.2Hz
3 ft ³ (85L)	50Hz
4 ft ³ (113L)	49Hz

VENTED-BOX VOLUME (INCLUDES DRIVER DISPLACEMENT)

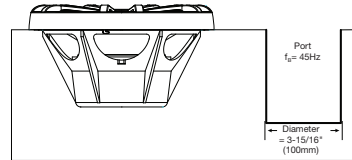

V_{box}

Size	Port length	Port diameter	Tuning frequency
2 ft ³ (56.6L)	5-3/4" (145mm)	3-15/16" (100mm)	45Hz
3 ft ³ (85L)	2-3/4" (70mm)	3-15/16" (100mm)	45Hz
4 ft ³ (113L)	1-3/8" (35mm)	3-15/16" (100mm)	45Hz

TECHNICAL DATA (STAGE 10 ONLY)

THIELE-SMALL PARAMETERS

Voice coil DC resistance:	R_{EVC} (OHMS)	3.08
Voice coil inductance @ 1kHz:	L_{EVC} (mH)	1.735
Driver radiating area:	S_D (CM ²)	326.85
Motor force factor:	BL (T _m)	11.638
Compliance Volume:	V_{AS} (Liters)	19.6164
Suspension compliance:	CMS (mm/N)	0.13
Moving mass, air load:	M_{MS} (Grams)	99.439
Moving mass, without air load:	M_{MD} (Grams)	92.762
Free-air resonance:	F_S (Hz)	44.3
Mechanical Q:	Q_{MS}	9.681
Electrical Q:	Q_{ES}	0.63
Total Q:	Q_{TS}	0.592
SPL, 1W/1m @ 4ohm:	L_m (dB)	86.35

DIMENSIONS

Stage Marine 6.5" (160mm) Speakers

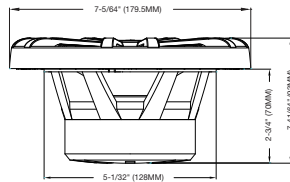

Stage Marine 8" (200mm) Speakers

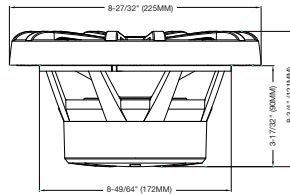

Stage Marine 10" (250mm) Subwoofer

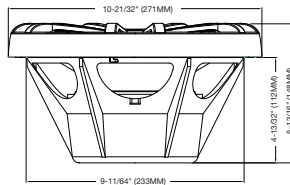

SPECIFICATIONS

	Stage Marine 6.5" (160mm) Speakers	Stage Marine 8" (200mm) Speakers	Stage Marine 10" (250mm) Subwoofer
Type	6-1/2" 2-way marine audio multi-element speaker	8" 2-way marine audio multi-element speaker	10" marine audio multi-element subwoofer
Continuous Power Handling	60W RMS	125W RMS	200W RMS
Peak Power Handling	180W	375W	600W
Frequency Response	60Hz – 20kHz	50Hz – 20kHz	30Hz – 250Hz
Nominal Impedance	4 ohms	4 ohms	4 ohms
Sensitivity	90dB (@2.83v)	90dB (@2.83v)	88dB (@2.83v)
External Diameter	7-5/64" (179.5mm)	8-27/32" (225mm)	10-21/32" (271mm)
Mounting Cutout Diameter	5-1/32" (128mm)	8-49/64" (172mm)	9-11/64" (233mm)
Mounting Depth	2-3/4" (70mm)	3-17/32" (90mm)	4-13/32" (112mm)

CONTENU DE LA BOÎTE

Haut-parleurs Stage Marine 160 mm (6,5")
Haut-parleurs Stage Marine 200 mm (8")

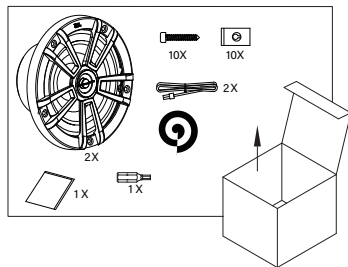

Subwoofer Stage Marine 250 mm (10")

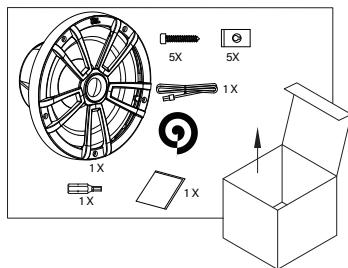

APPLICATION DE LA MOUSSE D'ÉTANCHÉITÉ

Haut-parleurs Stage Marine 160 mm (6,5")
Haut-parleurs Stage Marine 200 mm (8")



Subwoofer Stage Marine 250 mm (10")



CÂBLAGE

Haut-parleurs Stage Marine 160 mm (6,5")
Haut-parleurs Stage Marine 200 mm (8")

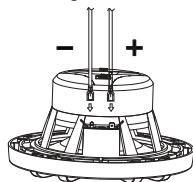

Subwoofer Stage Marine 250 mm (10")

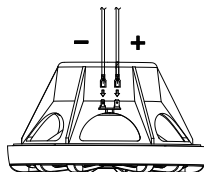

MONTAGE (AIR LIBRE)

Haut-parleurs Stage Marine 160 mm (6,5")
Haut-parleurs Stage Marine 200 mm (8")

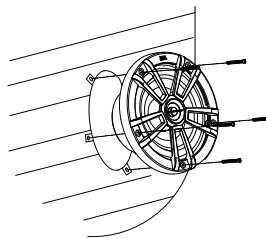

Subwoofer Stage Marine 250 mm (10")

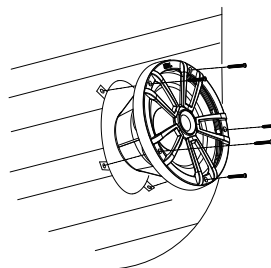

MONTAGE (CAISSON)

Subwoofer Stage Marine 250 mm (10")

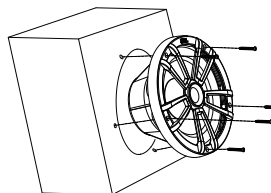

VOLUME DE CAISSON FERMÉ (INCLUT LE VOLUME DU MOTEUR)

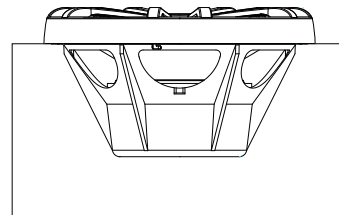

V_{box}

Dimensions	Fréquence de résonance
56,6 L (2 ft ³)	52,2 Hz
85 L (3 ft ³)	50 Hz
113 L (4 ft ³)	49 Hz

VOLUME DE CAISSON À ÉVENT (INCLUT LE VOLUME DU MOTEUR)

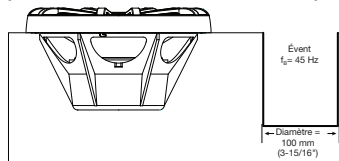

V_{box}

Dimensions	Longueur de l'évent	Diamètre de l'évent	Fréquence de résonance
56,6 L (2 ft ³)	145 mm (5-3/4")	100 mm (3-15/16")	45 Hz
85 L (3 ft ³)	70 mm (2-3/4")	100 mm (3-15/16")	45 Hz
113 L (4 ft ³)	35 mm (1-3/8")	100 mm (3-15/16")	45 Hz

DONNÉES TECHNIQUES (STAGE 10 UNIQUEMENT)

PARAMÈTRES DE THIELE-SMALL

Résistance CC de la bobine acoustique :	R_{EVC} (OHM)	3,08
Inductance de la bobine acoustique à 1 kHz :	L_{EVC} (mH)	1,735
Surface de rayonnement du haut-parleur :	S_D (CM ²)	326,85
Facteur de force du moteur :	BL (T _h)	11,638
Volume d'élasticité :	V_{AS} (Litres)	19,6164
Élasticité de la suspension :	CMS (mm/N)	0,13
Masse mobile, charge d'air :	M_{MS} (grammes)	99,439
Masse mobile, sans charge d'air :	M_{MD} (grammes)	92,762
Résonance à l'air libre :	F_S (Hz)	44,3
Q mécanique :	Q_{MS}	9,681
Q électrique :	Q_{ES}	0,63
Q total :	Q_{TS}	0,592
SPL, 1 W / 1 m à 4 ohms :	L_m (dB)	86,35

DIMENSIONS

Haut-parleurs Stage Marine 160 mm (6,5")

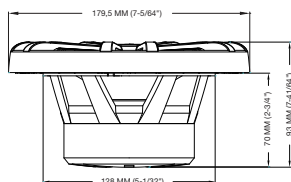

Haut-parleurs Stage Marine 200 mm (8")

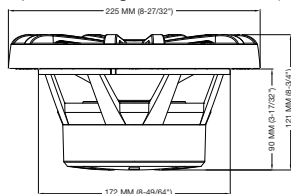

Subwoofer Stage Marine 250 mm (10")

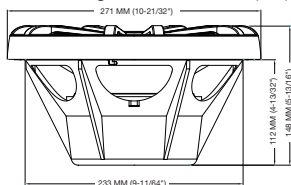

CARACTÉRISTIQUES TECHNIQUES

	Haut-parleurs Stage Marine 160 mm (6,5")	Haut-parleurs Stage Marine 200 mm (8")	Subwoofer Stage Marine 250 mm (10")
Type	Haut-parleur audio marine multi-éléments deux voies 160 mm (6-1/2")	Haut-parleur audio marine multi-éléments deux voies 200 mm (8")	Haut-parleur basses fréquences audio marine multi-éléments 250 mm (10")
Puissance continue admissible	60 W RMS	125 W RMS	200 W RMS
Puissance crête admissible	180 W	375 W	600 W
Réponse en fréquence	60 Hz – 20 kHz	50 Hz – 20 kHz	30 Hz – 250 Hz
Impédance nominale	4 ohms	4 ohms	4 ohms
Sensibilité	90 dB (à 2,83 V)	90 dB (à 2,83 V)	88 dB (à 2,83 V)
Diamètre externe	179,5 mm (7-5/64")	225 mm (8-27/32")	271 mm (10-21/32")
Diamètre de découpe de montage	128 mm (5-1/32")	172 mm (8-49/64")	233 mm (9-11/64")
Profondeur de montage	70 mm (2-3/4")	90 mm (3-17/32")	112 mm (4-13/32")

CONTENIDO DE LA CAJA

Altavoces Stage Marine 6,5" (160 mm)

Altavoces Stage Marine 8" (200 mm)

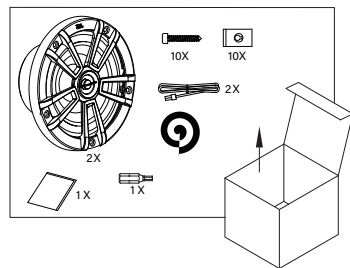

Subwoofer Stage Marine 10" (250 mm)

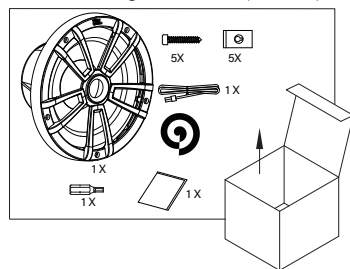

APLICACIÓN DEL SELLO DE ESPUMA

Altavoces Stage Marine 6,5" (160 mm)

Altavoces Stage Marine 8" (200 mm)



Subwoofer Stage Marine 10" (250 mm)



CABLEADO

Altavoces Stage Marine 6,5" (160 mm)

Altavoces Stage Marine 8" (200 mm)

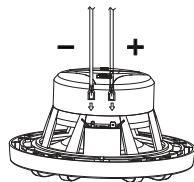

Subwoofer Stage Marine 10" (250 mm)

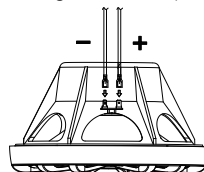

MONTAJE (AIRE LIBRE)

Altavoces Stage Marine 6,5" (160 mm)

Altavoces Stage Marine 8" (200 mm)

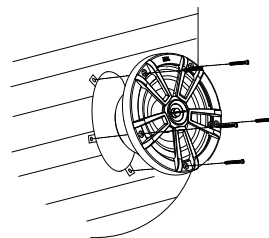

Subwoofer Stage Marine 10" (250 mm)

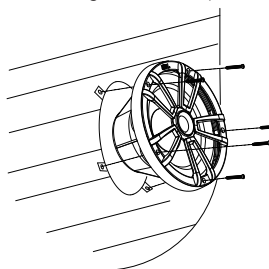

MONTAJE (CAJA)

Subwoofer Stage Marine 10" (250 mm)

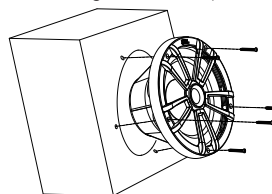

VOLUMEN DE LA CAJA SELLADA (INCLUYE EL DESPLAZAMIENTO DE LA UNIDAD)

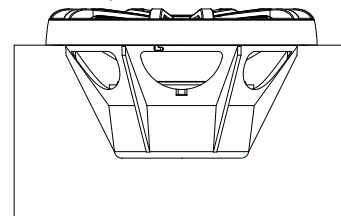

V_{CAJA}

Tamaño	Frecuencia de ajuste
56,6 l	52,2 Hz
85 l	50 Hz
113 l	49 Hz

VOLUMEN DE LA CAJA VENTILADA (INCLUYE EL DESPLAZAMIENTO DE LA UNIDAD)

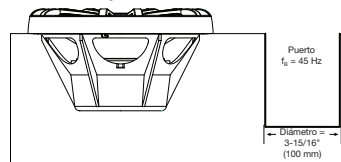

V_{CAJA}

Tamaño	Longitud del puerto	Diámetro del puerto	Frecuencia de ajuste
56,6 l	145 mm	100 mm	45 Hz
85 l	70 mm	100 mm	45 Hz
113 l	35 mm	100 mm	45 Hz

DATOS TÉCNICOS (STAGE 10 SOLAMENTE)

PARÁMETROS THIELE-SMALL

Resistencia a CC de la bobina de voz:	R_{EVC} (Ohm)	3,08
Inductancia de la bobina de voz a 1 kHz:	L_{EVC} (mH)	1,735
Área radiante de la unidad:	S_D (cm ²)	326,85
Factor de fuerza del motor:	BL (T _m)	11,638
Volumen de cumplimiento:	V_{AS} (litros)	19,6164
Cumplimiento de suspensión:	CMS (mm/N)	0,13
Masa móvil, carga de aire:	M_{MS} (gramos)	99,439
Masa móvil, sin carga de aire:	M_{MD} (gramos)	92,762
Resonancia en aire libre:	F_S (Hz)	44,3
Q mecánica:	Q_{MS}	9,681
Q eléctrica:	Q_{ES}	0,63
Q total:	Q_{TS}	0,592
NPS, 1 W/1 m a 4 Ohm:	L_m (dB)	86,35

DIMENSIONES

Altavoces Stage Marine 6,5" (160 mm)

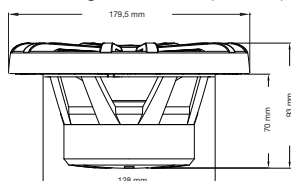

Altavoces Stage Marine 8" (200 mm)

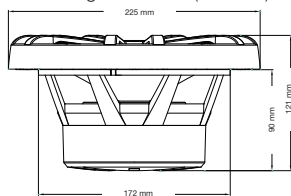

Subwoofer Stage Marine 10" (250 mm)

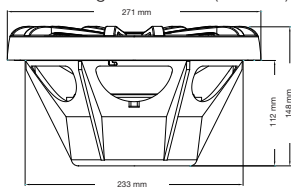

ESPECIFICACIONES

	Altavoces Stage Marine 6,5" (160 mm)	Altavoces Stage Marine 8" (200 mm)	Subwoofer Stage Marine 10" (250 mm)
Tipo	Altavoz multielemento de audio marino de 2 vías de 6-1/2"	Altavoz multielemento de audio marino de 2 vías de 8"	Subwoofer multielemento de audio marino de 10"
Capacidad de manejo continuo de potencia	60 W RMS	125 W RMS	200 W RMS
Capacidad de potencia pico	180 W	375 W	600 W
Respuesta en frecuencias	60 Hz – 20 kHz	50 Hz – 20 kHz	30 Hz – 250 Hz
Impedancia nominal	4 Ohm	4 Ohm	4 Ohm
Sensibilidad	90 dB (a 2,83 V)	90 dB (a 2,83 V)	88 dB (a 2,83 V)
Diámetro externo	179,5 mm	225 mm	271 mm
Diámetro del troquel para montaje	128 mm	172 mm	233 mm
Profundidad de montaje	70 mm	90 mm	112 mm

CONTEÚDO DA CAIXA

Alto-falantes Stage Marine 6,5" (160mm)

Alto-falantes Stage Marine 8" (200mm)

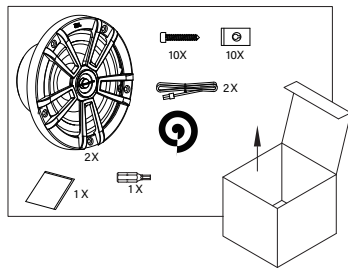

Subwoofer Stage Marine 10" (250mm)

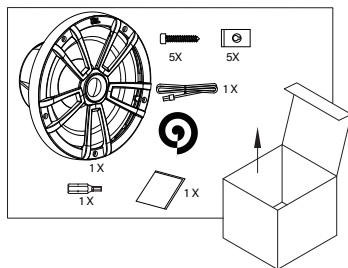

APLICANDO O SELANTE DE ESPUMA

Alto-falantes Stage Marine 6,5" (160mm)

Alto-falantes Stage Marine 8" (200mm)



Subwoofer Stage Marine 10" (250mm)



FIAÇÃO

Alto-falantes Stage Marine 6,5" (160mm)

Alto-falantes Stage Marine 8" (200mm)

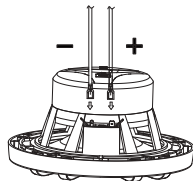

Subwoofer Stage Marine 10" (250mm)

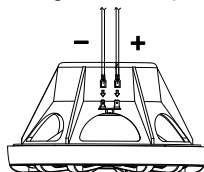

MONTAGEM (AO AR LIVRE)

Alto-falantes Stage Marine 6,5" (160mm)

Alto-falantes Stage Marine 8" (200mm)

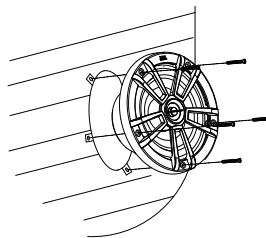

Subwoofer Stage Marine 10" (250mm)

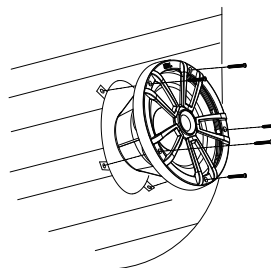

MONTAGEM (NA CAIXA)

Subwoofer Stage Marine 10" (250mm)

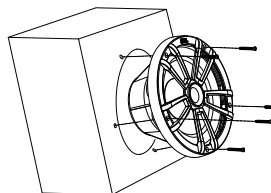

VOLUME DE CAIXA SELADA (INCLUI DESLOCAMENTO DO DRIVER)

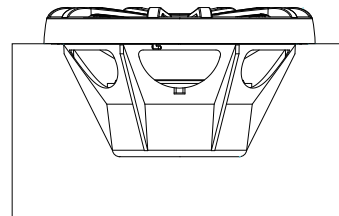

Vol_{CAIXA}

Tamanho	Frequência de sintonia
2 pés ³ (56,6L)	52,2Hz
3 pés ³ (85L)	50Hz
4 pés ³ (113L)	49Hz

VOLUME DA CAIXA VENTILADA (INCLUI DESLOCAMENTO DO DRIVER)

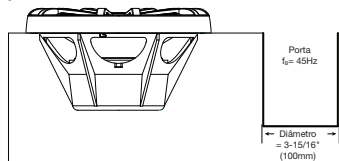

Vol_{CAIXA}

Tamanho	Comprimento da porta	Diâmetro da porta	Frequência de sintonia
2 pés ³ (56,6L)	5-3/4" (145mm)	3-15/16" (100mm)	45Hz
3 pés ³ (85L)	2-3/4" (70mm)	3-15/16" (100mm)	45Hz
4 pés ³ (113L)	1-3/8" (35mm)	3-15/16" (100mm)	45Hz

DADOS TÉCNICOS (APENAS DO STAGE 10)

PARÂMETROS THIELE-SMALL

Resistência DC da bobina de voz:	R_{EVC} (OHMS)	3,08
Indutância da bobina de voz @ 1kHz:	L_{EVC} (mH)	1,735
Área de radiação do driver:	S_D (CM ²)	326,85
Fator de força do motor:	BL (T _M)	11,638
Volume de conformidade:	V_{AS} (Litros)	19,6164
Conformidade da suspensão:	CMS (mm/N)	0,13
Massa em movimento, carga de ar:	M_{MS} (Gramas)	99,439
Massa em movimento, sem carga de ar:	M_{MD} (Gramas)	92,762
Ressonância ao ar livre:	F_S (Hz)	44,3
Mecânica Q:	Q_{MS}	9,681
Elétrica Q:	Q_{ES}	0,63
Total Q:	Q_{TS}	0,592
SPL, 1W/1m @ 4ohm:	L_m (dB)	86,35

DIMENSÕES

Alto-falantes Stage Marine 6,5" (160mm)

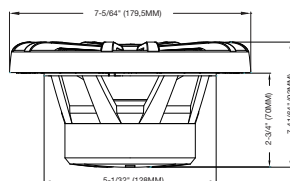

Alto-falantes Stage Marine 8" (200mm)

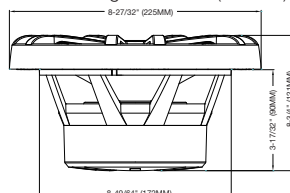

Subwoofer Stage Marine 10" (250mm)

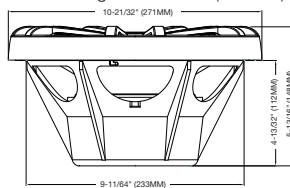

ESPECIFICAÇÕES

	Alto-falantes Stage Marine 6,5" (160mm)	Alto-falantes Stage Marine 8" (200mm)	Subwoofer Stage Marine 10" (250mm)
Tipo	Alto-falante marítimo duas vias de 6-1/2"	Alto-falante marítimo duas vias de 8"	Subwoofer marítimo de 10"
Potência contínua	60W RMS	125W RMS	200W RMS
Resposta de frequência	60Hz – 20kHz	50Hz – 20kHz	30Hz – 250Hz
Impedância nominal	4Ohms	4Ohms	4Ohms
Sensibilidade	90dB (@2,83v)	90dB (@2,83v)	88dB (@2,83v)
Diâmetro externo	7-5/64" (179,5mm)	8-27/32" (225mm)	10-21/32" (271mm)
Diâmetro de corte de montagem	5-1/32" (128mm)	8-49/64" (172mm)	9-11/64" (233mm)
Profundidade de montagem	2-3/4" (70mm)	3-17/32" (90mm)	4-13/32" (112mm)

КОМПЛЕКТ ПОСТАВКИ

Акустические системы Stage Marine 160 мм (6,5 дюйма)

Акустические системы Stage Marine 200 мм (8 дюймов)

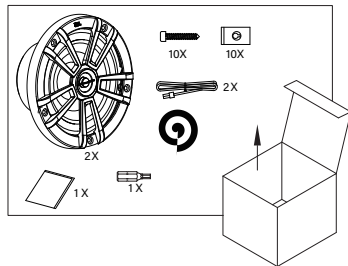

Акустические системы Stage Marine 250 мм (10 дюймов)

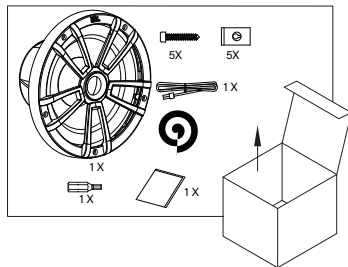

МОНТАЖ ПРОКЛАДКИ

Акустические системы Stage Marine 160 мм (6,5 дюйма)

Акустические системы Stage Marine 200 мм (8 дюймов)



Сабвуфер Stage Marine 250 мм (10 дюймов)



ПОДКЛЮЧЕНИЕ

Акустические системы Stage Marine 160 мм (6,5 дюйма)

Акустические системы Stage Marine 200 мм (8 дюймов)

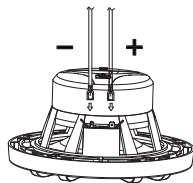

Акустические системы Stage Marine 250 мм (10 дюймов)

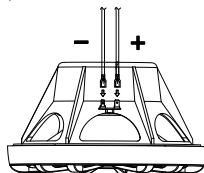

МОНТАЖ (FREE AIR)

Акустические системы Stage Marine 160 мм (6,5 дюйма)

Акустические системы Stage Marine 200 мм (8 дюймов)

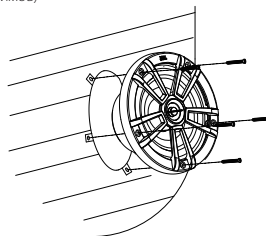

Акустические системы Stage Marine 250 мм (10 дюймов)

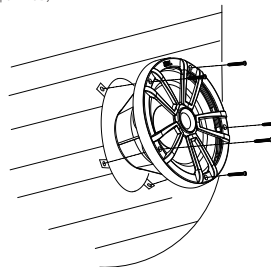

МОНТАЖ (В КОРПУСЕ)

Акустические системы Stage Marine 250 мм (10 дюймов)

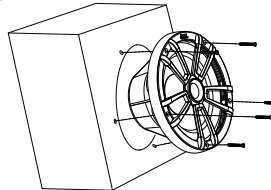

КОРПУС ЗАКРЫТОГО ТИПА (С УЧЁТОМ ДИНАМИКА)

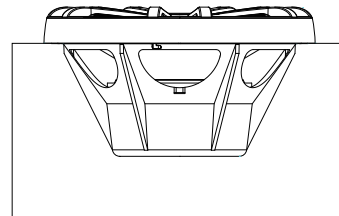

V_{BOX}

Объём корпуса	Частота настройки
56,6 л (2 фута ³)	52,2 Гц
85 л (3 фута ³)	50 Гц
113 л (4 фута ³)	49 Гц

КОРПУС ФАЗОИНВЕРТОРНОГО ТИПА (С УЧЁТОМ ДИНАМИКА)

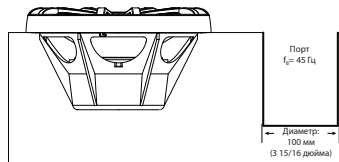

V_{BOX}

Объём корпуса	Длина порта	Диаметр порта	Частота настройки
56,6 л (2 фута ³)	145 мм (5 3/4 дюйма)	100 мм (3 15/16 дюйма)	45 Гц
85 л (3 фута ³)	70 мм (2 3/4 дюйма)	100 мм (3 15/16 дюйма)	45 Гц
113 л (4 фута ³)	35 мм (1 3/8 дюйма)	100 мм (3 15/16 дюйма)	45 Гц

ТЕХНИЧЕСКИЕ ДАННЫЕ (ТОЛЬКО STAGE 10)

ПАРАМЕТРЫ ТИЛЯ-СМОЛЛА

Сопротивление по постоянному току голосовой катушки:	$R_{\text{вк}}$ (Ом)	3,08
Индуктивность звуковой катушки при 1 кГц:	$L_{\text{вк}}$ (мГн)	1,735
Излучающая площадь диффузора:	S_D (см ²)	326,85
Силовой фактор:	BL (Тл)	11,638
Эквивалентный объем:	$V_{\text{эк}}$ (литры)	19,6164
Гибкость подвеса диффузора:	CMS (мм/Н)	0,13
Эффективная масса подвижной системы:	$M_{\text{ис}}$ (граммы)	99,439
Масса подвижной системы:	$M_{\text{ид}}$ (граммы)	92,762
Собственная частота резонанса:	F_s (Гц)	44,3
Механическая добротность:	$Q_{\text{мс}}$	9,681
Электрическая добротность:	$Q_{\text{эс}}$	0,63
Полная добротность:	$Q_{\text{ис}}$	0,592
Чувствительность, 1 Вт / 1 м @ 4 Ом:	L_m (дБ)	86,35

РАЗМЕРЫ

Акустические системы Stage Marine 160 мм (6,5 дюйма)

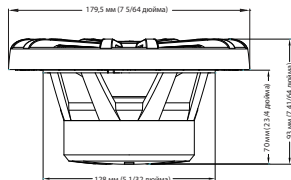

Акустические системы Stage Marine 200 мм (8 дюйма)

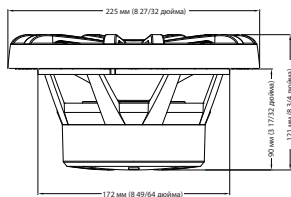

Акустические системы Stage Marine 250 мм (10 дюймов)

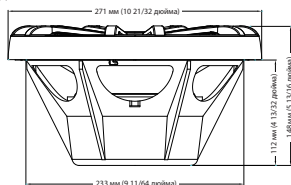

Технические характеристики

	Акустические системы Stage Marine 160 мм (6,5 дюйма)	Акустические системы Stage Marine 200 мм (8 дюймов)	Акустические системы Stage Marine 250 мм (10 дюймов)
Тип	Двухполосная морская компонентная акустическая система 6 1/2 дюйма	Двухполосная морская компонентная акустическая система 8 дюймов	Морской компонентный сабвуфер 10 дюймов
Долговременная шумовая мощность	60 Вт (RMS)	125 Вт (RMS)	200 Вт (RMS)
Пиковая мощность	180 Вт	375 Вт	600 Вт
Частотный диапазон	60 Гц — 20 кГц	50 Гц — 20 кГц	30 Гц — 250 Гц
Номинальный импеданс	4 Ом	4 Ом	4 Ом
Чувствительность	90 дБ (при 2,83 В)	90 дБ (при 2,83 В)	88 дБ (при 2,83 В)
Наружный диаметр	179,5 мм (7 5/64 дюйма)	225 мм (8 27/32 дюйма)	271 мм (10 21/32 дюйма)
Диаметр монтажного отверстия	128 мм (5 1/32 дюйма)	172 мм (8 49/64 дюйма)	233 мм (9 11/64 дюйма)
Глубина установки	70 мм (2 3/4 дюйма)	90 мм (3 17/32 дюйма)	112 мм (4 13/32 дюйма)