

Dreame D20 Air Plus

Auto-Empty Robot Vacuum and Mop
User Manual

DREAME

The illustrations in this manual are for reference only. Please refer to the actual product.

A A-1

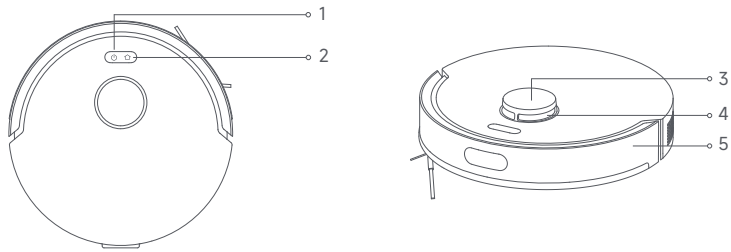

A-1

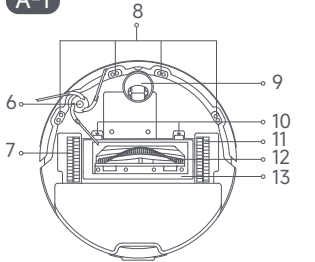

A-2

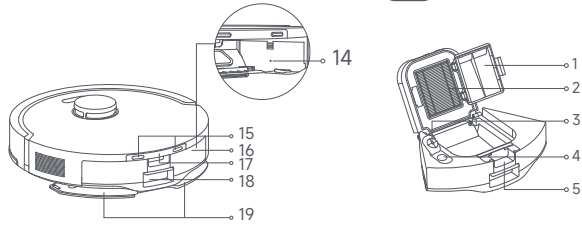

A-3

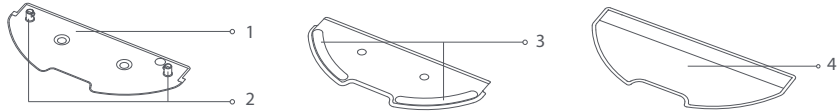

A-4

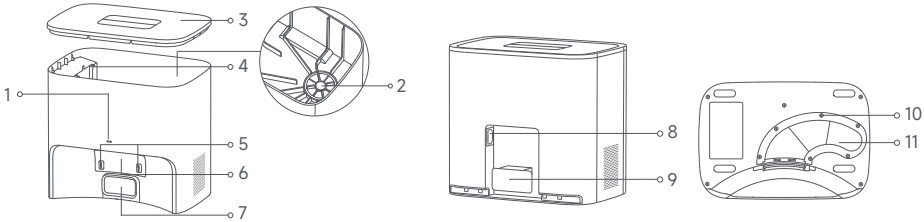

B

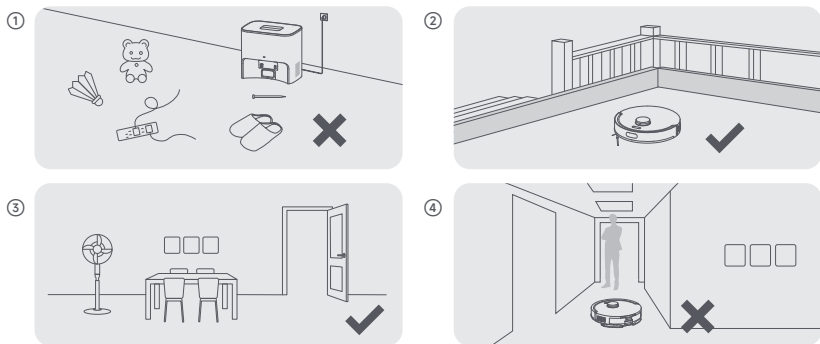

C C-1

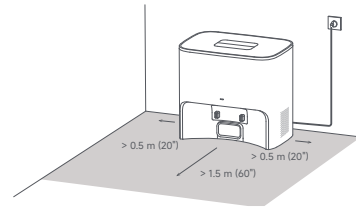

C-2

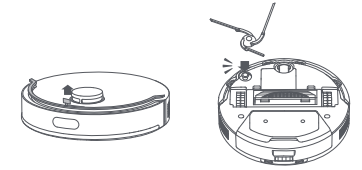

C-3

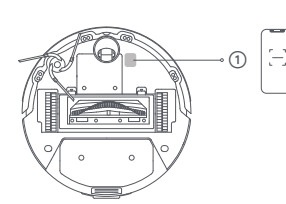

C-4

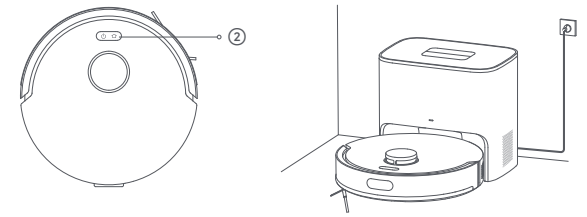

D D-1

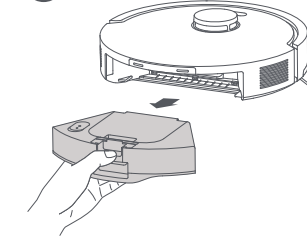

D-2

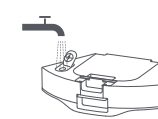

D-3

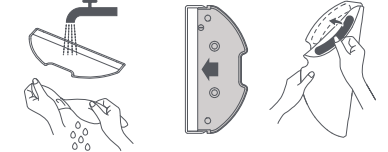

D-4

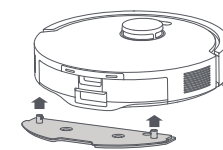
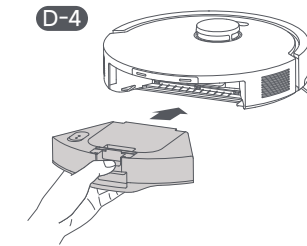

D-5

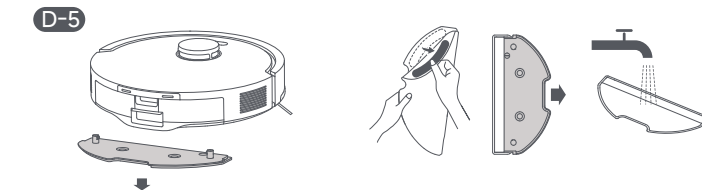

E E-1

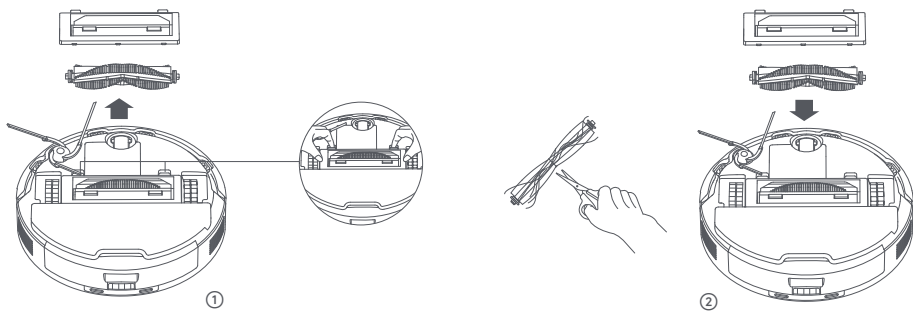

E-2

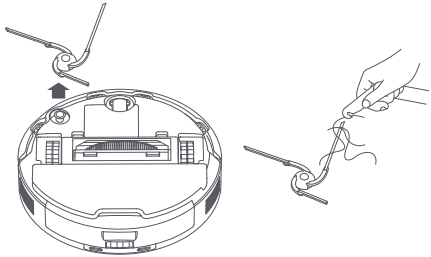

E-3

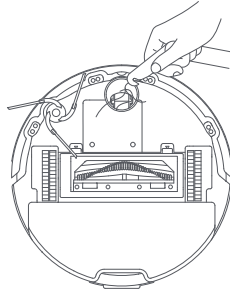

E-4

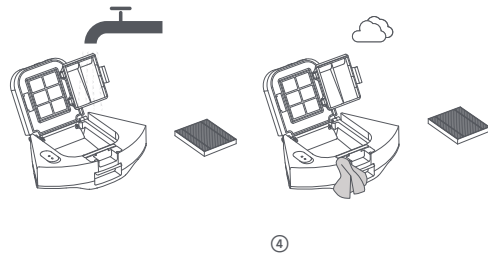
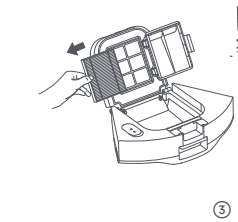
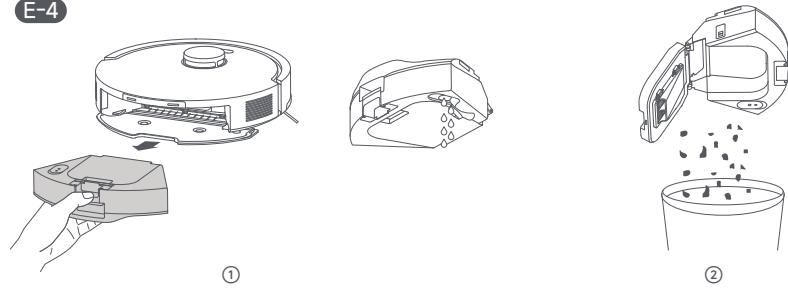

E-5

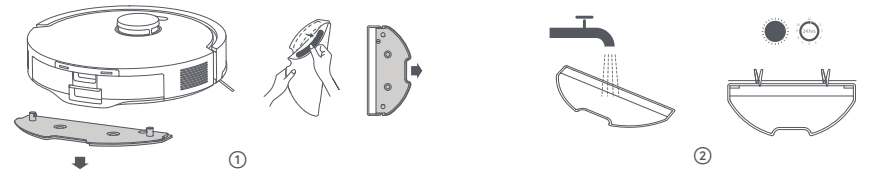

E-6

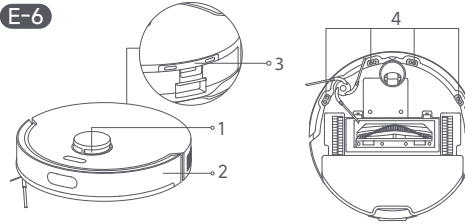

E-7

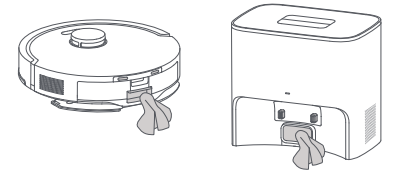

E-8

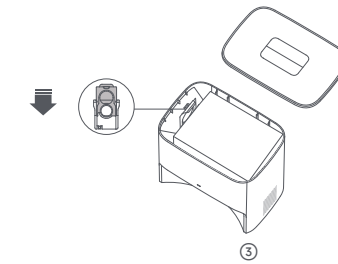
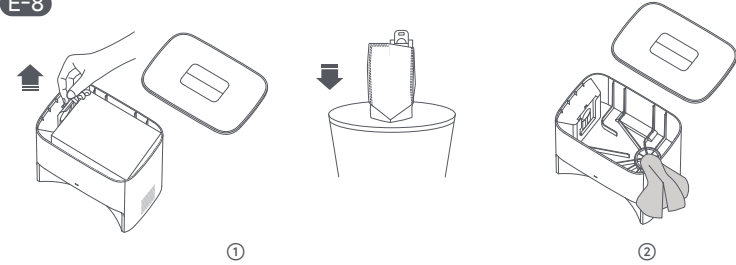

E-9

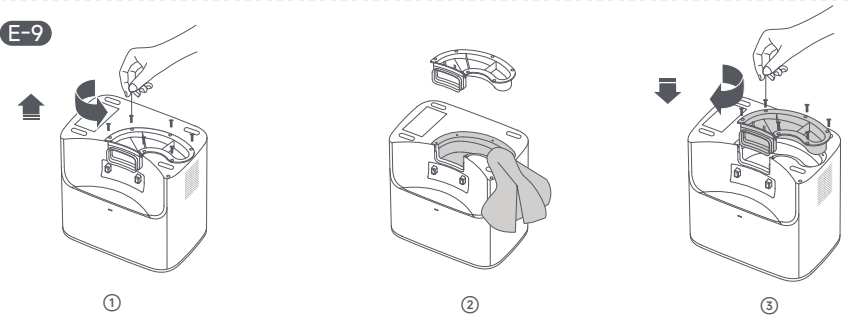

Contents

EN	User Manual	01
DE	Benutzerhandbuch	15
FR	Manuel d'utilisation	29
IT	Manuale dell'utente	43
ES	Manual de Usuario	57
PL	Podręcznik użytkownika	71
NL	Gebruikershandleiding	86
NO	Bruksanvisning	100
SV	Användarhandbok	114
EL	Εγχειρίδιο χρήστη	128
PT	Manual do utilizador	142
HE	מדריך למשתמש	156
AR	دليل المستخدم	169
ZH-HK	用戶手冊	183
MS	Manual Pengguna	196

Contents

FI	Käyttöohjeet	210
DA	Brugermanual	224
KK	Пайдаланушы нұсқа аулығы	238
UZ	Foydalanuvchi qoʻllanmasi	252
UA	Посібник користувача	266
CZ	Uživatelská příručka	280
SK	Používateľská príručka	294
SL	Priročnik za uporabo	308
HU	Használati útmutató	322
SR	Uputstvo za upotrebu	336
LT	Naudotojo vadovas	350
LV	Lietotāja rokasgrāmata	364
RO	Manual de utilizare	378
ET	Kasutusjuhend	392

Safety Information

To avoid electric shock, fire or injury caused by improper use of the appliance, please read the user manual carefully before using the appliance and keep it for future reference.

Usage Restrictions

- This product should not be used by children younger than 8 years old nor persons with physical, sensory, intellectual deficiencies, or limited experience or knowledge without the supervision of a parent or guardian to ensure safe operation and to avoid any risks. Cleaning and maintenance shall not be performed by children without supervision.
- This appliance contains batteries that are only replaceable by skilled persons.
- Clear the area to be cleaned. Children shall not play with the appliance. Ensure children and pets are kept at a safe distance from the robot while it is operating.
- Do not install, charge or use the appliance in the bathrooms or around the pools.
- This product is for floor cleaning in a home environment only. Do not use it outdoors, on non-floor surfaces, or in a commercial or industrial setting.
- If the power cord is damaged, it must be replaced by a special cord or assembly available from the manufacturer or its service agent.
- Do not use the robot in an area suspended above ground level without a protective barrier.
- Do not place the robot upside down. Do not use the LDS cover, robot cover, or bumper as a handle for the robot.

Safety Information

- Use the robot in environments with an ambient temperature above 0°C and below 40°C. Make sure there is no liquid or sticky substance on the floor.
- To prevent damage or harm from dragging, clear any loose objects from the floor, and remove cables or power cords on the cleaning path before operating the appliance.
- Remove fragile or small items from the floor to prevent the robot from bumping into and damaging them.
- Keep hair, fingers, and other body parts away from the suction opening of the robot.
- Do not operate the appliance in a room where an infant or child is sleeping.
- Do not place children, pets, or any item on top of the robot regardless of whether it is stationary or moving.
- Do not use the robot to clean any burning objects. Do not use the robot to pick up flammable or combustible liquids, corrosive gases, or undiluted acids or solvents.
- Do not vacuum hard or sharp objects. Do not use the appliance to pick up objects such as stones, large pieces of paper or any item that may clog the appliance.
- Plug must be removed from the socket-outlet before cleaning or maintaining the appliance.
- Do not wipe the robot or the base station with a wet cloth or rinse them with any liquid. After cleaning washable parts, fully dry the parts before reinstalling and using them.
- Please use this product in accordance with the instructions in the User Manual. Users are responsible for any loss or damage that arise from improper use of this product.

Safety Information

Batteries and Charging

- **WARNING:** Against recharging non-rechargeable batteries.
- Do not use any third-party battery or base station with auto-empty. Use only with RCFD0301 supply unit.
- Do not attempt to disassemble, repair, or modify the battery or the base station with auto-empty on your own.
- Do not place the base station with auto-empty near a heat source.
- Do not use a wet cloth or wet hands to wipe or clean the charging contacts of the base station with auto-empty.
- Do not improperly dispose of old batteries. Unneeded batteries should be discarded at an appropriate recycling facility.
- If the power cord becomes damaged or broken, stop using it immediately and contact after-sales service.
- Make sure the robot is turned off when being transported and kept in its original packaging if possible.
- If the robot will not be used for an extended period, fully charge it, then turn it off and store it in a cool, dry place. Recharge the robot at least once every 3 months to avoid over-discharging the battery.

Safety Information

Laser Safety Information

- The laser sensor in this product meets the IEC 60825-1:2014/EN 60825-1:2014/A11:2021 Standard for Class 1 laser products. Please avoid direct eye contact with it during use.

CLASS 1 LASER PRODUCT

CONSUMER LASER PRODUCT

EN 50689:2021

CAUTION:

In order to avoid a hazard due to inadvertent resetting of the thermal cut-out, this appliance must not be supplied through an external switching device, such as a timer, or connected to a circuit that is regularly switched on and off by the utility.



For indoor use only



Read operator's manual

Hereby, Dreame Trading (Tianjin) Co., Ltd. declares that the radio equipment type RLF41GD is in compliance with Directive 2014/53/EU. The full text of the EU declaration of conformity is available at the following internet address: <https://global.dreameotech.com>
For detailed e-manual, please go to <https://global.dreameotech.com/pages/user-manuals-and-faqs>

A Product Overview

Robot

1. Power/Clean Button
 - Press and hold for 3 seconds to turn on or off
 - Press to start cleaning after the robot is turned on
2. Dock/Spot Cleaning Button 
 - Press to send the robot back to the base station
 - Press and hold for 3 seconds to start spot cleaning

Button Status Indicator

- Solid White: Cleaning or cleanup completed
- Blinking Orange: Error
- Breathing White: Robot is charging when the battery power is not low

Note:

- Press any button on the robot to pause while the robot is cleaning or returning to charge.
 - Press and hold the power button and the dock button for 3 seconds to reset Wi-Fi.
 - Child Lock can be enabled/disabled through the Dreamehome app.
3. LDS Cover
 4. Laser Distance Sensor (LDS)
 5. Bumper
 6. Side Brush
 7. Main Wheel
 8. Cliff Sensors
 9. Omnidirectional Wheel
 10. Brush Guard Clips

11. Main Wheel
12. Main Brush
13. Brush Guard
14. Reset Button
 - Press and hold for 3 seconds to restore to factory settings
15. Charging Contacts
16. 2-in-1 Water Tank with Dust Box
17. Return-to-Base Sensor
18. Auto-Empty Vent
19. Mop Assembly

Fig. A-1

2-in-1 Water Tank with Dust Box

1. Filter Holder
2. HEPA Filter
3. Water Inlet Lid
4. Water Inlet
5. Release Clip

Fig. A-2

Mop Assembly

1. Mop Pad Holder
2. Release Clips
3. Mop Pad Attachment Area
4. Mop Pad

Fig. A-3

Base Station with Auto-Empty

1. Status Indicator
 - Solid White: Base station is connected to power

- Breathing White: Robot is charging
 - Blinking Orange: Base Station has an error
2. Filter
 3. Cover
 4. Dust Bag Slot
 5. Charging Contacts
 6. Signaling Area
 7. Auto-Empty Vent
 8. Power Port
 9. Power Cord Storage Slot
 10. Mounting Screw
 11. Air Duct Cover

Fig. A-4

B Preparing Your Home

1. Before cleaning, please move away unstable, fragile, valuable or dangerous items, and clean up cables, cloths, toys, hard objects and sharp objects on the ground to avoid being entangled, scratched or knocked over by the robot and causing losses.
2. Before cleaning, place a physical barrier at the edge of the stairs to ensure the secure and smooth operations of the robot.
3. Open the door of the room to be cleaned, and put the furniture in its proper place to leave more space.
4. To prevent the robot from not recognizing areas that need to be cleaned, do not stand in front of the robot, or in a threshold, hallway, or narrow places.

Note:

- When operating the robot for the first time, follow it around while cleaning to remove any potential obstacles in time.
- Do not vacuum hard objects like stones, steel balls and toy parts, or sharp objects like construction waste, broken glass and nails, otherwise the ground may be scratched.

Fig. B

C Before Use

1. Place the Base Station and Connect to an Electrical Outlet

Place the base station in a location that is as open as possible with a good Wi-Fi signal. Leave enough space as shown in the figure and remove any objects in the shaded area. Insert the power cord into the base station and plug it into the socket.

Note:

- Firmly insert the power cord until the indicator turns on.
- Remove any objects that are closer than 1.5 m from the front and 0.5 m from either side of the base station.
- Make sure that no objects might block the signaling area.
- To prevent water stains from wetting wood floors or carpets, placing the base station on tile floors or marble floors is recommended.

2. Remove the Protections and Install the Side Brush

3. Connect with the Dreamehome App

- (1) Press and hold the power button on the robot

for 3 seconds to turn it on. Scan the QR code on the robot or search "Dreamehome" in the app store to download and install the app.

- (2) Open the Dreamehome app, tap "Scan QR code to connect", and scan the same QR code on the robot again to add the device. Please follow the prompts to finish the Wi-Fi connection.

① QR code

② Wi-Fi Indicator

- Blinking: To be connected / Connecting
- On: Connected

Note:

- Only 2.4 GHz Wi-Fi is supported.
- To reset Wi-Fi, repeat step (2) and then follow the prompts to finish the Wi-Fi connection.
- After the device is successfully connected to the home Wi-Fi network, it will continuously attempt to reconnect in case of network disruptions caused by issues such as unpaid bills or power outages, in order to ensure a smooth user experience upon network restoration.
- To disconnect the device from Wi-Fi network, press and hold the Reset button on the robot for 3 seconds.
- Due to upgrades in the app software, the actual operations may differ from the directions in this manual. Please follow the instructions based on the current app version.

4. Charge the Robot

When placing the robot, align the charging contacts of the robot with the charging contacts of the base station, and the robot will automatically turn on and start charging.

After the robot is fully charged, the status indicators on the robot and the base station will remain lit for 10 minutes and then dim.

Note: It is recommended to fully charge your robot before first time use.

Fig. C-1-Fig. C-4

D How to Use

Turn On/Off

Press and hold the power button for 3 seconds to turn on the robot. The power indicator should be illuminated. Place the robot onto the base station, the robot should turn on automatically and begin charging. To turn off the robot, move the robot away from the base station and press and hold the power button for 3 seconds.

Fast Mapping

After configuring the network for the first time, follow the instructions in the app to quickly create a map. The robot will start mapping without cleaning. When the robot returns to the base station, the mapping process has been completed and the map will be saved automatically.

Start Cleaning

Press the power button to start cleaning after the robot is turned on. The robot will accurately map out a route, methodically clean along the edges and walls, then finish by cleaning each room in an S-shaped pattern to ensure a thorough job.

Note:

- It is recommended that the robot set out from the base station before cleaning. Do not move

the base station while the robot is cleaning. This ensures that the robot returns to base station smoothly.

- After the robot completes the cleaning task and automatically returns to the base station, the base station will start auto-empty. More settings can be operated on the app.

Pause/Sleep

When the robot is running, press any button to pause it.

If the robot is paused for more than 10 minutes, it automatically enters sleep mode. All indicators on the robot will turn off. Press any button on the robot, or use the app to wake up the robot.

Note: If the robot is paused and placed onto the base station, the current cleaning process will end.

Auto Resume Cleaning

If the battery is too low, the robot will automatically return to the base station to charge. After charging to the appropriate battery level, it will resume unfinished cleaning tasks.

Note: To use this function, please enable it in the app.

Do Not Disturb (DND) Mode

When the robot is set to Do Not Disturb (DND) mode, the robot will be prevented from resuming cleaning. DND mode is disabled by default at the factory. You can use the app to enable DND mode or modify the DND period. The DND period is 22:00-8:00 by default.

Note:

- The scheduled cleaning tasks will be performed as usual during the DND period.
- The robot will resume cleanup where it left off after the DND period expires.

Spot Cleaning

When the robot is awaiting, press and hold the button  for 3 seconds to enable the spot cleaning mode. In this mode, the robot cleans a square-shaped area of 1.5 × 1.5 meters around it and returns to its starting point once the spot cleaning is completed.

Robot Restarting

If the robot stops responding or cannot be turned off, press and hold the power button for 10 seconds to forcefully turn it off. Then, press and hold the power button for 3 seconds to turn the robot on.

Use Mopping Function

Note: It is recommended that all floors are vacuumed at least three times before the first mopping session to achieve a better cleaning effect.

1. Press the release clip to remove the 2-in-1 water tank with dust box.
2. Open the water inlet lid, fill the tank with water, and close the lid tightly.

Note:

- Do not use detergent or disinfectant.
- Do not fill the water tank with hot water as this may cause the water tank to warp.

3. Dampen the mop pad and wring out excess water. Install the mop pad as shown in the figure.
4. Reinstall the 2-in-1 water tank with dust box and mop assembly back as shown in the figure until they click into place. Press the power button or use the app to start cleaning.

Note:

- It is not recommended to use the mopping function on carpets.
 - Use the app to adjust the mop pad moisture as required.
5. When the robot returns to charge after cleaning, remove the mop pad holder and clean the mop pad to prevent mildew or odors.

Note:

- Wash the mop pad after each use, and regularly empty the water tank of unused water.
- Remove the mop assembly when not mopping.

Fig. D-1-Fig. D-5

E Routine Maintenance

Parts

To keep the robot in good condition, it is recommended to refer to the accessory usage in the app or the following table for routine maintenance.

Part	Maintenance Frequency	Replacement Period
Mop pad	After each use	Every 3 to 6 months
Main brush	Once every 2 weeks	Every 6 to 12 months
Side brush		Every 3 to 6 months
Dust box's filter		
Base station's signaling area	Once every month	/
Charging contacts		
Auto-empty vents		
Laser distance sensor (LDS)		
Return-to-base sensor		
Bumper		
Bottom of the robot		
Omnidirectional wheel		

Part	Maintenance Frequency	Replacement Period
Cliff sensors	Clean it as needed	/
Dust box		
Main wheels		
Water tank		
Dust bag	/	Every 2 to 5 months

Note: The replacement frequency will depend on your usage of the robot. If an exception occurs due to special circumstances, the parts should be replaced.

Main Brush

1. Press the brush guard clips inwards to remove the brush guard, and lift the brush out of the robot.
2. Use a proper cleaning tool to remove any hair tangled in the brush. Then reinstall the brush and press on the brush guard to lock it in place.

Fig. E-1

Side Brush

Remove and clean the side brush.

Fig. E-2

Omnidirectional Wheel

Use a proper cleaning tool to remove any hair tangled in the omnidirectional wheel.

Fig. E-3

2-in-1 Water Tank with Dust Box

1. Press the release clip to remove the 2-in-1 water tank with dust box, and then empty the water tank.
2. Open the dust box cover and empty the dust box.
3. Open the filter holder to remove the HEPA filter and tap the HEPA filter gently.

Note: Do not attempt to clean the filter with a brush, a finger or sharp objects to prevent damage.

4. Rinse the dust box and HEPA filter with water and air dry them completely before reinstalling.

Note:

- Do not rinse the parts outside the dust box. If there are any water stains, please wipe them dry

- before reinstalling.
- Rinse the dust box and filter with clean water only. Do not use any detergent.
 - Use the dust box and filter only when they are completely dry.

Fig. E-4

Mop Pad

1. Remove the mop assembly and pull the mop pad off the mop pad holder.
2. Clean the mop pad with water only and dry it completely before reinstalling.

Fig. E-5

Robot Sensors

Wipe robot sensors by using a soft and dry cloth, as shown in the below figure:

1. Laser Distance Sensor (LDS)
2. Bumper
3. Return-to-Base Sensor
4. Cliff Sensors

Note: A wet cloth can damage sensitive elements within the robot and the base station. Please use a dry cloth for cleaning.

Fig. E-6

Auto-Empty Vents, Charging Contacts and Signaling Area

Clean the auto-empty vents, charging contacts and the signaling area with a soft and dry cloth.

Fig. E-7

Dust Bag

1. Remove and discard the dust bag.

Note: Pulling outwards on the handle will seal the dust bag to prevent the dust and debris from accidentally falling out.

2. Remove the dust and debris from the filter with a dry cloth.
3. Install a new dust bag.
4. Reinstall the dust tank cover.

Fig. E-8

Air Duct

If the air duct is blocked, please clean it according to the following steps.

1. Unscrew mounting screws on the air duct cover and remove the cover.
2. Check whether the air duct is blocked by foreign objects. If any, clean them.
3. Reinstall the air duct cover.

Fig. E-9

Battery

The robot contains a high-performance lithium-ion battery pack. Make sure that the battery remains well-charged for daily use to maintain optimal battery performance. If the robot is not used for an extended period of time, turn it off and put it away. To prevent damages from over-discharging, charge the robot at least once every three months.

Troubleshooting

Problem	Solution
The robot will not turn on.	<ul style="list-style-type: none"> The battery is low. Recharge the robot on the base station and try again. The temperature of the battery is too low or too high. It is recommended to operate the appliance at a temperature between 32°F (0°C) and 104°F (40°C).
The robot will not charge.	<ul style="list-style-type: none"> The base station is not connected to power, please make sure both ends of its power cord are correctly plugged in. The contact between the charging contacts on the base station and the robot is poor, please clean the charging contacts.
The robot fails to connect to Wi-Fi.	<ul style="list-style-type: none"> The Wi-Fi network password is incorrect. Make sure the password used to connect to your Wi-Fi network is correct. The robot does not support a 5 GHz Wi-Fi connection. Make sure the robot is connected to a 2.4 GHz Wi-Fi connection. The Wi-Fi signal is weak. Make sure the robot is in an area with good Wi-Fi coverage. The robot may not be ready to be configured. Please exit and re-enter the app, and then try again as instructed.

Problem	Solution
The robot cannot find and return to the base station.	<ul style="list-style-type: none"> The route for returning to charge is blocked, e.g. the door is closed. The base station is disconnected from power or moved when the robot is not on it. Please connect the base station to the power supply or place the robot onto the base station to charge. There are too many obstructions around the base station. Place the base station in a more open area. Moving the robot may cause it to re-position itself, and it will recreate a map if re-positioning fails. If the robot is too far from the base station, it might not be able to automatically return on its own, in which case you will need to manually place the robot onto the base station. Wipe the signaling area on the base station to remove dust or debris.
The robot gets stuck in front of the base station and cannot return to it.	<ul style="list-style-type: none"> Check whether there is enough space on both sides or in front of the base station to prevent the robot from being blocked. The robot may slip if the floor in front of the base station is overly wet. If so, clean the excess water before trying again. It is recommended to move the base station to a different place and try again.

Troubleshooting

Problem	Solution
The robot will not turn off.	<ul style="list-style-type: none"> The robot cannot be turned off when it is charging. It is recommended to move the robot from the base station, and then press and hold the power button for 3 seconds to turn it off. If the robot cannot be turned off by performing step 1, press and hold the power button for 10 seconds to forcibly turn off the robot. If the problem persists, please contact after-sales service.
The charging speed is slow.	<ul style="list-style-type: none"> It takes about 4.5 hours to fully charge the robot when its battery is low. If you operate the robot at temperatures outside of the specified range, the charging speed will automatically slow down to extend the battery life. The charging contacts on both the robot and the base station may be dirty, please wipe them with a dry cloth.
The noise increases while the robot is operating.	<ul style="list-style-type: none"> Check whether the dust box's filter is clogged. If so, clean it or replace it. A hard object may be caught in the main brush or the dust box. Check and remove any hard objects. The main brush or the side brush may become tangled. Check and remove any foreign objects. Switch the suction mode to Standard or Quiet.

Problem	Solution
The robot moves without following the set route.	<ul style="list-style-type: none"> Objects such as power cords and slippers should be organized before using the robot. Working on wet slippery surfaces may cause the main wheel to slip. It is recommended to dry any wet areas before using the robot.
The robot misses the rooms to be cleaned.	<ul style="list-style-type: none"> Make sure that the doors of the rooms to be cleaned are open. Check whether there is a threshold higher than 2 cm at the door of the room. The robot cannot climb over high thresholds or steps. The place in front of the room to be cleaned may be wet and slippery, causing the robot to slip and work abnormally. Please try drying the floor before using the robot.
The robot will not resume cleaning after charging.	<ul style="list-style-type: none"> Make sure that the robot is not set to the Do Not Disturb (DND) mode, which will prevent it from resuming cleaning. The robot will not resume cleaning after you manually place the robot on the base station or send the robot to charge via the app or the button .

Troubleshooting

Problem	Solution
The base station cannot automatically empty the dust box.	<ul style="list-style-type: none">• Check whether the dust bag in the dust tank is full.• If the dust bag is not full, check whether there is any obstruction at the auto-empty vents of the robot, the base station, or the dust box. If any, clean the blocked part in time.
No water comes out of the water tank, or only a little bit comes out.	<ul style="list-style-type: none">• Check whether there is water inside the water tank.• Clean the mop pad if it becomes dirty.• Make sure the mop pad and the mop pad holder is installed correctly according to the user manual.
Robot returns to the base station without performing auto-empty tasks.	<ul style="list-style-type: none">• DND mode prevents the robot from performing auto-empty tasks.

For more support, contact us via <https://global.dreametech.com>.

Specifications

Robot

Model	RLF41GD
Charging Time	Approx. 4.5 hours
Rated Voltage	14.4 V $\overline{---}$
Rated Power	45 W
Operation Frequency	2400-2483.5 MHz
Maximum Output Power	< 20 dBm

Under normal use of condition, this equipment should be kept a separation distance of at least 20 cm between the antenna and the body of the user.

Rechargeable Lithium-ion Battery Pack

Model	C1251A6
Type	Li-ion
Number	1
Rated Capacity	2.95 Ah

Base Station with Auto-Empty

Model	RCFD0301
Rated Input	220-240 V \sim 50-60 Hz
Rated Output	20 V $\overline{---}$ 1 A
Rated Power (during dust emptying)	650 W

Base Station/Charging Dock

Power consumption in standby mode: \leq 0.5 W (within 15 minutes after the robot leaves the base station/charging dock)

Robot&Base Station/Charging Dock

Power consumption in networked standby mode: \leq 2 W (Within 20 minutes after the battery pack of robotic vacuum cleaner is fully charged.)

Power consumption in standby mode: \leq 0.5 W (Within 20 minutes after the battery pack of robotic vacuum cleaner is fully charged.)

Battery Disposal and Removal

The built-in lithium-ion battery contains substances that are hazardous to the environment. Before disposing of the battery, make sure the battery is removed by qualified technicians and discarded at an appropriate recycling facility.

- the battery must be removed from the appliance before it is scrapped;
- the appliance must be disconnected from the supply mains when removing the battery;
- the battery is to be disposed of safely.

CAUTION:

Before removing the battery, disconnect the power and run out the battery as much as possible.

Unneeded batteries should be discarded at an appropriate recycling facility.

Do not expose to high temperature environment to avoid risks of explosion.

Under abusive conditions, liquid may be ejected from the battery. If contact occurs, flush with water and seek medical help.

Removal Guide:

1. Turn over the robot, use a proper tool to remove the screws on the back of the robot, and then remove the cover.
2. Unplug the terminals between the battery and PCB board to remove the battery.

WEEE Information



All products bearing this symbol are waste electrical and electronic equipment (WEEE as in directive 2012/19/EU) which should not be mixed with unsorted household waste. Instead, you should protect human health and the environment by handing over your waste equipment to a designated collection point for the recycling of waste electrical and electronic equipment, appointed by the government or local authorities. Correct disposal and recycling will help prevent potential negative consequences to the environment and human health. Please contact the installer or local authorities for more information about the location as well as terms and conditions of such collection points.

Sicherheitshinweise

Lesen Sie das Benutzerhandbuch vor der Verwendung des Geräts sorgfältig durch und bewahren Sie sie zum späteren Nachschlagen auf, um Stromschläge, Brände oder Verletzungen durch unsachgemäßen Gebrauch des Geräts zu vermeiden.

Nutzungsbeschränkungen

- Um einen sicherer Betrieb dieses Produkts zu gewährleisten und um jegliche Risiken zu vermeiden, darf es nicht von Kindern unter 8 Jahren oder von Personen mit körperlichen, sensorischen oder intellektuellen Defiziten bzw. eingeschränkter Erfahrung oder Kenntnissen ohne die Aufsicht der Eltern oder eines Erziehungsberechtigten benutzt werden. Kinder dürfen die Reinigung und Wartung nicht ohne Aufsicht durchführen.
- Dieses Gerät enthält Akkus, die nur von Fachpersonal ausgetauscht werden können.
- Räumen Sie den zu reinigenden Bereich ab. Kinder dürfen nicht mit dem Gerät spielen. Achten Sie auf einen sicheren Abstand zwischen Kindern und Haustieren und dem Roboter, während dieser in Betrieb ist.
- Das Gerät darf nicht in Badezimmern oder in der Nähe von Schwimmbecken installiert, aufgeladen oder verwendet werden.
- Dieses Produkt ist nur für die Bodenreinigung in Wohnräumen geeignet. Verwenden Sie es nicht im Freien, auf anderen Oberflächen als Bodenbeläge oder in einer gewerblichen oder industriellen Umgebung.
- Bei Beschädigung des Netzkabels muss es durch ein spezielles Kabel oder eine spezielle Einheit ersetzt werden, die Sie beim Hersteller oder seinem Kundendienst erhalten können.
- Benutzen Sie den Roboter nicht in einem Bereich, der über dem Boden freisteht, ohne dass eine Schutzbarriere vorhanden ist.

Sicherheitshinweise

- Stellen Sie den Roboter nicht auf den Kopf. Nutzen Sie die LDS-Abdeckung, die Roboterabdeckung oder den Stoßfänger nicht als Griff für den Roboter.
- Verwenden Sie den Roboter in Räumen mit einer Umgebungstemperatur von über 0 °C und unter 40 °C. Stellen Sie sicher, dass sich keine Flüssigkeiten oder klebrigen Substanzen auf dem Boden befinden.
- Entfernen Sie vor dem Betrieb des Geräts alle freistehenden Gegenstände vom Boden, sowie alle auf dem Reinigungspfad herumliegenden Kabel oder Netzkabel, um Schäden bzw. Verletzungen durch Nachziehen zu vermeiden.
- Entfernen Sie zerbrechliche oder kleine Gegenstände vom Boden, um eine Kollision des Roboters mit diesen Gegenständen und deren Beschädigung zu vermeiden.
- Halten Sie Haare, Finger und andere Körperteile von der Saugöffnung des Roboters fern.
- Betreiben Sie das Gerät nicht in einem Zimmer mit schlafenden Säuglingen oder Kindern.
- Verhindern Sie, dass sich Kinder, Haustiere oder andere Gegenstände auf den Roboter befinden, unabhängig davon, ob er steht oder sich bewegt.
- Verwenden Sie den Roboter nicht zum Reinigen im Falle von brennenden Gegenständen. Verwenden Sie den Roboter nicht, um entflammbare oder brennbare Flüssigkeiten, ätzende Gase oder unverdünnte Säuren oder Lösungsmittel aufzusaugen.
- Keine harten oder scharfen Gegenstände aufsaugen. Verwenden Sie das Gerät nicht zum Aufsaugen von Gegenständen wie Steinen, großen Papierstücken oder anderen Gegenständen, die zur Verstopfung des Geräts führen können.
- Vor der Reinigung oder Wartung des Geräts muss der Stecker aus der Steckdose gezogen werden.
- Wischen Sie den Roboter oder die Basisstation nicht mit einem feuchten Tuch ab und spülen Sie diese nicht mit Flüssigkeiten aus. Lassen Sie die abwaschbaren Teile nach der Reinigung vollständig trocknen, bevor Sie sie wieder einbauen und benutzen.

Sicherheitshinweise

- Verwenden Sie dieses Gerät gemäß den Anweisungen im Benutzerhandbuch. Der Benutzer ist für alle auf Grund einer unsachgemäßen Verwendung dieses Produkts entstandenen Verluste oder Schäden verantwortlich.

Akkus und Aufladen

- **WARNUNG:** Nicht-wiederaufladbare Akkus niemals laden.
- Verwenden Sie keine Akkus oder eine Basisstation mit automatischer Entleerungsfunktion von externen Anbietern. Nur mit Netzteil RCFD0301 verwenden.
- Versuchen Sie nicht, den Akku oder die Basisstation mit automatischer Entleerungsfunktion selbst zu zerlegen, zu reparieren oder zu verändern.
- Stellen Sie die Basisstation mit automatischer Entleerungsfunktion nicht in der Nähe einer Wärmequelle auf.
- Reinigen Sie die Ladekontakte der Basisstation mit automatischer Entleerungsfunktion niemals mit einem feuchten Tuch oder nassen Händen.
- Entsorgen Sie alte Akkus nicht unsachgemäß. Nicht benötigte Batterien sollten in einer geeigneten Recyclinganlage entsorgt werden.
- Im Falle einer Beschädigung oder eines Defekts des Netzkabels stellen Sie die Verwendung sofort ein und wenden Sie sich an den Kundendienst.
- Achten Sie darauf, dass der Roboter beim Transport ausgeschaltet ist und möglichst in seiner Originalverpackung aufbewahrt wird.
- Bei längerer Nichtbenutzung des Roboters sollte er vollständig aufgeladen, danach ausgeschaltet und an einem kühlen, trockenen Ort aufbewahrt werden. Laden Sie den Roboter mindestens einmal alle 3 Monate auf, um eine Tiefentladung des Akkus zu vermeiden.

Sicherheitshinweise

Informationen zur Lasersicherheit

- Der Lasersensor in diesem Produkt entspricht der Norm IEC 60825-1:2014/EN 60825-1:2014/A11:2021 für Laserprodukte der Klasse 1. Bei der Verwendung ist direkter Augenkontakt zu vermeiden.

LASERPRODUKT DER KLASSE 1

LASERPRODUKT FÜR VERBRAUCHER

EN 50689:2021

ACHTUNG!

Um Risiken durch ein versehentliches Rückstellen des Wärmeschutzes zu vermeiden, darf dieses Gerät nicht über ein externes Schaltgerät, wie z. B. eine Zeitschaltuhr, versorgt oder an einen Stromkreis angeschlossen werden, der regelmäßig vom Versorgungsunternehmen ein- und ausgeschaltet wird.



Nur für den Innenbereich geeignet



Bedienungsanleitung lesen

Hiermit erklärt die Dreame Trading (Tianjin) Co., Ltd., dass das Funkgerät des Typs RLF41GD mit der Richtlinie 2014/53/EU konform ist. Der vollständige Wortlaut der EU-Konformitätserklärung ist unter der folgenden Internetadresse abrufbar: <https://global.dreametech.com>
Eine ausführliche elektronische Anleitung finden Sie unter <https://global.dreametech.com/pages/user-manuals-and-faqs>

A Produktübersicht

Roboter

1. Einschalt-/Reinigungstaste
 - Halten Sie die Taste 3 Sekunden lang gedrückt, um das Gerät ein- oder auszuschalten
 - Drücken Sie diese Taste, um die Reinigung nach dem Einschalten des Roboters zu starten
 2. Andock-/Punktreinigungstaste 
 - Drücken Sie diese Taste für die Rückkehr des Roboters zur Basisstation
 - Halten Sie die Taste 3 Sekunden lang gedrückt, um die Punktreinigung zu starten
- Tasten-Statusanzeige
- Leuchtet weiß: Reinigung oder Säuberung abgeschlossen
 - Blinkt orange: Fehler
 - Hauchend weiß: Der Roboter wird aufgeladen, wenn der Akkustand nicht niedrig ist

Hinweis:

- Durch Drücken einer beliebigen Taste am Roboter können Sie den Betrieb pausieren während der Roboter reinigt oder zur Ladestation zurückkehrt.
 - Halten Sie die Ein-/Aus-Taste und die Andocktaste 3 Sekunden lang gedrückt, um das WLAN zurückzusetzen.
 - Die Kindersicherung kann über die Dreamhome App aktiviert/deaktiviert werden.
3. LDS-Abdeckung
 4. Laserdistanzsensor (LDS)
 5. Stoßfänger
 6. Seitenbürste
 7. Hauptrad
 8. Klippensensoren

9. Omnidirektionales Rad
10. Klammern für Bürstenschutz
11. Hauptrad
12. Hauptbürste
13. Bürstenschutz
14. Reset-Taste
 - Halten Sie die Taste 3 Sekunden lang gedrückt, um die Werkseinstellungen wiederherzustellen
15. Ladekontakte
16. 2-in-1-Wasserbehälter mit Staubbehälter
17. Rückkehr-zur-Basis-Sensor
18. Automatisch entleerendes Entlüftungsventil
19. Wischmopp-Baugruppe

Abb. A-1

2-in-1-Wasserbehälter mit Staubbehälter

1. Filterhalter
2. HEPA-Filter
3. Wassereinlass-Deckel
4. Wassereinlass
5. Entriegelungsklammer

Abb. A-2

Wischmopp-Baugruppe

1. Wischpadhalter
2. Entriegelungskammern
3. Wischpad-Befestigungsbereich
4. Wischpad

Abb. A-3

Basisstation mit automatischer Entleerung

1. Status-Anzeige
 - Leuchtet weiß: Die Basisstation ist an die Stromversorgung angeschlossen

- Hauchend weiß: Roboter wird geladen
 - Blinkt orange: Basisstation hat einen Fehler
2. Filter
 3. Abdeckung
 4. Staubbeutel-Schlitz
 5. Ladekontakte
 6. Signalbereich
 7. Automatisch entleerendes Entlüftungsventil
 8. Stromanschluss
 9. Steckplatz für Netzkabel
 10. Befestigungsschraube
 11. Abdeckung des Luftkanals

Abb. A-4

B Vorbereitung des Zuhauses

1. Entfernen Sie vor der Reinigung instabile, zerbrechliche, wertvolle oder gefährliche Gegenstände und räumen Sie Kabel, Tücher, Spielzeug, harte und scharfe Gegenstände vom Fußboden auf, um ein Verfangen, Zerkratzen oder Umfallen des Roboters und damit verbundene Verluste zu vermeiden.
2. Montieren Sie vor der Reinigung die physische Barriere an den Kanten von Treppen, um dem Roboter ein reibungsloses Arbeiten zu ermöglichen.
3. Öffnen Sie die Tür des zu reinigenden Raumes und stellen Sie die Möbel in die geeignete Position, um mehr Platz zu schaffen.
4. Um zu verhindern, dass der Roboter die zu reinigenden Bereiche nicht erkennt, sollten Sie sich nicht vor dem Roboter, bzw. vor Schwellen, Fluren oder engen Stellen aufhalten.

Hinweis:

- Folgen Sie dem Roboter bei der ersten Inbetriebnahme während des Reinigungsvorgangs, um mögliche Hindernisse rechtzeitig zu entfernen.
- Saugen Sie keine harten Gegenstände wie Steine, Stahlkugeln und Spielzeugteile oder scharfe Gegenstände wie Bauschutt, Glasscherben und Nägel auf, da dadurch der Boden verkratzt werden kann.

Abb. B

C Vor der Verwendung

1. Stellen Sie die Basisstation auf und stecken Sie den Stecker in die Steckdose

Stellen Sie die Basisstation an einem möglichst freistehenden Ort mit gutem WLAN-Signal auf. Lassen Sie genügend Platz, wie in der Abbildung gezeigt, und entfernen Sie alle Objekte im schattierten Bereich. Schließen Sie das Netzkabel an die Basisstation an und stecken Sie es in die Steckdose.

Hinweis:

- Stecken Sie das Netzkabel fest, bis die Anzeige aufleuchtet.
 - Entfernen Sie alle Gegenstände, die sich näher als 1,5 m von der Vorderseite und 0,5 m von jeder Seite der Basisstation befinden.
 - Achten Sie darauf, dass keine Gegenstände den Signalisierungsbereich blockieren.
 - Um zu verhindern, dass Wasserflecken Holzböden oder Teppiche nassen, empfiehlt es sich, die Basisstation auf Fliesen- oder Marmorfußböden zu stellen.
2. Entfernen Sie die Schutzvorrichtungen und installieren Sie die Seitenbürste
3. Verbinden mit der Dreamehome App
- (1) Zum Einschalten des Roboters die Ein-/Aus-Taste am Roboter drücken und 3 Sekunden

lang gedrückt halten. Scannen Sie den QR-Code auf dem Roboter, oder suchen Sie im App-Store nach „Dreamehome“, um die App herunterzuladen und zu installieren.

- (2) Öffnen Sie die Dreamehome-App, tippen Sie auf „Scannen Sie den QR-Code zum Verbinden“, und scannen Sie denselben QR-Code auf dem Roboter erneut, um das Gerät hinzuzufügen. Bitte folgen Sie den Anweisungen, um die WLAN-Verbindung herzustellen.

① QR-Code

② WLAN-Anzeige

- Blinkt: Verbindung wird hergestellt / Am Verbinden
- Ein: Verbunden

Hinweis:

- Es wird nur 2,4 GHz WLAN unterstützt.
- Zum Zurücksetzen der WLAN-Verbindung wiederholen Sie Schritt (2) und folgen Sie den Anweisungen, um die WLAN-Verbindung zu erstellen.
- Nach der erfolgreichen Verbindung des Geräts mit dem heimischen WLAN-Netzwerk wird das Gerät im Falle von Unterbrechungen der Netzwerkverbindung, bedingt durch Probleme wie unbezahlte Rechnungen oder Stromausfälle, kontinuierlich eine erneute Verbindung anstreben, um nach einer Wiederherstellung des Netzwerks eine reibungslose Benutzererfahrung zu gewährleisten.
- Halten Sie die Reset-Taste am Roboter 3 Sekunden lang gedrückt, um das Gerät vom WLAN-Netzwerk zu trennen.
- Aufgrund von Aktualisierungen der App-Software kann der tatsächliche Betrieb von den Anweisungen in dieser Anleitung abweichen. Bitte folgen Sie den auf der aktuellen App-Version basierenden Anweisungen.

4. Roboter aufladen

Richten Sie beim Aufstellen des Roboters seine Ladekontakte auf die Ladekontakte der Basisstation aus. Der Roboter schaltet sich daraufhin automatisch ein und beginnt mit dem Aufladen.

Nach dem vollständigen Aufladen des Roboters leuchten die Status-Anzeigen am Roboter und an der Basisstation 10 Minuten lang und erlöschen anschließend.

Hinweis: Es wird empfohlen, den Roboter vor der ersten Inbetriebnahme vollständig aufzuladen.

Abb. C-1 - Abb. C-4

D Benutzung

Einschalten/Ausschalten

Zum Einschalten des Roboters drücken und halten Sie die Ein-/Aus-Taste 3 Sekunden lang gedrückt. Die Betriebsanzeige sollte leuchten. Stellen Sie den Roboter auf die Basisstation. Der Roboter sollte sich automatisch einschalten und mit dem Aufladen beginnen. Um den Roboter auszuschalten, entfernen Sie den Roboter von der Basisstation und halten Sie die Ein-/Aus-Taste 3 Sekunden lang gedrückt.

Schnelle Kartenerstellung

Nach der erstmaligen Konfiguration des Netzwerks folgen Sie zur schnellen Kartenerstellung den Anweisungen in der App. Der Roboter beginnt mit der Kartenerstellung ohne Reinigung. Wenn der Roboter zur Basisstation zurückkehrt, ist die Kartenerstellung abgeschlossen und die Karte wird automatisch gespeichert.

Reinigung starten

Drücken Sie nach dem Einschalten des Roboters die Ein-/Aus-Taste, um die Reinigung zu starten. Der Roboter legt eine genaue Route fest, reinigt

methodisch entlang der Kanten und Wände und reinigt schließlich jeden Raum in einem S-förmigen Muster, wodurch eine gründliche Reinigung gewährleistet wird.

Hinweis:

- Es wird empfohlen, dass der Roboter vor der Reinigung von der Basisstation losfährt. Bewegen Sie die Basisstation nicht, während der Roboter eine Reinigung durchführt. Dadurch wird sichergestellt, dass der Roboter reibungslos zur Basisstation zurückkehrt.
- Nachdem der Roboter die Reinigungsaufgabe abgeschlossen hat und automatisch zur Basisstation zurückkehrt, wird die Basisstation automatisch geleert. Weitere Einstellungen können über die App vorgenommen werden.

Pause/Ruhemodus

Wenn der Roboter läuft, drücken Sie eine beliebige Taste, um ihn anzuhalten.

Wird der Roboter länger als 10 Minuten angehalten, geht er automatisch in den Ruhemodus über. Alle Anzeigen am Roboter schalten sich aus. Drücken Sie eine beliebige Taste auf dem Roboter, oder nutzen Sie die App, um den Roboter wieder in Betrieb zu nehmen.

Hinweis: Wird der Roboter ausgeschaltet und auf die Basisstation gestellt, endet die aktuelle Reinigungsaufgabe.

Reinigung automatisch fortsetzen

Wenn der Akku zu schwach ist, kehrt der Roboter automatisch zur Basisstation zum Aufladen zurück. Wenn der Akku ausreichend aufgeladen ist, setzt er die noch nicht abgeschlossenen Reinigungsaufgaben fort.

Hinweis: Zur Nutzung dieser Funktion müssen Sie diese in der App aktivieren.

Nicht-Stören-Modus (DND)

Ist der Roboter auf den Nicht-Stören-Modus (DND) eingestellt, kann er die Reinigung nicht fortsetzen. Der Nicht-Stören-Modus (DND) ist ab Werk standardmäßig deaktiviert. Sie können den Nicht-Stören-Modus (DND) über die App aktivieren oder den DND-Zeitraum ändern. Der Nicht-Stören-Zeitraum (DND) ist standardmäßig auf 22:00-8:00 Uhr eingestellt.

Hinweis:

- Die geplanten Reinigungsaufgaben werden während des Nicht-Stören-Zeitraums (DND) wie gewohnt ausgeführt.
- Der Roboter wird die Reinigung fortsetzen, wo er nach Ablauf des DND-Zeitraums aufgehört hat.

Punktreinigung

Drücken Sie im Wartemodus des Roboters die Taste  und halten Sie diese 3 Sekunden lang gedrückt, um den Punktreinigungsmodus zu aktivieren. In diesem Modus reinigt der Roboter einen quadratischen Bereich von 1,5 x 1,5 Meter um ihn herum und kehrt zu seinem Ausgangspunkt zurück, sobald die Reinigung bestimmter Bereiche abgeschlossen ist.

Roboter neu starten

Wenn der Roboter nicht mehr reagiert oder sich nicht ausschalten lässt, halten Sie die Ein-/Aus-Taste 10 Sekunden lang gedrückt, um ihn zwangsweise auszuschalten. Halten Sie dann die Ein-/Aus-Taste 3 Sekunden lang gedrückt, um den Roboter einzuschalten.

Wischfunktion benutzen

Hinweis: Es wird empfohlen, alle Böden vor dem ersten Wischen mindestens dreimal zu saugen, um eine bessere Reinigungswirkung zu erzielen.

1. Drücken Sie die Entriegelungsklammer, um den 2-in-1-Wasserbehälter mit Staubbehälter zu entfernen.
2. Öffnen Sie den Wassereinlass-Deckel, füllen Sie den Behälter mit Wasser und schließen Sie den Deckel fest.

Hinweis:

- Verwenden Sie keine Reinigungs- oder Desinfektionsmittel.
 - Füllen Sie den Wasserbehälter nicht mit heißem Wasser, da sich der Wasserbehälter dadurch verformen kann.
3. Befechten Sie den Wischmopp und drücken Sie das überschüssige Wasser aus. Setzen Sie den Wischmopp wie in der Abbildung gezeigt ein.
 4. Setzen Sie den 2-in-1-Wasserbehälter mit Staubbehälter und den Wischmopphalter wieder ein, wie in der Abbildung gezeigt, bis sie einrasten. Starten Sie die Reinigung durch Drücken der Taste Ein-/Aus-Taste oder über die App.

Hinweis:

- Es wird nicht empfohlen, die Wischfunktion auf Teppichen zu verwenden.
 - Stellen Sie mit der App den Feuchtigkeitsgrad des Wischmopps nach Bedarf ein.
5. Wenn der Roboter nach der Reinigung wieder aufgeladen wird, entfernen Sie den Wischmopphalter und reinigen Sie den Wischmopp, um Schimmel oder Geruchsbildung zu vermeiden.

Hinweis:

- Waschen Sie den Wischmopp nach jedem Gebrauch, und leeren Sie regelmäßig den Wasserbehälter mit dem Restwasser.
- Nehmen Sie die Wischmopp-Baugruppe ab, wenn kein Wischen erforderlich ist.

Abb. D-1 – Abb. D-5

E Regelmäßige Wartung

Teile

Um den Roboter in einem einwandfreien Zustand zu halten, wird empfohlen, in der App oder in der folgenden Tabelle die Hinweise zur regelmäßigen Wartung des Zubehörs zu beachten.

Teil	Wartungsintervall	Häufigkeit des Austausches
Wischpad	Nach jedem Gebrauch	Alle 3 bis 6 Monate
Hauptbürste	Einmal alle 2 Wochen	Alle 6 bis 12 Monate
Seitenbürste		Alle 3 bis 6 Monate
Staubbehälterfilter		
Signalbereich der Basisstation	Einmal im Monat	/
Ladekontakte		
Automatisch entleerendes Entlüftungsventil		
Laserdistanzsensor (LDS)		
Rückkehr-zur-Basis-Sensor		
Stoßfänger		
Unterseite des Roboters		
Omnidirektionales Rad		

Teil	Wartungsintervall	Häufigkeit des Austausches
Klippensensoren	Nach Bedarf reinigen	/
Staubbehälter		
Haupträder		
Wasserbehälter		
Staubbeutel	/	Alle 2 bis 5 Monate

Hinweis: Die Austauschintervalle hängen von der Nutzung des Roboters ab. Sollte durch besondere Umstände eine Ausnahme auftreten, müssen die Teile ausgetauscht werden.

Hauptbürste

1. Drücken Sie die Klammern für Bürstenschutz nach innen, um den Bürstenschutz zu entfernen und die Bürste aus dem Roboter zu heben.
2. Entfernen Sie mit dem geeigneten Reinigungswerkzeug alle in der Bürste verhedderten Haare. Anschließend die Bürste wieder einsetzen und den Bürstenschutz fest andrücken, um ihn zu befestigen.

Abb. E-1

Seitenbürste

Entfernen und reinigen Sie die Seitenbürste.

Abb. E-2

Omnidirektionales Rad

Entfernen Sie mit einem geeigneten Reinigungswerkzeug alle im omnidirektionalen Rad verhedderten Haare.

Abb. E-3

2-in-1-Wasserbehälter mit Staubbehälter

1. Drücken Sie die Entriegelungsklammer, um den 2-in-1-Wasserbehälter mit Staubbehälter zu entfernen und leeren Sie dann den Wasserbehälter.
2. Öffnen Sie die Staubbehälterabdeckung und leeren Sie anschließend den Staubbehälter.
3. Öffnen Sie den Filterhalter, entnehmen Sie den HEPA-Filter und klopfen Sie vorsichtig auf den HEPA-Filter.

Hinweis: Reinigen Sie den Filter niemals mit einer Bürste, einem Finger oder scharfen Gegenständen, um Schäden zu vermeiden.

4. Spülen Sie den Staubbehälter und den HEPA-

Filter mit Wasser ab und trocknen Sie sie vor dem Wiedereinbau vollständig ab.

Hinweis:

- Die Teile außerhalb des Staubbehälters nicht mit Wasser abspülen. Sollten Wasserrückstände vorhanden sein, wischen Sie diese bitte vor dem Wiedereinbau trocken ab.
- Spülen Sie den Staubbehälter und den Filter nur mit sauberem Wasser ab. Keine Reinigungsmittel verwenden.
- Verwenden Sie den Staubbehälter und den Filter nur, wenn sie vollständig trocken sind.

Abb. E-4

Wischpad

1. Entfernen Sie die Wischmopp-Baugruppe und lösen Sie den Wischpad vom Wischpadhalter.
2. Reinigen Sie das Wischpad ausschließlich mit Wasser und lassen Sie es vollständig trocknen, bevor Sie es wieder einsetzen.

Abb. E-5

Roboter-Sensoren

Wischen Sie die Roboter-Sensoren mit einem weichen und trockenen Tuch ab, wie in der folgenden Abbildung dargestellt:

1. Laserdistanzensensor (LDS)
2. Stoßfänger
3. Rückkehr-zur-Basis-Sensor
4. Klippensensoren

Hinweis: Ein feuchtes Tuch kann empfindliche Elemente im Inneren des Roboters und der Basisstation beschädigen. Bitte nutzen Sie ein trockenes Tuch zur Reinigung.

Abb. E-6

Automatisch entleerte Entlüftungsöffnungen, Ladekontakte und Signalebereich

Reinigen Sie die automatisch entleerenden Entlüftungsventile, Ladekontakte und den Signalebereich mit einem weichen, trockenen Tuch.

Abb. E-7

Staubbeutel

1. Entfernen und entsorgen Sie den Staubbeutel. **Hinweis:** Wenn Sie den Griff nach außen ziehen, wird der Staubbeutel verschlossen, damit Staub und Schmutz nicht versehentlich herausfallen können.
2. Wischen Sie Staub und Schmutz mit einem trockenen Tuch vom Filter ab.
3. Setzen Sie einen neuen Staubbeutel ein.
4. Bringen Sie die Staubbehälterabdeckung wieder an.

Abb. E-8

Luftkanal

Wenn der Luftkanal verstopft ist, reinigen Sie ihn bitte wie folgt.

1. Lösen Sie die Befestigungsschrauben an der Abdeckung des Luftkanals und nehmen Sie die Abdeckung ab.
2. Prüfen Sie, ob der Luftkanal durch Fremdkörper blockiert ist. Falls ja, entfernen Sie diese.
3. Bringen Sie die Abdeckung des Luftkanals wieder an.

Abb. E-9

Akku

Der Roboter enthält einen leistungsstarken Lithium-Ionen-Akku. Sorgen Sie bei täglichem Gebrauch um eine ausreichende Ladung des Akkus, um eine optimale Akkuleistung zu erhalten. Schalten Sie den Roboter bei längerem Nichtgebrauch aus und verstauen Sie ihn. Laden Sie den Roboter mindestens einmal alle drei Monate auf, um Schäden durch Überentladung zu vermeiden.

Fehlerbehebung

Problem	Lösung
Der Roboter lässt sich nicht einschalten.	<ul style="list-style-type: none"> • Der Akku ist schwach. Laden Sie den Roboter an der Basisstation auf und versuchen Sie es dann erneut. • Die Temperatur des Akkus ist zu niedrig oder zu hoch. Die empfohlene Betriebstemperatur des Geräts liegt zwischen 0 °C und 40 °C.
Der Roboter lädt sich nicht auf.	<ul style="list-style-type: none"> • Die Basisstation ist nicht an die Stromversorgung angeschlossen. Bitte stellen Sie sicher, dass beide Enden des Netzkabels korrekt angeschlossen sind. • Der Kontakt zwischen den Ladekontakten an der Basisstation und dem Roboter ist schlecht, bitte reinigen Sie die Ladekontakte.
Der Roboter kann keine Verbindung zum WLAN herstellen.	<ul style="list-style-type: none"> • Das Passwort für das WLAN-Netzwerk ist falsch. Überprüfen Sie, ob das Passwort für die Verbindung mit Ihrem WLAN-Netzwerk korrekt ist. • Der Roboter unterstützt keine 5 GHz-WLAN-Verbindung. Stellen Sie sicher, dass der Roboter mit einer 2,4-GHz-WLAN-Verbindung verbunden ist. • Das WLAN-Signal ist schwach. Stellen Sie sicher, dass sich der Roboter in einem Gebiet mit guter WLAN-Abdeckung befindet. • Der Roboter ist möglicherweise nicht für die Konfiguration bereit. Beenden Sie die App, starten Sie diese erneut, und versuchen Sie es dann noch einmal wie angewiesen.

Problem	Lösung
Der Roboter findet nichts und kehrt zur Basisstation zurück.	<ul style="list-style-type: none"> • Der Weg für die Rückkehr zum Aufladen ist blockiert, z. B. die Tür ist geschlossen. • Die Basisstation ist nicht an das Stromnetz angeschlossen oder wurde bewegt, während der Roboter nicht auf ihr steht. Bitte schließen Sie die Basisstation an das Stromnetz an oder stellen Sie den Roboter zum Aufladen auf die Basisstation. • Es gibt zu viele Hindernisse um die Basisstation herum. Platzieren Sie die Basisstation in einen freistehenden Bereich. • Wenn der Roboter bewegt wird, muss er sich möglicherweise neu positionieren, und er erstellt eine neue Karte, wenn die Neupositionierung fehlschlägt. Wenn der Roboter zu weit von der Basisstation entfernt ist, kann er möglicherweise nicht automatisch zurückkehren. In diesem Fall müssen Sie den Roboter manuell auf die Basisstation stellen. • Wischen Sie den Signalisierungsbereich an der Basisstation ab, um Staub oder Schmutz zu entfernen.
Der Roboter bleibt vor der Basisstation stecken und kann nicht zu ihr zurückkehren.	<ul style="list-style-type: none"> • Prüfen Sie, ob auf beiden Seiten bzw. vor der Basisstation genügend Platz vorhanden ist, um ein Blockieren des Roboters zu verhindern. • Der Roboter kann wegrutschen, wenn der Boden vor der Basisstation übermäßig nass ist. Wenn dies der Fall ist, entfernen Sie zunächst das überschüssige Wasser, bevor Sie es erneut versuchen. • Es wird empfohlen, die Basisstation an einen anderen Ort zu stellen und es erneut zu versuchen.

Fehlerbehebung

Problem	Lösung
Der Roboter lässt sich nicht ausschalten.	<ul style="list-style-type: none"> • Der Roboter kann während des Ladevorgangs nicht ausgeschaltet werden. Zum Ausschalten des Roboters wird empfohlen, ihn von der Basisstation zu entfernen und die Ein-/Aus-Taste 3 Sekunden lang gedrückt zu halten. • Wenn sich der Roboter durch Ausführen von Schritt 1 nicht ausschalten lässt, halten Sie die Ein-/Aus-Taste 10 Sekunden lang gedrückt, um ein Ausschalten des Roboters zu erzwingen. Wenn das Problem weiterhin besteht, wenden Sie sich bitte an den Kundendienst.
Die Aufladegeschwindigkeit ist langsam.	<ul style="list-style-type: none"> • Bei niedrigem Akkuladestand dauert es etwa 4,5 Stunden, den Roboter vollständig aufzuladen. • Wenn Sie den Roboter bei Temperaturen außerhalb des angegebenen Bereichs betreiben, wird die Ladegeschwindigkeit automatisch verlangsamt, um die Lebensdauer des Akkus zu verlängern. • Die Ladekontakte sowohl am Roboter als auch an der Basisstation können verschmutzt sein, bitte wischen Sie sie mit einem trockenen Tuch ab.
Die Geräusche nehmen zu, während der Roboter in Betrieb ist.	<ul style="list-style-type: none"> • Prüfen Sie, ob der Staubbehälterfilter verstopft ist. Wenn ja, reinigen Sie ihn oder ersetzen Sie ihn. • Ein harter Gegenstand könnte in der Hauptbürste oder im Staubbehälter eingeklemmt sein. Prüfen und entfernen Sie alle harten Gegenstände. • Die Hauptbürste oder die Seitenbürste kann sich verhaken. Prüfen und entfernen Sie alle Fremdkörper. • Schalten Sie den Saugmodus auf Standard oder Leise.

Problem	Lösung
Der Roboter bewegt sich, ohne der festgelegten Route zu folgen.	<ul style="list-style-type: none"> • Gegenstände wie Stromkabel und Hausschuhe sollten vor dem Einsatz des Roboters aufgeräumt werden. • Beim Einsatz auf nassen, rutschigen Oberflächen kann das Hauptrad durchrutschen. Es wird empfohlen, alle nassen Stellen vor dem Einsatz des Roboters zu trocknen.
Der Roboter kann die zu reinigenden Räume nicht erreichen.	<ul style="list-style-type: none"> • Stellen Sie sicher, dass die Türen der zu reinigenden Räume offen sind. • Prüfen Sie, ob die Türschwelle des Zimmers höher als 2 cm ist. Der Roboter kann nicht über hohe Schwellen oder Stufen fahren. • Der Boden vor dem zu reinigenden Zimmer kann nass und rutschig sein, so dass der Roboter wegrutscht und nicht ordnungsgemäß funktioniert. Trocknen Sie den Boden, bevor Sie den Roboter benutzen.
Der Roboter nimmt die Reinigung nach dem Laden nicht wieder auf.	<ul style="list-style-type: none"> • Vergewissern Sie sich, dass der Roboter nicht auf den Nicht-Stören-Modus (DND) eingestellt ist, da er dann die Reinigung nicht fortsetzen kann. • Der Roboter setzt die Reinigung nicht fort, nachdem Sie den Roboter manuell auf die Basisstation gestellt haben oder den Roboter über die App oder durch Drücken der Taste  zum Aufladen geschickt haben.

Fehlerbehebung

Problem	Lösung
Die Basisstation kann den Staubbehälter nicht automatisch leeren.	<ul style="list-style-type: none"> • Prüfen Sie, ob der Staubbeutel im Staubbehälter voll ist. • Wenn der Staubbeutel nicht voll ist, prüfen Sie, ob die automatisch entleerten Entlüftungsöffnungen des Roboters, der Basisstation oder des Staubbehälters verstopft sind. Falls ja, beseitigen Sie die Verstopfung rechtzeitig.
Es kommt kein oder nur wenig Wasser aus dem Wasserbehälter.	<ul style="list-style-type: none"> • Prüfen Sie, ob noch Wasser im Wasserbehälter ist. • Reinigen Sie das Wischpad, wenn es verschmutzt ist. • Vergewissern Sie sich, dass der Wischmopp und der Wischmopphalter gemäß dem Benutzerhandbuch korrekt installiert sind.
Der Roboter kehrt zur Basisstation zurück, ohne Aufgaben der automatischen Entleerung auszuführen.	<ul style="list-style-type: none"> • Der DND-Modus verhindert, dass der Roboter Aufgaben der automatischen Entleerung ausführt.

Bei weiteren Fragen wenden Sie sich bitte an <https://global.dreametech.com>.

Spezifikationen

Roboter

Modell	RLF41GD
Ladezeit	Ca. 4,5 Stunden
Bemessungsspannung	14,4 V ---
Bemessungsleistung	45 W
Betriebsfrequenz	2400 - 2483,5 MHz
Maximale Ausgangsleistung	< 20 dBm

Unter normalen Einsatzbedingungen muss dieses Gerät in einem Abstand von mindestens 20 cm zwischen der Antenne und dem Körper des Benutzers gehalten werden.

Wiederaufladbarer Lithium-Ionen-Akkupack

Modell	C1251A6
Typ	Lithium-Ionen
Anzahl	1
Nennkapazität	2,95 Ah

Basisstation mit automatischer Entleerung

Modell	RCFD0301
Nenneingang	220 - 240 V ~ 50 - 60 Hz
Nennausgang	20 V --- 1 A
Bemessungsleistung (beim Staubentleeren)	650 W

Basisstation/Ladestation

Energieverbrauch im Standby-Modus: $\leq 0,5$ W (innerhalb von 15 Minuten, nachdem der Roboter von der Basisstation/Ladestation entfernt wurde)

Roboter&Basisstation/Ladestation

Energieverbrauch im Netzwerk-Standby-Modus: ≤ 2 W (innerhalb von 20 Minuten, nachdem der Akku des Staubsaugerroboters vollständig aufgeladen ist.)

Energieverbrauch im Standby-Modus: $\leq 0,5$ W (innerhalb von 20 Minuten, nachdem der Akku des Staubsaugerroboters vollständig aufgeladen ist.)

Entsorgung und Entfernung von Batterien

Die eingebaute Lithium-Ionen-Batterie enthält umweltgefährdende Substanzen. Stellen Sie vor der Entsorgung der Batterie sicher, dass die Batterie von qualifizierten Technikern entfernt und in einer geeigneten Recyclinganlage entsorgt wird.

- Der Akku muss vor der Entsorgung aus dem Gerät entfernt werden;
- Das Gerät muss beim Entfernen des Akkus vom Stromnetz getrennt werden;
- Der Akku muss sicher entsorgt werden.

ACHTUNG!

Bevor Sie den Akku entfernen, trennen Sie die Stromversorgung und lassen Sie den Akku komplett leer laufen.

Nicht benötigte Batterien sollten in einer geeigneten Recyclinganlage entsorgt werden.

Lassen Sie den Akku nicht in einer Umgebung mit extrem hohen Temperaturen, um Explosionsrisiken zu vermeiden.

Unter missbräuchlicher Verwendung kann Flüssigkeit aus der Batterie ausgestoßen werden. Wenn Sie aus Versehen anfassen, spülen Sie mit Wasser und suchen Sie medizinische Hilfe.

Anleitung zum Herausnehmen:

1. Drehen Sie den Roboter um, entfernen Sie mit einem geeigneten Werkzeug die Schrauben auf der Rückseite des Roboters und nehmen Sie dann die Abdeckung ab.
2. Lösen Sie die Klemmen zwischen dem Akku und der Leiterplatte, um den Akku zu entfernen.

WEEE-Informationen



Alle mit diesem Symbol gekennzeichneten Produkte sind Elektroschrott und Elektrogeräte (WEEE entsprechend EU-Richtlinie 2012/19/EU) und dürfen nicht mit unsortiertem Haushaltsmüll vermischt werden. Schützen Sie stattdessen Ihre Mitmenschen und die Umwelt, indem Sie Ihre zu entsorgenden Geräte an eine dafür vorgesehene, von der Regierung oder einer lokalen Behörde eingerichtete Sammelstelle zum Recycling von Elektroschrott und Elektrogeräten bringen. Eine ordnungsgemäße Entsorgung und Recycling helfen, negative Auswirkungen auf die Gesundheit von Umwelt und Menschen zu vermeiden. Wenden Sie sich bitte an den Installateur oder lokale Behörden, um Informationen zum Standort und den allgemeinen Geschäftsbedingungen solcher Sammelstellen zu erhalten.

Entsorgung von Elektro- und Elektronikaltgeräten



Die durchgestrichene Mülltonne bedeutet, dass Sie gesetzlich verpflichtet sind, diese Geräte einer vom unsortierten Siedlungsabfall getrennten Sammelstelle zuzuführen. Die Entsorgung über die Restmülltonne oder die gelbe Tonne ist untersagt. Enthalten die Produkte Batterien oder Akkus, die nicht fest verbaut sind, müssen diese vor der Entsorgung entnommen und getrennt als Batterien entsorgt werden.

Möglichkeiten der Rückgabe von Altgeräten

Besitzer von Altgeräten können diese im Rahmen der durch öffentlich-rechtlichen Entsorgungsträger eingerichteten und zur Verfügung stehenden Möglichkeiten der Rückgabe oder Sammlung von Altgeräten abgeben, damit eine ordnungsgemäße Entsorgung der Altgeräte sichergestellt ist. Unter dem folgenden Link können Sie ein Onlineverzeichnis der Sammel- und Rücknahmestellen ansehen: <https://www.ear-system.de/ear-verzeichnis/sammel-und-ruecknahmestellen>

Datenschutz

Wir weisen alle Endnutzer von Elektro- und Elektronikaltgeräten darauf hin, dass Sie für das Löschen personenbezogener Daten auf den zu entsorgenden Altgeräten selbst verantwortlich sind.

Informations sur la sécurité

Pour éviter tout risque d'électrocution, de départ de feu ou de blessures lié à une utilisation non conforme de l'appareil, veuillez attentivement lire le mode d'emploi avant d'utiliser l'appareil et le conserver pour toute référence ultérieure.

Restrictions d'utilisation

- Ce produit ne doit pas être utilisé par des enfants âgés de moins de 8 ans et des personnes ayant un handicap physique, sensoriel ou intellectuel, ou une connaissance ou une expérience limitée sans la surveillance d'un parent ou d'un tuteur pour assurer un fonctionnement en toute sécurité et éviter les risques. Les opérations de nettoyage et d'entretien ne doivent pas être effectuées par les enfants sans supervision.
- Cet appareil contient des batteries qui ne peuvent être remplacées que par des personnes qualifiées.
- Dégagez la surface à nettoyer. Les enfants ne doivent pas jouer avec l'appareil. Assurez-vous que les enfants et animaux de compagnie se tiennent à distance du robot en fonctionnement.
- Évitez d'installer, de charger ou d'utiliser l'appareil dans les salles de bains ou autour des piscines.
- Ce produit est conçu pour nettoyer le sol dans un environnement domestique uniquement. Ne l'utilisez pas à l'extérieur, sur des surfaces brutes, ou dans un milieu industriel ou commercial.
- Si le cordon d'alimentation est endommagé, il doit être remplacé par un assemblage ou cordon spécial disponible auprès du fabricant ou de son réparateur agréé.
- N'utilisez pas le robot dans un espace suspendu au-dessus du sol sans barrière de protection.
- Ne renversez pas le robot. N'utilisez pas le couvercle LDS, le capot du robot ou le pare-chocs comme poignée pour tenir le robot.

Informations sur la sécurité

- Utilisez le robot dans des environnements à une température ambiante supérieure à 0 °C et inférieure à 40 °C. Assurez-vous qu'il n'y a pas de liquide ou de substance collante sur le sol.
- Pour éviter tout risque de dommage ou blessure causé par un raclement, retirez tous les objets mobiles du sol, ainsi que les câbles ou cordons d'alimentation sur l'itinéraire de nettoyage avant de faire fonctionner l'appareil.
- Retirez les objets fragiles ou de petite taille présents sur le sol pour empêcher le robot de les heurter ou de les endommager.
- Tenez les cheveux, les doigts et toute autre partie du corps éloignés de l'orifice d'aspiration du robot.
- N'utilisez pas l'appareil dans une pièce où un nourrisson ou un enfant dort.
- Ne placez pas un enfant, un animal domestique ou tout objet sur le robot, qu'il soit en marche ou à l'arrêt.
- N'utilisez pas le robot pour nettoyer des objets qui brûlent. N'utilisez pas le robot pour ramasser des liquides combustibles ou inflammables, des gaz corrosifs ou des acides ou des solvants non dilués.
- N'aspirez pas d'objets durs ou tranchants. N'utilisez pas l'appareil pour ramasser des objets tels que des cailloux, des gros morceaux de papier ou tout objet susceptible d'obstruer l'appareil.
- La fiche doit être débranchée de la prise avant de nettoyer ou d'entretenir l'appareil.
- N'essayez pas le robot ou la station de base avec un chiffon humide et ne les rincez pas avec un liquide. Après le nettoyage des pièces lavables, séchez-les complètement avant de les réinstaller et de les utiliser.
- Veuillez utiliser ce produit conformément aux instructions présentes dans le monde d'emploi. Les utilisateurs sont responsables de toute perte ou de tout dommage occasionné par une utilisation non conforme de ce produit.

Informations sur la sécurité

Batteries et recharge

- AVERTISSEMENT : Ne rechargez pas les batteries non rechargeables.
- N'utilisez pas de batterie ou de station de base à vidage automatique tierce. Utilisez uniquement avec l'unité d'alimentation RCFD0301.
- N'essayez pas de démonter, de réparer ou de modifier vous-même la batterie ou la station de base à vidage automatique.
- Ne placez pas la station de base avec vidage automatique à proximité d'une source de chaleur.
- N'utilisez pas un chiffon ou des mains humides pour essuyer ou nettoyer les contacts de charge de la station de base à vidage automatique.
- N'éliminez pas les batteries usagées de manière inappropriée. Les batteries non utilisées doivent être mises au rebut dans un centre de recyclage approprié.
- Si le cordon d'alimentation est endommagé ou coupé, arrêtez de l'utiliser immédiatement et contactez le service après-vente.
- Assurez-vous que le robot est éteint lorsque vous le transportez et rangez-le dans son emballage d'origine si possible.
- Si le robot n'est pas utilisé pendant une longue période, chargez-le complètement, puis éteignez-le et rangez-le dans un endroit sec et frais. Rechargez le robot au moins tous les 3 mois pour ne pas trop décharger la batterie.

Informations sur la sécurité

Informations de sécurité sur le laser

- Le capteur laser de ce produit répond à la norme IEC 60825-1:2014/EN 60825-1:2014/A11:2021 des appareils à laser de classe 1. Veuillez éviter de regarder directement le laser pendant l'utilisation.

APPAREIL À LASER DE CLASSE 1

APPAREIL À LASER DESTINÉ AU GRAND PUBLIC

EN 50689:2021

ATTENTION :

Pour éviter tout danger dû à une réinitialisation accidentelle du coupe-circuit thermique, cet appareil ne doit pas être alimenté par un dispositif de commutation externe, comme une minuterie, ou connecté à un circuit régulièrement allumé et éteint par le réseau public.



Pour un usage en intérieur uniquement



Lire le mode d'emploi

Par le présent document, Dreame Trading (Tianjin) Co., Ltd. déclare que le modèle d'équipement radio RLF41GD répond à la directive 2014/53/UE. L'intégralité du texte de la déclaration UE de conformité est disponible à l'adresse Internet suivante : <https://global.dreametech.com>
Pour consulter le mode d'emploi en ligne, veuillez accéder à <https://global.dreametech.com/pages/user-manuals-and-faqs>

A Présentation du produit

Robot

- Bouton d'alimentation/nettoyage
 - Appuyez et maintenez enfoncé pendant 3 secondes pour allumer ou éteindre
 - Appuyez pour commencer le nettoyage une fois le robot allumé
- Bouton de nettoyage localisé/station d'accueil 🏠
 - Appuyez pour renvoyer le robot à la station de base
 - Appuyez et maintenez enfoncé pendant 3 secondes pour démarrer le nettoyage localisé

Indicateur d'état de bouton

- Blanc fixe : Nettoyage ou lavage terminé
- Orange clignotant : Erreur
- Clignote lentement en blanc : Le robot se charge lorsque le niveau de batterie n'est pas bas

Remarque :

- Appuyez sur n'importe quel bouton du robot pour faire une pause pendant que le robot nettoie ou revient pour se charger.
 - Appuyez sur le bouton d'alimentation et le bouton de station d'accueil et maintenez-les enfoncés pendant 3 secondes pour réinitialiser le Wi-Fi.
 - Le Verrouillage enfant peut être activé et désactivé avec l'application Dreamehome.
- Couvercle LDS
 - Capteur de distance laser (LDS)
 - Pare-chocs
 - Brosse latérale

- Roue motrice
- Capteurs de vide
- Roue omnidirectionnelle
- Clips du capot de la brosse principale
- Roue motrice
- Brosse principale
- Capot de la brosse principale
- Bouton de réinitialisation
 - Appuyez pendant 3 secondes pour rétablir les paramètres d'usine
- Contacts de charge
- Réservoir d'eau 2 en 1 avec bac à poussière
- Capteur de retour à la station
- Évent de vidage automatique
- Module de serpillière

Fig. A-1

Réservoir d'eau 2 en 1 avec bac à poussière

- Support de filtre
- Filtre HEPA
- Couvercle de l'entrée d'eau
- Entrée d'eau
- Clip de déverrouillage

Fig. A-2

Module de serpillière

- Plateau de serpillière
- Clips de déverrouillage
- Zone de fixation de serpillière
- Serpillière

Fig. A-3

Station de base à vidage automatique

- Témoin d'état
 - Blanc fixe : La station de base est connectée à l'alimentation
 - Clignote lentement en blanc : Le robot se charge
 - Orange clignotant : La station de base présente une erreur
- Filtre
- Capot
- Fente pour le sac à poussière
- Contacts de charge
- Zone d'émission du signal
- Évent de vidage automatique
- Port d'alimentation
- Fente de rangement du câble
- Vis de couvercle du conduit d'air
- Couvercle du conduit d'air

Fig. A-4

B Préparer son intérieur

- Avant de procéder au nettoyage, éloignez les objets instables, fragiles, précieux ou dangereux, et ramassez les câbles, les chiffons, les jouets, les objets durs et pointus qui se trouvent sur le sol, afin d'éviter que le robot ne les emmêle, ne les raye ou ne les renverse, ce qui entraînerait des pertes.
- Avant le nettoyage, placez une barrière physique au bord de l'escalier pour garantir la sécurité et le bon fonctionnement du robot.
- Ouvrez la porte de la pièce à nettoyer et placez les meubles dans un espace approprié pour laisser plus d'espace.

- Pour éviter que le robot ne reconnaisse pas les zones à nettoyer, ne vous tenez pas devant le robot, un seuil de porte, un couloir ou des endroits étroits.

Remarque :

- À la première utilisation du robot, suivez-le pendant qu'il nettoie afin de retirer tout obstacle éventuel à temps.
- N'aspirez pas des objets durs tels que des cailloux, des boules en acier et des pièces de jouet, ou des objets tranchants tels que des déchets de construction, du verre brisé et des clous, sinon cela peut rayer le sol.

Fig. B

Ⓒ Avant l'utilisation

1. Placer la station de base et la brancher sur une prise électrique

Placez la station de base dans un endroit le plus dégagé possible et disposant d'un signal Wi-Fi satisfaisant. Libérez suffisamment d'espace, comme montré sur le schéma, et retirez tous les objets de la zone grisée. Insérez le cordon d'alimentation dans la station de base et branchez-le sur la prise.

Remarque :

- Insérez fermement le cordon d'alimentation jusqu'à ce que l'indicateur s'allume.
- Retirez tous les objets situés à moins de 1,5 m devant et 0,5 m de chaque côté de la station de base.
- Assurez-vous qu'aucun objet ne bloque la zone d'émission du signal.
- Pour éviter que l'eau ne mouille les parquets ou les tapis, il est recommandé d'installer la station de base sur des sols en carrelage ou en marbre.

2. Retirer les protections du robot et installer la brosse latérale

3. Connexion à l'application Dreamehome

- Appuyez sur le bouton d'alimentation du robot et maintenez-le enfoncé pendant 3 secondes pour l'activer. Scannez le code QR sur le robot ou recherchez « Dreamehome » dans l'App Store pour télécharger et installer l'application.
- Ouvrez l'application Dreamehome, appuyez sur « Scannez le code QR pour vous connecter » et scannez à nouveau le même code QR sur le robot pour ajouter l'appareil. Suivez les messages d'instructions pour terminer la connexion Wi-Fi.

① Code QR

② Témoin Wi-Fi

- Clignotant : À connecter / connexion en cours
- Allumé : Connecté

Remarque :

- Seul le réseau Wi-Fi 2,4 GHz est reconnu.
- Si vous souhaitez réinitialiser le Wi-Fi, répétez l'étape (2) puis suivez les instructions pour terminer la connexion Wi-Fi.
- Une fois l'appareil connecté avec succès au réseau Wi-Fi domestique, il tentera continuellement de se reconnecter en cas de perturbations du réseau causées par des problèmes tels que des factures impayées ou des coupures de courant, afin de garantir une expérience utilisateur fluide lors du rétablissement du réseau.
- Pour déconnecter l'appareil du réseau Wi-Fi, appuyez sur le bouton de réinitialisation du robot et maintenez-le enfoncé pendant 3 secondes.
- Le logiciel d'application étant soumis à des mises à jour, les opérations réelles peuvent donc différer des instructions de ce manuel. Veuillez suivre les instructions selon la version actuelle de l'application.

4. Charger le robot

Lors de la mise en place du robot, alignez les contacts de charge du robot avec les contacts de charge de la station de base, et le robot s'allumera

et commencera à se charger automatiquement.

Une fois le robot complètement chargé, les indicateurs d'état sur le robot et sur la station de base resteront allumés pendant 10 minutes, puis diminueront en luminosité.

Remarque : Il est recommandé de recharger complètement le robot avant sa première utilisation.

Fig. C-1-Fig. C-4

Ⓓ Mode d'emploi

Allumer/Éteindre

Appuyez sur le bouton d'alimentation du robot et maintenez-le enfoncé pendant 3 secondes pour l'allumer. L'indicateur d'alimentation doit être allumé. Placez le robot sur la station de base, puis le robot doit s'allumer automatiquement et commencer à charger. Pour éteindre le robot, éloignez-le de la station de base et maintenez le bouton d'alimentation enfoncé pendant 3 secondes.

Cartographie rapide

Après avoir configuré le réseau pour la première fois, suivez les instructions de l'application pour créer rapidement une carte. Le robot commencera à cartographier sans nettoyage. Lorsque le robot retourne à la station de base, le processus de cartographie est terminé et la carte sera automatiquement enregistrée.

Commencer le nettoyage

Appuyez sur le bouton d'alimentation pour commencer le nettoyage une fois le robot allumé. Ensuite, le robot suivra avec précision un itinéraire, nettoiera méthodiquement le long des bords et des murs, puis terminera en nettoyant chaque pièce selon un schéma en S pour assurer un travail minutieux.

Remarque :

- Il est recommandé de sortir le robot de la station de base avant de nettoyer. Ne déplacez pas la station de base lorsque le robot nettoie. Ainsi, le robot peut facilement retourner à la station de base.
- Une fois que le robot a terminé la tâche de nettoyage et qu'il retourne automatiquement à la station de base, la station de base commence à se vider automatiquement. Vous pouvez réaliser plus de réglages sur l'application.

Pause/Veille

Lorsque le robot fonctionne, appuyez sur n'importe quel bouton pour le mettre en pause.

Si le robot est mis en pause pendant plus de 10 minutes, il passe automatiquement en mode veille. Tous les indicateurs sur le robot s'éteindront. Appuyez sur n'importe quel bouton du robot, ou utilisez l'application pour réactiver le robot.

Remarque : Si le robot est en pause et placé sur la station de base, le processus de nettoyage en cours prendra fin.

Reprise automatique du nettoyage

Si la batterie est trop faible, le robot retournera automatiquement à la station de base pour se recharger. Après avoir rechargé la batterie au niveau approprié, il reprendra les tâches de nettoyage inachevées.

Remarque : Pour utiliser cette fonction, veuillez l'activer dans l'application.

Mode « Ne pas déranger (DND) »

Lorsque le robot est réglé sur le mode Ne pas déranger (DND), il lui sera impossible de reprendre le nettoyage. Le mode DND est désactivé par défaut

à l'usine. Vous pouvez utiliser l'application pour activer le mode DND ou modifier la période DND. La période DND est de 22h00 à 8h00 par défaut.

Remarque :

- Les tâches de nettoyage planifiées seront effectuées comme d'habitude pendant la période DND.
- Le robot reprendra le nettoyage là où il s'est arrêté à la fin de la période DND.

Nettoyage localisé

Lorsque le robot est en attente, maintenez le bouton  enfoncé pendant 3 secondes pour activer le mode de nettoyage localisé. Dans ce mode, le robot nettoie une surface carrée de 1,5 x 1,5 mètres autour de lui, et retourne à son point de départ à la fin du nettoyage localisé.

Redémarrage du robot

Si le robot ne répond plus ou ne peut pas être éteint, appuyez sur le bouton d'alimentation et maintenez-le enfoncé pendant 10 secondes pour forcer l'arrêt. Ensuite, appuyez sur le bouton d'alimentation et maintenez-le enfoncé pendant 3 secondes pour allumer le robot.

Fonction de lavage

Remarque : Il est recommandé de passer l'aspirateur sur tous les planchers au moins trois fois avant la première séance de lavage pour obtenir un meilleur effet de nettoyage.

1. Appuyez sur le clip de déverrouillage pour retirer le réservoir d'eau 2 en 1 avec bac à poussière.

2. Ouvrez le couvercle de l'entrée d'eau, remplissez le réservoir d'eau et fermez hermétiquement le couvercle.

Remarque :

- N'utilisez pas de détergent ou de désinfectant.
 - Ne remplissez pas le réservoir avec de l'eau chaude, car il risquerait de se déformer.
3. Humidifiez la serpillière et essorez-la bien. Installez la serpillière comme indiqué sur le schéma.
 4. Réinstallez le réservoir d'eau 2 en 1 avec bac à poussière et le module de serpillière comme indiqué sur le schéma jusqu'à ce qu'ils s'enclenchent en place. Appuyez sur le bouton d'alimentation ou utilisez l'application pour commencer le nettoyage.

Remarque :

- Il n'est pas recommandé d'utiliser la fonction de lavage sur les tapis.
 - Utilisez l'application pour ajuster l'humidité de la serpillière en fonction des besoins.
5. Lorsque le robot revient se charger après le nettoyage, retirez le plateau de serpillière et nettoyez la serpillière pour éviter les moisissures ou les odeurs.

Remarque :

- Lavez la serpillière après chaque utilisation et videz régulièrement le réservoir d'eau de l'eau non utilisée.
- Retirez le module de serpillière lorsqu'elle n'est pas utilisée.

Fig. D-1- Fig. D-5

E Entretien de routine

Pièces

Pour maintenir le robot en bon état, il est recommandé de se référer à l'utilisation des accessoires dans l'application ou au tableau suivant pour l'entretien de routine.

Pièce	Fréquence d'entretien	Période de remplacement
Serpillière	Après chaque utilisation	Tous les 3 à 6 mois
Brosse principale	Une fois toutes les 2 semaines	Tous les 6 à 12 mois
Brosse latérale		Tous les 3 à 6 mois
Filtre du bac à poussière		
Zone d'émission du signal de la station de base	Une fois par mois	/
Contacts de charge		
Événements de vidage automatique		
Capteur de distance laser (LDS)		
Capteur de retour à la station		
Pare-chocs		
Dessous du robot		
Roue omnidirectionnelle		

Pièce	Fréquence d'entretien	Période de remplacement
Capteurs de vide	Nettoyez au besoin	/
Bac à poussière		
Roues principales		
Réservoir d'eau		
Sac à poussière	/	Tous les 2 à 5 mois

Remarque : La fréquence de remplacement dépendra de votre utilisation du robot. Si une exception se produit en raison de circonstances particulières, les pièces doivent être remplacées.

Brosse principale

1. Appuyez sur les clips du capot de la brosse principale pour retirer le capot de la brosse principale et soulevez la brosse hors du robot.
2. Utilisez un outil de nettoyage approprié pour éliminer les poils emmêlés dans la brosse. Réinstallez ensuite la brosse et appuyez sur le capot de la brosse principale pour la verrouiller en place.

Fig. E-1

Brosse latérale

Retirez et nettoyez la brosse latérale.

Fig. E-2

Roue omnidirectionnelle

Utilisez un outil de nettoyage approprié pour éliminer les cheveux et poils emmêlés dans la roue omnidirectionnelle.

Fig. E-3

Réservoir d'eau 2 en 1 avec bac à poussière

1. Appuyez sur le clip de déverrouillage pour retirer le réservoir d'eau 2 en 1 avec bac à poussière, puis videz le réservoir d'eau.
2. Retirez le couvercle du bac à poussière et videz le bac à poussière.
3. Ouvrez le support du filtre pour retirer le filtre HEPA et tapotez-le délicatement.

Remarque : N'essayez pas de nettoyer le filtre avec une brosse, les doigts ou des objets pointus pour éviter de l'endommager.

4. Rincez le bac à poussière et le filtre HEPA à l'eau et séchez-les complètement avant de les réinstaller.

Remarque :

- Ne rincez pas les pièces à l'extérieur du bac à poussière. S'il y a des taches d'eau, veuillez les essuyer avant de réinstaller.
- Rincez le bac à poussière et le filtre uniquement à l'eau claire. N'utilisez aucun détergent.
- Utilisez le bac à poussière et le filtre uniquement lorsqu'ils sont complètement secs.

Fig. E-4

Serpillière

1. Retirez le module de serpillière et sortez la serpillière du plateau de serpillière.
2. Nettoyez la serpillière uniquement à l'eau et laissez-la sécher à l'air libre complètement avant de la réinstaller.

Fig. E-5

Capteurs de robot

Essuyez les capteurs de robot à l'aide d'un chiffon doux et sec, comme illustré dans la figure ci-dessous :

1. Capteur de distance laser (LDS)
2. Pare-chocs
3. Capteur de retour à la station
4. Capteurs de vide

Remarque : Un chiffon humide peut endommager les éléments sensibles dans le robot et la station de base. Veuillez utiliser un chiffon sec pour le nettoyage.

Fig. E-6

Événements

Nettoyez les événements de vidange automatique, les contacts de charge et la zone d'émission du signal avec un chiffon doux et sec.

Fig. E-7

Sac à poussière

1. Retirez et jetez le sac à poussière.

Remarque : Tirez vers l'extérieur sur la poignée pour bloquer le sac à poussière et empêcher la poussière et les débris de tomber accidentellement.

2. Retirez la poussière et les débris du filtre avec un chiffon sec.
3. Installez un nouveau sac à poussière.
4. Réinstallez le couvercle du réservoir à poussière.

Fig. E-8

Conduit d'air

Si le conduit d'air est obstrué, veuillez le nettoyer en suivant les étapes ci-dessous.

1. Retirez les vis de montage sur le couvercle du conduit d'air et enlevez le couvercle.
2. Vérifiez si des objets étrangers obstruent le conduit d'air. Si c'est le cas, retirez-les.
3. Remettez le couvercle du conduit d'air en place.

Fig. E-9

Batterie

Le robot contient une batterie lithium-ion haute performance. Assurez-vous que la batterie reste bien chargée pour une utilisation quotidienne afin de maintenir les performances optimales de la batterie. Si le robot n'est pas utilisé pendant une longue période, éteignez-le et rangez-le. Pour éviter tout risque de dommages lié à une décharge excessive, rechargez le robot au moins une fois tous les trois mois.

Dépannage

Problème	Solution
Le robot ne s'allume pas.	<ul style="list-style-type: none"> • La batterie est faible. Rechargez le robot sur la station de base et réessayez. • La température de la batterie est trop basse ou trop élevée. Il est recommandé de faire fonctionner l'appareil à une température comprise entre 0 °C et 40 °C.
Le robot ne se recharge pas.	<ul style="list-style-type: none"> • La station de base n'est pas connectée à l'alimentation, veuillez vous assurer que les deux extrémités de son cordon d'alimentation sont correctement branchées. • Le contact entre les contacts de charge sur la station de base et le robot est défaillant, veuillez nettoyer les contacts de charge.
Le robot ne se connecte pas au réseau Wi-Fi.	<ul style="list-style-type: none"> • Le mot de passe du réseau Wi-Fi n'est pas correct. Assurez-vous que le mot de passe utilisé pour vous connecter à votre réseau Wi-Fi est correct. • Le robot ne prend pas en charge la connexion Wi-Fi 5 GHz. Assurez-vous que le robot est relié à une connexion Wi-Fi 2,4 GHz. • Le signal Wi-Fi est faible. Assurez-vous que le robot se trouve dans une zone avec une bonne couverture Wi-Fi. • Le robot peut ne pas être prêt à être configuré. Veuillez quitter et rouvrir l'application, puis essayez à nouveau comme indiqué.

Problème	Solution
Le robot ne peut pas trouver la station de base et y retourner.	<ul style="list-style-type: none"> • L'itinéraire pour revenir se recharger est bloqué, par ex. la porte est fermée. • La station de base est déconnectée de l'alimentation ou déplacée lorsque le robot n'est pas dessus. Veuillez connecter la station de base à l'alimentation électrique ou placer le robot sur la station de base pour le charger. • Il y a trop d'obstacles autour de la station de base. Placez la station de base dans une zone plus dégagée. • Tout déplacement du robot peut entraîner son repositionnement, il recréera alors une carte s'il n'est pas correctement repositionné. Si le robot est trop éloigné de la station de base, il peut ne pas revenir automatiquement à la station de base lui-même, auquel cas vous devrez manuellement placer le robot sur la station de base. • Essayez la zone d'émission du signal sur la station de base pour éliminer la poussière ou les débris.
Le robot reste bloqué devant la station de base et ne peut pas retourner vers elle.	<ul style="list-style-type: none"> • Vérifiez qu'il y a suffisamment d'espace des deux côtés ou devant la station de base pour éviter que le robot ne soit bloqué. • Le robot peut glisser si le sol devant la station de base est trop humide. Dans ce cas, nettoyez l'excès d'eau avant de réessayer. • Il est recommandé de déplacer la station de base dans un autre endroit et réessayer.

Dépannage

Problème	Solution
Le robot ne s'éteint pas.	<ul style="list-style-type: none"> Le robot ne peut pas être désactivé lorsqu'il se recharge. Il est recommandé de déplacer le robot de la station de base, puis d'appuyer sur le bouton d'alimentation et le maintenir enfoncé pendant 3 secondes pour l'éteindre. Si le robot ne peut pas être éteint en effectuant l'étape 1, appuyez sur le bouton d'alimentation et maintenez-le enfoncé pendant 10 secondes pour forcer l'arrêt. Si le problème persiste, contactez le service après-vente.
La vitesse de charge est lente.	<ul style="list-style-type: none"> La charge complète du robot, lorsque le niveau de la batterie est bas, dure environ 4,5 heures. Si vous utilisez le robot à des températures en dehors de la plage indiquée, la vitesse de charge ralentira automatiquement pour prolonger l'autonomie de la batterie. Les contacts de charge sur le robot et la station de base peuvent être sales, veuillez les essuyer avec un chiffon sec.
Le bruit augmente lors du fonctionnement du robot.	<ul style="list-style-type: none"> Vérifiez si le filtre du bac à poussière est bouché. Si c'est le cas, nettoyez-le ou remplacez-le. Un objet dur peut être coincé dans la brosse principale ou le bac à poussière. Vérifiez et retirez tout objet dur. La brosse principale ou la brosse latérale est peut-être bloquée. Vérifiez et retirez tous les objets étrangers. Passez le mode d'aspiration sur Standard ou Silencieux.

Problème	Solution
Le robot se déplace sans suivre l'itinéraire défini.	<ul style="list-style-type: none"> Les objets tels que cordons d'alimentation et pantouffles doivent être rangés avant d'utiliser le robot. Les surfaces mouillées et glissantes peuvent faire patiner la roue principale. Il est recommandé de sécher toutes les surfaces humides avant d'utiliser le robot.
Le robot n'a pas trouvé les pièces à nettoyer.	<ul style="list-style-type: none"> Assurez-vous que la porte de chaque pièce à nettoyer est ouverte. Vérifiez la présence de seuil d'une hauteur supérieure à 2 cm à l'entrée de la pièce. Le robot ne peut pas franchir des marches ou des seuils hauts. La zone devant la pièce à nettoyer est peut-être glissante et mouillée, et le robot glisse et ne fonctionne pas normalement. Séchez le sol avant d'utiliser le robot.
Le robot ne reprend pas le nettoyage après la recharge.	<ul style="list-style-type: none"> Assurez-vous que le robot n'est pas programmé sur le mode Ne pas déranger (DND), ce qui peut l'empêcher de reprendre le nettoyage. Le robot ne reprendra pas le nettoyage après l'avoir placé manuellement sur la station de base ou l'avoir envoyé se recharger via l'application ou le bouton .

Dépannage

Problème	Solution
La station de base ne vide pas automatiquement le bac à poussière.	<ul style="list-style-type: none">• Vérifiez si le sac à poussière dans le bac à poussière est plein.• Si le sac à poussière n'est pas plein, vérifiez si les événements de vidage automatique du robot, de la station de base ou du bac à poussière ne sont pas obstrués. Si c'est le cas, dégagez la pièce bloquée.
Aucune eau ne sort du réservoir d'eau, ou seulement un peu.	<ul style="list-style-type: none">• Vérifiez s'il y a de l'eau à l'intérieur du réservoir d'eau.• Nettoyez la serpillière si elle est sale.• Assurez-vous que la serpillière et le plateau de serpillière sont correctement installés conformément au mode d'emploi.
Le robot revient à la station de base sans effectuer de tâches de vidage automatique.	<ul style="list-style-type: none">• Le mode DND empêche le robot d'effectuer des tâches de vidage automatique.

Pour plus d'assistance, contactez-nous via <https://global.dreametech.com>.

Caractéristiques techniques

Robot

Modèle	RLF41GD
Temps de charge	Environ 4,5 h
Tension nominale	14,4 V $\overline{\text{---}}$
Puissance nominale	45 W
Fréquence de fonctionnement	2400-2483,5 MHz
Puissance de sortie maximale	< 20 dBm

Dans des conditions normales d'utilisation, cet équipement doit être maintenu à une distance de séparation d'au moins 20 cm entre l'antenne et le corps de l'utilisateur.

Batterie au lithium-ion rechargeable

Modèle	C1251A6
Type	Li-ion
Nombre	1
Capacité nominale	2,95 Ah

Station de base à vidage automatique

Modèle	RCFD0301
Entrée nominale	220-240 V \sim 50-60 Hz
Sortie nominale	20 V $\overline{\text{---}}$ 1 A
Puissance nominale (pendant le vidage de la poussière)	650 W



FR
Cet appareil,
ses accessoires,
piles et cordons
se recyclent

REPRISE
À LA LIVRAISON



À DÉPOSER
EN MAGASIN



À DÉPOSER
EN DÉCHÈTERIE



Points de collecte sur www.quefairedemesdechets.fr
Privilégiez la réparation ou le don de votre appareil !

Station de base/station de recharge

Consommation électrique en mode veille : $\leq 0,5$ W (dans les 15 minutes une fois que le robot a quitté la station de base/station de recharge)

Robot et station de base/station de recharge

Consommation électrique en mode veille en réseau : ≤ 2 W (dans les 20 minutes qui suivent la charge complète de la batterie de l'aspirateur robot.)

Consommation électrique en mode veille : $\leq 0,5$ W (dans les 20 minutes qui suivent la charge complète de la batterie de l'aspirateur robot.)

Retrait et élimination de la batterie

La batterie lithium-ion intégrée contient des substances dangereuses pour l'environnement. Avant d'éliminer la batterie, assurez-vous qu'elle est enlevée par un technicien qualifié et déposée dans un centre de recyclage approprié.

- la batterie doit être retirée de l'appareil avant d'être mise au rebut ;
- l'appareil doit être débranché de la source d'alimentation lors du retrait de la batterie ;
- la batterie doit être mise au rebut en toute sécurité.

ATTENTION :

Avant d'enlever la batterie, débranchez l'appareil et déchargez au maximum la batterie.

Les batteries non utilisées doivent être mises au rebut dans un centre de recyclage approprié.

N'exposez pas la batterie à un environnement à haute température pour éviter les risques d'explosion.

En cas de mauvaise manipulation, du liquide peut s'échapper de la batterie. En cas de contact, rincez à l'eau et consultez un médecin.

Guide pour le retrait :

1. Retournez le robot, utilisez l'outil adapté pour retirer les vis à l'arrière du robot, puis enlevez le capot.
2. Débranchez les bornes entre la batterie et la carte de circuit imprimé pour retirer la batterie.

Informations concernant les DEEE



Tous les produits portant ce symbole sont des déchets d'équipements électriques et électroniques (DEEE d'après la directive 2012/19/UE) qui ne doivent pas être mélangés avec les ordures ménagères non triées. Vous devez protéger la santé humaine et l'environnement en déposant votre équipement usagé dans un point de collecte prévu à cet effet pour le recyclage des déchets d'équipements électriques et électroniques, désigné par le gouvernement et les autorités locales. Des procédures d'élimination et de recyclage adéquates permettent d'éviter les effets nocifs sur l'environnement et la santé humaine. Veuillez contacter l'installateur ou les autorités locales pour plus d'informations sur le site, ainsi que les modalités et conditions des points de collecte de ce type.

Informazioni sulla sicurezza

Per evitare scosse elettriche, incendi o lesioni causate da un uso improprio dell'apparecchio, leggere attentamente il manuale d'uso prima di utilizzare l'apparecchio e conservarlo per riferimenti futuri.

Restrizioni di utilizzo

- Questo prodotto non deve essere utilizzato da bambini di età inferiore a 8 anni o da persone con deficit fisici, sensoriali, intellettuali o con esperienza o conoscenze limitate senza la supervisione di un genitore o di un tutore per garantire un funzionamento sicuro ed evitare qualsiasi rischio. La pulizia e la manutenzione non devono essere eseguite da bambini senza supervisione.
- Questo apparecchio contiene batterie che possono essere sostituite solo da personale specializzato.
- Liberare l'area da pulire. I bambini non devono giocare con l'apparecchio. Assicurarsi che bambini e animali domestici siano tenuti a distanza di sicurezza dal robot durante il suo funzionamento.
- Non installare, caricare o utilizzare l'apparecchio nei bagni o intorno alle piscine.
- Questo prodotto è destinato esclusivamente alla pulizia dei pavimenti in ambiente domestico. Non utilizzare all'aperto, su superfici non pavimentate o in ambienti commerciali o industriali.
- Se il cavo di alimentazione è danneggiato, deve essere sostituito con un cavo o un gruppo speciale disponibile presso il produttore o il suo agente di assistenza.
- Non utilizzare il robot in un'area sospesa sopra il livello del suolo senza una barriera protettiva.
- Non posizionare il robot a testa in giù. Non utilizzare il coperchio dell'LDS, il coperchio del robot o il paraurti come impugnatura del robot.

Informazioni sulla sicurezza

- Utilizzare il robot in ambienti con temperatura ambiente superiore a 0 °C e inferiore a 40 °C. Assicurarsi che non vi siano liquidi o sostanze appiccicose sul pavimento.
- Per evitare danni o danni da trascinamento, prima di mettere in funzione l'apparecchio, rimuovere tutti gli oggetti lasciati sul pavimento e i cavi o i fili di alimentazione che si trovano sul percorso di pulizia.
- Rimuovere gli oggetti fragili o piccoli dal pavimento per evitare che il robot li urti e li danneggi.
- Tenere capelli, dita e altre parti del corpo lontano dall'apertura di aspirazione del robot.
- Non mettere in funzione l'apparecchio in una stanza in cui dorme un neonato o un bambino.
- Non collocare bambini, animali domestici o altri oggetti sopra il robot, indipendentemente dal fatto che sia fermo o in movimento.
- Non utilizzare il robot per pulire oggetti molto caldi. Non utilizzare il robot per raccogliere liquidi infiammabili o combustibili, gas corrosivi, acidi o solventi non diluiti.
- Non aspirare oggetti duri o taglienti. Non utilizzare l'apparecchio per raccogliere oggetti come sassi, grandi pezzi di carta o qualsiasi altro oggetto che possa intasare l'apparecchio.
- La spina deve essere rimossa dalla presa di corrente prima di procedere alla pulizia o alla manutenzione dell'apparecchio.
- Non pulire il robot o la stazione base con un panno bagnato e non sciacquarli con alcun liquido. Dopo aver pulito le parti lavabili, asciugarle completamente prima di reinstallarle e utilizzarle.

Informazioni sulla sicurezza

- Utilizzare questo prodotto in conformità alle istruzioni contenute nel manuale d'uso. Gli utenti sono responsabili di eventuali perdite o danni derivanti dall'uso improprio di questo prodotto.

Batterie e ricarica

- **AVVERTENZA:** Non ricaricare le batterie non ricaricabili.
- Non utilizzare batterie o stazioni base con svuotamento automatico prodotte da terzi. Utilizzare solo con l'unità di alimentazione RCFD0301.
- Non tentare di smontare, riparare o modificare da soli la batteria o la stazione base con svuotamento automatico.
- Non collocare la stazione base con auto-svuotamento vicino a una fonte di calore.
- Non utilizzare un panno o le mani bagnate per pulire i contatti di ricarica della stazione base con svuotamento automatico.
- Non smaltire impropriamente le vecchie batterie. Le batterie non necessarie devono essere smaltite presso un centro di riciclo appropriato.
- Se il cavo di alimentazione è danneggiato o rotto, interrompere immediatamente l'uso e contattare il servizio di assistenza.
- Assicurarsi che il robot sia spento durante il trasporto e, se possibile, conservato nell'imballaggio originale.

Informazioni sulla sicurezza

- Se il robot non viene utilizzato per un tempo prolungato, caricarlo completamente, quindi spegnerlo e conservarlo in un luogo fresco e asciutto. Ricaricare il robot almeno una volta ogni 3 mesi per evitare di scaricare eccessivamente la batteria.

Informazioni sulla sicurezza del laser

- Il sensore laser di questo prodotto è conforme alla norma IEC 60825-1:2014/EN 60825-1:2014/A11:2021 per i prodotti laser di Classe 1. Evitare il contatto diretto con gli occhi durante l'uso.

PRODOTTO LASER DI CLASSE 1

PRODOTTO LASER DI CONSUMO

EN 50689:2021

CAUTELA:

Per evitare rischi dovuti al ripristino involontario dell'interruttore termico, questo apparecchio non deve essere alimentato tramite un dispositivo di commutazione esterno, ad esempio un timer, o collegato a un circuito che viene regolarmente acceso e spento dalla rete elettrica.



Solo per uso interno



Leggere il manuale dell'operatore

Con la presente, Dreame Trading (Tianjin) Co., Ltd. dichiara che l'apparecchiatura radio tipo RLF41GD è conforme alla direttiva 2014/53/UE. Il testo completo della dichiarazione di conformità dell'UE è disponibile al seguente indirizzo internet: <https://global.dreametech.com>

Per un manuale elettronico dettagliato, visitare il sito <https://global.dreametech.com/pages/user-manuals-and-faqs>

A Panoramica del prodotto

Robot

1. Pulsante di accensione / pulizia
 - Tenere premuto per 3 secondi per accendere o spegnere il dispositivo
 - Premere per avviare la pulizia dopo l'accensione del robot
2. Pulsante Stazione/ Pulizia localizzata 
 - Premere per rimandare il robot alla stazione base
 - Tenere premuto per 3 secondi per avviare la pulizia localizzata

Indicatore di stato del pulsante

- Bianco fisso: Pulizia o ripulitura completata
- Arancione lampeggiante: Errore
- Bianco intermittente: Il robot si sta caricando quando l'energia della batteria non è bassa

Nota:

- Premere un pulsante qualsiasi del robot per mettere in pausa il robot durante la pulizia o la ricarica.
 - Tenere premuti il pulsante di accensione e il pulsante stazione per 3 secondi per ripristinare il Wi-Fi.
 - Il blocco bambini può essere attivato/disattivato tramite l'app Dreamehome.
3. Copertura LDS
 4. Sensore di distanza laser (LDS)
 5. Paraurti
 6. Spazzola laterale
 7. Ruota principale
 8. Sensori di dislivello
 9. Ruota omnidirezionale
 10. Clip della protezione della spazzola

11. Ruota principale
12. Spazzola principale
13. Protezione della spazzola
14. Pulsante di ripristino
 - Tenere premuto per 3 secondi per ristabilire le impostazioni di fabbrica
15. Contatti di ricarica
16. Serbatoio dell'acqua 2 in 1 con contenitore per la polvere
17. Sensore di ritorno alla base
18. Bocchetta di svuotamento automatico
19. Gruppo mocio

Fig. A-1

Serbatoio dell'acqua 2 in 1 con contenitore

per la polvere

1. Supporto del filtro
2. Filtro HEPA
3. Coperchio ingresso acqua
4. Ingresso acqua
5. Clip di rilascio

Fig. A-2

Gruppo mocio

1. Supporto per il tampone del mocio
2. Clip di rilascio
3. Area di attacco del tampone del mocio
4. Tampone del mocio

Fig. A-3

Stazione base con svuotamento automatico

1. Indicatore di stato
 - Bianco fisso: La stazione base è collegata all'alimentazione
 - Bianco intermittente: Il robot si sta caricando

- Arancione lampeggiante: La stazione base presenta un problema
2. Filtro
 3. Copertura
 4. Alloggiamento per il sacchetto della polvere
 5. Contatti di ricarica
 6. Area di segnalazione
 7. Bocchetta di svuotamento automatico
 8. Porta di alimentazione
 9. Alloggiamento per il cavo di alimentazione
 10. Vite di montaggio
 11. Coperchio del condotto dell'aria

Fig. A-4

B Preparare la casa

1. Prima di procedere alla pulizia, allontanare gli oggetti instabili, fragili, di valore o pericolosi e togliere i cavi, i panni, i giocattoli, gli oggetti duri e gli oggetti appuntiti che si trovano a terra, per evitare che il robot possa impigliarsi, graffiarsi o rovesciarsi e causare danni.
2. Prima della pulizia, posizionare una barriera fisica sul bordo delle scale per garantire il funzionamento sicuro e senza intoppi del robot.
3. Aprire la porta della stanza da pulire e sistemare i mobili al loro posto per lasciare più spazio.
4. Per evitare che il robot non riconosca le aree da pulire, non sostare davanti al robot, sulle soglie, nei corridoi o negli spazi stretti.

Nota:

- Quando si utilizza il robot per la prima volta, seguirlo durante la pulizia per eliminare in tempo eventuali ostacoli.

- Non aspirare oggetti duri come pietre, sfere d'acciaio e parti di giocattoli, né oggetti appuntiti come rifiuti edili, vetri rotti e chiodi, per evitare di graffiare il pavimento.

Fig. B

C Prima dell'uso

1. Posizionare la stazione base e collegarla a una presa elettrica

Collocare la stazione base in una posizione il più possibile aperta e con un buon segnale Wi-Fi. Lasciare uno spazio sufficiente come mostrato nella figura e rimuovere gli oggetti nell'area ombreggiata. Inserire il cavo di alimentazione nella stazione base e collegarlo alla presa.

Nota:

- Inserire saldamente il cavo di alimentazione fino all'accensione dell'indicatore.
- Rimuovi gli oggetti che si trovano a una distanza inferiore a 1,5 m dalla parte anteriore e a 0,5 m da entrambi i lati della stazione base.
- Assicurarsi che nessun oggetto possa bloccare l'area di segnalazione.
- Per evitare che le macchie d'acqua bagnino i pavimenti in legno o i tappeti, si consiglia di posizionare la stazione base su pavimenti in piastrelle o in marmo.

2. Rimuovere le protezioni e installare la spazzola laterale

3. Collegarsi con l'App Dreamehome

- (1) Tenere premuto il pulsante di accensione sul robot per 3 secondi per accenderlo. Effettuare la scansione del codice QR, oppure cercare "Dreamehome" nell'App Store per scaricare e installare l'app.
- (2) Aprire l'app Dreamehome, toccare "Scansiona

il codice QR per connetterti" e scansionare nuovamente lo stesso codice QR sul robot per aggiungere il dispositivo. Seguire le istruzioni per completare la connessione Wi-Fi.

- ① Codice QR
 - ② Indicatore Wi-Fi
- Lampeggiante: Da collegare / In connessione
 - Fisso: Connesso

Nota:

- È supportato solo il Wi-Fi a 2,4 GHz.
- Per ripristinare il Wi-Fi, ripetere il passo (2) e seguire le istruzioni per completare la connessione Wi-Fi.
- Dopo che il dispositivo si è connesso con successo alla rete Wi-Fi domestica, tenterà continuamente di riconnettersi in caso di interruzioni della rete causate da problemi quali bollette non pagate o interruzioni di corrente, al fine di garantire un'esperienza utente senza problemi al momento del ripristino della rete.
- Per scollegare il dispositivo dalla rete Wi-Fi, tenere premuto il pulsante di Ripristino sul robot per 3 secondi.
- A causa degli aggiornamenti del software dell'app, le operazioni effettive potrebbero differire dalle indicazioni contenute nel presente manuale. Seguire le istruzioni in base alla versione attuale dell'app.

4. Caricare il robot

Quando si posiziona il robot, allineare i contatti di ricarica del robot con i contatti di ricarica della stazione base, il robot si accenderà automaticamente e inizierà la ricarica.

Dopo che il robot è stato completamente caricato, gli indicatori di stato sul robot e sulla stazione base rimarranno accesi per 10 minuti e poi si spegneranno.

Nota: Si raccomanda di caricare completamente il robot prima del suo primo utilizzo.

Fig. C-1-Fig. C-4

D Modalità d'utilizzo

Accensione/spengimento

Tenere premuto il pulsante di accensione per 3 secondi per accendere il robot. L'indicatore di alimentazione dovrebbe essere acceso. Collocare il robot sulla stazione base, il robot si accenderà automaticamente e inizierà a caricarsi. Per spegnere il robot, allontanarlo dalla stazione base e tenere premuto il pulsante di accensione per 3 secondi.

Mappatura veloce

Dopo aver configurato la rete per la prima volta, seguire le istruzioni dell'App per creare rapidamente una mappa. Il robot inizierà a tracciare una mappa senza pulire. Quando il robot torna alla stazione base, il processo di mappatura è stato completato e la mappa viene salvata automaticamente.

Avvio della pulizia

Premere brevemente il pulsante di accensione per avviare la pulizia dopo l'accensione del robot. Il robot tratterà con precisione un percorso, pulirà metodicamente lungo i bordi e le pareti, poi terminerà la pulizia di ogni stanza secondo uno schema a S per garantire un lavoro completo.

Nota:

- Si raccomanda di far partire il robot dalla stazione base prima di iniziare la pulizia. Non spostare la stazione base mentre il robot effettua la pulizia. In questo modo si garantisce che il robot ritorni alla stazione base correttamente.

- Dopo che il robot avrà terminato l'attività di pulizia e sarà tornato alla stazione base, la stazione base inizierà a svuotarsi automaticamente. Altre impostazioni possono essere gestite dall'app.

Pausa/Riposo

Quando il robot è in funzione, premere un pulsante qualsiasi per metterlo in pausa.

Se il robot rimane in pausa per più di 10 minuti, entra automaticamente in modalità di riposo. Tutti gli indicatori del robot si spengono. Premere un pulsante qualsiasi del robot o utilizzare l'app per attivarlo.

Nota: Se il robot viene messo in pausa e posizionato sulla stazione di ricarica, il compito di pulizia in corso viene interrotto.

Ripresa automatica della pulizia

Se la batteria è troppo scarica, il robot torna automaticamente alla stazione base per ricaricarsi. Dopo la ricarica al livello di batteria appropriato, riprenderà le attività di pulizia non ancora concluse.

Nota: Per utilizzare questa funzione, abilitarla nell'app.

Modalità Non disturbare (DND)

Quando il robot è impostato sulla modalità Non disturbare (DND), il robot non potrà riprendere la pulizia. La modalità DND è disattivata per impostazione predefinita in fabbrica. Con l'App è possibile attivare la modalità DND o modificare il periodo di DND. Per impostazione predefinita, il periodo di DND va dalle 22:00 alle 8:00.

Nota:

- Le attività di pulizia programmate saranno eseguite come di consueto durante il periodo di DND.
- Alla scadenza del periodo di DND, il robot riprenderà la pulizia dal punto in cui l'aveva lasciata.

Pulizia localizzata

Quando il robot è in attesa, tenere premuto il pulsante  per 3 secondi per attivare la modalità di pulizia localizzata. In questa modalità, il robot pulisce un'area quadrata di 1,5 × 1,5 metri intorno a sé e torna al punto di partenza una volta completata la pulizia localizzata.

Riavvio del robot

Se il robot smette di rispondere o non può essere spento, tenere premuto il pulsante di accensione per 10 secondi per spegnerlo forzatamente. Quindi tenere premuto il pulsante di accensione per 3 secondi per accendere il robot.

Utilizzo della funzione lavaggio con mocio

Nota: Si consiglia di passare l'aspirapolvere su tutti i pavimenti almeno tre volte prima della prima passata di lavaggio, in modo da ottenere una pulizia migliore.

1. Premere la clip di rilascio per rimuovere il serbatoio dell'acqua 2-in-1 con il contenitore della polvere.
2. Aprire il coperchio di ingresso dell'acqua, riempire il serbatoio d'acqua e chiudere bene il coperchio.

Nota:

- Non utilizzare detergenti o disinfettanti.
 - Non riempire il serbatoio dell'acqua con acqua calda per evitare che il serbatoio si deformi.
3. Inumidire il tampone del mocio e strizzare l'acqua in eccesso. Installare il tampone del mocio come mostrato nella figura.
 4. Reinstallare il serbatoio dell'acqua 2 in 1 con il contenitore della polvere e il gruppo mocio come mostrato nella figura fino a quando non scattano in posizione. Premere il pulsante di accensione o utilizzare l'app per avviare la pulizia.

Nota:

- Non è consigliabile utilizzare la funzione di lavaggio sui tappeti.
 - Utilizzare l'app per regolare l'umidità del tampone del mocio in base alle esigenze.
5. Quando il robot torna in carica dopo la pulizia, rimuovere il supporto del tampone del mocio e pulire il tampone per evitare muffa o odori.

Nota:

- Lavare il tampone del mocio dopo ogni utilizzo e svuotare regolarmente il serbatoio dell'acqua liberandolo dell'acqua non utilizzata.
- Quando non si utilizza la funzione di lavaggio, rimuovere il gruppo mocio.

Fig. D-1-Fig. D-5

E Manutenzione ordinaria

Parti di ricambio

Per mantenere il robot in buone condizioni, si raccomanda di fare riferimento all'utilizzo degli accessori nell'app o alla tabella seguente per la manutenzione ordinaria.

Parte	Frequenza di manutenzione	Periodo di sostituzione
Tampone del mocio	Dopo ogni utilizzo	Ogni 3-6 mesi
Spazzola principale	Una volta ogni 2 settimane	Ogni 6-12 mesi
Spazzola laterale		Ogni 3-6 mesi
Filtro del contenitore della polvere		
Area di segnalazione della stazione base	Una volta al mese	/
Contatti di ricarica		
Bocchette di svuotamento automatico		
Sensore di distanza laser (LDS)		
Sensore di ritorno alla base		
Paraurti		
Fondo del robot		
Ruota omnidirezionale		

Parte	Frequenza di manutenzione	Periodo di sostituzione
Sensori di dislivello	Pulire se necessario	/
Contenitore della polvere		
Ruote principali		
Serbatoio dell'acqua		
Sacchetto della polvere	/	Ogni 2-5 mesi

Nota: La frequenza di sostituzione dipenderà dall'utilizzo del robot. Se si verifica un'eccezione dovuta a circostanze particolari, le parti devono essere sostituite.

Spazzola principale

1. Premere i fermi della protezione della spazzola verso l'interno per rimuoverla e sollevare la spazzola dal robot.
2. Utilizzare un utensile di pulizia adatto per rimuovere i peli impigliati nella spazzola. Poi rimontare la spazzola e premere sulla protezione della spazzola per bloccarla in sede.

Fig. E-1

Spazzola laterale

Rimuovere e pulire la spazzola laterale.

Fig. E-2

Ruota omnidirezionale

Utilizzare un attrezzo per la pulizia idoneo, al fine di rimuovere eventuali capelli aggrovigliati nella ruota omnidirezionale.

Fig. E-3

Serbatoio dell'acqua 2 in 1 con contenitore per la polvere

1. Premere la clip di rilascio per rimuovere il serbatoio dell'acqua 2-in-1 con il contenitore della polvere, quindi svuotare il serbatoio.
2. Aprire il coperchio del contenitore della polvere e svuotarlo.
3. Aprire il supporto del filtro per rimuovere il filtro HEPA e picchiare delicatamente il filtro HEPA.

Nota: Non tentare di pulire il filtro con spazzole, dita o oggetti appuntiti per evitare di danneggiarlo.

4. Sciacquare il contenitore della polvere e il filtro HEPA con acqua e asciugarli completamente prima di rimontarli.

Nota:

- Non sciacquare le parti al di fuori del

contenitore della polvere. Se ci sono macchie d'acqua, asciugarle prima del rimontaggio.

- Sciacquare il contenitore della polvere e il filtro solo con acqua pulita. Non utilizzare alcun detergente.
- Utilizzare il contenitore della polvere e il filtro solo quando sono completamente asciutti.

Fig. E-4

Tampone del mocio

1. Rimuovere il gruppo mocio e sfilare il tampone del mocio dal supporto.
2. Pulire il tampone del mocio solo con acqua e lasciarlo asciugare all'aria prima di rimontarlo.

Fig. E-5

Sensori del robot

Pulire i sensori del robot con un panno morbido e asciutto, come mostrato nella figura seguente:

1. Sensore di distanza laser (LDS)
2. Paraurti
3. Sensore di ritorno alla base
4. Sensori di dislivello

Nota: Un panno bagnato può danneggiare gli elementi sensibili del robot e della stazione base. Per la pulizia utilizzare un panno asciutto.

Fig. E-6

Bocchette di svuotamento automatico, contatti di ricarica e area di segnalazione

Pulire le bocchette di svuotamento automatico, i contatti di ricarica e l'area di segnalazione con un panno morbido e asciutto.

Fig. E-7

Sacchetto della polvere

1. Rimuovere e gettare il sacchetto della polvere.

Nota: Tirando verso l'esterno la maniglia, il sacchetto della polvere verrà bloccato per evitare che la polvere e i detriti cadano accidentalmente.

2. Rimuovere la polvere e i detriti dal filtro con un panno asciutto.
3. Installare un nuovo sacchetto della polvere.
4. Reinstallare il coperchio del contenitore della polvere.

Fig. E-8

Condotto dell'aria

Se il condotto dell'aria è ostruito, pulirlo attenendosi ai passi seguenti.

1. Svitare le viti di montaggio sul coperchio del condotto dell'aria e rimuovere il coperchio.
2. Controllare se il condotto dell'aria è ostruito da oggetti estranei. In tal caso, rimuoverli.
3. Rimontare il coperchio del condotto dell'aria.

Fig. E-9

Batteria

Il robot contiene una batteria agli ioni di litio ad alte prestazioni. Assicurarsi che la batteria rimanga ben carica durante l'uso quotidiano per mantenere prestazioni ottimali. Se il robot non viene utilizzato per un tempo prolungato, spegnerlo e metterlo via. Per evitare danni dovuti a scariche eccessive, caricare il robot almeno una volta ogni tre mesi.

Risoluzione dei problemi

Problema	Soluzione
Il robot non si accende.	<ul style="list-style-type: none"> • La batteria è scarica. Ricaricare il robot sulla stazione base e riprovare. • La temperatura della batteria è troppo bassa o troppo alta. Si raccomanda di far funzionare l'apparecchio a una temperatura compresa tra 32 °F (0 °C) e 104 °F (40 °C).
Il robot non si carica.	<ul style="list-style-type: none"> • La stazione base non è collegata all'alimentazione, accertarsi che entrambe le estremità del cavo di alimentazione siano collegate correttamente. • Il contatto tra i contatti di ricarica della stazione base e il robot è insufficiente; pulire i contatti di ricarica.
Il robot non riesce a connettersi al Wi-Fi.	<ul style="list-style-type: none"> • La password della rete Wi-Fi non è corretta. Assicurarsi che la password utilizzata per la connessione alla rete Wi-Fi sia corretta. • Il robot non supporta una connessione Wi-Fi a 5 GHz. Assicurarsi che il robot sia collegato a una connessione Wi-Fi a 2,4 GHz. • Il segnale Wi-Fi è debole. Assicurarsi che il robot si trovi in un'area con una buona copertura Wi-Fi. • Il robot potrebbe non essere pronto per essere configurato. Uscire e rientrare nell'app, quindi riprovare come indicato.

Problema	Soluzione
Il robot non riesce a trovare e a tornare alla stazione base.	<ul style="list-style-type: none"> • Il percorso di ritorno alla base di ricarica è bloccato, ad esempio la porta è chiusa. • La stazione base è stata scollegata dall'alimentazione o spostata mentre il robot non era su di essa. Collegare la stazione base all'alimentazione o di posizionare il robot sulla stazione base per ricaricarlo. • Ci sono troppi ostacoli intorno alla stazione base. Posizionare la stazione base in un'area più aperta. • Lo spostamento del robot può provocare il suo riposizionamento e, se il riposizionamento non riesce, il robot ricrea una mappa. Se il robot è troppo lontano dalla stazione base, potrebbe non essere in grado di tornare automaticamente da solo, nel qual caso sarà necessario posizionare manualmente il robot sulla stazione base. • Pulire l'area di segnalazione della stazione base per rimuovere polvere o detriti.
Il robot si blocca davanti alla stazione base e non può tornare indietro.	<ul style="list-style-type: none"> • Verificare se lo spazio a disposizione su entrambi i lati o davanti alla stazione base è sufficiente per evitare che il robot venga bloccato. • Il robot può scivolare se il pavimento davanti alla stazione base è troppo bagnato. In tal caso, pulire l'acqua in eccesso prima di riprovare. • Si consiglia di spostare la stazione base in un altro luogo e riprovare.

Risoluzione dei problemi

Problema	Soluzione
Il robot non si spegne.	<ul style="list-style-type: none"> • Il robot non può essere spento quando è in carica. Si consiglia di allontanare il robot dalla stazione base e di tenere premuto il pulsante di accensione per 3 secondi per spegnerlo. • Se non è possibile spegnere il robot eseguendo il punto 1, tenere premuto il pulsante di accensione per 10 secondi per spegnere forzatamente il robot. Se il problema persiste, contattare il servizio post-vendita.
La velocità di ricarica è lenta.	<ul style="list-style-type: none"> • La ricarica completa del robot richiede circa 4,5 ore quando la batteria è scarica. • Se si utilizza il robot a temperature che non rientrano nell'intervallo specificato, la velocità di ricarica rallenterà automaticamente per prolungare la durata della batteria. • I contatti di ricarica del robot e della stazione base potrebbero essere sporchi; pulirli con un panno asciutto.
Il rumore aumenta durante il funzionamento del robot.	<ul style="list-style-type: none"> • Controllare se il filtro del contenitore della polvere è intasato. In tal caso, pulirlo o sostituirlo. • Un oggetto duro può rimanere incastrato nella spazzola principale o nel contenitore della polvere. Controllare e rimuovere eventuali oggetti duri. • La spazzola principale o quella laterale potrebbero incastrarsi. Controllare e rimuovere eventuali corpi estranei. • Commutare la modalità di aspirazione su Standard o Silenzioso.

Problema	Soluzione
Il robot si muove senza seguire il percorso impostato.	<ul style="list-style-type: none"> • Oggetti come cavi di alimentazione e pantofole devono essere messi via prima di utilizzare il robot. • Il lavoro su superfici bagnate e scivolose può provocare lo slittamento della ruota principale. Si raccomanda di asciugare eventuali aree bagnate prima di utilizzare il robot.
Il robot non trova le stanze da pulire.	<ul style="list-style-type: none"> • Assicurarsi che le porte delle stanze da pulire siano aperte. • Verificare se la soglia della porta della stanza è più alta di 2 cm. Il robot non può superare soglie o gradini alti. • Il luogo antistante la stanza da pulire potrebbe essere bagnato e scivoloso, causando lo scivolamento del robot e un funzionamento anomalo. Prima di utilizzare il robot, provare ad asciugare il pavimento.
Il robot non riprende la pulizia dopo la ricarica.	<ul style="list-style-type: none"> • Assicurarsi che il robot non sia impostato sulla modalità Non disturbare (DND), che gli impedisce di riprendere la pulizia. • Il robot non riprende la pulizia dopo che è stato riportato manualmente alla stazione base o inviato alla ricarica tramite l'app o il pulsante .

Risoluzione dei problemi

Problema	Soluzione
La stazione base non svuota automaticamente il contenitore della polvere.	<ul style="list-style-type: none"> • Controllare se il sacchetto della polvere nel contenitore è pieno. • Se il sacchetto della polvere non è pieno, verificare se ci sono ostruzioni nelle bocchette di svuotamento automatico del robot, della stazione base o del contenitore della polvere. Se ci sono, pulire prontamente la parte bloccata.
Dal serbatoio dell'acqua non esce acqua o ne esce poca.	<ul style="list-style-type: none"> • Controllare se c'è acqua nel serbatoio dell'acqua. • Pulire il tampone del mocio se si sporca. • Assicurarsi che il tampone del mocio e il relativo supporto siano installati correttamente come indicato nel manuale dell'utente.
Il robot torna alla stazione base senza eseguire le operazioni di svuotamento automatico.	<ul style="list-style-type: none"> • La modalità DND impedisce al robot di eseguire operazioni di svuotamento automatico.

Per ulteriore supporto, contattateci tramite <https://global.dreametech.com>.

Specifiche

Robot

Modello	RLF41GD
Tempo di ricarica	4,5 ore circa
Tensione nominale	14,4 V ---
Potenza nominale	45 W
Frequenza di funzionamento	2400-2483,5 MHz
Potenza di uscita massima	< 20 dBm

In condizioni normali di utilizzo, questa apparecchiatura deve essere tenuta a una distanza di almeno 20 cm tra l'antenna e il corpo dell'utente.

Batteria ricaricabile agli ioni di litio

Modello	C1251A6
Tipo	Li-ion
Numero	1
Capacità nominale	2,95 Ah

Stazione base con svuotamento automatico

Modello	RCFD0301
Ingresso nominale	220-240 V ~ 50-60 Hz
Uscita nominale	20 V --- 1 A
Potenza nominale (durante lo svuotamento della polvere)	650 W

Scatola	Manuale	Manuale	Pellicola	Pellicola	Borsa	Maniglia	Pellicola
PAP 20	PAP 21	PAP 22	PVC 3	PET 1	CPE 7	PE 4/PP 5	PP 5
Carta			Plastica				
RACCOLTA DIFFERENZIATA							
Verifica le disposizioni del tuo Comune. Separa le componenti e conferiscile in modo corretto.							

Stazione base/Stazione di ricarica

Consumo di energia in modalità standby: $\leq 0,5$ W (entro 15 minuti dopo che il robot lascia la stazione base/di ricarica)

Robot e Stazione base/Stazione di ricarica

Consumo energetico in modalità standby in rete: ≤ 2 W (entro 20 minuti dalla ricarica completa della batteria del robot aspirapolvere.)

Consumo energetico in modalità standby: $\leq 0,5$ W (entro 20 minuti dalla ricarica completa della batteria del robot aspirapolvere.)

Smaltimento e rimozione della batteria

La batteria agli ioni di litio incorporata contiene sostanze pericolose per l'ambiente. Prima di smaltire la batteria, assicurarsi che venga rimossa da tecnici qualificati e smaltita presso un centro di riciclo appropriato.

- la batteria deve essere rimossa dall'apparecchio prima di essere rottamata;
- l'apparecchio deve essere scollegato dalla rete di alimentazione quando si rimuove la batteria;
- la batteria deve essere smaltita in modo sicuro.

CAUTELA:

Prima di rimuovere la batteria, scollegare l'alimentazione ed esaurire la batteria il più possibile.

Le batterie non necessarie devono essere smaltite presso un centro di riciclo appropriato.

Non esporre ad ambienti ad alta temperatura per evitare rischi di esplosione.

In caso di condizioni difficili, è possibile che il liquido venga espulso dalla batteria. In caso di contatto, sciacquare con acqua e consultare un medico.

Guida alla rimozione:

1. Capovolgere il robot, utilizzare uno strumento appropriato per rimuovere le viti sul retro del robot, quindi rimuovere il coperchio.
2. Scollegare i terminali tra la batteria e la scheda PCB per rimuovere la batteria.

Informazioni RAEE



Tutti i prodotti contrassegnati da questo simbolo sono rifiuti di apparecchiature elettriche ed elettroniche (RAEE come da direttiva 2012/19/UE) che non devono essere mescolati con i rifiuti domestici indifferenziati. Per proteggere la salute umana e l'ambiente, invece, è necessario consegnare i rifiuti di apparecchiature a un punto di raccolta designato per il riciclaggio dei rifiuti di apparecchiature elettriche ed elettroniche, nominato dal governo o dalle autorità locali. Lo smaltimento e il riciclo corretti aiutano a prevenire potenziali conseguenze negative per l'ambiente e la salute umana. Per ulteriori informazioni sull'ubicazione e sui termini e le condizioni di tali punti di raccolta, contattare l'installatore o le autorità locali.

Información sobre seguridad

Para evitar una descarga eléctrica, incendios o lesiones provocados por un uso indebido del aparato, debe leer el manual de usuario cuidadosamente antes de usar el aparato y guardarlo para consultas futuras.

Restricciones de uso

- Este producto no debe ser usado por niños de menos de 8 años ni personas con deficiencias físicas, sensoriales, intelectuales, o experiencia o conocimiento limitados sin la supervisión de un adulto o tutor para asegurar un uso seguro y evitar riesgos. La limpieza y el mantenimiento no deben ser realizados por niños sin supervisión.
- Este aparato cuenta con baterías que únicamente pueden ser sustituidas por personas cualificadas.
- Despeje el área a limpiar. Los niños no deben jugar con el aparato. Asegúrese de que niños y mascotas se encuentren a una distancia segura del robot mientras esté en funcionamiento.
- No instale, cargue ni utilice el aparato en los baños o alrededor de las piscinas.
- Este producto es únicamente para la limpieza de suelos en un entorno doméstico. No lo use en exteriores, en superficies que no sean el suelo, ni en un establecimiento comercial o industrial.
- Si el cable de alimentación está dañado, debe ser sustituido por un cable especial o conjunto suministrado por el fabricante o su agente de servicio.
- No use el robot en un área suspendida por encima del nivel del suelo sin barrera protectora.
- No coloque el robot boca abajo. No use la tapa del LDS, la tapa del robot o el paragolpes como asa para el robot.

Información sobre seguridad

- Utilice el robot en ambientes con una temperatura ambiente por encima de 0 °C y por debajo de 40 °C. Asegúrese de que no haya líquido o sustancias pegajosas en el suelo.
- Para evitar daños por arrastre, despeje los objetos sueltos del suelo y retire los cables o los cables de alimentación del camino de limpieza antes de poner en funcionamiento el aparato.
- Retire artículos frágiles o pequeños del suelo para impedir que el robot choque con ellos y los dañe.
- Mantenga el pelo, los dedos y otras partes corporales lejos de la abertura de succión del robot.
- No utilice el aparato en una habitación en la que duerman bebés o niños.
- No coloque niños, mascotas o algún artículo encima del robot, independientemente de si está parado o en movimiento.
- No use el robot para limpiar objetos que arden. No use el robot para recoger líquidos inflamables o combustibles, gases corrosivos, o ácidos o solventes sin diluir.
- No aspire objetos duros o afilados. No utilice el aparato para recoger objetos tales como piedras, pedazos grandes de papel o algún artículo que pueda taponar el aparato.
- Antes de limpiar o realizar el mantenimiento en el aparato hay que retirar el enchufe de la toma de corriente.
- No restriegue el robot o la estación base con un trapo mojado ni lo enjuague con líquido. Después de limpiar las piezas lavables, séquelas totalmente antes de volver a instalarlas y utilizarlas.
- Use este producto según las instrucciones del Manual de Usuario. Los usuarios son responsables de cualquier pérdida o daño que puedan producirse por el uso indebido de este producto.

Información sobre seguridad

Baterías y carga

- ADVERTENCIA: No recargar las batería no recargables.
- No use baterías o estaciones base de terceros con vaciado automático. Utilizar únicamente con la unidad de energía RCFD0301.
- No intente usted mismo desensamblar, reparar o modificar la batería o la estación base con vaciado automático.
- No coloque la estación base con vaciado automático cerca de una fuente de calor.
- No use un trapo o las manos mojados para restregar o limpiar los contactos de carga de la estación base con vaciado automático.
- No deseche incorrectamente las baterías antiguas. Las baterías innecesarias deben desecharse en instalaciones de reciclaje apropiadas.
- Si el cable de alimentación se daña o se rompe, deje de utilizarlo de inmediato y contacte con el servicio de postventa.
- Asegúrese de que el robot esté apagado cuando vaya a ser transportado y manténgalo en su embalaje original si es posible.
- Si el robot no se va a usar un periodo de tiempo prolongado, cárguelo totalmente, apáguelo y almacénelo en un lugar fresco y seco. Recargue el robot al menos una vez cada 3 meses para evitar que la batería se descargue en exceso.

Información sobre seguridad

Información sobre seguridad láser

- El sensor láser de este producto cumple la Norma IEC 60825-1:2014/EN 60825-1:2014/A11:2021 para productos láser Clase 1. Cuando lo use, evite el contacto directo con los ojos.

PRODUCTO LÁSER CLASE 1

PRODUCTO LÁSER DE CONSUMO

EN 50689:2021

PRECAUCIÓN:

A fin de evitar riesgos debidos a un restablecimiento inadvertido de la desconexión térmica, este aparato no se debe alimentar a través de un dispositivo de conmutación externo, tal como un temporizador, ni conectarse a un circuito que se sea enciendo y apagado regularmente por la utilidad.



Solo para uso en interiores



Lea el manual del operador

Por la presente, Dreame Trading(Tianjin) Co., Ltd. declara que el equipo de radio tipo RLF41GD cumple la Directiva 2014/53/UE. El texto completo de la declaración de conformidad de la UE está disponible en la siguiente dirección web: <https://global.dreamotech.com>

Para un manual electrónico detallado, vaya a la dirección <https://global.dreamotech.com/pages/user-manuals-and-faqs>

A Descripción general del producto

Robot

1. Botón de encendido / limpieza
 - Mantenga pulsado durante 3 segundos para encender o apagar
 - Pulse para empezar a limpiar después de encender el robot
2. Botón de limpieza localizada / atraque 
 - Pulse para enviar el robot de regreso a la estación base
 - Mantenga pulsado durante 3 segundos para iniciar la limpieza localizada

Indicador de estado del botón

- Blanco fijo: Limpieza completada
- Parpadeo en naranja: Error
- Parpadeo lento en blanco: El robot carga cuando el nivel de batería no está bajo

Nota:

- Pulse cualquier botón en el robot para pausar mientras el robot limpia o vuelve para cargarse.
- Mantenga pulsado el botón de encendido y el botón de atraque durante 3 segundos para restablecer la Wi-Fi.
- El bloqueo infantil se puede activar/desactivar mediante la aplicación Dreamehome.

3. Cubierta del LDS
4. Sensor láser de distancia (LDS)
5. Paragolpes
6. Cepillo lateral
7. Rueda principal

8. Sensores de precipicio
9. Rueda omnidireccional
10. Hebilla del protector de cepillo
11. Rueda principal
12. Cepillo principal
13. Protector del cepillo
14. Botón de reinicio
 - Mantener pulsado durante 3 segundos para restaurar los ajustes de fábrica
15. Contactos de carga
16. Depósito de agua 2 en 1 con caja de polvo
17. Sensor de retorno a la estación
18. Respiradero de vaciado automático
19. Conjunto de mopa

Fig. A-1

Depósito de agua 2 en 1 con caja de polvo

1. Soporte de filtro
2. Filtro HEPA
3. Tapa de entrada de agua
4. Entrada de agua
5. Presilla de liberación

Fig. A-2

Conjunto de mopa

1. Soporte de mopa
2. Presillas de liberación
3. Área de fijación de mopa
4. Mopa

Fig. A-3

Estación base con vaciado automático

1. Indicador de estado
 - Blanco fijo: La estación base está conectada a la alimentación
 - Parpadeo lento en blanco: El robot se está cargando
 - Parpadeo en naranja: La estación base tiene un error
2. Filtro
3. Tapa
4. Ranura de bolsa de polvo
5. Contactos de carga
6. Zona de señalización
7. Respiradero de vaciado automático
8. Puerto de alimentación
9. Ranura de almacenamiento del cable de alimentación
10. Tornillos de montaje
11. Tapa del conducto de aire

Fig. A-4

B Preparando su hogar

1. Antes de limpiar, retire los artículos inestables, frágiles, valiosos o peligrosos, limpie y recoja los cables, la ropa, los juguetes y los objetos afilados y rígidos del suelo para evitar que se enreden, se arañen o se golpeen con el robot causando pérdidas..
2. Antes de empezar a limpiar, ponga una barrera física en el borde de las escaleras para garantizar un funcionamiento seguro y fluido del robot.
3. Abra la puerta de la habitación que va a limpiar y coloque los muebles en el lugar apropiado para hacer más espacio.
4. Para evitar que el robot no reconozca el área a limpiar, no permanezca de pie delante del robot, en el umbral, el pasillo o lugares estrechos.

Nota:

- Cuando utilice el robot por primera vez, sígalo mientras realiza la limpieza para quitar de inmediato cualquier obstáculo potencial.
- No aspire objetos rígidos como piedras, bolas de acero ni piezas de juguetes, u objetos afilados como residuos de construcción, cristales rotos y clavos, de lo contrario, el suelo podría rayarse.

Fig. B**C Antes de usar****1. Colocar la estación base y conectar a una toma eléctrica**

Coloque la estación base en un lugar lo más abierto posible con una buena señal wifi. Deje suficiente espacio como se muestra en la figura y retire los objetos en el área sombreada. Inserte el cable de alimentación en la estación base y conéctelo a la toma.

Nota:

- Inserte firmemente el cable de alimentación hasta que se encienda.
- Retire los objetos a menos de 1,5 m de la parte delantera y 0,5 m a cada lado de la estación base.
- Asegúrese de que ningún objeto pueda bloquear el área de señalización.
- Para evitar que las manchas de agua mojen los suelos de madera o las alfombras, se recomienda colocar la estación base sobre suelos de baldosas o de mármol.

2. Retire las protecciones e instale el cepillo lateral**3. Conexión con la aplicación Dreamehome**

- (1) Mantenga pulsado el botón de encendido en el robot durante 3 segundos para encenderlo. Escanee el código QR del robot busque "Dreamehome" en la App Store para descargarla

e instalarla.

- (2) Abra la app Dreamehome, toque "Escanear el código QR para conectarse" y vuelva a escanear el mismo código QR en el robot para añadir el dispositivo. Siga las indicaciones para finalizar la conexión wifi.

① Código QR**② Indicador Wi-Fi**

- Parpadeo: A conectar / Conectando
- Encendido: Conectado

Nota:

- Solo compatible con wifi de 2,4 GHz.
- Para restablecer la wifi, repita el paso 2 y luego siga las indicaciones para finalizar la conexión wifi.
- Después de conectar con éxito el dispositivo a la red wifi de casa, intentará reconectarse continuamente en caso de interrupciones de red provocadas por cuestiones tales como facturas impagadas o apagones de corriente, a fin de asegurar una experiencia de usuario continua cuando se restaure la red.
- Para desconectar el dispositivo de la red wifi, mantenga pulsado el botón de reinicio del robot durante 3 segundos.
- Debido a las actualizaciones de software de la aplicación, el funcionamiento real puede diferir de las indicaciones en este manual. Siga las instrucciones en función de la versión actual de la aplicación.

4. Cargar el robot

Cuando coloque el robot, alinee los contactos de carga del robot con los contactos de carga de la estación base y el robot se encenderá automáticamente y comenzará a cargarse.

Después de cargar totalmente el robot, los indicadores de estado en el robot y la estación base permanecerán encendidos durante 10 minutos y luego se atenuarán.

Nota: Antes de usarlo por primera vez, se recomienda cargar totalmente el robot.

Fig. C-1-Fig. C-4**D Modo de uso****Encender/apagar**

Mantenga pulsado el botón de encendido 3 segundos para encender el robot. El indicador de alimentación debe iluminarse. Coloque el robot sobre la estación base, el robot debe encenderse automáticamente y comenzar a cargar. Para apagar el robot, aléjelo de la estación base y mantenga pulsado el botón de encendido durante 3 segundos.

Mapeo rápido

Después de configurar la red por primera vez, siga las instrucciones de la aplicación para crear rápidamente un mapa. El robot comenzará a mapear sin limpiar. El proceso de mapeo se completará cuando el robot regrese a la estación base y el mapa se guardará automáticamente.

Inicio de limpieza

Pulse el botón de encendido para iniciar la limpieza después de encender el robot. El robot trazará una ruta de forma precisa, limpiará sistemáticamente a lo largo de los bordes y las paredes, luego terminará limpiando cada habitación con un patrón en forma de S para garantizar un trabajo exhaustivo.

Nota:

- Se recomienda que el robot salga de la estación base antes de limpiar. No mueva la estación base mientras el robot está limpiando. Esto garantiza que el robot vuelva sin problemas a la estación base.
- Cuando el robot finaliza una tarea de limpieza y vuelve automáticamente a la estación base, la estación base iniciará el vaciado automático. Más ajustes se pueden usar en la aplicación.

Pausa/Reposo

Cuando el robot esté funcionando, pulse cualquier botón para pausarlo.

Si el robot está en pausa durante más de 10 minutos, entrará automáticamente en modo de reposo. Todos los indicadores del robot se apagarán. Para activar el robot, pulse cualquier botón del robot o la estación base, o use la aplicación.

Nota: Si el robot se pone en pausa y se coloca en la estación base, terminará el proceso de limpieza actual.

Agujero de aire

Si las baterías tienen muy poca carga, el robot vuelve automáticamente a la estación base para cargar. Después de cargar hasta el nivel de batería adecuado, el robot retomará las tareas de limpieza no finalizadas.

Nota: Para usar esta función, actívela en la aplicación.

Modo No molestar (DND)

Cuando el robot se pone en el modo No Molestar (DND), se evitará que el robot reanude la limpieza. El modo DND está inhabilitado de manera predeterminada desde la fábrica. Se puede usar la aplicación para habilitar el modo DND o modificar el periodo DND. El periodo DND es 22:00-8:00 de manera predeterminada.

Nota:

- Las tareas de limpieza programada se realizarán de la manera habitual durante el periodo DND.
- Cuando termine el periodo DND, el robot reanudará la limpieza donde la dejó.

Limpieza localizada

Cuando el robot está esperando, mantenga pulsado el botón  durante 3 segundos para activar el modo de limpieza localizada. En este modo, el robot limpia un área de forma cuadrada de 1,5 x 1,5 metros a su alrededor y vuelve a su punto de partida una vez que se completa la limpieza localizada.

Reinicio del robot

Si el robot deja de responder o no puede apagarse, mantenga pulsado el botón de encendido durante 10 segundos para forzar el apagado. A continuación, mantenga pulsado el botón de encendido durante 3 segundos para encender el robot.

Cómo usar la función de pasar la mopa

Nota: Se recomienda aspirar todos los suelos al menos tres veces antes de la primera sesión de pasar la mopa para lograr un mejor efecto de limpieza.

1. Pulse la presilla de liberación para retirar el depósito de agua 2 en 1 con caja de polvo.
2. Abra la tapa de entrada de agua, llene el depósito con agua, y cierre apretadamente la tapa.

Nota:

- No use detergente o desinfectante.
 - No llene el depósito de agua con agua caliente, esto podría provocar que el depósito se deforme.
3. Humedezca la mopa y escurra el exceso de agua. Instale la almohadilla de mopa como se muestra en el figura.

4. Vuelva a instalar el depósito de agua 2 en 1 con caja de polvo y el conjunto de mopa como se muestra en la figura hasta que oiga un chasquido y queden encajados en su posición. Pulse el botón de encendido o use la app para empezar a limpiar.

Nota:

- No se recomienda usar la función de pasar la mopa en las alfombras.
 - Use la app para ajustar la humedad de la almohadilla de mopa según sea necesario.
5. Cuando el robot vuelve para cargarse después de una limpieza, retire el soporte de almohadilla de mopa y limpie la mopa para evitar la formación de moho u olores.

Nota:

- Moje la mopa después de cada uso, y vacíe regularmente el agua no utilizada del depósito de agua.
- Retire el conjunto de mopa cuando no vaya a fregar.

Fig. D-1-Fig. D-5

E Mantenimiento rutinario

Piezas

Para mantener el robot en buenas condiciones, se recomienda consultar el uso de accesorios en la aplicación o en la siguiente tabla de mantenimiento rutinario.

Pieza	Frecuencia de mantenimiento	Frecuencia de sustitución
Mopa	Después de cada uso	Cada 3 a 6 meses
Cepillo principal	Una vez cada 2 semanas	Cada 6 a 12 meses
Cepillo lateral		Cada 3 a 6 meses
Filtro del depósito de polvo		
Área de señalización de la estación base	Una vez al mes	/
Contactos de carga		
Respiraderos de vaciado automático		
Sensor láser de distancia (LDS)		
Sensor de retorno a la estación		
Paragolpes		
Parte inferior del robot		
Rueda omnidireccional		

Pieza	Frecuencia de mantenimiento	Frecuencia de sustitución
Sensores de precipicio	Limpie cuando sea necesario	/
Caja de polvo		
Ruedas principal		
Depósito de agua		
Bolsa de polvo	/	Cada 2 a 5 meses

Nota: La frecuencia de sustitución dependerá de su uso del robot. Si ocurre una excepción debido a circunstancias especiales, las piezas deben ser sustituidas.

Cepillo principal

1. Presione las presillas del protector de cepillo hacia dentro para quitar el protector del cepillo y sacar el cepillo del robot.
2. Use una herramienta de limpieza adecuada para retirar los pelos enredados en el cepillo. Vuelva a instalar el cepillo y presione el protector de cepillo para bloquearlo en su sitio.

Fig. E-1**Cepillo lateral**

Retire y limpie el cepillo lateral.

Fig. E-2**Rueda omnidireccional**

Use una herramienta de limpieza adecuada para retirar los pelos enredados en la rueda omnidireccional.

Fig. E-3**Depósito de agua 2 en 1 con caja de polvo**

1. Presione la presilla de liberación para retirar el depósito de agua 2 en 1 con caja de polvo y vacíe el depósito de agua.
2. Abra la tapa de la caja de polvo y vacíe la caja de polvo.
3. Abra el soporte de filtro para retirar el filtro HEPA y golpee ligeramente el filtro HEPA.

Nota: No intente limpiar el filtro con un cepillo, los dedos u objetos afilados para evitar daños.

4. Enjuague la caja de polvo y el HEPA filtro con agua y séquelos completamente antes de volver a instalarlos.

Nota:

- No enjuague las piezas exteriores de la caja de polvo. Si quedan manchas de agua, pase un paño para secarlas antes de volver a instalar.
- Enjuague el depósito de polvo y el filtro con agua únicamente. No utilice detergente.
- Use el depósito de polvo y el filtro únicamente cuando estén completamente secos.

Fig. E-4**Mopa**

1. Retire el conjunto de mopa y tire de la mopa para sacarla del soporte de mopa.
2. Limpie la mopa solo con agua y seque completamente antes de volver a instalarla.

Fig. E-5**Sensores del robot**

Limpie los sensores del robot usando un trapo suave y seco, como se muestra en la siguiente figura:

1. Sensor láser de distancia (LDS)
2. Paragolpes
3. Sensor de retorno a la estación
4. Sensores de precipicio

Nota: Un paño húmedo puede dañar los elementos sensibles dentro del robot y la estación base. Utilice un paño seco para la limpieza.

Fig. E-6**Área de señalización, contactos de carga y salidas para el vaciado automático**

Limpie los contactos de carga y la zona de señalización con un paño suave y seco.

Fig. E-7**Bolsa de polvo**

1. Retire y deseche la bolsa de polvo.

Nota: Tirar hacia fuera del tirador sellará la bolsa de polvo para evitar que polvo y restos se caigan accidentalmente.

2. Quite el polvo y la suciedad del filtro con un paño seco.
3. Instale una nueva bolsa de polvo.
4. Reinstale la tapa del depósito de polvo.

Fig. E-8**Conducto de aire**

Si el conducto de aire está bloqueado, límpielo siguiendo los siguientes pasos.

1. Desatornille los tornillos de montaje de la tapa del conducto de aire y retire la tapa.
2. Compruebe si el conducto de aire está bloqueado por objetos extraños. Si es así, límpielos.
3. Vuelva a instalar la tapa del conducto de aire.

Fig. E-9**Batería**

El robot cuenta con una batería de iones de litio de alto rendimiento. Asegúrese de que la batería permanezca bien cargada para el uso diario a fin de mantener un rendimiento óptimo. Si el robot no se utiliza durante un período de tiempo prolongado, apáguelo y guárdelo. Para evitar daños por descarga excesiva, cargue el robot al menos una vez cada tres meses.

Resolución de problemas

Problema	Solución
El robot no se enciende.	<ul style="list-style-type: none"> • La batería tiene poca carga. Recargue el robot en la estación base e inténtelo de nuevo. • La temperatura de la batería está demasiado baja o demasiado alta. Se recomienda que el aparato funcione a una temperatura entre 0 °C (32 °F) y 40 °C (104 °F).
El robot no se carga.	<ul style="list-style-type: none"> • La estación base no está conectada a la fuente de alimentación, asegúrese de que ambos extremos del cable de alimentación estén enchufados correctamente. • El nivel de contacto entre los contactos de carga de la estación base y el robot es deficiente, limpie los contactos de carga.
El robot no puede conectarse a la red wifi.	<ul style="list-style-type: none"> • La contraseña de la red wifi es incorrecta. Asegúrese de que la contraseña utilizada para conectarse a la red wifi sea correcta. • El robot no admite una conexión wifi de 5 GHz. Asegúrese de que el robot esté conectado a una conexión wifi de 2,4 GHz. • La señal de wifi es débil. Asegúrese de que el robot esté en un área con buena cobertura wifi. • Es posible que el robot no esté listo para configurarse. Salga de la aplicación y vuelva a entrar, e inténtelo de nuevo según las instrucciones.

Problema	Solución
El robot no puede encontrar y regresar a la estación base.	<ul style="list-style-type: none"> • La ruta de regreso para cargar está bloqueada, por ejemplo la puerta está cerrada. • La estación base está desconectada de la alimentación o se ha movido cuando el robot no estaba en ella. Conecte la estación base a la alimentación o coloque el robot en la estación base para cargar. • Hay demasiadas obstrucciones alrededor de la estación base. Coloque la estación base en un área más abierta. • Mover el robot puede hacer que se repositone, y volverá a crear un mapa si el reposicionamiento falla. Si el robot está demasiado lejos de la estación base, es posible que no pueda regresar automáticamente por sí solo, en cuyo caso deberá colocar manualmente el robot en la estación base. • Limpie el área de señalización de la estación base para eliminar el polvo o la suciedad.
El robot se atasca delante de la estación base y no puede volver a la estación.	<ul style="list-style-type: none"> • Compruebe si hay suficiente espacio en ambos lados o delante de la estación base para evitar que el robot que bloqueado. • El robot puede resbalarse si el suelo delante de la estación base está demasiado mojado. Si es así, elimine el exceso de agua antes de volver a intentarlo. • Se recomienda mover la estación base a un lugar diferente y volver a intentarlo.

Resolución de problemas

Problema	Solución
El robot no se apaga.	<ul style="list-style-type: none"> • El robot no se puede apagar cuando está cargando. Se recomienda mover el robot desde la estación base y luego mantener pulsado el botón de encendido durante 3 segundos para apagarlo. • Si el robot no se puede apagar con el paso 1, mantenga pulsado el botón de encendido durante 10 segundos para forzar el apagado del robot. Si el problema persiste, contacte con el servicio postventa.
La velocidad de carga es lenta.	<ul style="list-style-type: none"> • Se necesitan aproximadamente 4,5 horas para cargar completamente el robot cuando la batería tiene poca carga. • Si utiliza el robot a temperaturas fuera del intervalo especificado, la velocidad de carga disminuirá automáticamente para prolongar la duración de la batería. • Los contactos de carga del robot y la estación base pueden estar sucios, límpielos con un paño seco.
El ruido aumenta mientras el robot está en funcionamiento.	<ul style="list-style-type: none"> • Compruebe si el filtro de la caja de polvo está obstruido. Si es así, límpielo o sustitúyalo. • Un objeto rígido puede quedar atrapado en el cepillo principal o en la caja de polvo. Compruébelo y retire los objetos duros. • El cepillo principal o el cepillo lateral pueden estar enredados. Compruébelo y retire objetos extraños. • Cambie el modo de succión a Estándar o Silencio.

Problema	Solución
El robot se mueve sin seguir la ruta establecida.	<ul style="list-style-type: none"> • Los objetos como cables de alimentación y pantuflas deben mantenerse ordenados antes de usar el robot. • Trabajar en superficies resbaladizas puede provocar que la rueda principal resbale. Se recomienda secar las zonas mojadas antes de usar el robot.
El robot omite las habitaciones que deben limpiarse.	<ul style="list-style-type: none"> • Asegúrese de que las puertas de las habitaciones a limpiar estén abiertas. • Compruebe si hay un umbral de más de 2 cm de alto en la puerta de la habitación. El robot no puede pasar por encima de umbrales o escalones altos. • El lugar delante de la sala a limpiar puede estar mojado y resbaladizo, lo que hace que el robot resbale y trabaje anormalmente. Seque el suelo antes de usar el robot.
El robot no reanuda la limpieza después de la carga.	<ul style="list-style-type: none"> • Asegúrese de que el robot no esté en modo No Molestar (DND), el cual evitará que reanude la limpieza. • El robot no reanudará la limpieza después de colocarlo manualmente en la estación base o enviarlo a cargar mediante la app o el botón .
La estación base no puede vaciar automáticamente la caja de polvo.	<ul style="list-style-type: none"> • Compruebe si la bolsa de polvo en el depósito está llena. • Si la bolsa de polvo no está llena, compruebe si hay obstrucción en los respiraderos de vaciado automático del robot, la estación base o el depósito de polvo. Si es así, limpie oportunamente la parte bloqueada.

Resolución de problemas

Problema	Solución
No sale agua del depósito de agua, o solo un poco.	<ul style="list-style-type: none">• Compruebe si hay agua en el depósito de agua.• Limpie la mopa si se ensucia.• Asegúrese de que la almohadilla de mopa y el soporte de almohadilla de mopa estén instalados correctamente según el manual de usuario.
El robot regresa a la estación base sin realizar las tareas de vaciado automático.	<ul style="list-style-type: none">• El modo DND evita que el robot realice las tareas de vaciado automático.

Para obtener más ayuda, contacte con nosotros en <https://global.dreametech.com>.

Especificaciones

Robot

Modelo	RLF41GD
Tiempo de carga	Aprox. 4,5 horas
Tensión asignada	14,4 V $\overline{=}$
Potencia nominal	45 W
Frecuencia de funcionamiento	2400-2483,5 MHz
Potencia máxima de salida	< 20 dBm

En condiciones normales de uso, este equipo debe mantenerse a una distancia de, al menos, 20 cm entre la antena y el cuerpo del usuario.

Batería de iones de litio recargable

Modelo	C1251A6
Tipo	iones de litio
Cantidad	1
Capacidad asignada	2,95 Ah

Estación base con vaciado automático

Modelo	RCFD0301
Entrada nominal	220-240 V \sim 50-60 Hz
Salida nominal	20 V $\overline{=}$ 1 A
Potencia nominal (durante el vaciado de polvo)	650 W

Estación base/estación de carga

Consumo energético en modo de espera: \leq 0,5 W (antes de que pasen 15 minutos después de que el robot deje la estación base/estación de carga)

Robot y estación base/estación de carga

Consumo energético en modo preparado en red: \leq 2 W (antes de que pasen 20 minutos después de que la batería del robot aspirador se haya cargado completamente.)

Consumo energético en modo de reposo: \leq 0,5 W (antes de que pasen 20 minutos después de que la batería del robot aspirador se haya cargado completamente.)

Eliminación y retirada de la batería

La batería de iones de litio integrada contiene sustancias que son peligrosas para el medio ambiente. Antes de eliminar la batería, asegúrese de que la batería sea retirada por técnicos cualificados y desechada en instalaciones de reciclaje apropiadas.

- Se debe retirar la batería del aparato antes de tirarlo;
- el aparato debe desconectarse del suministro eléctrico cuando se retire la batería;
- asegúrese de desechar la batería de forma segura.

PRECAUCIÓN:

Antes de retirar la batería, desconecte la alimentación y agote la batería al máximo.

Las baterías innecesarias deben desecharse en instalaciones de reciclaje apropiadas.

No la exponga a ambientes de alta temperatura para evitar riesgos de explosión.

En condiciones abusivas, el líquido puede ser expulsado de la batería. Si ocurre un contacto, enjuague con agua y busque ayuda médica.

Guía de retirada:

1. Voltee el robot, use una herramienta apropiada para retirar los tornillos de la parte posterior del robot, y luego retire la tapa.
2. Desenchufe los terminales entre la batería y la placa PCB para retirar la batería.

Información RAEE



Todos los productos que llevan este símbolo son residuos de aparatos eléctricos y electrónicos (RAEE según la directiva 2012/19/UE) que no deben mezclarse con residuos domésticos sin clasificar. En cambio, debe proteger la salud humana y el medio ambiente entregando sus residuos de aparatos a un punto de recogida designado para el reciclaje de basura de aparatos eléctricos y electrónicos, nombrado por el gobierno o las autoridades locales. La correcta eliminación y reciclaje ayudarán a evitar posibles consecuencias negativas para el medio ambiente y la salud humana. Contacte con el instalador o las autoridades locales para más información acerca de la ubicación así como términos y condiciones de tales puntos de recogida.

Informacje o bezpieczeństwie

Celem niedopuszczenia do porażenia prądem elektrycznym, pożaru lub obrażeń spowodowanych niewłaściwym użytkowaniem urządzenia, przed jego użyciem należy uważnie zapoznać się z treścią instrukcji obsługi oraz zachować ją na wypadek konieczności skorzystania z niej w przyszłości.

Ograniczenia użytkowania

- Z niniejszego urządzenia nie powinny korzystać dzieci w wieku poniżej 8 lat ani osoby o ograniczonych możliwościach fizycznych, zmysłowych lub intelektualnych, ani osoby o niewystarczającym doświadczeniu lub wiedzy, chyba że znajdują się pod nadzorem rodzica lub opiekuna. Dzieci pozostające bez nadzoru nie mogą czyścić urządzenia ani dokonywać czynności konserwacyjnych.
- To urządzenie zawiera baterie, które mogą być wymieniane tylko przez personel o odpowiednich umiejętnościach.
- Uprzątnij teren, który ma być czyszczony. Nie wolno zezwalać, by dzieci używały urządzenia do zabawy. Dbaj o to, by dzieci i zwierzęta domowe pozostawały w bezpiecznej odległości od robota podczas jego pracy.
- Nie instaluj, nie ładuj ani nie używaj urządzenia w łazienkach ani wokół basenów.
- Niniejszy produkt przeznaczony jest wyłącznie do czyszczenia podłóg w warunkach domowych. Nie należy z niego korzystać na wolnym powietrzu, do czyszczenia powierzchni innych niż podłogi, ani w obiektach komercyjnych lub przemysłowych.
- Jeżeli kabel zasilania jest uszkodzony, należy go zastąpić specjalnym przewodem lub zespołem dostępnym u producenta lub u jego przedstawiciela serwisowego.

Informacje o bezpieczeństwie

- Nie używaj robota na powierzchniach znajdujących się ponad poziomem gruntu (np. na schodach, podestach czy balkonach) bez odpowiedniej bariery ochronnej.
- Nie ustawiaj robota kołami do góry. Nie używaj pokrywy LDS, pokrywy robota ani zderzaka w charakterze uchwytu.
- Używaj robota w pomieszczeniach, gdzie temperatura otoczenia wynosi powyżej 0 °C i poniżej 40 °C. Upewnij się, że na podłodze nie ma żadnych cieczy ani lepkich substancji.
- Przed uruchomieniem robota sprząającego usuń z podłogi wszystkie luźne przedmioty oraz kable i przewody, aby zapobiec ich uszkodzeniu lub zakłóceniu pracy urządzenia.
- Usuń delikatne lub małe przedmioty z podłogi, aby zapobiec obijaniu się o nie robota oraz ich uszkodzeniu.
- Nie zbliżaj włosów, palców ani innych części ciała do otworu ssącego robota.
- Nie używaj urządzenia w pomieszczeniu, w którym przebywa śpiące niemowlę lub dziecko.
- Dzieci, zwierząt domowych ani żadnego przedmiotu nie stawiaj na robocie, bez względu na to, czy jest on nieruchomy, czy się porusza.
- Nie używaj robota do sprzątania palących się przedmiotów. Nie używaj robota do zbierania łatwopalnych cieczy, żrących cieczy, nierozcieńczonych kwasów ani rozpuszczalników.
- Nie odkurzaj twardych ani ostrych przedmiotów. Nie używaj urządzenia do zbierania przedmiotów takich, jak kamienie, duże kawałki papieru lub inne, które mogłyby zatkać urządzenie.
- Wtyczkę należy wyjąć z gniazdka elektrycznego przed czyszczeniem lub serwisowaniem urządzenia.
- Nie wycieraj robota ani stacji bazowej mokrą ścierką ani nie zmywaj żadną cieczą. Po wyczyszczeniu wszystkich elementów, które można umyć, przed ich ponownym zamontowaniem i użyciem należy je dokładnie wysuszyć.

Informacje o bezpieczeństwie

- Używaj tego urządzenia zgodnie z zaleceniami zawartymi w instrukcji obsługi. Użytkownicy ponoszą odpowiedzialność za wszelkie straty lub uszkodzenia wynikłe z nieprawidłowego użycia produktu.

Baterie i ładowanie

- **OSTRZEŻENIE:** Nie ładuj baterii nietładowalnych.
- Nie należy używać akumulatorów ani stacji bazowych z funkcją samoopróżniania innych producentów. Używaj wyłącznie z jednostką zasilającą RCFD0301.
- Nie należy podejmować prób samodzielnego demontażu, naprawy ani modyfikacji akumulatora ani stacji bazowej z funkcją samoopróżniania.
- Stacji bazowej z funkcją samoopróżniania nie należy ustawiać w pobliżu źródeł ciepła.
- Do czyszczenia styków ładowania stacji bazowej z funkcją samoopróżniania należy używać wyłącznie suchej ściereczki, a czyścić należy mając suche dłonie.
- Zużytych baterii nie utylizuj w sposób nieodpowiedni. Niepotrzebne baterie należy poddać utylizacji w odpowiednim zakładzie recyklingowym.
- W razie uszkodzenia lub zerwania przewodu zasilającego niezwłocznie zaprzestań użytkowania wyrobu i skontaktuj się z serwisem posprzedażnym.
- Upewnij się, czy robot jest wyłączony na czas transportu i w miarę możliwości przechowuj go w oryginalnym opakowaniu.
- Jeżeli robot nie będzie używany przez dłuższy czas, naładuj go w pełni, wyłącz, a następnie przechowuj w chłodnym i suchym miejscu. Baterię należy naładować przynajmniej raz na 3 miesiące, dzięki czemu nie dopuści się do jej nadmiernego rozładowania.

Informacje o bezpieczeństwie

Informacja o bezpieczeństwie laserowym

- Czujnik laserowy w tym produkcie spełnia normę IEC 60825- 1:2014/EN 60825- 1:2014/A11:2021 dla produktów laserowych Klasy 1. Promienia laserowego nie wolno kierować bezpośrednio w stronę oczu.

PRODUKT LASEROWY KLASY 1

KONSUMENCKI PRODUKT LASEROWY

EN 50689:2021

OSTROŻNIE:

Aby uniknąć zagrożenia z powodu niezamierzonego zresetowania wyłączenia termicznego, urządzenie nie może być zasilane przez zewnętrzne urządzenie wyłączające, jak wyłącznik czasowy, ani łączone z obwodem, który jest regularnie włączany i wyłączany przez program narzędziowy.



Wyłącznie do użytku w pomieszczeniach zamkniętych



Zapoznaj się z treścią instrukcji obsługi

Niniejszym firma Dreame Trading (Tianjin) Co., Ltd. oświadcza, że urządzenie radiowe typu RLF41GD spełnia wymogi Dyrektywy 2014/53/UE. Pełny tekst deklaracji zgodności UE jest dostępny pod następującym adresem internetowym: <https://global.dreametech.com>
Szczegółowy e-podręcznik, patrz <https://global.dreametech.com/pages/user-manuals-and-faqs>

A Opis produktu

Robot

- Przycisk Zasilanie/Czyszczenie
 - Wciśnij i przytrzymaj przez 3 sekundy, aby włączyć lub wyłączyć
 - Wciśnij, aby rozpocząć czyszczenie po włączeniu robota
- Przycisk dokowania/czyszczenia punktowego 
 - Wciśnij, aby odesłać robota do stacji bazowej
 - Chcąc uruchomić funkcję czyszczenia punktowego wciśnij ten przycisk na 3 sekundy

Wskaźnik stanu przycisku

- Ciągły biały: czyszczenie lub sprzątanie zakończone
- Migający pomarańczowy: Błąd
- Ciągły biały: Ładowanie tylko częściowo rozładowanego akumulatora robota.

Uwaga:

- Wciśnij dowolny przycisk na robocie, aby wstrzymać robota podczas sprzątania lub powrotu do ładowania.
 - Przytrzymaj przycisk zasilania oraz przycisk dokowania przez 3 sekundy, aby zresetować Wi-Fi.
 - Blokadę rodzicielską można włączyć lub wyłączyć za pomocą aplikacji Dreamehome.
- Pokrywa LDS
 - Lasery czujnik odległości (LDS)
 - Zderzak
 - Szczotka boczna
 - Koło główne
 - Czujniki krawędzi
 - Koło wielokierunkowe

- Zaciski ostony szczotki
- Koło główne
- Szczotka główna
- Ostona szczotki
- Przycisk Reset
 - Wciśnij i przytrzymaj przez 3 sekundy, aby przywrócić ustawienia fabryczne
- Styki ładowania
- Zbiornik na wodę z pojemnikiem na kurz 2 w 1
- Czujnik powrotu do bazy
- Wyloty automatycznego odpowietrzania
- Zespół mopa

Rys. A-1

Zbiornik na wodę z pojemnikiem na kurz 2 w 1

- Uchwyt filtra
- Filtr HEPA
- Pokrywa wlotu wody
- Wlot wody
- Zacisk zwalniający

Rys. A-2

Zespół mopa

- Uchwyt podkładki mopa
- Zaciski zwalniające
- Miejsce mocowania podkładki mopa
- Nakładka mopująca

Rys. A-3

Stacja bazowa z auto-opróźnianiem

- Wskaźnik stanu
 - Ciągły biały: stacja bazowa jest podłączona do zasilania

- Ciągły biały: Robot ładuje się
 - Migający pomarańczowy: stacja bazowa ma błąd
- Filtr
 - Pokrywa
 - Szczelina worka na kurz
 - Styki ładowania
 - Obszar sygnalizacji
 - Wyloty automatycznego odpowietrzania
 - Gniazdo zasilania
 - Szczelina do magazynowania kabla zasilającego
 - Śruba montażowa
 - Pokrywa kanału powietrznego

Rys. A-4

B Przygotowanie domu

- Przed rozpoczęciem sprzątania usuń niestabilne, kruche, wartościowe lub niebezpieczne przedmioty, a także uprzątnij kable, tkaniny, zabawki, twarde i ostre obiekty z podłogi, aby robot nie zaplątał się w nie, nie zarysował ich ani nie przewrócił, co mogłoby spowodować uszkodzenia lub straty.
- Przed sprzątaniem ustaw barierę fizyczną na krawędzi schodów, aby zapewnić bezproblemowe działanie robota.
- Otwórz drzwi pomieszczenia do sprzątania i ustaw meble we właściwym miejscu, aby zostawić więcej przestrzeni.
- Aby robot prawidłowo rozpoznał obszary wymagające sprzątania, nie stawaj przed nim ani nie umieszczaj go przed progiem, w korytarzu lub w wąskiej przestrzeni.

Uwaga:

- Uruchamiając robota po raz pierwszy śledź go podczas sprzątania, aby na czas usuwać ewentualne przeszkody.
- Nie odkurzaj twardych przedmiotów, jak kamienie, kulki stalowe i części zabawek ani ostrych przedmiotów, jak gruz, potłuczone szkło, gwoździe, w przeciwnym razie może dojść do porysowania podłoga.

Rys. B

© Przed użyciem

1. Ustaw stację bazową i podłącz ją do gniazda elektrycznego

Umieść stację bazową w miejscu maksymalnie otwartym, z dobrym sygnałem Wi-Fi. Wokół urządzenia pozostaw wystarczająco dużo miejsca, jak przedstawiono na ilustracji, a z zaciemnionego obszaru usuń wszystkie przedmioty. Następnie włóż wtyczkę przewodu zasilającego do gniazda w stacji bazowej, a drugą wtyczkę wetknij do gniazda elektrycznego.

Uwaga:

- Mocno wciśnij wtyczkę przewodu zasilającego; włączenie się kontrolki będzie potwierdzeniem poprawnego włożenia wtyczki.
- Usuń wszelkie objekty, które są bliższe stacji bazowej niż 1,5 m od przodu i 0,5 m od każdego z jej boków.
- Dopilnuj, by żaden przedmiot nie blokował obszaru sygnalizacji.
- Aby zapobiec zamoczeniu podłóg drewnianych lub dywanów, zalecane jest umieszczanie stacji bazowej na płytkach ceramicznych lub marmurowych.

2. Usuń zabezpieczenia i zainstaluj szczotkę boczną

3. Łączenie z aplikacją Dreamehome

- (1) Chcąc włączyć robota, wciśnij przycisk zasilania na robocie na 3 sekundy. Zeskanuj kod QR na robocie lub wyszukaj „Dreamehome” w sklepie z aplikacjami, aby pobrać i zainstalować aplikację.
- (2) Otwórz aplikację Dreamehome, stuknij „Zeskanuj kod QR, aby połączyć”, a następnie ponownie zeskanuj ten sam kod QR na robocie, aby dodać urządzenie. Stosuj się do wyświetlanych instrukcji, aby nawiązać połączenie Wi-Fi.

① Kod QR

② Wskaźnik Wi-Fi

- Miganie: Gotowa do połączenia / trwa łączenie
- Wł.: Połączone

Uwaga:

- Obsługiwane jest tylko Wi-Fi o częstotliwości 2,4 GHz.
- Aby zresetować połączenie Wi-Fi, powtórz krok (2), a następnie postępuj zgodnie z poleceniami.
- Po połączeniu urządzenia z domową siecią Wi-Fi, w przypadku zakłóceń pracy sieci spowodowanych, przykładowo, nieoptycznymi rachunkami, przerwami w dostawie prądu, urządzenie będzie stale próbowało nawiązać połączenie ponownie, aby zapewnić płynne działanie po przywróceniu sieci.
- Chcąc odłączyć urządzenie od sieci Wi-Fi wciśnij przycisk Reset na robocie na 3 sekundy.
- Ze względu na aktualizacje w oprogramowaniu faktyczne operacje mogą odbiegać od instrukcji w tym podręczniku. Stosuj się do instrukcji w oparciu o bieżącą wersję aplikacji.

4. Naładuj akumulator robota

Podczas ustawiania robota, wyrównaj styki ładowania robota ze stykami stacji ładującej — robot automatycznie się włączy i rozpocznie

ładowanie.

Po pełnym naładowaniu akumulatora robota kontrolki stanu robota i stacji bazowej będą świecić przez 10 minut, a następnie zgasną.

Uwaga: Zaleca się pełne naładowanie robota przed jego pierwszym użyciem.

Rys. C-1-Rys. C-4

D Użytkowanie

Włączanie/wyłączanie

Wciśnij przycisk zasilania na 3 sekundy, co spowoduje włączenie robota. Wskaźnik zasilania powinien się świecić. Umieść robota na stacji bazowej, powinien on włączyć się automatycznie i rozpocząć ładowanie. Chcąc wyłączyć robota odsuń go od stacji bazowej, po czym wciśnij przycisk zasilania na 3 sekundy.

Szybkie mapowanie

Skonfigurowawszy sieć po raz pierwszy, stosuj się do instrukcji w aplikacji, aby szybko utworzyć mapę. Robot rozpocznie mapowanie bez czyszczenia. Gdy robot powróci do stacji bazowej, proces mapowania jest zakończony, a mapa zostanie automatycznie zapisana.

Rozpocznij sprzątanie

Celem rozpoczęcia czyszczenia po włączeniu robota naciśnij przycisk zasilania. Następnie robot będzie dokładnie mapować trasę, metodycznie czyścić wzdłuż krawędzi i ścian, następnie zakończy sprzątając każde pomieszczeniem wzorem na kształcie S, aby zapewnić staranną pracę.

Uwaga:

- Zaleca się, by rozpoczynając czyszczenie robot wyruszał ze stacji bazowej. Nie poruszaj stacji bazowej, podczas gdy robot czyści. To zapewni, że robot pomyślnie powróci do stacji bazowej.
- Po zakończeniu czyszczenia przez robota i automatycznym powrocie do stacji bazowej, stacja bazowa rozpocznie automatyczne opróżnianie. Dalsze nastawy mogą być realizowane w aplikacji.

Paauza/uśpienie

Gdy robot pracuje, wciśnij dowolny przycisk, aby go wstrzymać.

Jeżeli robot nie pracuje dłużej niż 10 minut, automatycznie wchodzi w tryb uśpienia. Wyłączy się wszystkie wskaźniki na robocie. Wciśnij dowolny przycisk na robocie bądź użyj aplikacji, aby go obudzić.

Uwaga: Jeżeli robot jest wstrzymany i umieszczony w stacji bazowej, bieżący proces czyszczenia zostanie zakończony.

Auto-wznawianie czyszczenia

Jeżeli akumulator jest bliski rozładowania, robot automatycznie powróci do stacji bazowej w celu naładowania. Po doładowaniu do odpowiedniego poziomu robot wznowi niedokończone zadania czyszczenia.

Uwaga: Aby skorzystać z tej funkcji, aktywuj ją w aplikacji.

Tryb Nie przeszkadzać (DND)

W sytuacji, gdy włączono tryb Nie przeszkadzać (DND), robot nie będzie mógł wznowić sprzątnięcia. Tryb DND jest domyślnie dezaktywowany w fabryce. Możesz użyć aplikacji do aktywacji trybu DND lub zmodyfikować jego okres. Domyślnie okres DND wynosi 22:00-8:00.

Uwaga:

- W okresie DND zaplanowane zadania sprzątnięcia nie będą wykonywane.
- Robot wznowi sprzątnięcie po upływie okresu DND.

Czyszczenie punktowe

Gdy robot jest w trybie oczekiwania, przytrzymaj przycisk  przez 3 sekundy, aby włączyć tryb czyszczenia punktowego. W tym trybie robot czyści obszar kwadratowy 1,5 x 1,5 metra wokół i powraca do punktu początkowego, zakończywszy czyszczenie punktowe.

Ponowne uruchamianie robota

Jeżeli robot przestaje reagować lub nie może się wyłączyć, wciśnij przycisk zasilania na 10 sekund, co spowoduje wymuszone wyłączenie urządzenia. Następnie wciśnij przycisk zasilania na 3 sekundy, co spowoduje włączenie robota.

Użycie funkcji mopowania

Uwaga: Zaleca się, by wszystkie podłogi były odkurzone przynajmniej trzy razy przed pierwszą sesją mopowania, aby osiągnąć jak najlepszy efekt.

1. Naciśnij zatrask, aby wyjąć zbiornik na wodę z pojemnikiem na kurz 2 w 1.
2. Otwórz pokrywkę wlotu wody, napełnij zbiornik wodą i szczelnie zamknij pokrywkę.

Uwaga:

- Nie używaj detergentu ani środków dezynfekcyjnego.
 - Nie napełniaj zbiornika gorącą wodą, gdyż to może powodować jego odkształcenie.
3. Zwiłż podkładkę mopa i wyciśnij nadmiar wody. Załóż podkładkę mopa, jak pokazano na rysunku.
 4. Zamontuj ponownie zbiornik na wodę z pojemnikiem na kurz 2 w 1 oraz nakładkę mopującą tak, jak pokazano na ilustracji, aż do usłyszenia zatrzaśnięcia. Celem rozpoczęcia czyszczenia naciśnij przycisk zasilania lub użyj aplikacji.

Uwaga:

- Nie zaleca się używania funkcji mopowania na dywanach.
 - Za pomocą aplikacji można dostosować poziom nawilżenia podkładki mopa zależnie od potrzeb.
5. Gdy robot wraca do ładowania po sprzątnięciu, zdejmij uchwyt z nakładką mopującą i wyciśnij zapachom.

Uwaga:

- Po każdym użyciu urządzenia podkładkę mopa należy wyczyścić, a wodę pozostałą w zbiorniku wylać.
- W sytuacji, gdy nie korzysta się z funkcji mopowania podkładkę mopa należy zdjąć.

Rys. D-1-Rys. D-5

E Rutynowa konserwacja

Części

Aby utrzymać robota w dobrym stanie, zaleca się sprawdzanie użytkowania akcesoriów w aplikacji lub następującej tabeli w kwestii planowej konserwacji.

Część	Częstotliwość konserwacji	Okres wymiany
Nakładka mopująca	Po każdym użyciu	Co 3 do 6 miesięcy
Szczotka główna	Raz na 2 tygodnie	Co 6 do 12 miesięcy
Szczotka boczna		Co 3 do 6 miesięcy
Filtr pojemnika na kurz		
Obszar sygnalizacji stacji bazowej	Raz na miesiąc	/
Styki ładowania		
Otwory automatycznego opróżniania		
Laserowy czujnik odległości (LDS)		
Czujnik powrotu do bazy		
Zderzak		
Dno robota		
Koło wielokierunkowe		

Część	Częstotliwość konserwacji	Okres wymiany
Czujniki krawędzi	Czyść w miarę potrzeby	/
Pojemnik na kurz		
Kółka główne		
Zbiornik na wodę		
Worek na kurz	/	Co 2 do 5 miesięcy

Uwaga: Częstotliwość wymiany zależy od użytkownika robota. W razie wystąpienia wyjątku ze względu na szczególne okoliczności, części należy wymienić.

Szczotka główna

1. Wciśnij zatrzaski osłony szczotki do środka, aby wyjąć osłonę, wyjmij szczotkę z robota.
2. Zastosuj właściwe narzędzie do czyszczenia, aby usunąć włosy wplątane w szczotkę. Następnie zamontuj szczotkę z powrotem i dociśnij osłonę szczotki, aby ją zablokować na miejscu.

Rys. E-1

Szczotka boczna

Wyjmij i oczyść szczotkę boczną.

Rys. E-2

Koło wielokierunkowe

Zastosuj właściwe narzędzie do czyszczenia, aby usunąć włosy wplątane w koło wielokierunkowe.

Rys. E-3

Zbiornik na wodę z pojemnikiem na kurz 2 w 1

1. Naciśnij zatrzask, aby wyjąć zbiornik 2 w 1 (na wodę i kurz), a następnie opróżnij zbiornik na wodę.
2. Otwórz pokrywę pojemnika na kurz i opróżnij go.
3. Otwórz uchwyt filtra, wyjmij filtr HEPA i delikatnie go wytrząśnij.

Uwaga: Nie próbuj czyścić filtra szczotką, palcem ani ostrymi przedmiotami, gdyż grozi to jego uszkodzeniem.

4. Optucz pojemnik na kurz oraz filtr HEPA wodą i dokładnie je wysusz na powietrzu przed ponownym zamontowaniem.

Uwaga:

- Nie płucz części znajdujących się poza pojemnikiem na kurz. Jeśli na częściach pozostaną plamy po wodzie, wytrzyj je do sucha

- przed ponownym montażem.
- Pojemnik na kurz i filtr płucz tylko czystą wodą. Nie używaj detergentu.
- Pojemnika na kurz i filtr używaj dopiero po całkowitym wyschnięciu.

Rys. E-4

Nakładka mopująca

1. Zdejmij nakładkę mopującą i odciśnij nakładkę mopującą od uchwytu.
2. Wyczyść nakładkę mopującą wyłącznie wodą i dokładnie ją wysusz przed ponownym zamontowaniem.

Rys. E-5

Czujniki robota

Czujniki robota wycieraj miękką i suchą ściereczką, jak przedstawiono na rysunku poniżej.

1. Laserowy czujnik odległości (LDS)
2. Zderzak
3. Czujnik powrotu do bazy
4. Czujniki krawędzi

Uwaga: Mokra ściereka może uszkodzić czułe elementy robota i stacji bazowej. Do czyszczenia używaj suchej ściereczki.

Rys. E-6

Odpowietzniki układu samoopróżniania, styki ładowania i obszar sygnalizacji

Odpowietzniki układu samoopróżniania, styki ładowania i obszar sygnalizacji przetrzyj miękką, suchą ściereczką.

Rys. E-7

Worek na kurz

1. Wyjmij i wyrzuć worek na kurz.

Uwaga: Pociągnięcie na zewnątrz za uchwyt uszczelnia worek na kurz, aby zapobiec przypadkowemu wypadaniu kurzu i śmieci.

2. Kurz i śmieci z filtra usuwaj suchą ściereczką.
3. Zainstaluj nowy worek na kurz.
4. Zainstaluj z powrotem pokrywę zbiornika na kurz.

Rys. E-8

Kanat powietrza

Jeżeli kanat powietrzny jest zatkany, oczyść go wg następujących czynności.

1. Odkręć śruby montażowe na pokrywie kanału powietrznego i zdejmij pokrywę.
2. Sprawdź, czy kanat powietrza nie jest zatkany przez ciała obce. Jeśli tak, usuń je.
3. Na powrót zainstaluj pokrywę kanału powietrznego.

Rys. E-9

Akumulator

Robot zawiera pakiet akumulatora litowo-jonowego o wysokich parametrach użytkowych. Dbaj o to, by akumulator był dobrze naładowany do codziennego użytku, aby zachować jego parametry użytkowe na optymalnym poziomie. Jeżeli robot nie jest używany przez dłuższy czas, wyłącz go i ziół. Aby uniknąć szkód wskutek nadmiernego rozładowania, robot należy dotądowywać przynajmniej raz na trzy miesiące.

Rozwiązywanie problemów

Usterka	Rozwiązanie
Robot nie włącza się.	<ul style="list-style-type: none"> Akumulator jest rozładowany. Doładuj robot w stacji bazowej i spróbuj ponownie. Temperatura akumulatora jest zbyt niska lub zbyt wysoka. Zaleca się używanie urządzenia w temperaturze od 0 °C (32 °F) do 40 °C (104 °F).
Robot nie ładuje się.	<ul style="list-style-type: none"> Stacja bazowa nie jest podłączona do źródła zasilania, sprawdź, czy wtyczki po obydwu końcach przewodu zasilającego są prawidłowo włożone do gniazd. Staby kontakt między stykami ładowania w stacji bazowej i robocie, oczyść styki ładowania.
Robot nie łączy się z Wi-Fi.	<ul style="list-style-type: none"> Nieprawidłowe hasło sieci Wi-Fi. Sprawdź, czy hasło używane do łączenia się z siecią Wi-Fi, jest prawidłowe. Robot nie obsługuje połączenia Wi-Fi w paśmie 5 GHz. Upewnij się, że robot jest połączony z siecią Wi-Fi o częstotliwości 2,4 GHz. Staby sygnał Wi-Fi. Upewnij się, czy robot jest w obszarze o dobrym zasięgu Wi-Fi. Robot może nie być gotowy do skonfigurowania. Wyjdź z aplikacji i wejdź ponownie, następnie spróbuj jeszcze raz zgodnie z instrukcją.

Usterka	Rozwiązanie
Robot nie może znaleźć i powrócić do stacji bazowej.	<ul style="list-style-type: none"> Trasa powrotu do ładowania jest zablokowana, np. zamknięte drzwi. Stacja bazowa została odłączona od zasilania lub poruszona, gdy robot znajdował się poza stacją. Połącz stację bazową z zasilaniem lub umieść robot na stacji celem ładowania. Za dużo jest przeszkód wokół stacji bazowej. Ustaw stację bazową w terenie bardziej otwartym. Poruszenie robotem może spowodować ponowne jego pozycjonowanie, a to spowoduje ponowne tworzenie mapy, jeżeli ponowne pozycjonowanie zawiedzie. Jeżeli robot jest zbyt daleko od stacji bazowej, może nie być w stanie powrócić samodzielnie, w którym to przypadku konieczne jest jego ręczne umieszczenie w stacji bazowej. Wytrzyj pole sygnalizacji w stacji bazowej, aby usunąć kurz i śmieci.
Robot utyka przed stacją bazową i nie może powrócić do niej.	<ul style="list-style-type: none"> Sprawdź, czy jest wystarczająco dużo miejsca po obu stronach stacji bazowej i przed nią, aby zapobiec zablokowaniu robota. Robot może ślizgać się, jeżeli podłoga przed stacją bazową jest nadmiernie mokra. W takim przypadku usuń nadmiar wody przed podjęciem ponownej próby. Zaleca się przesunięcie stacji bazowej w innej miejsce i spróbowanie ponownie.

Rozwiązywanie problemów

Usterka	Rozwiązanie
Robot nie wyłącza się.	<ul style="list-style-type: none"> • Robot nie może być wyłączony podczas ładowania. W celu wyłączenia robota zaleca się odsunięcie robota od stacji bazowej, a następnie wciśnięcie przycisku zasilania na 3 sekundy. • Jeżeli robota nie można wyłączyć wykonując czynność 1, należy wcisnąć przycisk zasilania na 10 sekund, co spowoduje wymuszenie wyłączenia robota. Jeżeli problem się utrzymuje, skontaktuj się z działem obsługi posprzedażnej.
Niska prędkość ładowania.	<ul style="list-style-type: none"> • Pełne naładowanie rozładowanego akumulatora robota trwa 4,5 godziny. • Jeżeli pracujesz robotem w temperaturach poza zakresem określonym w specyfikacji technicznej, prędkość ładowania automatycznie zmniejsza się, aby wydłużyć trwałość akumulatora. • Styki ładowania w robocie i stacji bazowej mogą być zabrudzone, wytrzyj je suchą ściereczką.
Hałas zwiększa się, gdy robot pracuje.	<ul style="list-style-type: none"> • Sprawdź, czy filtr pojemnika na kurz nie jest zatkany. Jeśli tak, oczyść go lub wymień. • Twardy przedmiot mógł zostać uchwycony przez szczotkę główną lub pojemnik na kurz. Sprawdź i usuń wszelkie twarde przedmioty. • Szczotka główna lub boczna może być splątana. Sprawdź i usuń wszelkie obce ciała. • Tryb ssania przetłącz na Standard lub Spokojny.

Usterka	Rozwiązanie
Robot porusza się, nie trzymając się ustalonej trasy.	<ul style="list-style-type: none"> • Przedmioty takie, jak kable zasilania i pantofle należy posprzątać przed użyciem robota. • Praca na mokrych, śliskich powierzchniach może powodować poślizg głównego kółka. Zaleca się wysuszenie mokrych miejsc przed użyciem robota.
Robot pomija pomieszczenia, które mają być czyszczone.	<ul style="list-style-type: none"> • Upewnij się, czy drzwi sprzątaných pomieszczeń są otwarte. • Sprawdź, czy w drzwiach do pomieszczenia nie ma progu wyższego niż 2 cm. Robot nie jest w stanie wspiąć się na wysoki próg ani pokonać stopni schodów. • Miejsce przed pomieszczeniem do czyszczenia może być mokre lub śliskie, powodując poślizg robota i niewłaściwe działanie. Wysusz podłogę przed użyciem robota.
Robot nie wznawia sprzątania po ładowaniu.	<ul style="list-style-type: none"> • Upewnij się, czy robot nie jest ustawiony na tryb „Nie przeszkadzać” (DND), co uniemożliwia wznowienie sprzątania. • Robot nie wznawia sprzątania po ręcznym umieszczeniu go w stacji bazowej lub wystąpieniu go do ładowania za pomocą aplikacji lub przycisku .

Rozwiązywanie problemów

Usterka	Rozwiązanie
<p>Stacja bazowa nie może automatycznie opróżnić pojemnika na kurz.</p>	<ul style="list-style-type: none"> • Sprawdź, czy worek na kurz w pojemniku nie jest zapetniony. • Jeżeli worek na kurz nie jest pełny, sprawdź, czy nie ma jakiegś przeszkody na automatycznych odpowietrznikach robota, stacji bazowej lub pojemnika na kurz. W takim przypadku wyczyść na czas zablokowaną część.
<p>Woda nie wypływa ze zbiornika lub tylko w niewielkiej ilości.</p>	<ul style="list-style-type: none"> • Sprawdź, czy woda jest w zbiorniku. • W przypadku zabrudzenia podkładki mopa należy ją wyczyścić. • Sprawdź, czy podkładka mopa i uchwyt podkładki mopa zostały zamontowane prawidłowo, zgodnie z instrukcją obsługi.
<p>Robot powraca do stacji bazowej bez podejmowania zadań samoopróżniania.</p>	<ul style="list-style-type: none"> • Tryb DND uniemożliwia robotowi podejmowanie zadań auto-opróżniania.

W kwestii dalszej pomocy kontaktuj się z nami przez <https://global.dreametech.com>.

Dane techniczne

Robot

Model	RLF41GD
Czas ładowania	Okolo 4,5 godziny
Napięcie znamionowe	14,4 V $\overline{---}$
Moc znamionowa	45 W
Częstotliwość pracy	2400-2483,5 MHz
Maksymalna moc wyjściowa	< 20 dBm

W normalnych warunkach eksploatacji między anteną i ciałem użytkownika należy zachować odległość przynajmniej 20 cm.

Akumulator litowo-jonowy

Model	C1251A6
Typ	Li-ion
Liczba	1
Pojemność znamionowa	2,95 Ah

Stacja bazowa z auto-opróznianiem

Model	RCFD0301
Znamionowa moc wejściowa	220-240 V \sim 50-60 Hz
Znamionowa moc wyjściowa	20 V $\overline{---}$ 1 A
Moc znamionowa (podczas opróżniania z kurzu)	650 W

Stacja bazowa/stacja ładowania

Pobór mocy w trybie czuwania: $\leq 0,5$ W (w ciągu 15 minut po opuszczeniu przez robota stacji bazowej/stacji ładowania)

Robot i stacja bazowa/stacja ładowania

Pobór mocy w trybie czuwania w sieci: ≤ 2 W (w ciągu 20 minut od chwili pełnego naładowania akumulatora odkurzacza.)

Pobór mocy w trybie gotowości: $\leq 0,5$ W (w ciągu 20 minut od chwili pełnego naładowania akumulatora odkurzacza.)

Wyjęcie i utylizacja akumulatora

Wbudowany akumulator litowo-jonowy zawiera substancje, które są niebezpieczne dla środowiska. Demontażu akumulatora może dokonać wyłącznie wykwalifikowany serwisant, a sam akumulator należy przekazać do odpowiedniego punktu zajmującego się recyklingiem.

- akumulator przed złomowaniem należy wyjąć z urządzenia;
- podczas wyjmowania akumulatora urządzenie musi być odłączone od zasilania sieciowego;
- akumulator należy utylizować w sposób bezpieczny.

OSTROŻNIE:

Przed wyjęciem akumulatora urządzenie należy odłączyć od źródła zasilania, po czym rozładować akumulator do możliwie najniższego poziomu.

Niepotrzebne baterie należy poddać utylizacji w odpowiednim zakładzie recyklingowym.

Akumulatora nie narażaj na działanie wysokiej temperatury, gdyż grozi to jego wybuchem.

W niewłaściwych warunkach użytkowania z akumulatora może wydobywać się elektrolit. W przypadku dostania się elektrolitu do oczu lub na skórę skażone miejsca należy przepłukać dużą ilością wody, po czym zasięgnąć porady lekarskiej.

Instrukcja usuwania:

1. Odwróć robota, za pomocą odpowiedniego narzędzia odkręć śruby z tyłu robota i zdejmij pokrywę.
2. Odłącz zaciski między akumulatorem i płytka drukowaną, aby wyjąć ten pierwszy.



Ochrona środowiska

Zużyty sprzęt elektroniczny oznakowany zgodnie z dyrektywą Unii Europejskiej, nie może być umieszczany łącznie z innymi odpadami komunalnymi. Podlega on selektywnej zbiórce i recyklingowi w wyznaczonych punktach. Zapewniając jego prawidłowe usuwanie, zapobiegasz potencjalnym, negatywnym konsekwencjom dla środowiska naturalnego i zdrowia ludzkiego. System zbierania zużytego sprzętu zgodny jest z lokalnie obowiązującymi przepisami ochrony środowiska dotyczącymi usuwania odpadów. Szczegółowe informacje na ten temat można uzyskać w urzędzie miejskim, zakładzie oczyszczania lub sklepie, w którym produkt został zakupiony.

CE Produkt spełnia wymagania dyrektyw tzw. Nowego Podejścia Unii Europejskiej (UE), dotyczących zagadnień związanych z bezpieczeństwem użytkownika, ochroną zdrowia i ochroną środowiska, określających zagrożenia, które powinny zostać wykryte i wyeliminowane.

Niniejszy dokument jest tłumaczeniem oryginalnej instrukcji obsługi, stworzonej przez producenta.

Produkt należy regularnie konserwować (czyścić) we własnym zakresie lub przez wyspecjalizowane punkty serwisowe na koszt i w zakresie użytkownika. W przypadku braku informacji o koniecznych akcjach konserwacyjnych cyklicznych lub serwisowych w instrukcji obsługi, należy regularnie, minimum raz na tydzień oceniać odmiennosć stanu fizycznego produktu od fizycznie nowego produktu. W przypadku wykrycia lub stwierdzenia jakiegokolwiek odmiennosć należy pilnie podjąć kroki konserwacyjne (czyszczenie) lub serwisowe. Brak poprawnej konserwacji (czyszczenia) i reakcji w chwili wykrycia stanu odmiennosć może doprowadzić do trwałego uszkodzenia produktu. Gwarant nie ponosi odpowiedzialności za uszkodzenia wynikające z zaniedbania.

Szczegółowe informacje o warunkach gwarancji dystrybutora /producenta dostępne na stronie internetowej <https://serwis.innpro.pl/gwarancja>

Akumulator LI-ION

Urządzenie wyposażone jest w akumulator LI ION (litowo-jonowy), który z uwagi na swoją fizyczną i chemiczną budowę starzeje się z biegiem czasu i użytkowania. Producent określa maksymalny czas pracy urządzenia w warunkach laboratoryjnych, gdzie występują optymalne warunki pracy dla urządzenia, a sam akumulator jest nowy i w pełni naładowany. Czas pracy w rzeczywistości może się różnić od deklarowanego w ofercie i nie jest to wada urządzenia a cecha produktu. Aby zachować maksymalną żywotność akumulatora, nie zaleca się go rozładowywać do poziomu poniżej 3,18V lub 15% ogólnej pojemności. Niższe wartości, jak np. 2,5V dla ogniwa uszkadzają je trwale i nie jest to objęte gwarancją. W przypadku zaniechania używania akumulatora lub całego urządzenia przez czas dłuższy niż jeden miesiąc należy akumulator naładować do 50% i sprawdzać cyklicznie co dwa miesiące poziom jego naładowania. Przechowuj akumulator i urządzenie w miejscu suchym, z dala od słońca i ujemnych temperatur.

Akumulator LIPO

Urządzenie wyposażone jest w akumulator LI PO (litowo-polimerowy), który z uwagi na swoją fizyczną i chemiczną budowę starzeje się z biegiem czasu i użytkowania. Producent określa maksymalny czas pracy urządzenia w warunkach laboratoryjnych, gdzie występują optymalne warunki pracy dla urządzenia, a sam akumulator jest nowy i w pełni naładowany. Czas pracy w rzeczywistości może się

różnić od deklarowanego w ofercie i nie jest to wada urządzenia a cecha produktu. Aby zachować maksymalną żywotność akumulatora, nie zaleca się go rozładowywać do poziomu poniżej 3,5V lub 5% ogólnej pojemności. Niższe wartości, jak np 3,2V dla ogniwa uszkadzają je trwale i nie jest to objęte gwarancją. W przypadku zaniechania używania akumulatora lub całego urządzenia przez czas dłuższy niż jeden miesiąc należy akumulator naładować do 50% i sprawdzać cyklicznie co dwa miesiące poziom jego naładowania. Przechowuj akumulator i urządzenie w miejscu suchym, z dala od słońca i ujemnych temperatur.

Jeżeli akumulator lub całe urządzenie nie będzie używane przez ponad miesiąc, naładuj akumulator do 50% i co dwa miesiące sprawdzaj poziom jego naładowania. Przechowuj akumulator i urządzenie w suchym miejscu, z dala od słońca i ujemnych temperatur.

Veiligheidsinformatie

Om elektrische schokken, brand of letsel door verkeerd gebruik van het apparaat te voorkomen, dient u de gebruikershandleiding zorgvuldig te lezen voordat u het apparaat gebruikt en te bewaren voor toekomstig gebruik.

Gebruiksbeperkingen

- Dit product mag niet zonder toezicht van een ouder of voogd worden gebruikt door kinderen jonger dan 8 jaar of personen met fysieke, zintuiglijke of geestelijke tekortkomingen of met beperkte ervaring of kennis, om een veilige bediening te waarborgen en risico's te vermijden. Schoonmaken en onderhoud mogen niet door kinderen zonder toezicht worden uitgevoerd.
- Dit apparaat bevat batterijen die alleen door vakmensen kunnen worden vervangen.
- Maak de zone die gereinigd moet worden leeg. Kinderen mogen niet met dit apparaat spelen. Zorg ervoor dat kinderen en huisdieren terwijl de robot in werking is op veilige afstand blijven.
- Installeer, gebruik en laad het apparaat niet op in badkamers of in de buurt van zwembaden.
- Dit product is uitsluitend bestemd voor vloerreiniging in een huishoudelijke omgeving. Gebruik het niet buitenshuis, op niet-vloeroppervlakken of in een commerciële of industriële omgeving.
- Als het netsnoer beschadigd is, dient het vervangen te worden door een speciaal snoer of een samenstel dat verkrijgbaar is bij de fabrikant of zijn serviceagent.
- Gebruik de robot niet in een ruimte die zich boven vloerniveau bevindt zonder een veiligheidsbarrière.
- Plaats de robot niet ondersteboven. Gebruik de LDS-afdekking, klep van de robot of stootrand niet als handgreep voor de robot.

Veiligheidsinformatie

- Gebruik de robot in omgevingen met een omgevingstemperatuur hoger dan 0 °C en lager dan 40 °C. Zorg ervoor dat er geen vloeistof of kleverige substantie op de vloer ligt.
- Om schade of letsel door slepen te voorkomen, verwijdert u losse voorwerpen van de vloer en verwijdert u kabels of netsnoeren op het reinigingspad voordat u het apparaat gebruikt.
- Verwijder breekbare of kleine voorwerpen van de vloer om te voorkomen dat de robot er tegenaan stoot en deze beschadigt.
- Houd haar, vingers en andere lichaamsdelen uit de buurt van de zuigopening van de robot.
- Gebruik het apparaat niet in een kamer waar een baby of kind slaapt.
- Plaats geen kinderen, huisdieren of andere voorwerpen bovenop de robot, ongeacht of deze stilstaat of beweegt.
- Gebruik de robot niet om brandende voorwerpen te reinigen. Gebruik de robot niet om ontvlambare of brandbare vloeistoffen, corrosieve gassen, onverdunde zuren of oplosmiddelen op te nemen.
- Zuig geen harde of scherpe voorwerpen op. Gebruik het apparaat niet om voorwerpen op te rapen zoals stenen, grote stukken papier of andere voorwerpen die het apparaat kunnen verstoppem.
- De stekker moet uit het stopcontact worden gehaald alvorens het toestel schoon te maken of te onderhouden.
- Veeg de robot of het basisstation niet af met een natte doek en spoel ze niet af met een vloeistof. Laat wasbare en gereinigde onderdelen volledig opdrogen alvorens ze weer te installeren en te gebruiken.

Veiligheidsinformatie

- Gebruik dit product volgens de instructies in de gebruikershandleiding. Gebruikers zijn verantwoordelijk voor verlies of schade als gevolg van onjuist gebruik van dit product.

Batterijen en opladen

- **WAARSCHUWING:** Laad geen niet-oplaadbare batterijen op.
- Gebruik geen batterij of basisstation met automatisch ledigen van derden. Gebruik uitsluitend met de RCFD0301-voedingseenheid.
- Probeer niet zelf de batterij of het basisstation met automatisch ledigen te demonteren, te repareren of aan te passen.
- Plaats het basisstation met automatisch ledigen niet in de buurt van een warmtebron.
- Gebruik geen natte doek of natte handen om de oplaadcontacten van het basisstation met automatisch ledigen af te vegen of schoon te maken.
- Gooi oude batterijen op de juiste manier weg. Ongebruikte batterijen moeten worden ingeleverd bij een geschikt recyclingbedrijf.
- Als het netsnoer beschadigd of gebroken is, stop dan onmiddellijk met het gebruik ervan en neem contact op met de klantenservice.
- Zorg ervoor dat de robot tijdens het vervoer is uitgeschakeld en indien mogelijk in de originele verpakking wordt bewaard.

Veiligheidsinformatie

- Als de robot voor langere tijd niet wordt gebruikt, laad deze dan volledig op, schakel deze uit en bewaar hem op een koele, droge plaats. Laad de robot minstens elke 3 maanden op om overontlading van de batterij te voorkomen.

Informatie over laserveiligheid

- De lasersensor in dit product voldoet aan de IEC 60825-1:2014/EN 60825-1:2014/A11:2021 norm voor klasse 1 laserproducten. Vermijd direct oogcontact tijdens het gebruik.

KLASSE 1 LASERPRODUCT

LASERPRODUCT VOOR CONSUMENTEN

EN 50689:2021

VOORZICHTIG:

Om gevaar als gevolg van het onbedoeld resetten van de thermische beveiliging te voorkomen, mag dit apparaat niet worden gevoed via een extern schakelapparaat, zoals een timer, of worden aangesloten op een circuit dat regelmatig wordt in- en uitgeschakeld door het elektriciteitsnet.



Alleen voor gebruik binnenshuis



Lees de gebruikershandleiding

Hierbij verklaart Dreame Trading (Tianjin) Co., Ltd. dat de radioapparatuur van het type RLF41GD in overeenstemming is met Richtlijn 2014/53/EU. De volledige tekst van de EU-conformiteitsverklaring is beschikbaar op het volgende internetadres: <https://global.dreamotech.com>

Ga voor een gedetailleerde elektronische handleiding naar <https://global.dreamotech.com/pages/user-manuals-and-faqs>

A Productoverzicht

Robot

- Aan/Uit/Reinigen-knop
 - Houd 3 seconden ingedrukt om in of uit te schakelen
 - Druk hierop om het reinigen te starten nadat de robot is ingeschakeld
- Dock-/spotreinigingsknop 
 - Druk hierop om de robot terug te sturen naar het basisstation
 - Houd 3 seconden ingedrukt om spotreiniging te starten

Knopstatusindicator

- Continu wit: Reinigen of opruimen voltooid
- Knippert oranje: Fout
- Pulserend wit: Robot laadt op wanneer de batterij niet bijna leeg is

Opmerking:

- Druk op een willekeurige knop van de robot om te pauzeren terwijl de robot aan het reinigen is of terugkeert om op te laden.
 - Houd de Aan/Uit-knop en de docking-knop 3 seconden ingedrukt om wifi te resetten.
 - Het kinderslot kan worden ingeschakeld/uitgeschakeld via de Dreamehome-app.
- LDS-afdekking
 - Laserafstandssensor (LDS)
 - Stootrand
 - Zijborstel
 - Hoofdwiel
 - Afgrondsensoren
 - Rondomlopend wiel
 - Borstelbeschermingsclips

- Hoofdwiel
- Hoofdborstel
- Borstelbescherming
- Resetknop
 - Houd 3 seconden ingedrukt om de fabrieksinstellingen te herstellen
- Oplaadcontacten
- 2-in-1 Watertank met stofbak
- Terug-Naar-Basis-sensor
- Opening voor automatisch ledigen
- Dweileenheid

Afb. A-1

2-in-1 Watertank met stofbak

- Filterhouder
- HEPA-filter
- Deksel van waterinlaat
- Waterinlaat
- Ontgrendelingsclip

Afb. A-2

Dweileenheid

- Dweilpadhouder
- Ontgrendelingsclips
- Bevestigingsoppervlak voor dweilpad
- Dweilpad

Afb. A-3

Basisstation met automatisch ledigen

- Statusindicator
 - Continu wit: Het basisstation is op de stroomvoorziening aangesloten

- Pulserend wit: De robot is aan het opladen
 - Knippert oranje: Het basisstation heeft een fout
- Filter
 - Klep
 - Stofzaksluif
 - Oplaadcontacten
 - Signaleringsvlak
 - Opening voor automatisch ledigen
 - Stroompoort
 - Opbergsluif voor netsnoer
 - Montageschroef
 - Luchtkanaalafdekking

Afb. A-4

B Bereid uw huis voor

- Verwijder vóór het reinigen onstabiele, breekbare, waardevolle of gevaarlijke voorwerpen en ruim kabels, doeken, speelgoed, harde voorwerpen en scherpe voorwerpen op de vloer op om te voorkomen dat ze verstrikt raken, gekrast of omgestoten worden door de robot en schade veroorzaken.
- Plaats vóór het reinigen een fysieke barrière bij de rand van de trap, zodat de robot veilig en soepel kan werken.
- Open de deur van de kamer die moet worden gereinigd, en zet het meubilair op de juiste plaats om meer ruimte over te laten.
- Om te voorkomen dat de robot zones die gereinigd moeten worden niet herkent, mag u niet vóór de robot, op een drempel, in een gang of op nauwe plaatsen staan.

Opmerking:

- Wanneer u de robot voor de eerste keer bedient, volg deze dan tijdens het reinigen om eventuele obstakels tijdig te verwijderen.
- Zuig geen harde voorwerpen op zoals stenen, stalen kogels en speelgoedonderdelen, of scherpe voorwerpen zoals bouwafval, gebroken glas en spijkers, anders kan de vloer krassen oplopen.

Afb. B

© Vóór gebruik

1. Het basisstation plaatsen en aansluiten op een stopcontact

Plaats het basisstation op een plek die zo open mogelijk is met een goed wifi-sigitaal. Laat genoeg ruimte over zoals aangegeven in de afbeelding en verwijder alle voorwerpen in het gearceerde gebied. Steek het netsnoer in het basisstation en steek de stekker in het stopcontact.

Opmerking:

- Steek de stekker van het netsnoer stevig in het stopcontact totdat de indicator gaat branden.
 - Verwijder alle voorwerpen die zich dichterbij dan 1,5 m van de voorkant en 0,5 m van beide zijanten van het basisstation bevinden.
 - Zorg ervoor dat geen voorwerpen het signaleringsvlak blokkeren.
 - Om te voorkomen dat watervlekken de houten vloeren of tapijten beschadigen, wordt aanbevolen om het basisstation op tegel- of marmeren vloeren te plaatsen.
- ### 2. Verwijder de beschermingen en installeer de zijborstel

3. Maak verbinding met de Dreamehome-app

- (1) Houd de Aan/Uit-knop van de robot 3 seconden ingedrukt om hem in te schakelen. Scan de QR-code op de robot of zoek "Dreamehome" in de app-store om de app te downloaden en te installeren.
- (2) Open de Dreamehome-app, tik op "Scan QR-code om verbinding te maken" en scan dezelfde QR-code op de robot opnieuw om het apparaat toe te voegen. Volg de aanwijzingen om de wifi-verbinding te voltooien.

① QR-code

② Wifi-indicator

- Knipperend: Moet worden verbonden/Bezig met verbinding maken
- Aan: Verbonden

Opmerking:

- Alleen 2,4 GHz wifi wordt ondersteund.
- Om wifi te resetten, herhaalt u stap (2) en volgt u de aanwijzingen om de wifi-verbinding te voltooien.
- Nadat het apparaat met succes is verbonden met het wifi-thuisnetwerk, zal het voortdurend blijven proberen om opnieuw verbinding te maken bij netwerkonderbrekingen veroorzaakt door problemen zoals onbetaalde rekeningen of stroomuitval, om een soepele gebruikerservaring te garanderen bij het herstel van het netwerk.
- Om het apparaat los te koppelen van het wifi-netwerk, houdt u de resetknop op de robot 3 seconden ingedrukt.
- Als gevolg van upgrades in de app-software kunnen de daadwerkelijke handelingen afwijken van de aanwijzingen in deze handleiding. Volg de instructies op basis van de huidige app-versie.

4. De robot opladen

Lijn bij het plaatsen van de robot de oplaadcontacten van de robot uit met de oplaadcontacten van het basisstation, waarna de robot automatisch wordt

ingeschakeld en begint op te laden.

Nadat de robot volledig is opgeladen, zullen de statusindicatoren op de robot en het basisstation gedurende 10 minuten blijven branden en vervolgens dimmen.

Opmerking: Het wordt aanbevolen de robot volledig op te laden vóór het eerste gebruik.

Afb. C-1-Afb. C-4

D Hoe te gebruiken

In-/uitschakelen

Houd de Aan/Uit-knop 3 seconden ingedrukt om de robot in te schakelen. De stroomindicator moet branden. Plaats de robot op het basisstation, de robot zou automatisch moeten inschakelen en beginnen met opladen. Om de robot uit te schakelen, verwijdt u de robot van het basisstation en houdt u de Aan/Uit-knop 3 seconden ingedrukt.

Snel in kaart brengen

Nadat u het netwerk voor de eerste keer hebt geconfigureerd, volgt u de instructies in de app om snel een kaart aan te maken. De robot zal beginnen met het in kaart brengen zonder reiniging. Wanneer de robot terugkeert naar het basisstation, is het proces voor het in kaart brengen voltooid en wordt de kaart automatisch opgeslagen.

Begin met reinigen

Druk op de Aan/Uit-knop om te beginnen met reinigen nadat de robot is ingeschakeld. De robot zal nauwkeurig een route uitstippelen, methodisch

langs de randen en muren reinigen, en eindigt vervolgens met het reinigen van elke kamer in een S-vormig patroon om grondig werk te garanderen.

Opmerking:

- Het wordt aanbevolen om de robot vanaf het basisstation te laten vertrekken alvorens te reinigen. Verplaats het basisstation niet terwijl de robot aan het reinigen is. Dit zorgt ervoor dat de robot soepel terugkeert naar het basisstation.
- Nadat de robot de reinigingstaak heeft voltooid en automatisch terugkeert naar het basisstation, zal het basisstation beginnen met automatisch ledigen. Meer instellingen kunnen op de app worden bediend.

Pauze/slapen

Als de robot aan het werk is drukt u op deze knop om deze te pauzeren.

Als de robot langer dan 10 minuten is gepauzeerd, gaat deze automatisch naar de slaapmodus. Alle indicatoren op de robot zullen uitgaan. Druk op een willekeurige knop op de robot of gebruik de app om de robot te ontwakken.

Opmerking: Als de robot wordt gepauzeerd en in het basisstation wordt geplaatst, wordt het huidige reinigingsproces beëindigd.

Automatisch reinigen hervatten

Als de batterij te zwak is, keert de robot automatisch terug naar het basisstation om op te laden. Na het opladen tot het juiste batterijniveau zal deze onafgemaakte reinigingstaken hervatten.

Opmerking: Schakel deze functie via de app in om deze te kunnen gebruiken.

Niet-Storen-modus (DND)

Wanneer de robot is ingesteld op de niet-storen-modus (DND), zal de robot de reiniging niet kunnen hervatten. De DND-modus wordt in de fabriek standaard uitgeschakeld. U kunt de app gebruiken om de DND-modus in te schakelen of de DND-periode ervan aan te passen. De DND-periode is standaard ingesteld op 22:00-08:00.

Opmerking:

- De geplande reinigingstaken worden tijdens de DND-periode gewoon uitgevoerd.
- De robot zal na het verstrijken van de DND-periode het reinigen hervatten waar deze de vorige keer gestopt is.

Spotreiniging

Wanneer de robot aan het wachten is, houdt u de knop  3 seconden ingedrukt om de spotreinigingsmodus in te schakelen. In deze modus reinigt de robot een vierkant gebied van 1,5 x 1,5 meter rondom en keert deze terug naar zijn beginpunt zodra de spotreiniging is voltooid.

De robot herstarten

Als de robot niet meer reageert of niet kan worden uitgezet, houdt u de Aan/Uit-knop 10 seconden ingedrukt om het uitschakelen te forceren. Houd vervolgens de Aan/Uit-knop 3 seconden ingedrukt om de robot in te schakelen.

De dweilfunctie gebruiken

Opmerking: Vóór de eerste dweilbeurt wordt aanbevolen om alle vloeren ten minste drie keer te stofzuigen, zodat een beter reinigingseffect wordt bereikt.

1. Druk op de ontgrendelingsklem om de 2-in-1 watertank met stofbak te verwijderen.
2. Open het deksel van de waterinlaat, vul de tank met water en sluit het deksel goed.

Opmerking:

- Gebruik geen reinigingsmiddel of ontsmettingsmiddel.
 - Vul de watertank niet met heet water, want dan kan de watertank vervormen.
3. Maak de dweilpad vochtig en wring het overtollige water eruit. Installeer de dweilpad zoals aangegeven in de afbeelding.
 4. Plaats de 2-in-1 watertank met stofbak en dweileenheid weer terug zoals weergegeven in de afbeelding totdat ze op hun plaats klikken. Druk op de Aan/Uit-knop of gebruik de app om met het reinigen te beginnen.

Opmerking:

- Het wordt niet aanbevolen om de dweilfunctie op tapijten te gebruiken.
 - Gebruik de app om de vochtigheid van de dweilpad naar wens aan te passen.
5. Wanneer de robot na het reinigen terugkeert om op te laden, verwijder dan de dweilpadhouder en maak de dweil schoon om schimmel of geurtjes te voorkomen.

Opmerking:

- Was de dweilpad na elk gebruik en ledig regelmatig het ongebruikte water uit de watertank.
- Verwijder de dweileenheid wanneer u niet dweilt.

Afb. D-1-Afb. D-5

E Routinematig onderhoud

Onderdelen

Om de robot in goede staat te houden, is het raadzaam om het gebruik van accessoires in de app of de volgende tabel te raadplegen voor routinematig onderhoud.

Onderdeel	Onderhoudsfrequentie	Vervangingsperiode
Dweilpad	Na elk gebruik	Elke 3 tot 6 maanden
Hoofdborstel	Eens per 2 weken	Elke 6 tot 12 maanden
Zijborstel		Elke 3 tot 6 maanden
Filter van stofbak		
Signaleringsvlak van het basisstation	Eens per maand	/
Oplaadcontacten		
Openingen voor automatisch ledigen		
Laserafstandssensor (LDS)		
Terug-naar-basis-sensor		
Stootrand		
Onderkant van de robot		
Rondomlopend wiel		

Onderdeel	Onderhoudsfrequentie	Vervangingsperiode
Afgrondsensoren	Maak het schoon indien nodig	/
Stofbak		
Hoofdwielen		
Watertank		
Stofzak	/	Elke 2 tot 5 maanden

Opmerking: De vervangingsfrequentie hangt af van uw gebruik van de robot. Indien er door bijzondere omstandigheden een uitzondering optreedt, moeten de onderdelen worden vervangen.

Hoofdborstel

1. Druk de borstelbeschermingsclips naar binnen om de borstelbescherming te verwijderen, en til de borstel uit de robot.
2. Gebruik een geschikt schoonmaakgereedschap om haren te verwijderen die in de borstel verstrikt zijn geraakt. Plaats vervolgens de borstel terug en druk op de borstelbescherming om deze op zijn plaats te vergrendelen.

Afb. E-1

Zijborstel

Verwijder en maak de zijborstel schoon.

Afb. E-2

Rondomlopend wiel

Gebruik een geschikt schoonmaakgereedschap om haren te verwijderen die in het rondomlopend wiel verstrikt zijn geraakt.

Afb. E-3

2-in-1 Watertank met stofzak

1. Druk op de ontgrendelingsklem om de 2-in-1 watertank met stofzak te verwijderen en maak de watertank leeg.
2. Open het stofbakdeksel en maak de stofbak.
3. Open de filterhouder om het HEPA-filter te verwijderen en tik zachtjes op het HEPA-filter.

Opmerking: Probeer het filter niet te schoon te maken met een borstel, vinger of scherp voorwerp om schade te voorkomen.

4. Spoel de stofbak en het HEPA-filter af met water en droog ze volledig af alvorens ze opnieuw te installeren.

Opmerking:

- Spoel de onderdelen niet buiten de stofbak. Als er waterlekken zijn, veeg deze dan droog voordat u deze opnieuw installeert.
- Spoel de stofbak en het filter alleen af met schoon water. Gebruik geen schoonmaakmiddel.
- Gebruik de stofbak en het filter alleen als ze volledig droog zijn.

Afb. E-4

Dweilpad

1. Verwijder de dweileenheid en trek de dweilpad van de dweilpadhouder.
2. Maak de dweilpad alleen schoon met water en laat deze volledig drogen voordat u deze opnieuw installeert.

Afb. E-5

Robotsensoren

Veeg de robotsensoren schoon met een zachte en droge doek, zoals aangegeven in de onderstaande afbeelding:

1. Laserafstandssensor (LDS)
2. Stootrand
3. Terug-Naar-Basis-sensor
4. Afgrondensensoren

Opmerking: Een natte doek kan gevoelige elementen in de robot en het basisstation beschadigen. Gebruik een droge doek voor het schoonmaken.

Afb. E-6

Openingen voor automatisch ledigen, oplaadcontacten en signaleringsvlak

Maak de openingen voor het automatisch ledigen,

de oplaadcontacten en het signaleringsvlak schoon met een zachte, droge doek.

Afb. E-7

Stofzak

1. Verwijder de stofzak en gooi deze weg.

Opmerking: Door de hendel naar buiten te trekken wordt de stofzak afgesloten, zodat stof en vuil er niet per ongeluk uit kunnen vallen.

2. Verwijder het stof en vuil uit het filter met een droge doek.
3. Plaats een nieuwe stofzak.
4. Plaats het stofreservoirdeksel terug.

Afb. E-8

Luchtkanaal

Als het luchtkanaal geblokkeerd is, maak het dan schoon volgens de volgende stappen.

1. Draai de montageschroeven van het luchtkanaalafdekking los en verwijder de afdekking.
2. Controleer of het luchtkanaal geblokkeerd is door vreemde voorwerpen. Indien aanwezig, maak ze dan schoon.
3. Plaats de luchtkanaalafdekking terug.

Afb. E-9

Batterij

De robot bevat een krachtige lithium-ionbatterij. Zorg ervoor dat de batterij goed opgeladen blijft voor dagelijks gebruik om optimale prestaties van de batterij te behouden. Als de robot voor langere tijd niet wordt gebruikt, laad deze dan volledig op, schakel het uit en bewaar het op een koele, droge plaats. Om schade door overontlading te voorkomen, laadt u de robot minstens om de drie maanden op.

Problemen oplossen

Probleem	Oplossing
De robot schakelt niet in.	<ul style="list-style-type: none"> • De batterij is bijna leeg. Laad de robot op het basisstation op en probeer het opnieuw. • De temperatuur van de batterij is te laag of te hoog. Het wordt aanbevolen om het apparaat te gebruiken bij een temperatuur tussen 0 °C en 40 °C.
De robot laadt niet op.	<ul style="list-style-type: none"> • Het basisstation is niet op de stroomvoorziening aangesloten, zorg dat beide uiteinden van het netsnoer goed zijn aangesloten. • Het contact tussen de oplaadcontacten op het basisstation en de robot is slecht, maak de oplaadcontacten schoon.
De robot kan geen verbinding maken met wifi.	<ul style="list-style-type: none"> • Het wachtwoord van het wifi-netwerk is onjuist. Controleer of het wachtwoord waarmee u verbinding maakt met uw wifi-netwerk correct is. • De robot ondersteunt geen 5 GHz wifi-verbinding. Zorg ervoor dat de robot verbonden is met een 2,4 GHz wifi-verbinding. • Het wifi-signaal is zwak. Zorg ervoor dat de robot zich in een gebied met goede wifi-bereik bevindt. • De robot is misschien niet klaar om geconfigureerd te worden. Sluit de app en open deze opnieuw en probeer het opnieuw volgens de instructies.

Probleem	Oplossing
De robot kan het basisstation niet vinden en keert niet terug.	<ul style="list-style-type: none"> • De route richting het oplaadpunt is geblokkeerd, de deur is bijv. dicht. • Het basisstation is niet op de stroomvoorziening aangesloten of is verplaatst terwijl de robot er niet op stond. Sluit het basisstation aan op de stroomvoorziening of plaats de robot op het basisstation om op te laden. • Er zijn te veel obstakels rond het basisstation. Plaats het basisstation in een meer open plek. • Het verplaatsen van de robot kan ertoe leiden dat deze zich opnieuw positioneert, en een plattegrond zal aanmaken als het opnieuw positioneren niet lukt. Als de robot zich te ver van het basisstation bevindt, kan deze mogelijk niet automatisch terugkeren. In dat geval moet u de robot handmatig op het basisstation plaatsen. • Veeg het signaleringsvlak van het basisstation af om stof en vuil te verwijderen.
De robot zit vast vóór het basisstation en kan er niet naar terugkeren.	<ul style="list-style-type: none"> • Controleer of er voldoende ruimte is aan beide kanten of vóór het basisstation om te voorkomen dat de robot geblokkeerd wordt. • De robot kan wegglijden als de vloer vóór het basisstation heel erg nat is. Als dit zo is, maak de vloer dan droog en probeer het opnieuw. • Het wordt aangeraden het basisstation naar een andere plek te verplaatsen en het opnieuw te proberen.

Problemen oplossen

Probleem	Oplossing
De robot schakelt niet uit.	<ul style="list-style-type: none"> De robot kan alleen worden uitgeschakeld als deze niet wordt opgeladen. Het wordt aangeraden om de robot uit het basisstation te halen en dan pas de Aan/Uit-knop 3 seconden in te drukken om deze uit te schakelen. Als de robot niet kan worden uitgeschakeld door stap 1 uit te voeren, houdt u de Aan/Uit-knop 10 seconden ingedrukt om uitschakeling te forceren. Als het probleem aanhoudt, neem dan contact op met de klantenservice.
De oplaadsnelheid is traag.	<ul style="list-style-type: none"> Het duurt ongeveer 4,5 uur om de robot volledig op te laden als de batterij bijna leeg is. Als u de robot gebruikt bij temperaturen buiten het aangegeven bereik, zal de oplaadsnelheid automatisch vertragen om de levensduur van de batterij te verlengen. De oplaadcontacten van zowel de robot als het basisstation kunnen vuil zijn, veeg ze af met een zachte doek.
Het geluid neemt toe terwijl de robot werkt.	<ul style="list-style-type: none"> Controleer of het filter van de stofbak verstopt is. Als dat het geval is, reinig of vervang deze dan. Er kan een hard voorwerp in de hoofdborstel of de stofbak vastzitten. Controleer dat en verwijder evt. het harde voorwerp. De hoofdborstel of de zijborstel kan verstrikt raken. Controleer dat en verwijder evt. vreemde voorwerpen. Schakel de zuigmodus over naar "Standaard" of "Stil".

Probleem	Oplossing
De robot beweegt zonder de ingestelde route te volgen.	<ul style="list-style-type: none"> Zorg ervoor dat voorwerpen zoals netsnoeren en slippers opgeruimd zijn voordat u de robot gebruikt. Werken op natte gladde oppervlakken veroorzaakt soms slippen van het hoofdwiel. Het wordt aanbevolen om natte oppervlakken te drogen alvorens de robot te gebruiken.
De robot mist de kamers die moeten worden gereinigd.	<ul style="list-style-type: none"> Zorg ervoor dat de deuren van de kamers die moeten worden gereinigd geopend zijn. Controleer of er een drempel hoger dan 2 cm is bij de deur van de kamer. De robot kan niet over hoge drempels of treden klimmen. De plek vóór de kamer die moet worden gereinigd kan nat en glad zijn, waardoor de robot abnormaal slijpt en werkt. Probeer de vloer te drogen voordat u de robot gebruikt.
De robot zal na het opladen niet verder gaan met reinigen.	<ul style="list-style-type: none"> Zorg ervoor dat de robot niet is ingesteld op de Niet-Storen-modus (DND), waardoor deze het reinigen niet kan hervatten. De robot zal de reiniging niet hervatten nadat u de robot handmatig op het basisstation hebt geplaatst of via de app of de knop  de robot hebt gestuurd om op te laden.

Problemen oplossen

Probleem	Oplossing
Het basisstation kan de stofbak niet automatisch ledigen.	<ul style="list-style-type: none"> Controleer of de stofzak in het stofreservoir vol is. Als de stofzak niet vol zit, controleer dan of de openingen voor het automatisch ledigen van de robot, het basisstation of de stofbak geblokkeerd zijn. Verwijder eventuele verstoppingen op tijd.
Er komt geen of slechts een klein beetje water uit de watertank.	<ul style="list-style-type: none"> Controleer of er water in de watertank zit. Maak de dweilpad schoon als deze vuil wordt. Zorg ervoor dat de dweilpad en de dweilpadhouder correct volgens de gebruikershandleiding worden geïnstalleerd.
Robot keert terug naar het basisstation zonder taken voor automatisch ledigen uit te voeren.	<ul style="list-style-type: none"> De DND-modus voorkomt dat de robot taken voor automatisch ledigen uitvoert.

Neem voor meer ondersteuning contact met ons op via <https://global.dreametech.com>.

Specificaties

Robot

Model	RLF41GD
Oplaadtijd	Ongeveer 4,5 uur
Nominale spanning	14,4 V $\overline{\text{---}}$
Nominaal vermogen	45 W
Werkingsfrequentie	2400-2483,5 MHz
Maximaal uitgangsvermogen	< 20 dBm

Onder normale gebruiksomstandigheden moet de afstand tussen de antenne en het lichaam van de gebruiker ten minste 20 cm bedragen.

Oplaadbare lithium-ionbatterij

Model	C1251A6
Type	Li-ion
Nummer	1
Nominale capaciteit	2,95 Ah

Basisstation met automatisch ledigen

Model	RCFD0301
Nominale ingang	220-240 V \sim 50-60 Hz
Nominale uitgang	20 V $\overline{\text{---}}$ 1 A
Nominaal vermogen (tijdens lediging van stof)	650 W

Basisstation/oplaadstation

Stroomverbruik in stand-bymodus: $\leq 0,5$ W (binnen 15 minuten nadat de robot het basisstation/oplaadstation heeft verlaten)

Robot en basisstation/oplaadstation

Stroomverbruik in netwerkstand-bymodus: ≤ 2 W (binnen 20 minuten nadat de accu van de robotstofzuiger volledig is opgeladen.)

Energieverbruik in stand-bymodus: $\leq 0,5$ W (binnen 20 minuten nadat de accu van de robotstofzuiger volledig is opgeladen.)

Verwijdering en inleveren van batterijen

De ingebouwde lithium-ionbatterij bevat stoffen die schadelijk zijn voor het milieu. Voordat u de batterij weggooit, moet u ervoor zorgen dat de batterij door gekwalificeerde technici wordt verwijderd en bij een geschikt recyclingbedrijf wordt ingeleverd.

- de batterij moet uit het apparaat worden verwijderd voordat deze wordt afgedankt;
- bij het verwijderen van de batterij moet het apparaat van de stroomvoorziening worden losgekoppeld;
- de batterij moet veilig worden weggegooid.

VOORZICHTIG:

Voordat u de batterij verwijdert, moet u de stroom uitschakelen en de batterij zoveel mogelijk leeg laten lopen.

Ongebruikte batterijen moeten worden ingeleverd bij een geschikt recyclingbedrijf.

Stel niet bloot aan een omgeving met hoge temperaturen om explosiegevaar te voorkomen.

Onder extreme omstandigheden kan er vloeistof uit de batterij lekken. Bij aanraking, spoel met water en zoek medische hulp.

Verwijderingsgids:

1. Draai de robot ondersteboven, gebruik een geschikt gereedschap om de schroeven aan de achterkant van de robot te verwijderen en verwijder vervolgens de afdekking.
2. Maak de klemmen tussen de batterij en de printplaat los om de batterij te verwijderen.

AEEA-informatie



Alle producten met dit symbool zijn afgedankte elektrische en elektronische apparatuur (AEEA zoals in richtlijn 2012/19/EU) die niet samengevoegd mogen worden met ongesorteerd huishoudelijk afval. In plaats daarvan moet u de volksgezondheid en het milieu beschermen door uw afgedankte apparatuur in te leveren bij een door de overheid of de plaatselijke autoriteiten aangewezen inzamelpunt voor het recyclen van afgedankte elektrische en elektronische apparatuur. Een correcte verwijdering en recycling zal mogelijke negatieve gevolgen voor het milieu en de volksgezondheid helpen voorkomen. Neem contact op met de installateur of de plaatselijke autoriteiten voor meer informatie over de locatie en de voorwaarden van dergelijke inzamelpunten.

Sikkerhetsinformasjon

For å unngå elektrisk støt, brann eller skade forårsaket av feil bruk av apparatet, må du lese bruksanvisningen nøye før du bruker apparatet og oppbevare den for fremtidige oppslag.

Bruksbegrensninger

- Dette apparatet må ikke brukes av barn yngre enn 8 år eller av personer med fysiske, sensoriske, intellektuelle mangler, eller med begrenset erfaring eller kunnskap dersom det skjer uten tilsyn av en forelder eller foresatt for å sikre sikker bruk og for å unngå risiko. Rengjøring og vedlikehold må ikke utføres av små barn uten tilsyn.
- Dette apparatet inneholder batterier som bare kan byttes av erfarne personer.
- Rydd området som skal rengjøres. Barn skal ikke leke med apparatet. Sørg for at barn og kjæledyr holdes på trygg avstand fra roboten mens den er i drift.
- Ikke installer, lad eller bruk apparatet på bad eller rundt bassenger.
- Dette apparatet er kun ment for gulvrenngjøring i et hjemmemiljø. Ikke bruk det utendørs, på andre overflater enn gulv, eller i kommersielle eller industrielle omgivelser.
- Hvis strømledningen er skadet, må den byttes av en spesiell ledning eller enhet tilgjengelig fra produsenten eller deres servicerepresentant.
- Ikke bruk roboten i områder over bakkenivå uten en beskyttende barriere.
- Ikke plasser roboten opp-ned. Ikke bruk LDS-dekselet, robotdekselet eller støtfangeren som håndtak for roboten.

Sikkerhetsinformasjon

- Bruk roboten i miljøer med en omgivelsestemperatur over 0 °C og under 40 °C. Sørg for at det ikke er væske eller klissete stoffer på gulvet.
- For å forhindre skade eller at noe dras løs, fjernes eventuelle løse gjenstander fra gulvet samt kabler eller strømledninger fra rengjøringsbanen før du bruker apparatet.
- Fjern skjøre eller små gjenstander fra gulvet for å forhindre at roboten støter på og skader dem.
- Hold hår, fingre og andre kroppsdeler unna robotens sugeåpning.
- Ikke bruk apparatet i et rom der et spedbarn eller barn sover.
- Ikke plasser barn, kjæledyr eller andre gjenstander oppå roboten, uansett om den står stille eller beveger seg.
- Ikke bruk roboten til å rengjøre brennende gjenstander. Ikke bruk roboten til å plukke opp brannfarlige eller brennbare væsker, etsende gasser, ufortynnede syrer eller løsemidler.
- Ikke støvsug harde eller skarpe gjenstander. Ikke bruk apparatet til å plukke opp gjenstander som steiner, store papirbiter eller gjenstander som kan tette apparatet.
- Støpselet må tas ut av stikkontakten før rengjøring eller vedlikehold av apparatet.
- Ikke tørk robotstøvsugeren eller basestasjonen med en våt klut, og ikke skyll dem med væske. Etter rengjøring av vaskbare deler, tørk delene helt før du installerer og bruker dem igjen.
- Bruk dette apparatet i samsvar med instruksjonene i bruksanvisningen. Brukerne er ansvarlige for tap eller skade som oppstår fra feil bruk av dette produktet.

Sikkerhetsinformasjon

Batterier og lading

- ADVARSEL: Ingen opplading av ikke-oppladbare batterier.
- Ikke bruk batterier eller basestasjon med automatisk tømning. Brukes kun med RCFD0301-forsyningsenheten.
- Ikke forsøk å demontere, reparere eller modifisere batteriet eller basestasjonen med automatisk tømning på egenhånd.
- Ikke plasser basestasjonen med automatisk tømning nær en varmekilde.
- Ikke bruk en våt klut eller våte hender til å tørke eller rengjøre ladekontaktene på basestasjonen med automatisk tømning.
- Ikke avhend gamle batterier på feil måte. Brukte batterier må avhendes hos et passende gjenvinningsanlegg.
- Hvis strømledningen blir skadet eller ødelagt, må du slutte å bruke den umiddelbart og kontakte produktstøtten.
- Sørg for at roboten er slått av når den transporteres, og at den oppbevares i originalemballasjen hvis mulig.
- Hvis roboten ikke skal brukes over en lengre periode, lades den helt opp, slå den av og oppbevare den på et kjølig, tørt sted. Lad opp roboten minst én gang hver 3. måned for å unngå overutlading av batteriet.

Sikkerhetsinformasjon

Lasersikkerhets-informasjon

- Lasersensoren i dette produktet oppfyller standarden IEC 60825-1:2014/EN 60825-1:2014/A11:2021 for klasse 1-laserprodukter. Unngå direkte øyekontakt med den under bruk.

KLASSE 1-LASERPRODUKT

FORBRUKERLASERPRODUKT

EN 50689:2021

FORSIKTIG:

For å unngå fare på grunn av utilsiktet tilbakestilling av termisk utkobling, må dette apparatet ikke tilføres strøm via en ekstern koblingsenhet slik som en timer, eller kobles til en krets som regelmessig slås av og på av verktøyet.



Kun for innendørs bruk



Les bruksanvisningen

Med dette erklærer Dreame Trading (Tianjin) Co., Ltd at radioutstyret type RLF41GD er i samsvar med direktiv 2014/53/EU. EU-overensstemmelseserklæringens fulle tekst kan man finne på følgende internettadresse: <https://global.dreametech.com>

For en detaljert elektronisk bruksanvisning kan du besøke <https://global.dreametech.com/pages/user-manuals-and-faqs>

A Produktoversikt

Robot

- Strøm/rengjøringsknapp
 - Trykk og hold i 3 sekunder for å slå den på eller av
 - Trykk for å starte rengjøringen etter at roboten er slått på
 - Dokking/områderengjøringsknapp 
 - Trykk for å sende roboten tilbake til basestasjonen
 - Trykk og hold i 3 sekunder for å starte områderengjøring
- Knappens statusindikator
- Fast hvit: Rengjøring eller opprydding er fullført
 - Blinkende oransje: Feil
 - Pulserende hvit: Roboten lader når batteristrømmen ikke er lav
- Merk:**
- Trykk på en vilkårlig knapp på roboten for å pause mens roboten rengjør eller går tilbake til lading.
 - Trykk og hold inne av/på- og dokkingknappen i 3 sekunder for å tilbakestille Wi-Fi.
 - Barnesikring kan aktiveres/deaktiveres via Dreamehome-appen.
- LDS-deksel
 - Laseravstandssensor (LDS)
 - Støtfanger
 - Sidebørste
 - Hovedhjul
 - Trappesensorer
 - Omnidireksjonelt hjul
 - Klips for børstebeskyttelse
 - Hovedhjul

- Hovedbørste
- Børstevern
- Tilbakestillingsknapp
 - Trykk og hold i 3 sekunder for å gjenopprette fabrikkinnstillingene
- Ladekontakter
- 2-i-1-vanntank med støvdunk
- Retur til base-sensor
- Automatiske tømingsventil
- Moppeenhet

Fig. A-1

2-i-1-vanntank med støvdunk

- Filterholder
- HEPA-filer
- Vanninntaksløkk
- Vanninntak
- Utløserklemme

Fig. A-2

Moppeenhet

- Moppeputeholder
- Utløserklemmer
- Moppeputens monteringsområde
- Moppepute

Fig. A-3

Basestasjon med automatisk tømning

- Statusindikator
 - Fast hvit: Basestasjonen er koblet til strøm
 - Pulserende hvit: Roboten lader
 - Blinkende oransje: Basestasjonen har en feil

- Filter
- Deksel
- Støvposespor
- Ladekontakter
- Signalområde
- Automatiske tømingsventil
- Strømport
- Ledningsoppbevaringsspor
- Monteringskrue
- Luftkanaldeksel

Fig. A-4

B Forberedelser i hjemmet ditt

- Før rengjøring bes du fjerne ustabile, skjøre, verdifulle eller farlige gjenstander. Rydd opp i kabler, kluter, leker, harde og skarpe gjenstander på gulvet, for å unngå mulige skader ved at de vikles inn, ripes eller veltes av roboten.
- Før rengjøring plasseres en fysisk barriere foran trapper for å sikre sikker og jevn drift av roboten.
- Åpne døren til rommet som skal rengjøres og plasser møbler på riktig sted for å lage mer plass.
- For å hindre at roboten ikke gjenkjenner området som rengjøres, må du ikke stå foran roboten, dørstokker, ganger eller trange steder.

Merk:

- Når du bruker roboten for første gang, må du følge den rundt mens den rengjør for å fjerne eventuelle hindringer i tide.

- Ikke støvsug harde gjenstander som steiner, stålkuler og leketøysdeler, eller skarpe gjenstander som byggeavfall, knust glass og spiker, siden dette kan føre til riper i gulvet.

Fig. B

C Før bruk

1. Plasser basestasjonen og koble den til en stikkontakt

Plasser basestasjonen på et sted som er så åpent som mulig med et godt Wi-Fi-signal. La det være nok plass som vist på figuren og fjern eventuelle gjenstander i det skraverte området. Sett strømledningen inn i basestasjonen og plugg den inn i stikkontakten.

Merk:

- Før strømledningen godt inn til indikatoren tennes.
- Fjern alle gjenstander som er nærmere enn 1,5 m fra fronten og 0,5 m fra hver side av basestasjonen.
- Sørg for at ingen objekter blokkerer signalområdet.
- For å hindre vannflekker fra å fukte tregulv eller tepper, anbefales det å plassere basestasjonen på flisgulv eller marmorgulv.

2. Fjern beskyttelsen og installer sidebørsten

3. Koble til Dreamehome-appen

- (1) Trykk og hold inne strømknappen på roboten i 3 sekunder for å slå den på. Skann QR-koden på roboten eller søk etter «Dreamehome» i appbutikken for å laste ned og installere appen.
- (2) Åpne Dreamehome-appen, trykk på «Skann QR-kode for å koble til» og skann den samme

QR-koden på roboten igjen for å legge til enheten. Følg instruksjonene for å fullføre Wi-Fi-tilkoblingen.

① QR-kode

② Wi-Fi-indikator

- Blinker: Skal tilkobles / Kobler til
- På: Tilkoblet

Merk:

- Bred 2,4 GHz Wi-Fi støttes.
- For å tilbakestille Wi-Fi gjentar du trinn (2) og følger deretter instruksjonene for å fullføre Wi-Fi-tilkoblingen.
- Etter at enheten er koblet til Wi-Fi-hjemmenettverket, vil den kontinuerlig forsøke å koble til på nytt i tilfelle nettverksforstyrrelser forårsaket av problemer som ubetalte regninger eller strømbrydd, for å sikre en jevn brukeropplevelse ved nettverksoppretting.
- For å koble enheten fra Wi-Fi-nettverket, trykker du på og holder inne tilbakestillingsknappen på roboten i 3 sekunder.
- På grunn av oppgraderinger i appens programvare, kan de faktiske operasjonene avvike fra setningene i denne bruksanvisningen. Følg instruksjonene i den gjeldende appversjonen.

4. Lade roboten

Ved plassering av roboten sentreres ladekontaktene på roboten med ladekontaktene på ladedokkingen. Roboten slås automatisk på og begynner å lade.

Etter at roboten er fulladet, forblir statusindikatoren på roboten og basestasjonen tent i 10 minutter før de dimmes.

Merk: Det anbefales å lade roboten helt opp før første gangs bruk.

Fig. C-1 – Fig. C-4

D Bruk

Slå på/av

Trykk og hold inne strømknappen i 3 sekunder for å slå på roboten. Strømindikatoren skal lyse. Plasser roboten på basestasjonen. Roboten slår seg automatisk på og begynner å lade. For å slå av roboten, flytter du roboten bort fra basestasjonen og trykker på og holder inne strømknappen i 3 sekunder.

Rask kartlegging

Etter å ha konfigurert nettverket for første gang, følger du instruksjonene i appen for raskt å lage et kart. Roboten vil begynne å kartlegge uten rengjøring. Når roboten kommer tilbake til basestasjonen, er kartleggingsprosessen fullført og kartet lagres automatisk.

Starte rengjøring

Trykk kort på strømknappen for å starte rengjøringen etter at roboten er slått på. Roboten kartlegger en rute nøyaktig og rengjør metodisk langs kantene og veggene. Deretter avslutte den med å rengjøre hvert rom i et S-formet mønster for å sikre en grundig jobb.

Merk:

- Det anbefales at roboten går ut fra basestasjonen før rengjøring. Ikke flytt basestasjonen mens roboten rengjør. Dette sikrer at roboten returnerer jevnt tilbake til basestasjonen.
- Etter at roboten har fullført rengjøringsoppgaven og automatisk returnerer til basestasjonen, starter basestasjonen automatisk tømning. Flere innstillinger kan betjenes fra appen.

Pause/dvale

Når roboten er i bruk, kan du trykke på en vilkårlig knapp for å sette den på pause.

Hvis roboten er satt på pause i mer enn 10 minutter, går den automatisk i dvalemodus. Alle indikatorer på roboten slår seg av. Trykk på en vilkårlig knapp på roboten, eller trykk på appen for å vekke roboten.

Merk: Hvis roboten settes på pause og plasseres på basestasjonen, vil den gjeldende rengjøringsprosessen avsluttes.

Auto-gjenoppta rengjøring

Når robotstøvsugeren har for lite batteri, går den automatisk tilbake til basestasjonen for lading. Etter å ha ladet til riktig batterinivå, gjenopptar den uferdige rengjøringsoppgaver.

Merk: Aktiver den i appen for å bruke denne funksjonen.

Ikke forstyr-modus

Når roboten er satt til Ikke forstyr-modus, forhindres den fra å gjenoppta rengjøringen. Ikke forstyr-modus er deaktivert som standard. Du kan bruke appen til å aktivere Ikke forstyr-modus eller andre Ikke forstyr-perioder. Ikke forstyr-perioden er fra kl. 22:00 til kl. 08:00 som standard.

Merk:

- Planlagte rengjøringsoppgaver utføres som normalt i Ikke forstyr-perioden.
- Roboten gjenopptar rengjøringen der den slapp etter at Ikke forstyr-perioden utløper.

Områderengjøring

Når roboten venter, trykker du på og holder inne -knappen i 3 sekunder for å aktivere områderengjøringsmodus. I denne modusen rengjør roboten et kvadratisk område på 1,5 x 1,5 meter rundt seg, og går tilbake til startpunktet når områderengjøringen er fullført.

Starte roboten på nytt

Hvis roboten slutter å reagere eller ikke kan slå av, trykker du på og holder inne strømknappen i 10 sekunder for å slå den kraftig av. Trykk deretter på og hold inne strømknappen i 3 sekunder for å slå på roboten.

Bruke moppefunksjonen

Merk: Det anbefales at alle gulvene støvsuges minst tre ganger før den første moppeøkten, for å oppnå en bedre rengjøringseffekt.

1. Trykk på utløserklemmen for å fjerne 2-i-1 vannbeholderen med støvdunk.
2. Åpne vanninntaksløkket, fyll tanken med vann og lukk løkket ordentlig.

Merk:

- Ikke bruk vaskemiddel eller desinfeksjonsmiddel.
 - Ikke fyll vanntanken med varmt vann, siden dette kan føre til at vanntanken vrir seg.
3. Fukt moppeputen og vri ut overflødig vann. Installer moppeputen som vist i figuren.
 4. Installer 2-i-1-vanntanken med støvdunk og moppeenhet tilbake i roboten til den klikker på plass, som vist i figuren. Trykk på strømknappen eller bruk appen for å starte rengjøringen.

Merk:

- Det anbefales ikke å bruke mopping funksjon på tepper.
 - Bruk appen til å justere moppeputens fuktighet etter behov.
5. Når roboten går tilbake til lading etter rengjøring, fjerner du moppeputeholderen og rengjør moppeputen for å forhindre mugg eller lukt.

Merk:

- Vask moppeputen etter hver bruk, og tøm vanntanken regelmessig for ubrukt vann.
- Fjern moppeenheten når du ikke mopper.

Fig. D-1-Fig. D-5

E Rutinemessig vedlikehold

Deler

For å holde roboten i god stand, anbefales det å se bruken av tilbehør i appen eller følgende tabell for rutinemessig vedlikehold.

Del	Vedlikeholdshyppighet	Bytteperiode
Moppepute	Etter hver bruk	Hver 3. til 6. måned
Hovedbørste	En gang hver 2. uke	Hver 6. til 12. måned
Sidebørste		Hver 3. til 6. måned
Støvdunkens filter		
Basestasjonens signalområde	En gang hver måned	/
Ladekontakter		
Automatiske tømmingsventil		
Laseravstandssensor (LDS)		
Retur til base-sensor		
Støtfanger		
Robotens bunn		
Omnidireksjonelt hjul		

Del	Vedlikeholdshyppighet	Bytteperiode
Trappesensorer	Rengjør ved behov	/
Støvdunk		
Hovedhjul		
Vanntank		
Støvpose	/	Hver 2. til 5. måned

Merk: Utskiftningshyppigheten avhenger av din bruk av roboten. Hvis det oppstår unntak på grunn av spesielle omstendigheter, bør delene byttes.

Hovedbørste

1. Trykk børstevernklipsen innover for å fjerne børstevernet og løfte børsten ut av roboten.
2. Bruk et ordentlig rengjøringsverktøy for å fjerne eventuelle hår som er filtret i børsten. Installer børsten igjen og trykk på børstevernet for å låse den på plass.

Fig. E-1

Sidebørste

Fjern og rengjør sidebørsten.

Fig. E-2

Omnidireksjonelt hjul

Bruk et egnet rengjøringsverktøy for å fjerne eventuelle hår som er filtret i omnidireksjonshjulet.

Fig. E-3

2-i-1-vanntank med støvdunk

1. Trykk på utløserklemmen for å fjerne 2-i-1-vanntanken med støvdunk, og tøm deretter vanntanken.
2. Åpne støvdunkdekelet og tøm støvdunken.
3. Åpne filterholderen for å fjerne HEPA-filtret, og bank forsiktig på HEPA-filtret.

Merk: Ikke forsøk å rengjøre filtret med en børste, en finger eller en skarp gjenstand. Dette kan forårsake skade.

4. Skyll støvdunken og HEPA-filtret med vann og lufttørk før de settes på plass igjen.

Merk:

- Ikke skyll delene utenfor støvboksen. Hvis det er vannflekker, tørker du dem av før du reinstallerer.

- Skyll støvdunken og filtret kun med rent vann. Ikke bruk noe vaskemiddel.
- Bruk støvdunken og filtret kun når de er helt tørre.

Fig. E-4

Moppepute

1. Fjern moppeenheten, og trekk moppeputen av moppeputeholderen.
2. Rengjør moppeputen kun med vann og tørk dem fullstendig før reinnstallasjon.

Fig. E-5

Robotsensorer

Tørk av robotsensorene ved å bruke en myk og tørr klut, som vist i figuren nedenfor:

1. Laseravstandssensor (LDS)
2. Støtfanger
3. Retur til base-sensor
4. Trappesensorer

Merk: En våt klut kan skade sensitive elementer på roboten og basestasjonen. Bruk en tørr klut til rengjøring.

Fig. E-6

Automatisk tømming av ventiler, ladekontakter og signalområde

Rengjør de automatiske tømmingsventilene, ladekontaktene og signalområdet med en myk og tørr klut.

Fig. E-7

Støvpose

1. Fjern og kast støvposen.

Merk: Ved å trekke ut håndtaket forsegles støvposen for å forhindre at støv og smuss utilsiktet faller ut.

2. Fjern støv og rusk fra filtret med en tørr klut.
3. Installer en ny støvpose.
4. Sett på plass støvtankdekelet.

Fig. E-8

Luftkanal

Hvis luftkanalen er blokkert, rengjøres den i henhold til følgende trinn.

1. Skru ut festeskruene på luftkanaldekelet og fjern dekelet.
2. Kontroller om luftkanalen er blokkert av fremmedlegemer. Rengjør den ved blokkering.
3. Sett på plass luftkanaldekelet.

Fig. E-9

Batteri

Roboten inneholder en høytytelses litium-ion batteripakke. Sørg for at batteriet forblir godt ladet for daglig bruk, for å opprettholde optimal batteritytelse. Hvis roboten ikke skal brukes over en lengre periode, slår du den av og legger den bort. For å forhindre skader fra overutlading, lades roboten minst én gang hver tredje måned.

Feilsøking

Problem	Løsning
Roboten slår seg ikke på.	<ul style="list-style-type: none"> • Det er lite batteri. Lad opp roboten på basestasjonen og prøv deretter på nytt. • Temperaturen på batteriet er for lav eller for høy. Det anbefales å bruke apparatet ved en temperatur mellom 0 °C (32 °F) og 40 °C (104 °F).
Roboten vil ikke lade.	<ul style="list-style-type: none"> • Basestasjonen er ikke koblet til strøm, sørg for at begge endene av strømledningen er riktig tilkoblet. • Kontakten mellom ladekontaktene på basestasjonen og robotstøvsugeren er dårlig, rengjør ladekontaktene.
Roboten klarer ikke å koble til Wi-Fi.	<ul style="list-style-type: none"> • Wi-Fi-passordet er feil. Kontroller at passordet som brukes for å koble til Wi-Fi-nettverket er riktig. • Roboten støtter ikke 5 GHz Wi-Fi-tilkobling. Sørg for at roboten er koblet til en 2,4 GHz Wi-Fi-tilkobling. • Wi-Fi-signalet er svakt. Sørg for at roboten er i et område med god Wi-Fi-dekning. • Roboten er kanskje ikke klar til å konfigureres. Avslutt og gå inn i appen på nytt, og prøv igjen som instruert.

Problem	Løsning
Robotstøvsugeren kan ikke finne og returnere til basestasjonen.	<ul style="list-style-type: none"> • Ruten for retur til lading er sperret, f.eks. at døren er lukket. • Basestasjonen kobles fra strøm eller flyttes når roboten ikke er på den. Koble basestasjonen til strømforsyningen eller plasser roboten på basestasjonen for å lade. • Det er for mange hindringer rundt basestasjonen. Plasser basestasjonen i et mer åpent område. • Flytting av roboten kan føre til at den endrer posisjon på egen hånd, og den lager et nytt kart dersom omplasseringen mislykkes. Hvis roboten er for langt fra basestasjonen, kan det være den ikke returnerer av seg selv til basen. I så fall må du manuelt plassere roboten på basestasjonen. • Tørk av signalområdet på basestasjonen for å fjerne støv eller rusk.
Roboten setter seg fast foran basestasjonen og kan ikke gå tilbake til den.	<ul style="list-style-type: none"> • Kontroller om det er nok plass på begge sider eller foran basestasjonen for å hindre at roboten blir blokkert. • Roboten kan gli hvis gulvet foran basestasjonen er for vått. Rengjør i så fall overflødig vann før du prøver igjen. • Det anbefales å flytte basestasjonen til et annet sted og prøve på nytt.

Feilsøking

Problem	Løsning
Roboten vil ikke slå seg av.	<ul style="list-style-type: none"> • Roboten kan ikke slås av når den lader. Det anbefales å flytte robotstøvsugeren fra basestasjonen, og deretter trykke og holde inne strømknappen i 3 sekunder for å slå den av. • Hvis roboten ikke kan slås av ved å utføre trinn 1, trykker du på og holder inne strømknappen i 10 sekunder for å tvinge roboten av. Hvis problemet vedvarer, bes du kontakte produktstøtten.
Ladehastigheten er lav.	<ul style="list-style-type: none"> • Det tar omtrent 4,5 timer å lade roboten helt når batteriet er lavt. • Hvis du bruker roboten ved temperaturer utenfor det spesifiserte området, reduseres ladehastigheten automatisk for å forlenge batteriets levetid. • Ladekontaktene på både roboten og basestasjonen kan være skitne, tørk dem av med en tørr klut.
Støyen øker mens roboten er i drift.	<ul style="list-style-type: none"> • Kontroller om støvdunkfilteret er tilstoppet. Hvis ja, rengjør den eller bytt den ut. • En hard gjenstand kan sette seg fast i hovedbørsten eller i støvdunken. Kontroller og fjern eventuelle harde gjenstander. • Hovedbørsten eller sidebørsten kan bli sammenfiltret. Kontroller og fjern eventuelle fremmedobjekter. • Bytt sugemodus til Standard eller Stille.

Problem	Løsning
Roboten beveger seg uten å følge den angitte ruten.	<ul style="list-style-type: none"> • Gjenstander som strømledninger og tøfler bør organiseres før du bruker roboten. • Arbeid på våte og glatte overflater kan få hovedhjulet til å skli. Det anbefales å tørke våte områder før roboten brukes.
Roboten går glipp av rommene som skal rengjøres.	<ul style="list-style-type: none"> • Sørg for at dørene til rommene som skal rengjøres er åpne. • Kontroller om det er en terskel høyere enn 2 cm ved døren til rommet. Roboten kommer ikke over høye terskler eller trinn. • Området i rommet som skal rengjøres kan være vått og glatt, noe som får roboten til å skli og fungere unormalt. Tørk gulvet før du bruker roboten.
Roboten vil ikke gjenoppta rengjøringen etter lading.	<ul style="list-style-type: none"> • Sørg for at roboten ikke er stilt inn på Ikke forstyr-modus, som forhindrer at den fortsetter rengjøringen. • Roboten gjenopptar ikke rengjøringen etter at du manuelt har plassert roboten på basestasjonen, eller har sendt roboten til lading via appen eller -knappen.

Feilsøking

Problem	Løsning
Basestasjonen kan ikke tømme støvdunken automatisk.	<ul style="list-style-type: none"> • Kontroller om støvposen i støvtanken er full. • Hvis støvposen ikke er full, må du kontrollere om det er noen hindringer ved auto-tømmeventilene til robotstøvsugeren, basestasjonen eller støvdunken. I så fall må den blokkerte delen ryddes.
Det kommer ikke ut vann fra vanntanken, eller kommer bare ut litt.	<ul style="list-style-type: none"> • Sjekk om det er vann inne i vanntanken. • Rengjør moppeputen hvis den blir skitten. • Sørg for at moppeputen og moppeputeholderen er installert i henhold til bruksanvisningen.
Roboten returnerer til basestasjonen uten å utføre automatiske tømmeoppgaver.	<ul style="list-style-type: none"> • Ikke forstyr-modus forhindrer roboten fra å utføre automatiske tømmeoppgaver.

For mer hjelp kan vi kontaktes via <https://global.dreameotech.com>.

Spesifikasjoner

Robot

Modell	RLF41GD
Ladetid	Ca. 4,5 timer
Nominell spenning	14,4 V $\overline{\text{---}}$
Nominell effekt	45 W
Driftsfrekvens	2400–2483,5 MHz
Maksimalt utgangseffekt	< 20 dBm

Under normal brukstilstand bør dette utstyret ha en avstand på minst 20 cm mellom antennen og brukerens kropp.

Oppladbar litium-ion-batteripakke

Modell	C1251A6
Type	Li-ion
Antall	1
Nominell kapasitet	2,95 Ah

Basestasjon med automatisk tømning

Modell	RCFD0301
Nominell inngang	220–240 V \sim 50–60 Hz
Nominell utgang	20 V $\overline{\text{---}}$ 1 A
Nominell effekt (under støvtømming)	650 W

Basestasjon/ladedokking

Strømforbruk i standby-modus: \leq 0,5 W (innen 15 minutter etter at roboten forlater basestasjonen/ladedokkingen)

Robot og basestasjon/ladedokking

Strømforbruk i nettverkstilkoblet standby-modus: \leq 2 W (innen 20 minutter etter at batteripakken til robotstøvsugeren er fulladet.)

Strømforbruk i standby-modus: \leq 0,5 W (innen 20 minutter etter at batteripakken til robotstøvsugeren er fulladet.)

Avhending og fjerning av batteri

Den innebygde Litium-ion-batteripakken inneholder stoffer som er skadelige for miljøet. Før du avhender batteriet, må du sørge for at batteriet fjernes av kvalifiserte teknikere og avhendes på et egnet resirkuleringsanlegg.

- batteriet må fjernes fra apparatet før det avhendes;
- apparatet må kobles fra strømmettet når du tar ut batteriet;
- batteriet må avhendes på en sikker måte.

FORSIKTIG:

Før du tar ut batteriet, må du koble fra strømmen og tømme batteriet så mye som mulig.

Brukte batterier må avhendes hos et passende gjenvinningsanlegg.

Ikke utsett batteriet for høye temperaturer for å unngå risiko for eksplosjon.

Under dårlige forhold kan væske lekke fra batteriet. Hvis det oppstår kontakt må du skylle med vann og kontakte lege.

Veiledning for fjerning:

1. Snu roboten, bruk et riktig verktøy for å fjerne skruene på baksiden av roboten, og fjern deretter dekslet.
2. Koble fra polene mellom batteriet og PCB-kortet for å fjerne batteriet.

EE-informasjon



Alle apparatene utstyrt med symbolet er elektrisk og elektronisk avfall (EE-avfall som i direktiv 2012/19/EU) som ikke skal blandes med usortert husholdningsavfall. Du bør heller beskytte menneskers helse og miljøet ved å overlevere kassert utstyr til et utpekt innsamlingspunkt for resirkulering av elektrisk og elektronisk utstyr, utpekt av myndighetene eller lokale myndigheter. Riktig avhending og resirkulering bidrar til å forhindre mulige negative konsekvenser for miljøet og menneskers helse. Kontakt installatøren eller lokale myndigheter for mer informasjon om plasseringen, samt vilkår og betingelser for slike innsamlingssteder.

Säkerhetsinformation

För att undvika elektriska stötar, brand eller skador orsakade av felaktig användning av apparaten, läs bruksanvisningen noggrant innan du använder apparaten och spara den för framtida referens.

Användningsbegränsningar

- Denna produkt bör inte användas av barn yngre än 8 år eller personer med fysiska, sensoriska eller intellektuella handikapp eller begränsad erfarenhet/kunskap utan överinseende av en förälder/vårdnadshavare för att säkerställa säker användning och för att undvika risker. Rengöring och underhåll får inte utföras av barn utan tillsyn.
- Den här apparaten innehåller batterier som endast kan bytas ut av fackmän.
- Ta bort föremål från området som ska rengöras. Barn får inte leka med apparaten. Säkerställ att barn och husdjur hålls på säkert avstånd från roboten när den är i drift.
- Undvik att installera, ladda eller använda apparaten i badrum eller runt pooler.
- Den här apparaten är endast avsedd för golvrengöring i hemmiljö. Använd den inte utomhus, på icke-golvtytor eller i kommersiella eller industriella miljöer.
- Om strömkabeln är skadad måste den bytas ut mot en särskild sladd eller enhet som finns tillgänglig hos tillverkaren eller dess servicepersonal.
- Använd inte roboten i ett område hängande ovan marknivå utan skyddsbarriär.
- Placera inte roboten upp och ner. Använd inte LDS-locket, robotkåpan eller stötfångaren som handtag för roboten.

Säkerhetsinformation

- Roboten ska användas i miljöer med en omgivningstemperatur över 0 °C och under 40 °C. Säkerställ att det inte finns någon vätska eller klabbig substans på golvet.
- För att förhindra att det uppstår skador från att roboten fastnar bör du ta bort lösa föremål och sladdar från golvet längs rengöringsrutten innan du använder roboten.
- Ta bort ömtåliga eller små föremål från golvet så att roboten inte krockar med dem och skadar dem.
- Håll hår, fingrar och andra kroppsdelar borta från robotarnas sugöppning.
- Använd inte roboten i ett rum där spädbarn eller barn sover.
- Placera inte barn, husdjur eller något föremål på roboten oavsett om den står stilla eller rör sig.
- Använd inte roboten för att rengöra brinnande föremål. Använd inte roboten för att plocka upp brandfarliga eller brännbara vätskor, frätande gaser eller utspädda syror eller lösningsmedel.
- Dammsug inte hårda eller vassa föremål. Använd inte apparaten för att plocka upp föremål som stenar, stora pappersbitar eller något som kan täppa till apparaten.
- Stickkontakten måste dras ur vägguttaget innan du rengör eller underhåller apparaten.
- Torka inte av roboten eller basstationen med en våt trasa eller skölj dem med vätska. Efter rengöring av tvättbara delar, torka delarna helt innan du sätter tillbaka dem och använder dem.
- Använd apparaten enligt instruktionerna i bruksanvisningen. Användare är ansvariga för förlust eller skada som uppstår på grund av felaktig användning av denna produkt.

Säkerhetsinformation

Batterier och laddning

- VARNING: Ladda aldrig icke-uppladdningsbara batterier.
- Tredje parts batteri eller basstation med automatisk tömning ska inte användas. Använd endast med RCFD0301-nät delen.
- Försök inte plocka isär, reparera eller modifiera batteriet eller basstationen med automatisk tömning på egen hand.
- Basstationen med automatisk tömning ska inte placeras nära en värmekälla.
- Använd inte en våt trasa eller våta händer för att torka eller rengöra laddningskontakter till basstationen med automatisk tömning.
- Kassera inte gamla batterier på ett felaktigt sätt. Batterier som förbrukats ska kasseras på lämplig återvinningscentral.
- Om strömkabeln skadas eller går sönder måste du sluta använda den direkt och kontakta kundservice.
- Säkerställ att roboten är avstängd när den transporteras och förvaras i originalförpackningen om möjligt.
- Ska roboten inte användas under en längre tid, ska den laddas helt. Stäng sedan av den och förvara den på en sval och torr plats. Ladda om roboten minst en gång var 3:e månad för att undvika överurladdning av batteriet.

Säkerhetsinformation

Lasersäkerhetsinformation

- Lasersensorn i denna produkt uppfyller standardkraven IEC 60825-1:2014/EN 60825-1:2014/A11:2021 för laserprodukter i klass 1. Undvik direkt ögonkontakt med den under användning.

LASERPRODUKT KLASS 1

LASERPRODUKT FÖR KONSUMENTBRUK

EN 50689:2021

VAR FÖRSIKTIG:

För att undvika en fara vid oavsiktlig återställning av termobrytaren, får apparaten inte försörjas via en extern kopplingsanordning, som en timer, eller ansluten till en krets som regelbundet slås på och av genom nätet.



Endast för inomhusbruk



Läs bruksanvisningen

Härmed förklarar Dreame Trading (Tianjin) Co., Ltd. att radioutrustningstypen RLF41GD uppfyller kraven i direktiv 2014/53/EU. Den fullständiga texten till EU-försäkran om överensstämmelse finns på följande webbadress: <https://global.dreametech.com>

Om du vill läsa en utförlig e-användarhandbok, gå till <https://global.dreametech.com/pages/user-manuals-and-faqs>

A Produktöversikt

Robot

- Knapp för ström/rengöring
 - Tryck och håll ned i tre sekunder för att slå på eller stänga av
 - Tryck för att starta rengöringen efter att roboten har slagits på
- Knapp för dockningsstation/fläckrengöring 
 - Tryck för att skicka roboten tillbaka till basstationen
 - Håll ned i tre sekunder för att starta läget Fläckrengöring

Knappstatusindikator

- Helt vit: Rengöringen eller städningen slutfördes
- Blinkande orange: Fel
- Blinkande vit: Roboten laddar när batteriet inte är lågt

Obs:

- Tryck på valfri knapp på roboten för att pausa roboten när den städar eller åker tillbaka för att ladda.
 - Tryck på och håll ned strömbrytaren och dockningsknappen i 3 sekunder för att återställa Wi-Fi.
 - Barnlås kan aktiveras/inaktiveras via appen Dreamhome.
- LDS-lock
 - Laser avståndssensor (LDS)
 - Stötfångare
 - Sidoborste
 - Huvudhjul
 - Kantsensorer

- Vridbart hjul
- Fästklämmor för borstskydd
- Huvudhjul
- Huvudborste
- Borstskydd
- Återställningsknapp
 - Tryck och håll ned i 3 sekunder för att återställa till fabriksinställningarna
- Laddningskontakter
- 2-i-1 Vattentank med dammbehållare
- Återvänd-till-stationen-sensor
- Ventil för automatisk tömning
- Montering av mopp

Bild A-1

2-i-1 Vattentank med dammbehållare

- Filterhållare
- HEPA-filter
- Vattenintagslock
- Vattenintag
- Frigöringsklämma

Bild A-2

Montering av mopp

- Moppdynans hållare
- Frigöringsklämmor
- Område för montering av mopp
- Moppdyna

Bild A-3

Basstation med automatisk tömning

- Statusindikator

- Helt vit: Basstationen är ansluten till ström
- Blinkande vit: Roboten laddas
- Blinkande orange: Fel på basstationen

2. Filter

- Kåpa
- Dampåsens plats
- Laddningskontakter
- Signalområde
- Ventil för automatisk tömning
- Strömförsörjningsport
- Förvaringsficka för strömssladd
- Monteringskruv
- Luftkanalsskydd

Bild A-4

B Förbereda ditt hem

- Innan rengöring påbörjas ska instabila, ömtåliga, värdefulla eller farliga föremål plockas bort och kablar, trasor, leksaker, hårda föremål och vassa föremål rensas från golvet för att undvika att de bli insnärjda, repade eller omkullvälta av roboten och orsakar skador.
- Innan du startar rengöringen bör ett fysiskt hinder placeras vid kanten av trappan för att säkerställa en säker och smidig drift av roboten.
- Öppna dörren till det rum som ska rengöras och ställ möblerna på sin rätta plats för att frigöra mer utrymme.
- För att undvika att roboten inte känner igen områden som behöver rengöras ska du inte stå framför roboten, eller på tröskeln, korridoren eller trånga platser.

Obs:

- När du använder roboten för första gången, följ den under rengöringen för att ta bort eventuella hinder i tid.
- Hårda föremål som stenar, stålkulor och leksaksdelar, eller vassa föremål som byggavfall, krossat glas och spikar ska inte dammsugas upp, annars kan underlaget skrapas.

Bild B

C Innan användning

1. Placera basstationen och anslut till ett eluttag
Placera basstationen på en plats som är så öppensom möjligt och med bra Wi-Fi-täckning. Lämna tillräckligt med utrymme enligt bilden och ta bort alla föremål i det skuggade området. Sätt i strömkabeln i basstationen och anslut den till uttaget.

Obs:

- Sätt i strömkabeln ordentligt tills indikatorn tänds.
- Ta bort alla föremål som är närmare än 1,5 m från framsidan och 0,5 m från vardera sidan av basstationen.
- Se till att inga föremål kan blockera signalområdet.
- För att förhindra att vattenfläckar väter trägolv eller mattor, rekommenderas att placera basstationen på kachelgolv eller marmorgolv.

2. Ta bort skydden och montera sidoborsten

3. Anslut till Dreamehome-appen

- (1) Tryck och håll ned strömknappen på roboten i tre sekunder för att slå på den. Skanna QR-koden på roboten, eller sök efter "Dreamehome" i appbutiken för att ladda ned och installera appen.

(2) Öppna Dreamehome-appen, tryck på "Skanna QR-koden för att ansluta" och skanna samma QR-kod på roboten igen för att lägga till enheten. Följ anvisningarna för att slutföra wifi-anslutningen.

① QR-kod

② Wi-Fi-indikator

- Blinkar: Kan anslutas/Ansluter
- På: Ansluten

Obs:

- Endast 2,4 GHz wifi stöds.
- För att återställa wifi, upprepa steg (2) och följ sedan anvisningarna för att slutföra wifi-anslutningen.
- När enheten har anslutits till Wi-Fi-nätverket i hemmet fortsätter den att försöka återansluta vid nätverksstörningar, som orsakats av exempelvis obetalda räkningar eller strömavbrott, för att säkerställa en smidig användarupplevelse när nätverket återställs.
- För att koppla bort enheten från wifi-nätverket, tryck och håll ned återställningsknappen på roboten i tre sekunder.
- På grund av uppgraderingar av appens mjukvara kan de faktiska funktionerna skilja sig från vad som anges i denna handbok. Följ instruktionerna i den uppdaterade versionen av appen.

4. Ladda roboten

När du placerar roboten, rikta in laddningskontakterna på roboten med laddningskontakterna på basstationen, så slås roboten automatiskt på och börjar ladda.

Efter att roboten är fullt laddad kommer statusindikatorerna på roboten och basstationen att förbli tända i tio minuter och sedan dämpas.

Obs: Det rekommenderas att du laddar roboten helt och hållet innan första användningen.

Bild C-1-Bild C-4

D Bruksanvisning

Slå på/av

Tryck och håll ned strömknappen i tre sekunder för att slå på roboten. Strömindikatorn bör vara tänd. Placera roboten på basstationen, roboten bör slås på automatiskt och börjar ladda. Stäng av roboten genom att flytta den från basstationen och sedan trycka på och hålla ned strömknappen i tre sekunder.

Snabb kartläggning

När du har konfigurerat nätverket för första gången följer du anvisningarna i appen för att snabbt skapa en karta. Roboten börjar kartlägga utan att rengöra. När roboten återvänder till basstationen har kartläggningen slutförts och kartan sparas automatiskt.

Starta rengöring

Tryck på knappen för att starta rengöringen efter att roboten slagits på. Roboten kartlägger noggrant en rutt, rengör metodiskt längs kanter och väggar och klarar uppgiften sedan genom att rengöra varje rum i ett S-format mönster för att säkerställa ett grundligt arbete.

Obs:

- Det rekommenderas att roboten utgår från basstationen innan rengöringen startar. Flytta inte basstationen medan roboten rengör. Detta säkerställer att roboten återgår till basstationen smidigt.
- När roboten har slutfört rengöringen och automatiskt återvänder till basstationen startar basstationen automatisk tömning. Fler inställningar kan användas på appen.

Pausa/Viloläge

När roboten är igång kan du trycka på valfri knapp för att pausa den.

Om roboten pausar i mer än tio minuter går den automatiskt in i viloläge. Alla indikatorer på roboten stängs av. Tryck på valfri knapp på roboten, eller använd appen för att väcka roboten.

Obs: Om roboten pausas och placeras på basstationen avslutas den pågående rengöringsuppgiften.

Återuppta rengöring automatiskt

Om batterinivån är för låg kommer roboten automatiskt gå tillbaka till basstationen för att ladda. Efter laddning till lämplig batterinivå återupptar den oavslutade rengöringsuppgifter.

Obs: Om du vill använda funktionen aktiverar du den i appen.

Stör ej-läge (DND)

När roboten är inställd på Stör ej-läge (DND), kommer roboten att förhindras från att återuppta rengöringen. Stör ej (DND)-läget är inaktiverat som fabriksstandard. Du kan använda appen för att aktivera DND-läget eller ändra DND-perioden. Stör ej (DND)-perioden är 22:00–8:00 som standard.

Obs:

- Den schemalagda rengöringen kommer att utföras som vanligt under DND-perioden.
- Roboten återupptar rengöringen där den slutade senast efter att Stör-ej-perioden (DND) tagit slut.

Fläck-rengöring

När roboten väntar kan du trycka på och hålla ned knappen  i 3 sekunder för att aktivera läget Fläck-rengöring. I det här läget rengör roboten ett kvadratisk område på 1,5 × 1,5 meter runt den och återgår till startpunkten när Fläck-rengöringen är klar.

Omstart av roboten

Om roboten slutar att svara eller inte går att stänga av, tryck och håll ned strömknappen i tio sekunder för att framtvinga en avstängning. Tryck sedan på strömknappen och håll den intryckt i tre sekunder för att slå på roboten.

Använd mopplingsfunktion

Obs: Det rekommenderas att alla golv dammsugs minst tre gånger före det första mopplingsstillfället för att uppnå en bättre rengöringseffekt.

1. Tryck på klämman för att ta bort 2-i-1-vattentanken med dammbehållare.
2. Öppna vattenintagslocket, fyll tanken med vatten och stäng sedan locket ordentligt.

Obs:

- Använd inte rengöringsmedel eller desinfektionsmedel.
 - Fyll inte vattentanken med hett vatten eftersom det kan leda till att vattentanken deformeras.
3. Fukta moppdynan och vrid ut överflödigt vatten. Montera moppdynan så som visas på bilden.
 4. Skjut in 2-i-1-vattentanken med dammbehållare och moppenheten tills de klickar på plats, såsom visas på bilden. Tryck på strömknappen eller använd appen för att starta rengöringen.

Obs:

- Det rekommenderas inte att använda mopplingsfunktionen på mattor.
 - Använd appen för att moppdynans fuktighet efter behov.
5. När roboten återvänder för att ladda efter rengöring kan du ta bort moppdynans hållare och rengöra själva moppdynan för att förhindra mögel eller dålig lukt.

Obs:

- Tvätta moppdynan efter varje användning, och töm regelbundet vattentanken på oavvänt vatten.
- Avlägsna moppenheten när moppen inte används.

Bild D-1-Bild D-5

E Rutinunderhåll

Delar

För att hålla roboten i gott skick, rekommenderas att du följer tillbehörsanvändning i appen eller följande tabell för rutinunderhåll.

Del	Underhållsfrekvens	Utbytesperiod
Moppdyna	Efter varje användning	Varje 3 till 6 månader
Huvudborste	En gång varannan vecka	Varje 6 till 12 månader
Sidoborste		Varje 3 till 6 månader
Dammbehållarens filter		
Basstationens signalområde	En gång i månaden	/
Laddningskontakter		
Ventiler för automatisk tömning		
Laser avståndssensor (LDS)		
Återvänd-till-stationen-sensor		
Stötfångare		
Botten av roboten		
Vridbart hjul		

Del	Underhållsfrekvens	Utbytesperiod
Kantsensorer	Rengör den vid behov	/
Dammbehållare		
Huvudhjul		
Vattentank		
Damppåse	/	Varje 2 till 5 månader

Obs: Ersättningsfrekvensen beror på din användning av roboten. Om ett undantag uppstår på grund av särskilda omständigheter bör delarna bytas ut.

Huvudborste

1. Tryck in bortsyddsklämmorna för att ta bort borstskyddet och lyft borsten ur roboten.
2. Använd ett lämpligt rengöringsverktyg för att ta bort eventuella hårstrån i borsten. Montera sedan tillbaka borsten och tryck på borstskyddet för att låsa det på plats.

Bild E-1

Sidoborste

Ta bort och rengör sidoborsten.

Bild E-2

Vridbart hjul

Använd ett lämpligt rengöringsverktyg för att ta bort eventuella hårstrån intrasslat i det vridbara hjulet.

Bild E-3

2-i-1 Vattentank med dammbehållare

1. Tryck på klämman för att ta bort 2-i-1-vattentanken med dammbehållare och töm sedan vattentanken.
2. Öppna dammbehållarens lock och töm dammbehållaren.
3. Öppna filterhållaren för att ta bort HEPA-filtret och knacka HEPA-filtret försiktigt.

Obs: Undvik att försöka rengöra filtret med en borste, ett finger eller vassa föremål för förebyggande av skador.

4. Skölj dammbehållaren och HEPA-filtret med vatten och lufttorka dem helt innan de monteras tillbaka.

Obs:

- Skölj inte delarna på utsidan av

dammbehållaren. Torka bort eventuella vattenfläckar innan du monterar tillbaka.

- Skölj dammbehållaren och filtret endast med rent vatten. Undvik att använda något rengöringsmedel.
- Använd dammbehållaren och filtret först när de är helt torra.

Bild E-4

Moppdyna

1. Demontera moppenheten och dra av moppdynan från moppdynans hållare.
2. Rengör moppdynan endast med vatten och torka den helt innan du sätter tillbaka den.

Bild E-5

Robotsensorer

Torka av robotens sensorer med en mjuk och torr trasa som visas på bilden nedan:

1. Laser avståndssensor (LDS)
2. Stötfångare
3. Återvänd-till-stationen-sensor
4. Kantsensorer

Obs: En våt trasa kan skada känsliga delar i roboten och på basstationen. Använd en torr duk för rengöring.

Bild E-6

Ventiler för automatisk tömning, laddningskontakter och signalområde

Rengör ventilerna för automatisk tömning, laddningskontakterna och signalområdet med en mjuk och torr trasa.

Bild E-7

Dammpåse

1. Ta bort och kassera dammpåsen.

Obs: Genom att dra handtaget utåt förseglas dammpåsen för att förhindra att damm och skräp faller ut av misstag.

2. Ta bort damm och skräp från filtret med en torr trasa.
3. Sätt i en ny dammpåse.
4. Sätt tillbaka locket på dammbehållaren.

Bild E-8

Luftkanal

Om luftintaget är blockerat bör du rengöra den enligt följande steg.

1. Skruva loss monteringskruvorna på luftkanalskyddet och ta bort locket.
2. Kontrollera om luftkanalen är blockerad av främmande föremål. Om några, rengör dem.
3. Sätt tillbaka luftkanalskyddet.

Bild E-9

Batteri

Roboten har ett högpresterande litiumjonbatteri. Säkerställ att batteriet är välldaddat för daglig användning för att bibehålla optimal batteriprestanda. Om roboten inte används under en längre tid bör du stänga av den och lägga undan den. För att förhindra skador från överdriven urladdning bör roboten laddas minst en gång var tredje månad.

Felsökning

Problem	Lösning
Robotens startar inte.	<ul style="list-style-type: none"> Batteriet börjar ta slut. Ladda roboten på basstationen och försök sedan igen. Batteriets temperatur är för låg eller för hög. Det rekommenderas att apparaten används i temperaturer mellan 32 °F (0 °C) och 104 °F (40 °C).
Robotens laddar inte.	<ul style="list-style-type: none"> Basstationen är inte ansluten till strömkälla. Säkerställ att båda ändarna av strömkabeln är korrekt anslutna. Laddningskontaktorna på basstationen är dåligt anslutna till roboten. Laddningskontaktorna behöver rengöras.
Robotens ansluter inte till wifi-nätverket.	<ul style="list-style-type: none"> Lösenordet till wifi-nätverket är felaktigt. Kontrollera att lösenordet som används för att ansluta till ditt trådlösa nätverk är korrekt. Robotens stöder inte 5 GHz wifi-anslutning. Kontrollera att roboten är ansluten till en 2,4 GHz wifi-anslutning. Wifi-signalen är svag. Kontrollera att roboten befinner sig i ett område med god wifi-täckning. Robotens kanske inte är redo att konfigureras. Avsluta appen, starta den på nytt och försök igen enligt instruktionerna.

Problem	Lösning
Robotens kan inte hitta och återvända till basstationen.	<ul style="list-style-type: none"> Rutten för att återvända till laddning är blockerad, t.ex. är dörren stängd. Basstationen är inte ansluten till strömkälla eller flyttas runt när roboten inte är på den. Anslut basstationen till strömförsörjningen eller placera roboten på basstationen för att ladda. Det finns för många hinder kring basstationen. Placera basstationen i ett mer öppet område. Att flytta roboten kan få den att ompositionera sig själv, och den kommer att återskapa en karta om ompositioneringen misslyckas. Om roboten befinner sig för långt från basstationen kanske den inte kan återgå automatiskt på egen hand och i så fall ska roboten placeras manuellt på basstationen. Torka av signalområdet på basstationen och avlägsna damm eller skräp.
Robotens fastnar framför basstationen och kan inte återvända till den.	<ul style="list-style-type: none"> Kontrollera om det finns tillräckligt med utrymme på båda sidor eller framför basstationen för att förhindra att roboten blockeras. Robotens kan halka om golvet framför basstationen är för blött. Om så är fallet, rengör överflödigt vatten innan du försöker igen. Vi rekommenderar att du flyttar basstationen till en annan plats och försöker igen.

Felsökning

Problem	Lösning
Roboten stängs inte av.	<ul style="list-style-type: none"> • Roboten kan inte stängas av när den laddas. Vi rekommenderar att flytta roboten från basstationen och sedan trycka och hålla ned strömknappen i tre sekunder för att stänga av den. • Om det inte går att stänga av roboten med steg 1 trycker du och håller ned strömknappen i tio sekunder för att framtvunga en avstängning. Om problemet kvarstår kan du kontakta kundservice.
Laddningshastigheten är långsam.	<ul style="list-style-type: none"> • Det tar cirka 4,5 timmar att ladda roboten helt när batterinivån är låg. • Om du använder roboten i temperaturer utanför det angivna intervallet kommer laddningshastigheten automatiskt att sakta ner för att förlänga batteriets livslängd. • Laddningskontaktorna på både roboten och basstationen kan vara smutsiga. Torka av dem med en mjuk trasa.
Ljudet ökar medan roboten är i drift.	<ul style="list-style-type: none"> • Kontrollera om dammbehållarens filter är igentäppt. Om så är fallet, rengör den eller byt ut den. • Ett hårt föremål kan ha fastnat i huvudborsten eller dammbehållaren. Kontrollera och ta bort eventuella hårda föremål. • Huvudborsten eller sidoborsten kan trassla ihop sig. Kontrollera för och ta bort främmande föremål. • Ställ om sugläget till Standard eller Tyst.

Problem	Lösning
Roboten rör sig utan att följa den angivna ruten.	<ul style="list-style-type: none"> • Saker som strömkablar och tofflor bör ordnas innan du använder roboten. • Om den körs på våta hala ytor kommer huvudhjulet att slira. Det rekommenderas att torka våta ytor innan du använder roboten.
Roboten missar rummen som ska städas.	<ul style="list-style-type: none"> • Se till att dörrarna till de rum som ska rengöras är öppna. • Kontrollera om det finns en tröskel högre än 2 cm vid dörren till rummet. Roboten kan inte klättra över höga trösklar eller trappsteg. • Ytan framför rummet som ska rengöras kan vara våt och hal, vilket gör att roboten kan slira och sluta fungera normalt. Torka golvet innan du använder roboten.
Roboten återupptar inte rengöringen efter laddning.	<ul style="list-style-type: none"> • Kontrollera att roboten inte är inställd på Stör-ej läget (DND), vilket hindrar den från att återuppta rengöringen. • Roboten återupptar inte rengöringen efter att du manuellt har placerat den på basstationen eller skickat den till laddning via appen eller med knappen .

Felsökning

Problem	Lösning
Basstationen kan inte automatiskt tömma dammbehållaren.	<ul style="list-style-type: none">• Kontrollera om dammpåsen i dammbehållaren är full.• Om dammpåsen inte är full, kontrollera att det inte finns något skräp vid de automatiska tömningsventilerna på roboten, basstationen eller dammbehållaren. Om det finns skräp där bör du rengöra den blockerade delen i tid.
Inget vatten kommer ut ur vattentanken, eller bara lite.	<ul style="list-style-type: none">• Kontrollera om det finns vatten i vattentanken.• Rengör moppdynan om den blir smutsig.• Kontrollera att moppdynan och moppdynans hållare är korrekt installerade enligt bruksanvisningen.
Roboten återgår till basstationen utan att utföra självtömningsuppgifter.	<ul style="list-style-type: none">• DND-läge hindrar roboten från att utföra självtömningsuppgifter.

För mer support, kontakta oss via <https://global.dreametech.com>.

Specifikationer

Robot

Modell	RLF41GD
Laddningstid	Cirka 4,5 timmar
Märkspänning	14,4 V \equiv
Nominell effekt	45 W
Driftfrekvens	2400–2483,5 MHz
Maximal utgångseffekt	<20 dBm

Vid normal användning av utrustningen bör den hållas på ett avstånd av minst 20 cm mellan antennen och användarens kropp.

Uppladdningsbart litiumjonbatteri

Modell	C1251A6
Typ	Litiumjon
Antal	1
Märkkapacitet	2,95 Ah

Basstation med automatisk tömning

Modell	RCFD0301
Nominell inspänning	220–240 V ~ 50–60 Hz
Nominell utspänning	20 V \equiv 1 A
Nominell effekt (under dammtömning)	650 W

Basstation/laddningsstation

Strömförbrukning i viloläge: $\leq 0,5$ W (inom 15 minuter efter att roboten lämnat basstationen/laddningsstationen)

Robot och basstation/laddningsstation

Strömförbrukning i nätverksanslutet viloläge: ≤ 2 W (inom 20 minuter efter att robotdammsugarens batteri är fulladdat.)

Strömförbrukning i viloläge: $\leq 0,5$ W (inom 20 minuter efter att robotdammsugarens batteri är fulladdat.)

Bortskaffande och borttagning av batteri

Det inbyggda litiumjonbatteriet innehåller ämnen som är farliga för miljön. Innan du kasserar batteriet bör du se till att det tas ut av kvalificerade tekniker och kasseras på en lämplig återvinningscentral.

- batteriet måste avlägsnas från apparaten innan det kasseras;
- apparaten måste kopplas ur från elnätet när batteriet tas ur;
- batteriet måste kasseras på ett säkert sätt.

VAR FÖRSIKTIG:

Innan du tar ut batteriet bör du koppla bort strömkällan och ta slut på batteriet så mycket som möjligt.

Batterier som förbrukats ska kasseras på lämplig återvinningscentral.

Utsätt inte roboten för miljöer med höga temperaturer för att undvika explosionsrisk.

Om batteriet hanteras på ett våldsamt sätt kan vätska slungas ut ur batteriet. Om kontakt uppstår, spola med vatten och sök medicinsk hjälp.

Borttagningsguide:

1. Vänd på roboten, använd ett lämpligt verktyg för att ta bort skruvarna på baksidan av roboten, och avlägsna sedan locket.
2. Om du vill ta bort batterierna behöver du först koppla ur terminalerna mellan batteriet och PCB-moderkortet.

WEEE-information



Alla apparater som bär denna symbol räknas som elektrisk/elektronisk utrustning (WEEE enligt direktiv 2012/19/EU) och får inte slängas med osorterat hushållsavfall. Istället bör du skydda människors hälsa och miljön genom att överlämna din uttjänta utrustning till en lämplig återvinningscentral som har utsetts av berörda myndigheter för hantering av avfall från elektrisk och elektronisk utrustning. Korrekt avfallshantering och återvinning hjälper till att förhindra potentiella negativa konsekvenser för miljön och människors hälsa. Kontakta installatören eller lokala myndigheter om du vill ha mer information om platsen samt villkoren för sådana insamlingsställen.

Πληροφορίες ασφάλειας

Για αποφυγή ηλεκτροπληξίας, πυρκαγιάς ή τραυματισμού που προκαλεί η ακατάλληλη χρήση της συσκευής, διαβάστε προσεκτικά το εγχειρίδιο χρήστη πριν χρησιμοποιήσετε τη συσκευή και φυλάξτε το ως έγγραφο αναφοράς στο μέλλον.

Περιορισμοί χρήσης

- Το παρόν προϊόν δεν πρέπει να χρησιμοποιείται από παιδιά κάτω των 8 ετών ή άτομα με σωματικές, αισθητηριακές, διανοητικές ανεπάρκειες ή περιορισμένη εμπειρία ή γνώση χωρίς την επίβλεψη γονέα ή κηδεμόνα για τη διασφάλιση της ασφαλούς λειτουργίας και την αποφυγή τυχόν κινδύνων. Ο καθαρισμός και η συντήρηση δεν πρέπει να πραγματοποιούνται από παιδιά χωρίς επίβλεψη.
- Η παρούσα συσκευή περιλαμβάνει μπαταρίες που μπορούν να αντικατασταθούν μόνο από ειδικευμένο προσωπικό.
- Αδειάστε την περιοχή που πρόκειται να καθαριστεί. Τα παιδιά δεν επιτρέπεται να παίζουν με τη συσκευή. Βεβαιωθείτε ότι τα παιδιά και τα κατοικίδια ζώα παραμένουν σε ασφαλή απόσταση από το ρομπότ κατά τη λειτουργία του.
- Μην εγκαθιστάτε, φορτίζετε ή χρησιμοποιείτε τη συσκευή στα μπάνια ή γύρω από πισίνες.
- Το παρόν προϊόν προορίζεται μόνο για καθαρισμό δαπέδων σε οικιακό περιβάλλον. Μην το χρησιμοποιείτε σε εξωτερικούς χώρους, σε επιφάνειες χωρίς δάπεδο ή σε εμπορικές ή βιομηχανικές εγκαταστάσεις.
- Εάν το καλώδιο ισχύος έχει καταστραφεί, πρέπει να αντικατασταθεί από ειδικό καλώδιο ή μονάδα που διατίθεται από τον κατασκευαστή ή τον αντιπρόσωπο σέρβις του.
- Μην χρησιμοποιείτε το ρομπότ σε περιοχή που αιωρείται πάνω από το επίπεδο του εδάφους χωρίς προστατευτικό φραγμό.
- Μην τοποθετείτε το ρομπότ ανάποδα. Μην χρησιμοποιείτε το κάλυμμα LDS, το κάλυμμα του ρομπότ ή τον προφυλακτήρα ως χειρολαβή για το ρομπότ.

Πληροφορίες ασφάλειας

- Χρησιμοποιήστε το ρομπότ σε περιβάλλοντα με θερμοκρασία περιβάλλοντος άνω των 0°C και κάτω των 40°C. Βεβαιωθείτε ότι δεν υπάρχει υγρό ή κολλώδης ουσία στο πάτωμα.
- Για την αποφυγή ζημιών ή βλαβών από το σύρσιμο, απομακρύνετε τυχόν ελεύθερα αντικείμενα από το δάπεδο και αφαιρέστε καλώδια ή καλώδια ισχύος από τη διαδρομή καθαρισμού πριν τη λειτουργία της συσκευής.
- Απομακρύνετε εύθραυστα ή μικρά αντικείμενα από το δάπεδο ώστε να μην πέσει επάνω τους το ρομπότ και τα καταστρέψει.
- Φυλάξτε τα μαλλιά, τα δάκτυλα και άλλα μέρη του σώματος μακριά από το άνοιγμα αναρρόφησης του ρομπότ.
- Μη λειτουργείτε τη συσκευή σε δωμάτιο όπου κοιμάται βρέφος ή παιδί.
- Μην τοποθετείτε παιδιά, κατοικίδια ζώα ή οποιαδήποτε αντικείμενα πάνω στο ρομπότ ανεξάρτητα από το εάν βρίσκεται εν στάσει είτε εν κινήσει.
- Μη χρησιμοποιείτε το ρομπότ για τον καθαρισμό τυχόν φλεγόμενων αντικειμένων. Μη χρησιμοποιείτε το ρομπότ για να μαζέψετε εύφλεκτα ή καύσιμα υγρά, διαβρωτικά αέρια ή αναραίωτα οξέα ή διαλύτες.
- Μη σκουπίζετε σκληρά ή αιχμηρά αντικείμενα. Μη χρησιμοποιείτε τη συσκευή για να μαζέψετε αντικείμενα όπως πέτρες, μεγάλα κομμάτια χαρτιού ή οποιοδήποτε αντικείμενο που μπορεί να φράξει τη συσκευή.
- Το βύσμα πρέπει να αφαιρείται από τον ρευματολήπτη πριν τον καθαρισμό ή τη συντήρηση της συσκευής.
- Μη σκουπίζετε το ρομπότ ή τον σταθμό βάσης με υγρό πανί και μην τα ξεπλένετε με υγρό. Μετά τον καθαρισμό των πλενόμενων μερών, στεγνώστε πλήρως τα μέρη πριν τα επανατοποθετήσετε και τα χρησιμοποιήσετε.

Πληροφορίες ασφάλειας

- Χρησιμοποιείτε το παρόν προϊόν σύμφωνα με τις οδηγίες στο Εγχειρίδιο χρήστη. Οι χρήστες ευθύνονται για τυχόν ζημιά ή βλάβη που προκύπτει από ακατάλληλη χρήση του παρόντος προϊόντος.

Μπαταρίες και φόρτιση

- ΠΡΟΕΙΔΟΠΟΙΗΣΗ: Απαγορεύεται η επαναφόρτιση μη επαναφορτιζόμενων μπαταριών.
- Μη χρησιμοποιείτε μπαταρίες ή σταθμό βάσης τρίτων με αυτόματο άδειασμα. Χρησιμοποιήστε μόνο με μονάδα τροφοδοσίας RCFD0301.
- Μην επιχειρείτε να αποσυναρμολογήσετε, επισκευάσετε ή τροποποιήσετε την μπαταρία ή τον σταθμό βάσης με αυτόματο άδειασμα μόνοι σας.
- Μην τοποθετείτε τον σταθμό βάσης με αυτόματο άδειασμα κοντά σε πηγή θερμότητας.
- Μη χρησιμοποιείτε βρεγμένο πανί ή βρεγμένα χέρια για να σκουπίσετε ή να καθαρίσετε τις επαφές φόρτισης του σταθμού βάσης με αυτόματο άδειασμα.
- Μην απορρίπτετε παλιές μπαταρίες με ακατάλληλο τρόπο. Οι άχρηστες μπαταρίες πρέπει να απορρίπτονται σε κατάλληλη μονάδα ανακύκλωσης.
- Εάν το καλώδιο ισχύος υποστεί ζημιά ή ρωγμή, σταματήστε αμέσως τη χρήση του και επικοινωνήστε με την υπηρεσία εξυπηρέτησης μετά την πώληση.
- Βεβαιωθείτε ότι το ρομπότ είναι απενεργοποιημένο κατά τη μεταφορά του και ότι βρίσκεται στην αρχική συσκευασία του εάν είναι δυνατόν.
- Εάν το ρομπότ δεν χρησιμοποιηθεί για μεγάλο χρονικό διάστημα, φορτίστε το πλήρως, στη συνέχεια απενεργοποιήστε το και αποθηκεύστε το σε δροσερό και ξηρό μέρος. Επαναφορτίζετε το ρομπότ τουλάχιστον ανά 3 μήνες για αποφυγή της υπερβολικής εκφόρτισης της μπαταρίας.

Πληροφορίες ασφάλειας

Πληροφορίες ασφάλειας λέιζερ

- Ο αισθητήρας λέιζερ στο παρόν προϊόν πληροί το Πρότυπο IEC 60825-1:2014/EN 60825-1:2014/A11:2021 για προϊόντα λέιζερ Κατηγορίας 1. Αποφεύγετε την άμεση οπτική επαφή μαζί του κατά τη χρήση.

ΠΡΟΪΟΝ ΛΕΪΖΕΡ ΚΑΤΗΓΟΡΙΑΣ 1

ΚΑΤΑΝΑΛΩΤΙΚΟ ΠΡΟΪΟΝ ΛΕΪΖΕΡ

EN 50689:2021

ΠΡΟΣΟΧΗ:

Προκειμένου να αποφευχθεί ο κίνδυνος λόγω ακούσιας επαναφοράς της θερμικής διακοπής, αυτή η συσκευή δεν πρέπει να τροφοδοτείται μέσω εξωτερικής συσκευής μεταγωγής, όπως χρονοδιακόπτη, ή να συνδέεται σε κύκλωμα που ενεργοποιείται και απενεργοποιείται τακτικά από τον πάροχο.



Μόνο για εσωτερική χρήση



Διαβάστε το εγχειρίδιο χειριστή

Δια του παρόντος, η Dreame Trading (Tianjin) Co., Ltd. δηλώνει ότι ο ραδιοεξπλισμός τύπου RLF41GD συμμορφώνεται με την Οδηγία 2014/53/EE. Το πλήρες κείμενο της δήλωσης συμμόρφωσης EE διατίθεται στην ακόλουθη ηλεκτρονική διεύθυνση: <https://global.dreametech.com>

Για λεπτομερές ηλεκτρονικό εγχειρίδιο, μεταβείτε στην ηλεκτρονική διεύθυνση <https://global.dreametech.com/pages/user-manuals-and-faqs>

A Επισκόπηση προϊόντος

Ρομπότ

- Κουμπί ενεργοποίησης/καθαρισμού
 - Πατήστε παρατεταμένα για 3 δευτερόλεπτα για ενεργοποίηση ή απενεργοποίηση
 - Πιέστε για να ξεκινήσετε τον καθαρισμό μετά την ενεργοποίηση του ρομπότ
- Κουμπί σταθμού/καθαρισμού λεκέδων 
 - Πιέστε για να στείλετε το ρομπότ πίσω στον σταθμό βάσης
 - Πατήστε παρατεταμένα για 3 δευτερόλεπτα για να ξεκινήσει ο καθαρισμός λεκέδων

Ένδειξη κατάστασης κουμπιού

- Συμπαγές λευκό: Πραγματοποιείται καθαρισμός ή ο καθαρισμός ολοκληρώθηκε
- Πορτοκαλί που αναβοσβήνει: Σφάλμα
- Παλλόμενο λευκό: Το ρομπότ φορτίζει όταν η ισχύς της μπαταρίας δεν είναι χαμηλή

Σημείωση:

- Πιέστε οποιοδήποτε κουμπί στο ρομπότ για παύση ενώ το ρομπότ καθαρίζει ή επιστρέφει για φόρτιση.
 - Πατήστε παρατεταμένα το κουμπί λειτουργίας και το κουμπί σταθμού για 3 δευτερόλεπτα για να επαναφέρετε το Wi-Fi.
 - Το Κλείδωμα για παιδιά μπορεί να ενεργοποιηθεί/ απενεργοποιηθεί μέσω της εφαρμογής Dreamehome.
- Κάλυμμα LDS
 - Αισθητήρας απόστασης με λέιζερ (LDS)
 - Προφυλακτήρας
 - Πλευρική βούρτσα
 - Κύριος τροχός
 - Αισθητήρας γκρεμού
 - Παγκατευθυντικός τροχός

- Κλιπ προστατευτικού βούρτσας
- Κύριος τροχός
- Κύρια βούρτσα
- Προστατευτικό βούρτσας
- Κουμπί επαναφοράς
 - Πατήστε παρατεταμένα για 3 δευτερόλεπτα για επαναφορά στις εργοστασιακές ρυθμίσεις
- Επαφές φόρτισης
- Δεξαμενή νερού 2 σε 1 με κουτί συλλογής σκόνης
- Αισθητήρας επιστροφής στη βάση
- Οπή αυτόματου αδειάσματος
- Μονάδα σφουγγαρίσματος

Εικ. Α-1

Δεξαμενή νερού 2 σε 1 με κουτί συλλογής σκόνης

- Θήκη φίλτρου
- Φίλτρο HEPA
- Καπάκι εισόδου νερού
- Είσοδος νερού
- Κλιπ απελευθέρωσης

Εικ. Α-2

Μονάδα σφουγγαρίσματος

- Βάση πέλματος σφουγγαρίσματος
- Κλιπ απελευθέρωσης
- Περιοχή σύνδεσης πέλματος σφουγγαρίσματος
- Πέλμα σφουγγαρίσματος

Εικ. Α-3

Σταθμός βάσης με αυτόματο άδειασμα

- Ένδειξη κατάστασης
 - Συμπαγές λευκό: Ο σταθμός βάσης είναι συνδεδεμένος σε ισχύ

- Παλλόμενο λευκό: Το ρομπότ φορτίζει
- Πορτοκαλί που αναβοσβήνει: Ο σταθμός βάσης παρουσιάζει σφάλμα

2. Φίλτρο

3. Κάλυμμα

4. Υποδοχή σακούλας συλλογής σκόνης

5. Επαφές φόρτισης

6. Περιοχή σηματοδότησης

7. Οπή αυτόματου αδειάσματος

8. Θύρα ισχύος

9. Υποδοχή αποθήκευσης καλωδίου ισχύος

10. Βίδα στερέωσης

11. Κάλυμμα αεραγωγού

Εικ. Α-4

B Προετοιμασία του σπιτιού σας

- Πριν τον καθαρισμό, απομακρύνετε ασταθή, εύθραυστα, πολύτιμα ή επικίνδυνα αντικείμενα και καθαρίστε καλώδια, πανιά, παιχνίδια, σκληρά και αιχμηρά αντικείμενα στο έδαφος ώστε να μην εμπλακούν, γρατζουνιστούν ή παρασυρθούν από το ρομπότ και προκληθούν ζημιές.
- Πριν τον καθαρισμό, τοποθετήστε έναν φυσικό φραγμό στο άκρο της σκάλας ώστε να διασφαλίσετε την ασφάλη και ομαλή λειτουργία του ρομπότ.
- Ανοίξτε την πόρτα του δωματίου που πρόκειται να καθαριστεί και τοποθετήστε τα έπιπλα στην κατάλληλη θέση τους για να αφήσετε περισσότερο χώρο.

4. Για να αποτρέψετε τη μη αναγνώριση από το ρομπότ περιοχών που πρέπει να καθαριστούν, μη στέκεστε μπροστά από το ρομπότ, ή στο κατώφλι, στον διάδρομο ή σε στενά μέρη.

Σημείωση:

- Κατά τη λειτουργία του ρομπότ για πρώτη φορά, ακολουθήστε το κατά τη διάρκεια του καθαρισμού για να απομακρύνετε τυχόν πιθανά εμπόδια εγκαίρως.
- Μη σκουπίζετε σκληρά αντικείμενα όπως πέτρες, χαλύβδινα σφαιρίδια και μέρη παιχνιδιών ή αιχμηρά αντικείμενα όπως οικοδομικά απόβλητα, σπασμένα γυαλιά και καρφιά, αλλιώς το έδαφος μπορεί να γρατζουνιστεί.

Εικ. Β

© Πριν τη χρήση

1. Τοποθετήστε τον σταθμό βάσης και συνδέστε σε ηλεκτρική πρίζα

Τοποθετήστε τον σταθμό βάσης σε μέτρο όσο το δυνατόν πιο ανοικτό με καλό σήμα Wi-Fi. Αφήστε αρκετό χώρο όπως φαίνεται στην εικόνα και αφαιρέστε τυχόν αντικείμενα στη σκιασμένη περιοχή. Εισαγάγετε το καλώδιο ισχύος στον σταθμό βάσης και συνδέστε το στην πρίζα.

Σημείωση:

- Εισαγάγετε σταθερά το καλώδιο ισχύος μέχρι να ανάψει η ένδειξη.
- Απομακρύνετε τυχόν αντικείμενα που βρίσκονται σε απόσταση μικρότερη του 1,5 m από μπροστά και 0,5 m από τα πλαϊνά του σταθμού βάσης.
- Βεβαιωθείτε ότι δεν υπάρχουν αντικείμενα που μπορεί να μπλοκάρουν την περιοχή σηματοδότησης.
- Για την αποφυγή λεκέδων από νερό λόγω βρεξίματος ξύλινων δαπέδων ή χαλιών,

συνιστάται η τοποθέτηση του σταθμού βάσης σε δάπεδα με πλακάκια ή μάρμαρο.

2. Αφαιρέστε τα προστατευτικά και εγκαταστήστε την πλευρική βούρτσα

3. Συνδεθείτε με την εφαρμογή Dreamehome

- (1) Πατήστε παρατεταμένα το κουμπί λειτουργίας στο ρομπότ για 3 δευτερόλεπτα για να το ενεργοποιήσετε. Σαρώστε τον κωδικό QR στο ρομπότ ή αναζητήστε «Dreamehome» στο κατάστημα εφαρμογών για να κάνετε λήψη και εγκατάσταση της εφαρμογής.
- (2) Ανοίξτε την εφαρμογή Dreamehome, πατήστε «Σάρωση κωδικού QR για σύνδεση» και σαρώστε τον ίδιο κωδικό QR στο ρομπότ ξανά για να προσθέσετε τη συσκευή. Ακολουθήστε τα προαιρετικά σήματα για να ολοκληρώσετε τη σύνδεση Wi-Fi.

① Κωδικός QR

② Ένδειξη Wi-Fi

- Αναβοσβήνει: Πρόκειται να πραγματοποιηθεί σύνδεση / Πραγματοποιείται σύνδεση
- Ενεργοποιημένο: Πραγματοποιήθηκε σύνδεση

Σημείωση:

- Υποστηρίζεται μόνο Wi-Fi 2,4 GHz.
- Για να πραγματοποιήσετε επαναφορά του Wi-Fi, επαναλάβετε το βήμα (2) και έπειτα ακολουθήστε τα προαιρετικά σήματα για να ολοκληρώσετε τη σύνδεση Wi-Fi.
- Αφού συνδεθεί επιτυχώς η συσκευή στο οικιακό δίκτυο Wi-Fi, θα προσπαθεί συνεχώς να επανασυνδεθεί σε περίπτωση διακοπών του δικτύου που προκαλούνται από ζητήματα όπως πληρωτοί λογαριασμοί ή διακοπές ρεύματος, προκειμένου να διασφαλιστεί η ομαλή εμπειρία χρήστη κατά την αποκατάσταση του δικτύου.
- Για να αποσυνδέσετε τη συσκευή από το δίκτυο Wi-Fi, πατήστε παρατεταμένα το Κουμπί επαναφοράς στο ρομπότ για 3 δευτερόλεπτα.
- Λόγω των αναβαθμίσεων στο λογισμικό της εφαρμογής, οι πραγματικές λειτουργίες ενδέχεται να διαφέρουν από τις οδηγίες στο παρόν εγχειρίδιο. Ακολουθήστε τις οδηγίες βάσει της τρέχουσας έκδοσης της εφαρμογής.

4. Φόρτιση του ρομπότ

Κατά την τοποθέτηση του ρομπότ, ευθυγραμμίστε τις επαφές φόρτισης του ρομπότ με τις επαφές φόρτισης του σταθμού βάσης και το ρομπότ θα ενεργοποιηθεί αυτόματα και θα ξεκινήσει η φόρτιση.

Μετά την πλήρη φόρτιση του ρομπότ, οι ενδείξεις κατάστασης στο ρομπότ και στο σταθμό βάσης θα παραμείνουν αναμμένες για 10 λεπτά και στη συνέχεια θα εξασθενήσουν.

Σημείωση: Συνιστάται να φορτίζετε πλήρως το ρομπότ σας πριν από την πρώτη χρήση.

Εικ. C-1-Εικ. C-4

© Οδηγίες χρήσης

Ενεργοποίηση/Απενεργοποίηση

Πατήστε παρατεταμένα το κουμπί λειτουργίας για 3 δευτερόλεπτα για να ενεργοποιήσετε το ρομπότ. Η ένδειξη ισχύος πρέπει να είναι αναμμένη. Τοποθετήστε το ρομπότ στον σταθμό βάσης, το ρομπότ πρέπει να ενεργοποιηθεί αυτόματα και να ξεκινήσει να φορτίζει. Για να απενεργοποιήσετε το ρομπότ, απομακρυνέτε το από τον σταθμό βάσης και πατήστε παρατεταμένα το κουμπί λειτουργίας για 3 δευτερόλεπτα.

Ταχεία χαρτογράφηση

Μετά τη διαμόρφωση του δικτύου για πρώτη φορά, ακολουθήστε τις οδηγίες στην εφαρμογή για να δημιουργήσετε γρήγορα έναν χάρτη. Το ρομπότ θα ξεκινήσει τη χαρτογράφηση χωρίς να καθαρίζει. Όταν το ρομπότ επιστρέψει στον σταθμό βάσης, η διαδικασία χαρτογράφησης έχει ολοκληρωθεί και ο χάρτης θα αποθηκευτεί αυτόματα.

Έναρξη καθαρισμού

Πατήστε το κουμπί λειτουργίας για να ξεκινήσετε τον καθαρισμό μετά την ενεργοποίηση του ρομπότ. Το ρομπότ θα χαράξει με ακρίβεια μια διαδρομή, θα καθαρίσει μεθοδικά κατά μήκος των άκρων και των τοίχων και, στη συνέχεια, θα ολοκληρώσει καθαρίζοντας κάθε δωμάτιο σε σχήμα S για τη διασφάλιση μιας λεπτομερούς εργασίας.

Σημείωση:

- Συνιστάται το ρομπότ να βγαίνει από τον σταθμό βάσης πριν τον καθαρισμό. Μη μετακινείτε τον σταθμό βάσης ενώ το ρομπότ καθαρίζει. Αυτό διασφαλίζει ότι το ρομπότ επιστρέφει ομαλά στον σταθμό βάσης.
- Αφού το ρομπότ ολοκληρώσει την εργασία καθαρισμού και επιστρέψει αυτόματα στον σταθμό βάσης, ο σταθμός βάσης θα ξεκινήσει το αυτόματο άδειασμα. Περισσότερες ρυθμίσεις μπορούν να λειτουργήσουν στην εφαρμογή.

Παύση/Αναμονή

Όταν το ρομπότ λειτουργεί, πιάστε οποιοδήποτε κουμπί για παύση.

Εάν το ρομπότ είναι σε παύση για περισσότερα από 10 λεπτά, μπαίνει αυτόματα σε αναμονή. Όλες οι ενδείξεις στο ρομπότ θα απενεργοποιηθούν. Πιάστε οποιοδήποτε κουμπί στο ρομπότ ή χρησιμοποιήστε την εφαρμογή για να «ξυπνήσετε» το ρομπότ.

Σημείωση: Εάν το ρομπότ είναι σε παύση και τοποθετηθεί στον σταθμό βάσης, η τρέχουσα διαδικασία καθαρισμού θα τερματιστεί.

Αυτόματη συνέχιση καθαρισμού

Εάν η μπαταρία είναι πολύ χαμηλή, το ρομπότ θα επιστρέψει αυτόματα στον σταθμό βάσης για φόρτιση. Αφού φορτιστεί και φτάσει στο κατάλληλο επίπεδο μπαταρίας, θα συνεχίσει τις μη ολοκληρωμένες εργασίες καθαρισμού.

Σημείωση: Για να χρησιμοποιήσετε αυτήν τη λειτουργία, ενεργοποιήστε τη στην εφαρμογή.

Λειτουργία Μην ενοχλείτε (DND)

Όταν το ρομπότ ρυθμίζεται στη λειτουργία Μην ενοχλείτε (DND), δεν του επιτρέπεται να συνεχίσει τον καθαρισμό. Η λειτουργία DND είναι απενεργοποιημένη από προεπιλογή στο εργοστάσιο. Μπορείτε να χρησιμοποιήσετε την εφαρμογή για να ενεργοποιήσετε τη λειτουργία DND ή να τροποποιήσετε την περίοδο DND. Η περίοδος DND είναι 22:00-8:00 από προεπιλογή.

Σημείωση:

- Οι προγραμματισμένες εργασίες καθαρισμού θα πραγματοποιούνται ως συνήθως κατά την περίοδο DND.
- Το ρομπότ θα συνεχίσει τον καθαρισμό από το σημείο που σταμάτησε μετά τη λήξη της περιόδου DND.

Καθαρισμός λεκέδων

Όταν το ρομπότ είναι σε κατάσταση αναμονής, πατήστε παρατεταμένα το κουμπί  για 3 δευτερόλεπτα για να ενεργοποιήσετε τη λειτουργία καθαρισμού λεκέδων. Σε αυτήν τη λειτουργία, το ρομπότ καθαρίζει μια περιοχή τετράγωνου σχήματος 1,5 × 1,5 μέτρων γύρω από αυτήν και επιστρέφει στο σημείο εκκίνησης μόλις ολοκληρωθεί ο καθαρισμός λεκέδων.

Επανεκκίνηση του ρομπότ

Εάν το ρομπότ σταματήσει να αποκρίνεται ή δεν μπορεί να απενεργοποιηθεί, πατήστε παρατεταμένα το κουμπί λειτουργίας για 10 δευτερόλεπτα για αναγκαστική απενεργοποίηση. Έπειτα, πατήστε παρατεταμένα το κουμπί λειτουργίας για 3 δευτερόλεπτα για να ενεργοποιήσετε το ρομπότ.

Χρήση λειτουργίας σφουγγαρίσματος

Σημείωση: Συνιστάται όλα τα δάπεδα να καθαρίζονται με ηλεκτρική σκούπα τουλάχιστον τρεις φορές πριν από την πρώτη συνεδρία σφουγγαρίσματος για να επιτευχθεί καλύτερο αποτέλεσμα καθαρισμού.

1. Πατήστε το κλιπ απελευθέρωσης για να αφαιρέσετε τη δεξαμενή νερού 2 σε 1 με το κουτί συλλογής σκόνης.
2. Ανοίξτε το καπάκι εισόδου νερού, γεμίστε τη δεξαμενή με νερό και κλείστε καλά το καπάκι.

Σημείωση:

- Μη χρησιμοποιείτε απορρυπαντικό ή απολυμαντικό.
 - Μη γεμίζετε τη δεξαμενή νερού με ζεστό νερό γιατί μπορεί να προκληθεί παραμόρφωση της δεξαμενής νερού.
3. Βρέξτε το πέλμα σφουγγαρίσματος και στύψτε την περίσσεια νερού. Τοποθετήστε το πέλμα σφουγγαρίσματος όπως φαίνεται στην εικόνα.
 4. Τοποθετήστε ξανά τη δεξαμενή νερού 2 σε 1 με το κουτί συλλογής σκόνης και τη μονάδα σφουγγαρίσματος όπως φαίνεται στην εικόνα, μέχρι να κουμπώσουν στη θέση τους. Πατήστε το κουμπί λειτουργίας ή χρησιμοποιήστε την εφαρμογή για να ξεκινήσετε τον καθαρισμό.

Σημείωση:

- Δεν συνιστάται η χρήση της λειτουργίας σφουγγαρίσματος σε χαλιά.
 - Χρησιμοποιήστε την εφαρμογή για να προσαρμόσετε την υγρασία του πέλματος σφουγγαρίσματος όπως απαιτείται.
5. Όταν το ρομπότ επιστρέψει στη φόρτιση μετά τον καθαρισμό, αφαιρέστε τη βάση πέλματος σφουγγαρίσματος και καθαρίστε το πέλμα σφουγγαρίσματος για να αποφύγετε το ωίδιο ή τις οσμές.

Σημείωση:

- Πλύνετε το πέλμα σφουγγαρίσματος μετά από κάθε χρήση και αδειάζετε τακτικά τη δεξαμενή νερού από αχρησιμοποίητο νερό.
- Αφαιρέστε τη μονάδα σφουγγαρίσματος όταν δεν σφουγγαρίζετε.

Εικ. D-1-Εικ. D-5

Ε Συνήθης συντήρηση

Εξαρτήματα

Για να διατηρείτε το ρομπότ σε καλή κατάσταση, συνιστάται να ανατρέχετε στη χρήση εξαρτημάτων στην εφαρμογή ή στον ακόλουθο πίνακα για συνήθη συντήρηση.

Εξάρτημα	Συχνότητα συντήρησης	Περίοδος αντικατάστασης
Πέλαμα σφουγγαρίσματος	Μετά από κάθε χρήση	Κάθε 3 έως 6 μήνες
Κύρια βούρτσα	Μία φορά ανά 2 εβδομάδες	Κάθε 6 έως 12 μήνες
Πλευρική βούρτσα		Κάθε 3 έως 6 μήνες
Φίλτρο κουτιού συλλογής σκόνης		
Περιοχή σηματοδότησης σταθμού βάσης	Μία φορά τον μήνα	/
Επαφές φόρτισης		
Οπές αυτόματου αδειίσματος		
Αισθητήρας απόστασης με λέιζερ (LDS)		
Αισθητήρας επιστροφής στη βάση		
Προφυλακτήρας		
Κάτω μέρος του ρομπότ		
Παγκατευθυντικός τροχός		

Εξάρτημα	Συχνότητα συντήρησης	Περίοδος αντικατάστασης
Αισθητήρες γκρεμού	Καθαρισμός όπως απαιτείται	/
Κουτί συλλογής σκόνης		
Κύριοι τροχοί		
Δεξαμενή νερού		
Σακούλα συλλογής σκόνης	/	Κάθε 2 έως 5 μήνες

Σημείωση: Η συχνότητα αντικατάστασης θα εξαρτάται από τη χρήση του ρομπότ που πραγματοποιείτε. Εάν προκύψει εξαίρεση λόγω ειδικών περιστάσεων, τα μέρη πρέπει να αντικατασταθούν.

Κύρια βούρτσα

1. Πιέστε τα κλιπ του προστατευτικού βούρτσας προς τα μέσα για να αφαιρέσετε το προστατευτικό βούρτσας και σηκώστε τη βούρτσα από το ρομπότ.
2. Χρησιμοποιήστε ένα κατάλληλο εργαλείο καθαρισμού για να απομακρύνετε τυχόν τρίχες που έχουν μπερδευτεί στη βούρτσα. Στη συνέχεια, τοποθετήστε ξανά τη βούρτσα και πιέστε το προστατευτικό βούρτσας για να ασφαλίσει στη θέση του.

Εικ. E-1

Πλευρική βούρτσα

Αφαιρέστε και καθαρίστε την πλευρική βούρτσα.

Εικ. E-2

Παγκατευθυντικός τροχός

Χρησιμοποιήστε ένα κατάλληλο εργαλείο καθαρισμού για να απομακρύνετε τυχόν τρίχες που έχουν μπερδευτεί στον παγκατευθυντικό τροχό.

Εικ. E-3

Δεξαμενή νερού 2 σε 1 με κουτί συλλογής σκόνης

1. Πατήστε το κλιπ απελευθέρωσης για να αφαιρέσετε τη δεξαμενή νερού 2 σε 1 με το κουτί συλλογής σκόνης και, στη συνέχεια, αδειάστε τη δεξαμενή νερού.
2. Ανοίξτε το κάλυμμα του κουτιού συλλογής σκόνης και αδειάστε το κουτί συλλογής σκόνης.
3. Ανοίξτε τη θήκη του φίλτρου για να αφαιρέσετε το φίλτρο HEPA και χτυπήστε απαλά το φίλτρο HEPA.

Σημείωση: Μην επιχειρήσετε να καθαρίσετε το φίλτρο με βούρτσα, δάχτυλο ή αιχμηρά αντικείμενα για την αποφυγή ζημιών.

4. Ξεπλύνετε το κουτί συλλογής σκόνης και το

φίλτρο HEPA με νερό και στεγνώστε τα εντελώς στον αέρα πριν τα τοποθετήσετε ξανά.

Σημείωση:

- Μην ξεπλένετε τα εξαρτήματα έξω από το κουτί συλλογής σκόνης. Εάν υπάρχουν λεκέδες από νερό, σκουπίστε τους πριν τους τοποθετήσετε ξανά.
- Ξεπλύνετε το κουτί συλλογής σκόνης και το φίλτρο μόνο με καθαρό νερό. Μη χρησιμοποιείτε απορρυπαντικό.
- Χρησιμοποιείτε το κουτί συλλογής σκόνης και το φίλτρο μόνο αφού έχουν στεγνώσει πλήρως.

Εικ. E-4

Πέλμα σφουγγαρίσματος

1. Αφαιρέστε τη μονάδα σφουγγαρίσματος και τραβήξτε το πέλμα σφουγγαρίσματος από τη βάση πέλματος σφουγγαρίσματος.
2. Καθαρίστε το πέλμα σφουγγαρίσματος μόνο με νερό και στεγνώστε το εντελώς πριν το επανατοποθετήσετε.

Εικ. E-5

Αισθητήρες του ρομπότ

Σκουπίστε τους αισθητήρες του ρομπότ χρησιμοποιώντας μαλακό και στεγνό πανί, όπως φαίνεται στην παρακάτω εικόνα:

1. Αισθητήρας απόστασης με λέιζερ (LDS)
2. Προφυλακτήρας
3. Αισθητήρας επιστροφής στη βάση
4. Αισθητήρες γκρεμού

Σημείωση: Το βρεγμένο πανί μπορεί να προκαλέσει ζημιά σε ευαίσθητα στοιχεία μέσα στο ρομπότ και τον σταθμό βάσης. Χρησιμοποιείτε στεγνό πανί για τον καθαρισμό.

Εικ. E-6

Οπές αυτόματου αδειάσματος, Επαφές φόρτισης και Περιοχή σηματοδότησης

Καθαρίζετε τις οπές αυτόματου αδειάσματος, τις επαφές φόρτισης και την περιοχή σηματοδότησης με μαλακό και στεγνό πανί.

Εικ. E-7

Σακούλα συλλογής σκόνης

1. Αφαιρέστε και απορρίψτε τη σακούλα συλλογής σκόνης.

Σημείωση: Εάν τραβήξετε προς τα έξω τη χειρολαβή η σακούλα συλλογής σκόνης θα σφραγιστεί ώστε να αποτραπεί η τυχαία πτώση σκόνης και θραυσμάτων έξω.

2. Απομακρύνετε σκόνη και θραύσματα από το φίλτρο με ένα στεγνό πανί.
3. Τοποθετήστε νέα σακούλα συλλογής σκόνης.
4. Επανατοποθετήστε το κάλυμμα της δεξαμενής συλλογής σκόνης.

Εικ. E-8

Αεραγωγός

Εάν ο αεραγωγός είναι φραγμένος, καθαρίστε τον σύμφωνα με τα παρακάτω βήματα.

1. Ξεβιδώστε τις βίδες στερέωσης στο κάλυμμα αεραγωγού και ανοίξτε ξανά το κάλυμμα.
2. Ελέγξτε εάν ο αεραγωγός είναι φραγμένος από ξένα αντικείμενα. Εάν υπάρχουν, καθαρίστε τους.
3. Τοποθετήστε ξανά το κάλυμμα αεραγωγού.

Εικ. E-9

Μπαταρία

Το ρομπότ περιέχει πακέτο μπαταρίας ιόντων λιθίου υψηλής απόδοσης. Βεβαιωθείτε ότι η μπαταρία παραμένει καλά φορτισμένη για καθημερινή χρήση ώστε να διατηρείται βέλπιστα απόδοση μπαταρίας. Εάν το ρομπότ δεν χρησιμοποιείται για μεγάλο χρονικό διάστημα, απενεργοποιήστε το και μαζέψτε το. Για την πρόληψη ζημιών από υπερβολική εκφόρτιση, φορτίζετε το ρομπότ τουλάχιστον μία φορά ανά τρίμηνο.

Επίλυση προβλημάτων

Πρόβλημα	Λύση
Το ρομπότ δεν ενεργοποιείται.	<ul style="list-style-type: none"> • Η μπαταρία είναι χαμηλή. Επαναφορτίστε το ρομπότ στον σταθμό βάσης και προσπαθήστε ξανά. • Η θερμοκρασία της μπαταρίας είναι πολύ χαμηλή ή πολύ υψηλή. Συνιστάται η λειτουργία της συσκευής σε θερμοκρασία μεταξύ 32 °F (0 °C) και 104 °F (40 °C).
Το ρομπότ δεν φορτίζει.	<ul style="list-style-type: none"> • Ο σταθμός βάσης δεν έχει συνδεθεί σε ισχύ, βεβαιωθείτε ότι και τα δύο άκρα του καλωδίου ισχύος του έχουν συνδεθεί στην πρίζα σωστά. • Η επαφή μεταξύ των επαφών φόρτισης στον σταθμό βάσης και το ρομπότ δεν είναι καλή, καθαρίστε τις επαφές φόρτισης.
Το ρομπότ δεν συνδέεται στο Wi-Fi.	<ul style="list-style-type: none"> • Ο κωδικός πρόσβασης στο δίκτυο Wi-Fi είναι εσφαλμένος. Βεβαιωθείτε ότι ο κωδικός πρόσβασης που χρησιμοποιείτε για σύνδεση στο δίκτυο Wi-Fi σας είναι σωστός. • Το ρομπότ δεν υποστηρίζει σύνδεση Wi-Fi 5 GHz. Βεβαιωθείτε ότι το ρομπότ είναι συνδεδεμένο σε σύνδεση Wi-Fi 2.4 GHz. • Το σήμα του Wi-Fi είναι αδύναμο. Βεβαιωθείτε ότι το ρομπότ βρίσκεται σε περιοχή με καλή κάλυψη Wi-Fi. • Το ρομπότ ενδέχεται να μην είναι έτοιμο για διαμόρφωση. Κλείστε και ξαναοίξτε την εφαρμογή και έπειτα προσπαθήστε ξανά σύμφωνα με τις οδηγίες.

Πρόβλημα	Λύση
Το ρομπότ δεν μπορεί να βρει και να επιστρέψει στον σταθμό βάσης.	<ul style="list-style-type: none"> • Η διαδρομή επιστροφής για φόρτιση είναι μπλοκαρισμένη, π.χ. η πόρτα είναι κλειστή. • Ο σταθμός βάσης έχει αποσυνδεθεί από την ισχύ ή μετακινείται όταν το ρομπότ δεν είναι πάνω του. Συνδέστε τον σταθμό βάσης στην παροχή ισχύος ή τοποθετήστε το ρομπότ στον σταθμό βάσης για φόρτιση. • Υπάρχουν πάρα πολλά εμπόδια γύρω από τον σταθμό βάσης. Τοποθετήστε τον σταθμό βάσης σε πιο ανοικτό χώρο. • Η μετακίνηση του ρομπότ μπορεί να προκαλέσει την επανατοποθέτησή του και αυτό θα ξαναδημιουργήσει χάρτη σε περίπτωση αστοχίας της επανατοποθέτησης. Εάν το ρομπότ είναι πολύ μακριά από τον σταθμό βάσης, ενδέχεται να μην μπορεί να επιστρέψει αυτόματα μόνο του, επομένως σε αυτήν την περίπτωση θα πρέπει να τοποθετήσετε χειροκίνητα το ρομπότ πάνω στον σταθμό βάσης. • Σκουπίστε την περιοχή σηματοδότησης στον σταθμό βάσης για να απομακρύνετε σκόνη ή θραύσματα.
Το ρομπότ κολλάει μπροστά από τον σταθμό βάσης και δεν μπορεί να επιστρέψει σε αυτόν.	<ul style="list-style-type: none"> • Ελέγξτε αν υπάρχει αρκετός χώρος και στις δύο πλευρές ή από μπροστά από τον σταθμό βάσης για να αποτρέψετε το μπλοκάρισμα του ρομπότ. • Το ρομπότ μπορεί να γλιστρήσει εάν το δάπεδο μπροστά από τον σταθμό βάσης είναι υπερβολικά υγρό. Εάν ναι, καθαρίστε την περίσσεια νερού πριν προσπαθήσετε ξανά. • Συνιστάται να μετακινήσετε τον σταθμό βάσης σε άλλο σημείο και να προσπαθήσετε ξανά.

Επίλυση προβλημάτων

Πρόβλημα	Λύση
Το ρομπότ δεν απενεργοποιείται.	<ul style="list-style-type: none"> • Το ρομπότ δεν μπορεί να απενεργοποιηθεί όταν φορτίζει. Συνιστάται να απομακρύνετε το ρομπότ από τον σταθμό βάσης και έπειτα να πατήσετε παρατεταμένα το κουμπί λειτουργίας για 3 δευτερόλεπτα για να το απενεργοποιήσετε. • Εάν το ρομπότ δεν μπορεί να απενεργοποιηθεί με την εκτέλεση του βήματος 1, πατήστε παρατεταμένα το κουμπί λειτουργίας για 10 δευτερόλεπτα για αναγκαστική απενεργοποίηση του ρομπότ. Εάν το πρόβλημα επιμένει, επικοινωνήστε με την υπηρεσία εξυπηρέτησης μετά την πώληση.
Η ταχύτητα φόρτισης είναι αργή.	<ul style="list-style-type: none"> • Απαιτούνται περίπου 4,5 ώρες για πλήρη φόρτιση του ρομπότ όταν η μπαταρία είναι χαμηλή. • Εάν λειτουργείτε το ρομπότ σε θερμοκρασίες εκτός του καθορισμένου εύρους, η ταχύτητα φόρτισης θα επιβραδυνθεί αυτόματα για επέκταση της διάρκειας ζωής της μπαταρίας. • Οι επαφές φόρτισης και στο ρομπότ και στον σταθμό βάσης ενδέχεται να είναι βρώμικες, σκουπίστε τις με στεγνό πανί.
Ο θόρυβος αυξάνεται ενώ το ρομπότ είναι σε λειτουργία.	<ul style="list-style-type: none"> • Ελέγξτε εάν το φίλτρο του κουτιού συλλογής σκόνης έχει φράξει. Εάν ναι, καθαρίστε το ή αντικαταστήστε το. • Ένα σκληρό αντικείμενο ενδέχεται να έχει πιαστεί στην κύρια βούρτσα ή στο κουτί συλλογής σκόνης. Ελέγξτε και απομακρύνετε τυχόν σκληρά αντικείμενα. • Η κύρια βούρτσα ή η πλευρική βούρτσα ενδέχεται να εμπλακούν. Ελέγξτε και απομακρύνετε τυχόν ξένα σώματα. • Αλλάξτε τη λειτουργία αναρρόφησης σε Τυπική ή Ήσυχη.

Πρόβλημα	Λύση
Το ρομπότ μετακινείται χωρίς να ακολουθεί την καθορισμένη διαδρομή.	<ul style="list-style-type: none"> • Αντικείμενα όπως καλώδια ισχύος και παντόφλες πρέπει να οργανώνονται πριν τη χρήση του ρομπότ. • Η εργασία σε υγρές ολισθηρές επιφάνειες ενδέχεται να προκαλέσει ολίσθηση του κύριου τροχού. Συνιστάται στεγνώμα τυχόν υγρών μερών πριν τη χρήση του ρομπότ.
Το ρομπότ χάνει τα δωμάτια που πρέπει να καθαριστεί.	<ul style="list-style-type: none"> • Βεβαιωθείτε ότι οι πόρτες των δωματίων που πρέπει να καθαριστούν είναι ανοικτές. • Ελέγξτε εάν υπάρχει κατώ φλιάνω των 2 cm στην πόρτα του δωματίου. Το ρομπότ δεν μπορεί να σκαρφαλώσει σε ψηλά κατώφλια ή σκαλοπάτια. • Ο χώρος μπροστά από το δωμάτιο που πρέπει να καθαριστεί ενδέχεται να είναι υγρός και ολισθηρός, προκαλώντας ολίσθηση και μη φυσιολογική λειτουργία του ρομπότ. Προσπαθήστε να στεγνώσετε το δάπεδο πριν χρησιμοποιήσετε το ρομπότ.
Το ρομπότ δεν συνεχίζει τον καθαρισμό μετά τη φόρτιση.	<ul style="list-style-type: none"> • Βεβαιωθείτε ότι το ρομπότ δεν έχει ρυθμιστεί σε λειτουργία Μην ενοχλείτε (DND), κάτι που θα το παρεμποδίσει να συνεχίσει τον καθαρισμό. • Το ρομπότ δεν συνεχίζει τον καθαρισμό αφού το τοποθετήσετε χειροκίνητα στον σταθμό βάσης ή το στείλετε για φόρτιση μέσω της εφαρμογής ή του κουμπιού .

Επίλυση προβλημάτων

Πρόβλημα	Λύση
Ο σταθμός βάσης δεν μπορεί να αδειάσει αυτόματα το κουτί συλλογής σκόνης.	<ul style="list-style-type: none"> • Ελέγξτε εάν η σακούλα συλλογής σκόνης στη δεξαμενή συλλογής σκόνης είναι γεμάτη. • Εάν η σακούλα συλλογής σκόνης δεν είναι γεμάτη, ελέγξτε εάν υπάρχει κάποιο εμπόδιο στις σπές αυτόματου αδειάσματος του ρομπότ, του σταθμού βάσης ή του κουτιού συλλογής σκόνης. Εάν υπάρχει, καθαρίστε εγκαίρως το μπλοκαρισμένο μέρος.
Δεν βγαίνει νερό από τη δεξαμενή νερού ή βγαίνει μόνο λίγο.	<ul style="list-style-type: none"> • Ελέγξτε αν υπάρχει νερό μέσα στη δεξαμενή νερού. • Καθαρίστε το πέλμα σφουγγαρίσματος αν λερωθεί. • Βεβαιωθείτε ότι το πέλμα σφουγγαρίσματος και η βάση πέλματος σφουγγαρίσματος έχουν τοποθετηθεί σωστά σύμφωνα με το εγχειρίδιο χρήσης.
Το ρομπότ επιστρέφει στον σταθμό βάσης χωρίς να εκτελεί εργασίες αυτόματου αδειάσματος.	<ul style="list-style-type: none"> • Η λειτουργία DND αποτρέπει την εκτέλεση εργασιών αυτόματου αδειάσματος από το ρομπότ.

Για περισσότερη υποστήριξη, επικοινωνήστε μαζί μας μέσω της ηλεκτρονικής διεύθυνσης <https://global.dreametech.com>.

Προδιαγραφές

Ρομπότ

Μοντέλο	RLF41GD
Χρόνος φόρτισης	Περίπου 4,5 ώρες
Ονομαστική τάση	14,4 V ---
Ονομαστική ισχύς	45 W
Συχνότητα λειτουργίας	2400-2483,5 MHz
Μέγιστη ισχύς εξόδου	< 20 dBm

Υπό κανονικές συνθήκες χρήσης, ο παρών εξοπλισμός πρέπει να τηρείται σε απόσταση τουλάχιστον 20 cm μεταξύ της κεραίας και του σώματος του χρήστη.

Επαναφορτιζόμενη μπαταρία ιόντων λιθίου

Μοντέλο	C1251A6
Τύπος	Ιόντων λιθίου
Αριθμός	1
Ονομαστική χωρητικότητα	2,95 Ah

Σταθμός βάσης με αυτόματο άδειασμα

Μοντέλο	RCFD0301
Ονομαστική είσοδος	220-240 V~ 50-60 Hz
Ονομαστική έξοδος	20 V --- 1 A
Ονομαστική ισχύς (κατά το άδειασμα σκόνης)	650 W

Σταθμός βάσης/βάση φόρτισης

Κατανάλωση ενέργειας σε κατάσταση αναμονής: $\leq 0,5$ W (εντός 15 λεπτών μετά την έξοδο του ρομπότ από τον σταθμό βάσης/τη βάση φόρτισης)

Ρομπότ και σταθμός βάσης/βάση φόρτισης

Κατανάλωση ρεύματος σε κατάσταση αναμονής δικτύου: ≤ 2 W (Εντός 20 λεπτών από την πλήρη φόρτιση της μπαταρίας της ρομποτικής ηλεκτρικής σκούπας.)

Κατανάλωση ενέργειας σε κατάσταση αναμονής: $\leq 0,5$ W (Εντός 20 λεπτών από την πλήρη φόρτιση της μπαταρίας της ρομποτικής ηλεκτρικής σκούπας.)

Απόρριψη και αφαίρεση μπαταριών

Η ενσωματωμένη μπαταρία ιόντων λιθίου περιέχει ουσίες που είναι επικίνδυνες για το περιβάλλον. Πριν την απόρριψη της μπαταρίας, βεβαιωθείτε ότι η μπαταρία αφαιρείται από εξειδικευμένους τεχνικούς και απορρίπτεται σε κατάλληλη μονάδα ανακύκλωσης.

- η μπαταρία πρέπει να αφαιρεθεί από τη συσκευή πριν αποσυρθεί·
- η συσκευή πρέπει να έχει αποσυνδεθεί από το δίκτυο τροφοδοσίας κατά την αφαίρεση της μπαταρίας·
- η μπαταρία πρέπει να απορριφθεί με ασφάλεια.

ΠΡΟΣΟΧΗ:

Πριν την αφαίρεση της μπαταρίας, αποσυνδέστε την ισχύ και εξαντλήστε την μπαταρία όσο το δυνατόν περισσότερο.

Οι άχρηστες μπαταρίες πρέπει να απορρίπτονται σε κατάλληλη μονάδα ανακύκλωσης.

Μην τις εκθέτετε σε περιβάλλον με υψηλή θερμοκρασία για την αποφυγή κινδύνου έκρηξης.

Υπό καταχρηστικές συνθήκες, ενδέχεται να εκτιναχθεί υγρό από την μπαταρία. Σε περίπτωση επαφής, ξεπλύνετε με νερό και ζητήστε ιατρική βοήθεια.

Οδηγός αφαίρεσης:

1. Αναποδογυρίστε το ρομπότ, χρησιμοποιήστε κατάλληλο εργαλείο για να αφαιρέσετε τις βίδες στο πίσω μέρος του ρομπότ και έπειτα αφαιρέστε το κάλυμμα.
2. Αποσυνδέστε τους ακροδέκτες μεταξύ της μπαταρίας και της πλακέτας PCB για να αφαιρέσετε την μπαταρία.

Πληροφορίες ΑΗΗΕ



Όλα τα προϊόντα που φέρουν αυτό το σύμβολο είναι απόβλητα ηλεκτρικού και ηλεκτρονικού εξοπλισμού (ΑΗΗΕ κατά την Οδηγία 2012/19/ΕΕ) που δεν πρέπει να αναμιγνύονται με ασυσκευάστα οικιακά απόβλητα. Αντ' αυτού, πρέπει να προστατεύετε την υγεία του ανθρώπου και το περιβάλλον παραδίδοντας τα απόβλητα εξοπλισμού σας σε ένα καθορισμένο σημείο συλλογής για ανακύκλωση αποβλήτων ηλεκτρικού και ηλεκτρονικού εξοπλισμού, το οποίο έχει οριστεί από την κυβέρνηση ή τις τοπικές αρχές. Η ορθή απόρριψη και η ανακύκλωση θα συμβάλουν στην αποτροπή ενδεχόμενων αρνητικών επιπτώσεων στο περιβάλλον και την υγεία του ανθρώπου. Επικοινωνήστε με τον εγκαταστάτη ή τις τοπικές αρχές για περισσότερες πληροφορίες σχετικά με την τοποθεσία καθώς και τους όρους και τις προϋποθέσεις των εν λόγω σημείων συλλογής.

Informações de segurança

Para evitar choques elétricos, incêndios ou ferimentos causados pela utilização incorreta do aparelho, leia atentamente o manual do utilizador antes da utilização e guarde-o para referência futura.

Restrições de utilização

- Este produto não deve ser utilizado por crianças com menos de 8 anos de idade nem por pessoas com deficiências físicas, sensoriais, intelectuais, ou com experiência ou conhecimentos limitados sem a supervisão de um progenitor ou tutor para garantir um funcionamento seguro e para evitar quaisquer riscos. A limpeza e a manutenção não devem ser efetuadas por crianças sem supervisão.
- Este aparelho contém baterias que só podem ser substituídas por pessoas qualificadas.
- Desimpeça a área a ser limpa. As crianças não devem brincar com este aparelho. Assegure-se de que as crianças e animais de estimação são mantidos a uma distância segura do robô enquanto este estiver a funcionar.
- Não instale, nem carregue ou utilize o aparelho nas casas de banho ou à volta das piscinas.
- Este produto destina-se à limpeza do chão apenas em ambiente doméstico. Não o utilize ao ar livre, em superfícies não pavimentadas ou num ambiente comercial ou industrial.
- Se o cabo de alimentação estiver danificado, deve ser substituído por um cabo ou conjunto especial disponível junto do fabricante ou do seu agente de serviço.
- Não utilize o robô numa área suspensa acima do nível do solo sem uma barreira protetora.
- Não coloque o robô virado ao contrário. Não utilize a cobertura do LDS, a cobertura do robô ou o para-choques como pega do robô.

Informações de segurança

- Utilize o robô em ambientes com uma temperatura ambiente superior a 0 °C e inferior a 40 °C. Certifique-se de que não existem líquidos ou substâncias pegajosas no chão.
- Para evitar danos ou lesões devido a arrastamento, retire quaisquer objetos soltos do pavimento e remova fios ou cabos de alimentação que estejam no caminho de limpeza antes de colocar o aparelho em funcionamento.
- Remova do chão artigos frágeis ou pequenos para evitar que o robô esbarre com eles e os danifique.
- Mantenha o cabelo, dedos e outras partes do corpo afastados da abertura de sucção do robô.
- Não opere o aparelho num quarto onde um bebé ou criança esteja a dormir.
- Não coloque crianças, animais de estimação ou qualquer objeto em cima do robô, independentemente de este estar parado ou em movimento.
- Não utilize o robô para limpar quaisquer objetos a arder. Não utilize o robô para apanhar líquidos inflamáveis ou combustíveis, gases corrosivos ou ácidos ou solventes não diluídos.
- Não aspire objetos duros ou afiados. Não utilize o aparelho para apanhar objetos como pedras, grandes pedaços de papel ou qualquer objeto que possa entupir o aparelho.
- A ficha deve ser removida da tomada antes da limpeza ou manutenção do aparelho.
- Não limpe o robô ou a estação base com um pano molhado nem os enxague com qualquer líquido. Após a limpeza das peças laváveis, seque completamente as peças antes de as reinstalar e de as utilizar.

Informações de segurança

- Utilize este produto de acordo com as instruções do Manual do Utilizador. Os utilizadores são responsáveis por qualquer perda ou dano que resulte do uso indevido deste produto.

Baterias e carregamento

- AVISO: não recarregue pilhas não recarregáveis.
- Não utilize qualquer bateria ou estação base com esvaziamento automático de terceiros. Utilize apenas com a unidade de alimentação RCFD0301.
- Não tente desmontar, reparar ou modificar a bateria ou a estação base por si próprio.
- Não coloque a estação base perto de uma fonte de calor.
- Não utilize um pano molhado ou as mãos molhadas para limpar os contactos de carregamento da estação base.
- Não elimine indevidamente as baterias velhas. As baterias que já não são necessárias devem ser descartadas numa instalação de reciclagem apropriada.
- Se o cabo de alimentação se danificar ou quebrar, deixe de o utilizar imediatamente e contacte o serviço pós-venda.
- Certifique-se de que o robô está desligado ao ser transportado e que é mantido na sua embalagem original, se possível.
- Se o robô não for utilizado durante um período prolongado, carregue-o completamente, depois desligue-o e guarde-o num local fresco e seco. Recarregue o robô pelo menos uma vez a cada 3 meses para evitar a descarga excessiva da bateria.

Informações de segurança

Informações sobre segurança do laser

- O sensor laser deste produto cumpre a norma IEC 60825-1:2014/EN 60825-1:2014/A11:2021 para produtos laser de Classe 1. Evite o contacto visual direto com o laser durante a utilização.

PRODUTO LASER DE CLASSE 1

PRODUTO LASER PARA USO DOMÉSTICO

EN 50689:2021

CUIDADO:

Para evitar o perigo de um uso inadvertido do interruptor térmico, este aparelho não deve ser alimentado através de um dispositivo de comutação externo, como um temporizador, ou ligado a um circuito que seja ligado e desligado regularmente pela rede elétrica.



Apenas para utilização no interior



Leia o manual do operador

Como tal, a Dreame Trading (Tianjin) Co., Ltd. declara por este meio que o equipamento de rádio do tipo RLF41GD está em conformidade com a Diretiva 2014/53/UE. O texto completo da declaração de conformidade da UE está disponível no seguinte endereço de Internet: <https://global.dreametech.com>
Para obter o manual eletrónico detalhado, vá, por favor, a <https://global.dreametech.com/pages/user-manuals-and-faqs>

A Visão geral do produto

Robô

- Botão de alimentação/limpeza
 - Prima e segure durante 3 segundos para ligar ou desligar o robô
 - Prima para iniciar a limpeza depois do robô estar ligado
- Botão da base/Botão Spot Clean (Limpeza localizada) 
 - Prima para mandar o robô de volta à estação base
 - Prima e mantenha premido durante 3 segundos para iniciar a limpeza localizada

Botão indicador de estado

- Luz branca fixa: limpeza ou aspiração concluída
- Cor de laranja a piscar: erro
- Branco intermitente: o robô está a carregar quando a energia da bateria não está baixa

Nota:

- Prima qualquer botão no robô para fazer uma pausa enquanto o robô está a limpar ou a voltar para carregar.
 - Prima sem soltar o botão de alimentação e o botão de ancoragem durante 3 segundos para repor o Wi-Fi.
 - O bloqueio para crianças pode ser ativado/desativado através da aplicação Dreamehome.
- Cobertura do LDS
 - Sensor de Distância Laser (LDS)
 - Para-choques
 - Escova lateral
 - Roda principal

- Sensores de desnível
- Roda omnidirecional
- Clipes de proteção da escova
- Roda principal
- Escova principal
- Proteção da escova
- Botão de reinicialização
 - Prima e mantenha premido durante 3 segundos para repor as definições de fábrica
- Contactos para carregamento
- Depósito de água 2 em 1 com caixa para o póde pó
- Sensor de regresso à base
- Ventiladores de esvaziamento automático
- Montagem da esfregona

Fig. A-1

Depósito de água 2 em 1 com caixa para o póde pó

- Suporte do filtro
- Filtro HEPA
- Tampa da entrada de água
- Entrada de água
- Clipe de libertação

Fig. A-2

Montagem da esfregona

- Suporte da esfregona
- Clipes de libertação
- Área de fixação da almofada da esfregona
- Esfregona

Fig. A-3

Estação base com esvaziamento automático

- Indicador de estado
 - Luz branca fixa: a estação base está ligada à corrente
 - Branco intermitente: o robô está a carregar
 - Cor de laranja a piscar: a estação base tem um erro
- Filtro
- Cobertura
- Ranhura do saco para o pó
- Contactos para carregamento
- Área de sinalização
- Ventiladores de esvaziamento automático
- Porta de alimentação
- Ranhura para armazenamento do cabo de alimentação
- Parafuso de montagem
- Tampa da conduta de ar

Fig. A-4

B Preparar a sua casa

- Antes de limpar, afaste os objetos instáveis, frágeis, valiosos ou perigosos e remova os cabos, panos, brinquedos, objetos duros e objetos afiados do chão para evitar que o robô os envolva, risque ou derrube e cause prejuízos.
- Antes de limpar, coloque uma barreira física à beira das escadas para garantir o funcionamento seguro e suave do robô.
- Abra a porta da sala a ser limpa e coloque o mobiliário no seu local apropriado para deixar mais espaço.
- Para evitar que o robô não reconheça as áreas que necessitam de ser limpas, não se coloque na frente do robô, nas ombreiras, no corredor ou em lugares estreitos.

Nota:

- Ao operar o robô pela primeira vez, siga-o durante a limpeza para remover quaisquer potenciais obstáculos a tempo.
- Não aspire objetos duros, como pedras, esferas de aço e peças de brinquedos, nem objetos pontiagudos, como restos de materiais de construção, vidros partidos e pregos, para evitar riscar o pavimento.

Fig. B

C Antes de utilizar

1. Coloque a estação base e ligue-a a uma tomada elétrica

Coloque a estação base num local que seja o mais aberto possível e com um bom sinal de Wi-Fi. Deixe espaço suficiente, tal como indicado na figura, e remova quaisquer objetos na área sombreada. Insira o cabo de alimentação na estação base e ligue-o à tomada.

Nota:

- Insira firmemente o cabo de alimentação para cima até que o indicador se acenda.
- Remova quaisquer objetos que estejam a menos de 1,5 m da frente e a menos de 0,5 m de cada lado da estação base.
- Certifique-se de que nenhum objeto poderá bloquear a área de sinalização.
- Para evitar manchas de água devidas ao facto de molhar pavimentos de madeira ou tapetes, recomenda-se que a estação base seja colocada em pavimentos de ladrilhos ou de mármore.

2. Retire as proteções e instale a escova lateral

3. Ligar à aplicação Dreamehome

- (1) Prima e mantenha premido o botão de alimentação no robô durante 3 segundos para

o ligar. Leia o código QR no robô, ou procure por "Dreamehome" na loja de aplicações, para descarregar e instalar a aplicação.

- (2) Abra a aplicação Dreamehome, toque em "Ler código QR para ligar" e leia novamente o mesmo código QR no robô para adicionar o dispositivo. Siga as instruções para terminar a ligação por Wi-Fi.

① Código QR**② Indicador de Wi-Fi**

- A piscar: À espera de ser ligado / a ligar
- Ligado: Ligado

Nota:

- Apenas é suportado Wi-Fi de 2,4 GHz.
- Para reinicializar o Wi-Fi, repita o passo (2) e siga as indicações para concluir a ligação Wi-Fi.
- Depois de o dispositivo ser ligado com êxito à rede Wi-Fi doméstica, tentará continuamente restabelecer a ligação em caso de interrupções da rede causadas por problemas como contas por pagar ou cortes de energia, de modo a garantir uma experiência de utilizador sem problemas após o restabelecimento da rede.
- Para desconectar o dispositivo da rede Wi-Fi, prima e segure o botão de reinicialização do robô durante 3 segundos.
- Devido a atualizações no software da aplicação, as atuais operações podem ser diferentes das instruções contidas neste manual. Siga as instruções com base na versão atual da aplicação.

4. Carregar o robô

Ao colocar o robô, alinhe os contactos de carregamento do robô com os contactos de carregamento da estação de base, e o robô liga-se automaticamente e começa a carregar.

Depois do robô estar completamente carregado, os indicadores de estado no robô e na estação base permanecerão acesos durante 10 minutos e, em

seguida, escurecerão.

Nota: Recomenda-se que carregue completamente o seu robô antes da primeira utilização.

Fig. C-1-Fig. C-4

D Modo de utilização

Ligar/Desligar

Prima e segure o botão durante 3 segundos para ligar o robô. O indicador de alimentação deverá estar iluminado. Coloque o robô na estação base, este deverá ligar-se automaticamente e começar a carregar. Para desligar o robô, afaste-o da estação base e prima e mantenha premido o botão durante 3 segundos.

Mapeamento rápido

Depois de configurar a rede pela primeira vez, siga as instruções na aplicação para criar rapidamente um mapa. O robô começará a mapear sem limpar. Quando o robô regressa à estação base, o processo de mapeamento está concluído e o mapa será guardado automaticamente.

Iniciar a limpeza

Prima o botão de alimentação para iniciar a limpeza depois do robô estar ligado. O robô irá mapear com precisão um percurso, limpar metodicamente ao longo das bordas e paredes e depois terminar limpando cada divisão num padrão em forma de S para assegurar um trabalho minucioso.

Nota:

- Recomenda-se que o robô saia da estação base antes da limpeza. Não mova a estação base

enquanto o robô estiver a limpar. Isto garante que o robô regressará à estação base sem problemas.

- Depois do robô concluir a tarefa de limpeza e regressar automaticamente à estação base, esta começará a esvaziar-se automaticamente. Podem ser operadas mais definições com a aplicação.

Pausa/Modo de repouso

Quando o robô estiver a funcionar, prima qualquer botão para o colocar em pausa.

Se o robô estiver em pausa há mais de 10 minutos, entra automaticamente em modo de repouso. Todos os indicadores do robô desligar-se-ão. Prima qualquer botão no robô, ou use a aplicação para acordar o robô.

Nota: se o robô for posto em pausa e colocado na estação base, o processo de limpeza atual terminará.

Retomar automaticamente a limpeza

Se a bateria estiver demasiado fraca, o robô regressará automaticamente à estação base para carregar. Depois de carregar a bateria até ao nível apropriado, retomará as tarefas de limpeza inacabadas.

Nota: para utilizar esta função, ative-a na aplicação.

Modo "Não incomodar" (DND, do inglês "Do Not Disturb")

Quando o robô está definido para o modo Não incomodar (DND, do inglês "Do Not Disturb"), será impedido de retomar a limpeza. O modo DND vem

desativado como padrão de fábrica. Pode utilizar a aplicação para ativar o modo DND ou modificar o período de "não incomodar". Por defeito, o período de DND é das 22h00 às 8h00.

Nota:

- As tarefas de limpeza programadas serão realizadas como habitualmente durante o período de "Não incomodar"(DND).
- O robô retomará a limpeza onde parou depois de expirar o período de DND.

Limpeza localizada

Quando o robô estiver no modo de espera, prima e mantenha premido o botão  durante 3 segundos para ativar o modo de limpeza localizada. Neste modo, o robô limpa uma área quadrada de 1,5 x 1,5 metros à sua volta e regressa ao seu ponto de partida assim que a limpeza localizada estiver concluída.

Reiniciar o robô

Se o robô deixar de responder ou não puder ser desligado, prima e segure o botão durante 10 segundos para o forçar a desligar-se. Em seguida, prima e mantenha premido o botão durante 3 segundos para ligar o robô.

Utilizar a função de esfregona

Nota: Recomenda-se que todos os pavimentos sejam aspirados pelo menos três vezes antes da primeira sessão de esfregona para se conseguir um melhor efeito de limpeza.

1. Prima o clipe de libertação para retirar o depósito de água 2 em 1 com a caixa para o pó.

2. Abra a tampa da entrada de água, encha o depósito com água e depois feche firmemente a tampa.

Nota:

- Não utilize detergente ou desinfetante.
 - Não encha o depósito de água com água quente, pois isto pode provocar distorções no mesmo.
3. Humedeça a esfregona e esprema o excesso de água. Instale a esfregona como indicado na figura.
 4. Volte a instalar o depósito de água 2-em-1 com a caixa de pó e o conjunto da esfregona como indicado na figura até encaixarem no lugar. Prima o botão de alimentação ou use a aplicação para começar a limpeza.

Nota:

- Não é recomendada a utilização da função de esfregona em alcatifas.
 - Utilize a aplicação para ajustar a humidade da esfregona, conforme necessário.
5. Quando o robô voltar à carga após a limpeza, retire o suporte do esfregão e limpe o esfregão para evitar bolor ou odores.

Nota:

- Lave a esfregona depois de cada uso e esvazie regularmente a água não utilizada do depósito de água.
- Retire a montagem da esfregona quando não estiver a limpar.

Fig. D-1-Fig. D-5

E Manutenção de rotina

Peças

Para manter o robô em boas condições, recomenda-se que consulte o uso de acessórios na aplicação ou na tabela seguinte para manutenção de rotina.

Peça	Frequência da manutenção	Período de substituição
Esfregona	Após cada utilização	A cada 3 a 6 meses
Escova principal	Uma vez a cada 2 semanas	A cada 6 a 12 meses
Escova lateral		A cada 3 a 6 meses
Filtro da caixa para o pó		
Área de sinalização da estação base	Uma vez por mês	/
Contactos para carregamento		
Ventiladores de esvaziamento automático		
Sensor de Distância Laser (LDS)		
Sensor de regresso à base		
Para-choques		
Fundo do robô		
Roda omnidirecional		

Peça	Frequência da manutenção	Período de substituição
Sensores de desnível	Limpe conforme for necessário	/
Caixa para o pó		
Rodas principais		
Depósito de água		
Saco para o pó	/	A cada 2 a 5 meses

Nota: a frequência de substituição dependerá da sua utilização do robô. Se ocorrer uma exceção devido a circunstâncias especiais, as peças devem ser substituídas.

Escova principal

1. Prima os cliques de proteção da escova para dentro para remover a proteção da mesma e levantá-la para fora do robô.
2. Utilize uma ferramenta de limpeza adequada para remover os cabelos que se enroscam na escova. Em seguida, reinstale a escova e pressione a proteção da escova para a bloquear no lugar.

Fig. E-1

Escova lateral

Remova e limpe a escova lateral.

Fig. E-2

Roda omnidirecional

Utilize um utensílio de limpeza adequado para remover os cabelos enrolados na roda omnidirecional.

Fig. E-3

Depósito de água 2 em 1 com caixa para o póde pó

1. Prima o clipe de liberação para retirar o depósito de água 2 em 1 com a caixa para o pó e, em seguida, esvazie o depósito de água.
2. Abra a tampa da caixa para o pó e esvazie-a.
3. Abra o suporte do filtro para retirar o filtro HEPA e bata suavemente no filtro HEPA.

Nota: não tente limpar o filtro com uma escova, com o dedo ou com objetos cortantes para evitar danos.

4. Lave a caixa de pó e o filtro HEPA com água e seque-os completamente ao ar antes de os voltar a instalar.

Nota:

- Não enxague as peças fora da caixa de pó. Se houver manchas de água, limpe-as antes de as voltar a instalar.

- Enxague a caixa para o pó e o filtro apenas com água limpa. Não use qualquer detergente.
- Utilize a caixa para o pó e o filtro apenas quando estiverem completamente secos.

Fig. E-4

Esfregona

1. Retire o conjunto da esfregona e puxe o disco da esfregona para fora do suporte do disco da esfregona.
2. Limpe o esfregão apenas com água e seque-o completamente antes de o voltar a instalar.

Fig. E-5

Sensores do robô

Limpe os sensores do robô com um pano macio e seco, como mostra a figura abaixo:

1. Sensor de Distância Laser (LDS)
2. Para-choques
3. Sensor de regresso à base
4. Sensores de desnível

Nota: um pano molhado pode danificar elementos sensíveis dentro do robô e da estação base. Use um pano seco para a limpeza.

Fig. E-6

Ventiladores de esvaziamento automático, Contactos para carregamento e Área de sinalização

Limpe os ventiladores de esvaziamento automático, os contactos para carregamento e a área de sinalização com um pano macio e seco.

Fig. E-7

Saco para o pó

1. Retire e deite fora o saco para o pó.

Nota: Ao puxar a pega para cima irá selar o saco para o pó para evitar que poeiras e detritos caiam acidentalmente para fora.

2. Remova o pó e os detritos do filtro com um pano seco.
3. Instale um novo saco para o pó.
4. Volte a instalar a tampa do depósito de pó.

Fig. E-8

Conduta de ar

Se a conduta de ar estiver bloqueada, limpe-a de acordo com os passos seguintes.

1. Desenrosque os parafusos de montagem na tampa da conduta de ar e retire a tampa.
2. Verifique se a conduta de ar está bloqueada por objetos estranhos. Se for o caso, limpe-os.
3. Reinstale a tampa da conduta de ar.

Fig. E-9

Bateria

O robô contém uma bateria de íões de lítio de alto desempenho. Certifique-se de que a bateria permanece bem carregada para o uso diário a fim de manter um ótimo desempenho da bateria. Se o robô não for utilizado durante um período de tempo prolongado, desligue-o e guarde-o. Para evitar danos por descarga excessiva, carregue o robô, pelo menos, uma vez de três em três meses.

Resolução de problemas

Problema	Solução
O robô não se liga.	<ul style="list-style-type: none"> A bateria está fraca. Recarregue o robô na estação base e tente novamente. A temperatura da bateria é demasiado baixa ou demasiado alta. Recomenda-se que utilize o aparelho a uma temperatura entre 0 °C (32 °F) e 40 °C (104 °F).
O robô não carrega.	<ul style="list-style-type: none"> A estação base não está ligada à corrente; certifique-se de que ambas as extremidades do seu cabo de alimentação estão corretamente ligadas. A ligação entre os contactos de carregamento na estação base e no robô é deficiente, limpe os contactos de carregamento.
O robô não consegue ligar ao Wi-Fi.	<ul style="list-style-type: none"> A palavra-passe da rede Wi-Fi está incorreta. Certifique-se de que a palavra-passe utilizada para se ligar à sua rede Wi-Fi está correta. O robô não suporta uma ligação Wi-Fi de 5 GHz. Certifique-se de que o robô está ligado a uma ligação Wi-Fi de 2,4 GHz. O sinal de Wi-Fi está fraco. Certifique-se de que o robô se encontra numa área com boa cobertura de Wi-Fi. O robô pode não estar preparado para ser configurado. Por favor, saia e volte a entrar na aplicação e depois tente novamente conforme as instruções.

Problema	Solução
O robô não consegue encontrar e regressar à estação base.	<ul style="list-style-type: none"> O percurso de regresso ao carregamento está bloqueado, por exemplo, a porta está fechada. A estação base está desligada da corrente ou foi movida quando o robô não estava sobre ela. Ligue a estação base à fonte de alimentação ou coloque o robô na estação base para carregar. Há demasiadas obstruções à volta da estação base. Coloque a estação base numa área mais aberta. A deslocação do robô pode levá-lo a reposicionar-se e recriar um mapa se o reposicionamento falhar. Se o robô estiver demasiado longe da estação base, pode não ser capaz de regressar automaticamente por si só, caso em que será necessário colocar manualmente o robô sobre a estação base. Limpe a área de sinalização na estação base para evitar pó ou sujidade.
O robô fica preso em frente da estação base e não consegue regressar.	<ul style="list-style-type: none"> Verifique se existe espaço suficiente em ambos os lados ou à frente da estação base para evitar que o robô fique bloqueado. O robô pode escorregar se o chão em frente da estação base estiver excessivamente molhado. Se assim for, limpe o excesso de água antes de tentar novamente. Recomenda-se que desloque a estação base para um local diferente e tente novamente.

Resolução de problemas

Problema	Solução
O robô não se desliga.	<ul style="list-style-type: none"> • O robô não pode ser desligado quando está a carregar. Recomenda-se que mova o robô da estação base e depois prima e segure o botão de ligar/desligar durante três segundos para o desligar. • Se o robô não puder ser desligado executando o passo 1, prima e segure o botão durante 10 segundos para forçar o robô a desligar-se. Se o problema persistir, por favor, contacte o serviço pós-venda.
A velocidade de carregamento é lenta.	<ul style="list-style-type: none"> • Demora cerca de 4,5 horas a carregar completamente o robô quando a sua bateria está fraca. • Se puser a funcionar o robô a temperaturas fora da gama especificada, a velocidade de carregamento irá diminuir automaticamente para prolongar a vida útil da bateria. • Os contactos de carregamento tanto no robô como na estação base podem estar sujos. Limpe-os com um pano seco.
O ruído aumenta quando o robô está a funcionar.	<ul style="list-style-type: none"> • Verifique se o filtro da caixa para o pó está entupido. Se assim for, limpe-o ou substitua-o. • Um objeto duro pode ter ficado preso na escova principal ou na caixa para o pó. Verifique e remova qualquer objeto duro existente. • A escova principal ou a escova lateral podem ficar emaranhadas. Verifique e remova quaisquer objetos duros existentes. • Mude o modo de sucção para Normal ou Silencioso.

Problema	Solução
O robô move-se sem seguir a rota definida.	<ul style="list-style-type: none"> • Objetos tais como cabos elétricos e chinelos devem ser organizados antes da utilização do robô. • O trabalho em superfícies molhadas e escorregadias pode provocar o deslizamento da roda principal. Recomenda-se que seque quaisquer áreas molhadas antes de utilizar o robô.
O robô falha as divisões a serem limpas.	<ul style="list-style-type: none"> • Certifique-se de que as portas das divisões a serem limpas estão abertas. • Verificar se existe um desnível superior a 2 cm no limiar da porta dessa divisão. O robô não pode subir grandes desníveis ou degraus. • O local em frente à divisão a ser limpa pode estar molhado e escorregadio, fazendo com que o robô escorregue e trabalhe de forma anormal. Recomenda-se que seque o chão antes de utilizar o robô.
O robô não retoma a limpeza depois de carregar.	<ul style="list-style-type: none"> • Certifique-se de que o robô não está configurado para o modo Não incomodar (DND, do inglês "Do Not Disturb"), o que o impedirá de retomar a limpeza. • O robô não retoma a limpeza depois de o colocar manualmente na estação base ou de o enviar para carregar através da aplicação ou do botão .

Resolução de problemas

Problema	Solução
A estação base não consegue esvaziar automaticamente a caixa para o pó.	<ul style="list-style-type: none">• Verifique se o saco para o pó, no depósito de pó, está cheio.• Se o saco para o pó não estiver cheio, verifique se existe alguma obstrução nas aberturas de esvaziamento automático do robô, na estação base ou na caixa para o pó. Se houver, retire a peça bloqueada atempadamente.
Não sai água do depósito de água, ou sai apenas um pouco.	<ul style="list-style-type: none">• Verifique se há água dentro do depósito de água.• Limpe a esfregona se esta ficar suja.• Verifique se a esfregona e o suporte da esfregona está corretamente instalada de acordo com o manual do utilizador.
O robô regressa à estação base sem executar as tarefas de esvaziamento automático.	<ul style="list-style-type: none">• O modo DND impede robô de executar as tarefas de esvaziamento automático.

Para obter mais apoio, contacte-nos através de <https://global.dreametech.com>.

Especificações

Robô

Modelo	RLF41GD
Tempo de carregamento	Aproximadamente 4,5 horas
Tensão Nominal	14,4 V ---
Potência Nominal	45 W
Frequência de funcionamento	2400-2483,5 MHz
Potência máxima de saída	< 20 dBm

Em condições normais de utilização, este equipamento deve ser mantido a uma distância de separação de, pelo menos, 20 cm entre a antena e o corpo do utilizador.

Bateria recarregável de íões de lítio

Modelo	C1251A6
Tipo	íões de lítio
Número	1
Capacidade nominal	2,95 Ah

Estação base com esvaziamento automático

Modelo	RCFD0301
Entrada nominal	220-240 V ~ 50-60 Hz
Saída nominal	20 V --- 1 A
Potência nominal (durante o esvaziamento do pó)	650 W

Estação base/base de carregamento

Consumo de energia em modo de espera: $\leq 0,5$ W (dentro de 15 minutos após o robô sair da estação de base/base de carregamento)

Estação base/base de carregamento e robô

Consumo de energia no modo de espera em rede: ≤ 2 W (Dentro de 20 minutos depois de a bateria do robô aspirador estar totalmente carregada.)

Consumo de energia em modo de espera: $\leq 0,5$ W (Dentro de 20 minutos depois de a bateria do robô aspirador estar totalmente carregada.)

Eliminação e remoção da bateria

A bateria de íões de lítio incorporada contém substâncias que são perigosas para o ambiente. Antes de descartar a bateria, certifique-se de que a bateria é removida por técnicos qualificados e descartada numa instalação de reciclagem apropriada.

- a bateria deve ser removida do aparelho antes de este ser desmantelado;
- o aparelho deve ser desligado da rede de alimentação ao retirar a bateria;
- a bateria deve ser descartada de forma segura.

CUIDADO:

Antes de remover a bateria, desligue a alimentação e descarregue a bateria o mais possível.

As baterias que já não são necessárias devem ser descartadas numa instalação de reciclagem apropriada.

Não exponha a ambientes com altas temperaturas para evitar riscos de explosão.

Em condições de uso abusivo, pode ser ejetado líquido da bateria. Se ocorrer contacto, enxague com água e procure ajuda médica.

Guia de remoção:

1. Vire o robô, utilize uma ferramenta adequada para remover os parafusos na parte de trás do robô e depois retire a tampa.
2. Desligue os terminais entre a bateria e a placa de circuito impresso, para remover a bateria.

Informação sobre o REEE



Todos os produtos com este símbolo são resíduos de equipamentos elétricos e eletrónicos (REEE, como especificado na Diretiva 2012/19/UE) que não devem ser misturados com resíduos domésticos não selecionados. Em vez disso, deve proteger a saúde humana e o ambiente, entregando os seus resíduos de equipamentos num ponto de recolha designado para a reciclagem de resíduos de equipamentos elétricos e eletrónicos, designado pelo governo ou pelas autoridades locais. A eliminação e reciclagem corretas ajudarão a prevenir potenciais consequências negativas para o ambiente e a saúde humana. Por favor, contacte o instalador ou as autoridades locais para mais informações sobre o local, bem como sobre os termos e condições desses pontos de recolha.

מידע בטיחותי

יש לקרוא את המדריך למשתמש לפני השימוש במכשיר החשמלי וזאת בכדי למנוע התחשמלות, שריפה או פגיעה כתוצאה משימוש לא נכון במכשיר. כמו כן, יש לשמור אותו לעיון עתידי.

הגבלות שימוש

- אין לתת לילדים מתחת לגיל 8 או לאנשים עם מגבלות פיזיות, חושיות, מנטליות, או חסרי ניסיון או ידע, להשתמש במכשיר זה ללא השגחת הורה או אפוטרופוס, וזאת בכדי להבטיח פעולה בטוחה ולמנוע סיכונים כלשהם. אין לתת לילדים לבצע ניקוי ותחזוקה ללא השגחה.
- מכשיר חשמלי זה מכיל סוללות הניתנות להחלפה רק על ידי אנשים המיומנים בכך.
- יש לפנות את האזור המיועד לניקוי. אין לאפשר לילדים לשחק עם המכשיר. יש להרחיק ילדים וחיות מחמד מהרובוט בזמן שהוא פועל.
- אין להתקין, לטעון או להשתמש במכשיר בחדרי אמבטיה או סביב בריכות.
- מוצר זה מיועד לניקוי רצפות בסביבה ביתית בלבד. אין להשתמש בו בחוץ, על משטחים שאינם רצפתיים, בסביבה מסחרית או תעשייתית.
- אם כבל החשמל פגום, יש להחליפו בכבל מיוחד או במכלול זמין מהיצרן או מסוכן השירות שלו.
- אין להשתמש ברובוט באזור גבוה מעל פני הקרקע ללא מחסום מגן.
- אין להניח את הרובוט הפוך. אין להשתמש במכסה ה-LDS, בכיסוי הרובוט או בפגוש כידיית לרובוט.
- יש להשתמש ברובוט בסביבות עם טמפרטורת סביבה מעל ל-0°C ומתחת ל-40°C. יש לוודא שאין על הרצפה נזולים או חומרים דביקים.
- כדי למנוע נזק או פגיעה מגרירה, יש לפנות חפצים רופפים מהרצפה, ולהסיר חוטים או כבלי חשמל מנתיב הניקוי לפני הפעלת המכשיר.
- יש להסיר פריטים שבירים או קטנים מהרצפה כדי למנוע מהרובוט להיתקל בהם ולפגוע בהם.
- יש להרחיק שיער, אצבעות ושאר חלקי גוף מפתח השאיבה של הרובוט.

מידע בטיחותי

- אין להפעיל את המכשיר בחדר שבו ישן תינוק או ילד.
- אין להניח ילדים, חיות מחמד או כל פריט על גבי הרובוט ללא קשר אם הוא נייח או נע.
- אין להשתמש ברובוט לניקוי חפצים בוערים. אין להשתמש ברובוט כדי לאסוף נוזלים דליקים או נפיצים, גזים קורסיביים, חומצות או ממיסים לא מדוללים.
- אין לשאוב חפצים קשים או חדים. אין להשתמש במכשיר כדי להרים חפצים כגון אבנים, פיסות נייר גדולות או כל פריט שעלול לסתום את המכשיר.
- יש להוציא את התקע מהשקע לפני ניקוי או תחזוקה של המכשיר.
- אין לנגב את הרובוט או את תחנת הבסיס עם מטלית רטובה או לשטוף אותם עם נוזל כלשהו. לאחר ניקוי החלקים הניתנים לשטיפה, יש לייבש את החלקים במלואם לפני התקנה מחדש ושימוש בהם.
- יש להשתמש במוצר זה בהתאם להוראות במדריך למשתמש. המשתמשים אחראים לכל אובדן או נזק הנובעים משימוש לא נכון במוצר זה.

סוללות וטעינה

- אזהרה: נגד טעינה סוללות לא נטענות.
- אין להשתמש בסוללה או בתחנת בסיס של צד שלישי עם ריקון אוטומטי. יש להשתמש רק עם יחידת אספקת RCFD0301.
- אין לנסות לפרק, לתקן או לשנות את הסוללה או את תחנת הבסיס בעצמך.
- אין למקם את תחנת הבסיס עם הריקון האוטומטי ליד מקור חום.
- אין להשתמש במטלית רטובה או בידיים רטובות כדי לנגב או לנקות את מגעי הטעינה של תחנת הבסיס עם הריקון האוטומטי.
- אין להשליך באופן לא ראוי סוללות ישנות. יש להשליך סוללות לא נחוצות במתקן מיחזור מתאים.

מידע בטיחותי

- אם כבל החשמל ניזוק או נשבר, יש להפסיק להשתמש בו מיד ולפנות למרכז השירות.
- יש לוודא שהרובוט כבוי בעת ההובלה ולשמור אותו באריזתו המקורית במידת האפשר.
- במקרה שהרובוט אינו בשימוש במשך תקופה ממושכת, יש לטעון אותו במלואו, ולאחר מכן לכבות ולאחסן אותו במקום קריר ויבש. יש לטעון את הרובוט לפחות פעם ב-3 חודשים כדי למנוע פריקת יתר של הסוללה.

מידע על בטיחות הלייזר

- חיישן הלייזר במוצר זה עומד בתקן IEC 60825-1:2014/EN 60825-1:2014/A11:2021 עבור מוצרי לייזר Class 1. נא להימנע ממגע עין ישיר איתו במהלך השימוש.

מוצר לייזר CLASS 1

מוצר לייזר לצרכן

EN 50689:2021

זהירות:

על מנת למנוע סכנה עקב איפוס לא מכוון של הנתיך התרמי, אין לספק מתח למכשיר זה דרך התקן חיצוני, כגון טיימר, או לחבר אותו למעגל המופעל ונכבה באופן קבוע.

לשימוש בפנים הבית בלבד 

יש לקרוא את חוברת ההוראות למשתמש 

למדריך אלקטרוני מפורט, יש לעיין בכתובת הבאה: <https://global.dreametech.com/pages/user-manuals-and-faqs>

- כתום המבהב קיימת שגיאה בתחנת הבסיס
 - 2. מסנן
 - 3. כיסוי
 - 4. חריץ שקית אבק
 - 5. מגעי טעינה
 - 6. אזור איתות
 - 7. פתח ריקון-אוטומטי
 - 8. יציאת חשמל
 - 9. חריץ אחסון כבל החשמל
 - 10. בורג לתלייה
 - 11. מכסה פתח יציאת האוויר
- איור A-4

B ארגון הבית לקראת הניקוי

1. לפני ניקוי, יש להזיז פריטים בלתי יציבים, שבירים, בעלי ערך או מסוכנים, ולסלק כבלים, סמרטוטים, צעצועים, חפצים קשיחים וחפצים חדים מהרצפה, כדי להימנע מהרובוט להסתבך בהם, לשרוט או להפיל אותם ובכך לגרום לנזק.
2. לפני הניקוי, יש להציב מחסום פיזי בקצה המדרגות כדי להבטיח את פעולתו הבטוחה והחלקה של הרובוט.
3. יש לפתוח את דלת החדר לניקוי, ולהניח את הרהיטים במקומם המתאים כדי להשאיר יותר מקום.
4. כדי למנוע מהרובוט לא לזהות אזורים שצריך לנקות, אין לעמוד מול הרובוט, מול הסף, מול המסדרון או מול מקומות צרים.

הערה:

- בעת הפעלת הרובוט בפעם הראשונה, יש לעקוב אחריו בזמן הניקוי כדי להסיר כל מכשול פוטנציאלי בזמן.

12. מברשת ראשית
 13. מגן מברשת
 14. לחצן איתחול
- יש ללחוץ לחיצה ארוכה למשך 3 שניות כדי לחזור להגדרות היצרן
 - 15. מגעי טעינה
 - 16. מכל מים ב-2 עם קופסת האבק
 - 17. חיישן חזרה לתחנת הבסיס
 - 18. פתח ריקון-אוטומטי
 - 19. הרכב המגב
- איור A-1

מכל מים ב-2 עם קופסת האבק

1. מחזיק מסנן
 2. מסנן HEPA
 3. מכסה פתח כניסת המים
 4. פתח כניסת המים
 5. תופסן שחרור
- איור A-2

הרכב המגב

1. מחזיק רפידת המגב
2. תופסני שחרור
3. אזור הצמדת רפידת המגב
4. רפידת המגב

איור A-3

תחנת בסיס עם ריקון אוטומטי

1. מחוון מצב
- לבן מלא: תחנת הבסיס מחוברת לחשמל
- לבן המבהב: הרובוט נטען

A סקירת המוצר

רובוט

1. כפתור הפעלה/ניקוי
 - יש ללחוץ לחיצה ארוכה למשך 3 שניות כדי להפעיל או לכבות
 - יש ללחוץ להתחלת הניקוי לאחר הפעלת הרובוט
 2. לחצן עגינה/ניקוי כתמים
 - יש ללחוץ כדי לשלוח את הרובוט בחזרה לתחנת הבסיס
 - יש ללחוץ לחיצה ארוכה למשך 3 שניות כדי להתחיל בניקוי כתמים
 - מחוון מצב לחצן
 - לבן מלא: בתהליך ניקוי או שהניקוי הושלם
 - כתום המבהב שגיאה
 - לבן המבהב: הרובוט בטעינה כשהסוללה אינה חלשה
- הערה:

- יש ללחוץ על לחצן כל שהוא על הרובוט כדי להשהות אותו בזמן שהוא מנקה או חוזר לטעינה.
- יש ללחוץ לחיצה ארוכה על לחצן ההפעלה ברובוט למשך 3 שניות כדי לאפס את ה-Wi-Fi.
- ניתן להפעיל ולכבות את נעילת הילדים באמצעות אפליקציית Dreamehome.
- 3. מכסה LDS
- 4. חיישן מרחק לייזר (LDS)
- 5. פגוש
- 6. מברשת צדדית
- 7. גלגל ראשי
- 8. חיישני צוק
- 9. גלגל כל-כיוון
- 10. תופסני מגן מברשת
- 11. גלגל ראשי

D כיצד להשתמש

הדלקה/כיבוי

יש ללחוץ לחיצה ארוכה על לחצן ההפעלה למשך 3 שניות כדי להפעיל את הרובוט. מחוון החשמל צריך להיות מואר. יש להניח את הרובוט על תחנת הבסיס, הרובוט אמור להידלק אוטומטית ולהתחיל בטעינה. כדי לכבות את הרובוט, יש להרחיק אותו מתחנת הבסיס וללחוץ לחיצה ארוכה על הלחצן למשך 3 שניות.

מיפוי מהיר

לאחר הגדרת הרשת בפעם הראשונה, יש לעקוב אחר ההוראות באפליקציה כדי ליצור במהירות מפה. הרובוט יתחיל במיפוי ללא ניקוי. כאשר הרובוט חוזר לתחנת הבסיס, תהליך המיפוי הושלם והמפה תישמר באופן אוטומטי.

להתחלת הניקוי

יש ללחוץ לחיצה קצרה על לחצן ההפעלה כדי להתחיל בניקוי לאחר הפעלת הרובוט. לאחר מכן, הרובוט ימפה במדויק מסלול, יניקה באופן שיטתי לאורך הקצוות והקירות, ולאחר מכן יסיים בניקוי כל חדר בדפוס בצורת S כדי להבטיח עבודה יסודית.

הערה:

- מומלץ שהרובוט יצא מתחנת הבסיס לפני הניקוי. אין להזיז את תחנת הבסיס בזמן שהרובוט מנקה. פעולה זו תבטיח שהרובוט יחזור לתחנת הבסיס בהצלחה.
- לאחר שהרובוט יסיים את משימת הניקוי ויחזור אוטומטית לתחנת הבסיס, תחנת הבסיס תתחיל להתרוקן אוטומטית. ניתן להפעיל הגדרות נוספות באפליקציה.

- ① קוד QR
 - ② מחוון Wi-Fi
- הבהוב: לחבר / מתחבר
- פועל: מחובר

הערה:

- רק Wi-Fi של 2.4 GHz נתמך.
- כדי לאפס את ה-Wi-Fi, יש לחזור על שלב (2) ולאחר מכן לפעול לפי ההנחיות כדי לסיים את חיבור ה-Wi-Fi. לאחר הצלחת החיבור של המכשיר לרשת ה-Wi-Fi של הבית, הוא ימשיך לנסות ולהתחבר לרשת במקרה של הפרעות ברשת שנגרמו בשל תקלות כמו אי-תשלום חשבון או הפסקת חשמל, על מנת להבטיח חווית משתמש רציפה לאחר השבת הרשת.
- כדי לנתק את המכשיר מרשת ה-Wi-Fi, ניתן ללחוץ לחיצה ארוכה על לחצן האיתחול למשך 3 שניות.
- עקב שדרוגים בתוכנת האפליקציה, הפעולות בפועל עשויות להיות שונות מההנחיות במדריך זה. יש לעקוב אחר ההוראות המתבססות על גרסת האפליקציה הנוכחית.

4. טעינת הרובוט

בעת הצבת הרובוט יש ליישר את מגעי הטעינה בתחתית הרובוט עם מגעי הטעינה של תחנת הבסיס, והרובוט יידלק אוטומטית ויתחיל בטעינה.

לאחר שהרובוט נטען במלואו, מחווני המצב ברובוט ובתחנת הבסיס יישארו דולקים למשך 10 דקות ולאחר מכן יתעממו.

הערה: מומלץ לטעון את הרובוט במלואו לפני השימוש הראשון בו.

איורים C-1-C-4

• אין לשאוב חפצים קשיחים כגון אבנים, כדוריות פלדה וחלקי צעצועים, חפצים חדים, כגון פסולת בניין, זכוכית שבורה ומסמרים, אחרת הרצפה עלולה להישרט.

איור B

C לפני השימוש

1. יש למקם את תחנת הבסיס ולחבר לשקע חשמל יש להציב את תחנת הבסיס במיקום פתוח ככל האפשר עם אות Wi-Fi טוב. יש להשאיר מספיק מקום כפי שמוצג באיור ולהסיר את כל החפצים באזור המוצל. יש להכניס את כבל החשמל לתחנת הבסיס ולחבר אותו לשקע.

הערה:

- יש להכניס בחוזקה את כבל החשמל עד שהמחונן יידלק.
- יש לפנות את כל החפצים הקרובים יותר מ-1.5 מ' מהחזית של תחנת הבסיס ו-0.5 מ' משני צידיה.
- יש לוודא שחפצים לא חוסמים את אזור האיתות.
- כדי למונע כתמי מים מהרסבת רצפות עץ או שטיחים, מומלץ להציב את תחנת הבסיס על רצפות אריחים או על רצפות שיש.

2. יש להסיר את ההגנות ולהתקין את המברשת הצדדית

3. התחברות באמצעות אפליקציית Dreamehome

(1) יש ללחוץ ולהחזיק את לחצן ההפעלה ברובוט למשך 3 שניות כדי להפעיל אותו. יש לסרוק את קוד ה-QR שעל הרובוט, או לחפש "Dreamehome" בחנות האפליקציות כדי להוריד ולהתקין את האפליקציה.

(2) יש לפתוח את אפליקציית Dreamehome, ללחוץ על "סריקת קוד QR כדי להתחבר", ולסרוק שוב את אותו קוד ה-QR ברובוט כדי להוסיף את המכשיר. יש לעקוב אחר ההנחיות כדי לסיים את חיבור ה-Wi-Fi.

הפסקה/שינה

כאשר הרובוט פועל, יש ללחוץ על כפתור כלשהו כדי להשהות אותו.
 אם הרובוט מושהה ליותר מ-10 דקות, הוא נכנס אוטומטית למצב שינה. כל המחוננים על הרובוט ייכבו. יש ללחוץ על כל כפתור ברובוט, או להשתמש באפליקציה כדי להעיר את הרובוט.

הערה: אם הרובוט מושהה ומונח על תחנת הבסיס, תהליך הניקוי הנוכחי יסתיים.

להתחיל מחדש אוטומטית בניקוי

אם הסוללה חלשה מדי, הרובוט יחזור אוטומטית לתחנת הבסיס לטעינה. לאחר הטעינה לרמת הסוללה המתאימה, הוא יחזור למשימות ניקוי שלא נגמרו.

הערה: כדי להשתמש בפונקציה זו, יש לאפשר אותה באפליקציה.

מצב נא לא להפריע (DND)

כאשר הרובוט מוגדר למצב נא לא להפריע (DND), ימנע מהרובוט לחדש את הניקוי. מצב ה-DND מושבת כברירת מחדל מטעם היצרן. ניתן להשתמש באפליקציה כדי להפעיל את מצב ה-DND או לשנות את זמני ה-DND. זמני ה-DND הם 8:00-22:00 כברירת מחדל.

הערה:

• משימות הניקוי המתוכננות יבוצעו כרגיל במהלך זמני ה-DND.

• הרובוט יחדש את הניקוי מהמקום בו הפסיק לאחר תום זמני ה-DND.

ניקוי כתמים

כאשר הרובוט במצב המתנה, יש ללחוץ לחיצה ארוכה על הלחצן  למשך 3 שניות כדי להפעיל את מצב ניקוי הכתמים. במצב זה, הרובוט מנקה שטח בצורת ריבוע של 1.5×1.5 מטר סביבו וחוזר לנקודת ההתחלה שלו לאחר השלמת ניקוי הכתמים.

רובוט מופעל מחדש

אם הרובוט מפסיק להגיב או שלא ניתן לכבות אותו, יש ללחוץ לחיצה ארוכה על לחצן ההפעלה למשך 10 שניות כדי לאלץ כיבוי. לאחר מכן, יש ללחוץ על לחיצה ארוכה על לחצן ההפעלה למשך 3 שניות כדי להפעיל את הרובוט.

שימוש בפונקציית השטיפה

הערה: מומלץ לשאוב את כל הרצפות לפחות שלוש פעמים לפני השטיפה הראשונה כדי להשיג אפקט ניקוי טוב יותר.

1. יש ללחוץ על תופסן השחרור כדי להסיר את מכל המים 2 ב-1 עם קופסת האבק.
2. יש לפתוח את המכסה של פתח כניסת המים, למלא את המכל במים ולסגור את המכסה היטב.

הערה:

- אין להשתמש בחומרי ניקוי או חיטוי.
- אין להוסיף מים חמים למכל המים, מכיוון שהדבר עלול לגרום לעיוות של המכל.
- 3. יש להרטיב את רפידת המגב ולסחוט עודפי מים. יש להתקין את רפידת המגב כפי שמוצג בתרשים.
- 4. יש להתקין מחדש את מכל המים 2 ב-1 עם קופסת האבק ואת הרכב המגב חזרה כפי שמוצג באיור, עד שהם מתחברים בנקישה למקומם. יש ללחוץ על לחצן ההפעלה או להשתמש באפליקציה כדי להתחיל בניקוי.

הערה:

- לא מומלץ להשתמש בפונקציית השטיפה על שטיחים.
- יש להשתמש באפליקציה כדי להתאים את הלחות של רפידת המגב לפי הנדרש.
- 5. כאשר הרובוט חוזר לטעון לאחר הניקוי, יש להסיר את מחזיקי רפידת המגב, ולנקות את רפידת המגב כדי למנוע טחב או ריחות לא נעימים.

הערה:

- יש לשטוף את רפידת המגב לאחר כל שימוש, ולרוקן באופן קבוע את מכל המים ממים שאינם בשימוש.
- יש להסיר את רפידת המגב כאשר לא עושים שימוש באפשרות השטיפה.

איורים D-1-D-5

חלקים

כדי לשמור על תקינות הרובוט, מומלץ לעיין בשימוש באביזרים באפליקציה או בטבלה הבאה לתחזוקה שוטפת.

תקופת החלפה	תדירות תחזוקה	חלק
/	יש לנקות אותו לפי הצורך	חיישני צוק
		קופסת האבק
		גלגלים ראשי
		מכל המים
כל 2 עד 5 חודשים	/	שקית האבק

הערה: תדירות ההחלפה תלויה בשימוש שלך ברובוט. אם מתרחש אירוע חריג עקב נסיבות מיוחדות, יש להחליף את החלקים.

תקופת החלפה	תדירות תחזוקה	חלק
כל 3-6 חודשים	לאחר כל שימוש	רפידת המגב
כל 6-12 חודשים	אחת לשבועיים	מברשת ראשית
		מברשת צדדית
כל 3-6 חודשים		מסנן קופסת האבק
/	אחת לחודש	אזור האיתות של תחנת הבסיס
		מגעי טעינה
		פתחי ריקון-אוטומטיים
		חיישן מרחק לייזר (LDS)
		חיישן חזרה לתחנת הבסיס
		פגוש
		תחתית הרובוט
גלגל כל-כיווני		

שקית האבק

1. יש להסיר ולהשליך את שקית האבק.
הערה: משיכה החוצה של הידיית טאטום את שקית האבק כדי למנוע מהאבק ומהפסולת ליפול בטעות החוצה.
2. יש להסיר את האבק ואת הפסולת מהמסנן עם מטלית יבשה.
3. יש להתקין שקית אבק חדשה.
4. יש להתקין בחזרה את כיסוי מכל האבק.

איור E-8**פתח יציאת האוויר**

- אם פתח יציאת האוויר חסום, נא לנקות אותו לפי השלבים הבאים.
1. יש להבריג את ברגי ההרכבה על כיסוי פתח יציאת האוויר ולהסיר את הכיסוי.
 2. יש לבדוק אם עצם זר חוסם את פתח יציאת האוויר. אם כן, יש להסיר אותו.
 3. יש להתקין מחדש את כיסוי פתח יציאת האוויר.

איור E-9**סוללה**

הרובוט מכיל ערכת סוללות ליתיום-יון בעלת ביצועים גבוהים. יש לוודא שהסוללה נשארת טעונה היטב לשימוש יומיומי כדי לשמור על ביצועי סוללה אופטימליים. אם הרובוט אינו בשימוש לפרק זמן ממושך, יש לכבות ולאחסן אותו. כדי למנוע נזק מפריקת יתר, יש להטעין את הרובוט לפחות פעם בשלושה חודשים.

- כתמי מים, יש לנגב אותם לפני התקנה מחדש.
- יש לטוֹפֵף את קופסת האבק ואת המסנן במים נקיים בלבד. אין להשתמש בשום חומר ניקוי.
 - יש להשתמש בקופסת האבק ובמסנן רק כשהם יבשים לחלוטין.

איור E-4**רפידת המגב**

1. יש להסיר את הרכב המגב ולמשוך החוצה את רפידת המגב ממחזיק רפידת המגב.
2. יש לנקות את רפידת המגב במים בלבד ולהניח אותה לייבוש באוויר לפני ההתקנה מחדש.

איור E-5**חיישני הרובוט**

- יש לנגב את החיישנים של הרובוט באמצעות מטלית רכה ויבשה, כפי שמוצג בתרשים לעיל:
1. חיישן מרחק לייזר (LDS)
 2. פגוש
 3. חיישן חזרה לתחנת הבסיס
 4. חיישני צוק

הערה: מטלית רטובה עלולה לגרום נזק למרכיבים רגישים בתוך הרובוט ובתחנת הבסיס. יש להשתמש במטלית יבשה לניקוי.

איור E-6**פתחי האווור של הריקון-האוטומטי, מגעי טעינה ואזור איתות**

יש לנקות את פתחי האווור של הריקון-האוטומטי, את מגעי הטעינה ואת אזור האיתות בעזרת מטלית רכה ויבשה.

איור E-7**מברשת ראשית**

1. יש לחוֹץ על תופסני מגן המברשת פנימה כדי להסיר את מגן המברשת ולהרים את המברשת החוצה מהרובוט.
2. יש להשתמש בכלי ניקוי מתאים כדי להסיר שערות שהסתכבו במברשת. יש להתקין מחדש את המברשת ולחוץ על מגן המברשת כדי לנעול אותו במקומו.

איור E-1**מברשת צדדית**

יש להסיר ולנקות את המברשת הצדדית.

איור E-2**גלגל כלי-כיווני**

יש להשתמש בכלי ניקוי מתאים כדי להסיר שערות שהסתכבו בגלגל הרב-כיווני.

איור E-3**מכל מים 2 ב-1 עם קופסת האבק**

1. יש לחוֹץ על תופסן השחרור כדי להסיר את מכל המים 2 ב-1 עם קופסת האבק, ואז לרוקן את מכל המים.
2. יש להסיר את כיסוי קופסת האבק ולאחר מכן לרוקן את קופסת האבק.
3. יש לפתוח את מחזיק המסנן כדי להסיר את מסנן ה-HEPA ולהקיש בעדינות על מסנן ה-HEPA.
- הערה: אין לנסות לנקות את המסנן עם מברשת, אצבע או חפצים חדים כדי למנוע נזק.
4. יש לטוֹפֵף את קופסת האבק ואת מסנן ה-HEPA במים ולייבש אותם לחלוטין לפני התקנתם מחדש.

הערה:

- אין לטוֹפֵף את החלקים מחוץ לקופסת האבק. אם ישנם

פתרונות	בעיה
<ul style="list-style-type: none"> • מסלול החזרה לטעינה חסום, למשל, הדלת סגורה. • תחנת הבסיס מנותקת מהחשמל או זוה כשהרובוט לא נמצא עליה. יש לחבר את תחנת הבסיס לאספקת החשמל או להניח את הרובוט על תחנת הבסיס לטעינה. • יש יותר מדי מכשולים מסיבי לתחנת הבסיס. יש למקם את תחנת הבסיס באזור פתוח יותר. • הזנת הרובוט עלולה לגרום לו למקם את עצמו מחדש, והוא יצור מחדש מפה אם המיקום מחדש ייכשל. אם הרובוט רחוק מדי מתחנת הבסיס, ייתכן שהוא לא יוכל לחזור אוטומטית בעצמו, ובמקרה זה יש צורך למקם את הרובוט באופן ידני על תחנת הבסיס. • יש לנגב את אזור האיתות בתחנת הבסיס כדי להסיר אבק או פסולת. 	<p>הרובוט לא יכול למצוא ולחזור לתחנת הבסיס.</p>
<ul style="list-style-type: none"> • יש לבדוק אם יש מספיק מקום משני הצדדים או מול תחנת הבסיס כדי למנוע את חסימת הרובוט. • הרובוט עלול להחליק אם הרצפה מול תחנת הבסיס רטובה מדי. אם כן, יש לנקות את עודפי המים לפני ניסיון חוזר. • מומלץ להעביר את תחנת הבסיס למקום אחר ולנסות שוב. 	<p>הרובוט נתקע ולא תחנת הבסיס ולא יכול לחזור אליה.</p>

פתרונות	בעיה
<ul style="list-style-type: none"> • הסוללה חלשה. יש לטעון מחדש את הרובוט על תחנת הבסיס ולנסות שוב. • הטמפרטורה של הסוללה נמוכה מדי או גבוהה מדי. מומלץ להפעיל את המכשיר בטמפרטורה שבין 0°C ל-40°C. 	<p>הרובוט אינו נדלק.</p>
<ul style="list-style-type: none"> • תחנת הבסיס אינה מחוברת לחשמל, יש לוודא ששני הקצוות של כבל החשמל שלה מחוברים כהלכה. • הגמגום בין מגעי הטעינה בתחנת הבסיס לרובוט גרוע, נא לנקות את מגעי הטעינה. 	<p>לא ניתן לטעון את הרובוט.</p>
<ul style="list-style-type: none"> • סיסמת רשת ה-Wi-Fi שגויה. יש לוודא שהסיסמה המשמשת לחיבור לרשת ה-Wi-Fi נכונה. • הרובוט אינו תומך בחיבור Wi-Fi של 5 GHz. יש לוודא שהרובוט מחובר לחיבור Wi-Fi במהירות 2.4 GHz. • אות ה-Wi-Fi חלש. יש לוודא שהרובוט נמצא באזור עם כיסוי Wi-Fi טוב. • ייתכן שהרובוט לא מוכן להגדרה. יש לצאת ולהיכנס מחדש לאפליקציה ולאחר מכן לנסות שוב לפי ההוראות. 	<p>הרובוט לא מצליח להתחבר ל-Wi-Fi.</p>

בעיה	פתרונות
<p>הרובוט זה מבלי ללכת במסלול שנקבע.</p>	<ul style="list-style-type: none"> יש לארגן ולסדר חפצים כגון כבלי חשמל ונעלי בית לפני השימוש ברובוט. עבודה על משטחים רטובים וחלקים עלולה לגרום להחלקת הגלגל הראשי. מומלץ לייבש אזורים רטובים לפני השימוש ברובוט.
<p>הרובוט מפספס את החדרים שיש לנקות.</p>	<ul style="list-style-type: none"> יש לוודא שדלתות החדרים לניקוי אכן פתוחות. יש לבדוק האם יש סף גבוה מכ-2 ס"מ בפתח החדר. הרובוט לא יכול לטפס מעל ספים או מדרגות גבוהים. המקום בחזית החדר לניקוי עלול להיות רטוב וחלקלק, ולגרום לרובוט להחליק ולעבוד בצורה לא תקינה. יש לייבש את הרצפה לפני השימוש ברובוט.
<p>הרובוט אינו ממשיך לנקות לאחר טעינה.</p>	<ul style="list-style-type: none"> ייתכן שהרובוט מוגדר למצב נא לא להפריע (DND), אשר ימנע ממנו לחדש את הניקוי. הרובוט לא יחדש את הניקוי לאחר החזרה ידנית של הרובוט לתחנת הבסיס או שליחת הרובוט לטעינה דרך האפליקציה או הלחצן ⏪.

בעיה	פתרונות
<p>הרובוט אינו נכבה.</p>	<ul style="list-style-type: none"> לא ניתן לכבות את הרובוט כשהוא בטעינה. מומלץ להזיז את הרובוט מתחנת הבסיס, ולאחר מכן ללחוץ לחיצה ארוכה על לחצן ההפעלה למשך 3 שניות כדי לכבות אותו. אם לא ניתן לכבות את הרובוט על ידי ביצוע שלב 1, יש ללחוץ לחיצה ארוכה על לחצן ההפעלה למשך 10 שניות כדי לאלץ את הרובוט להיכבות. אם הבעיה נמשכת, יש ליצור קשר עם שירות הלקוחות.
<p>מהירות הטעינה איטית.</p>	<ul style="list-style-type: none"> לוקח בערך 4.5 שעות לטעון את הרובוט במלואו כאשר הסוללה שלו חלשה. הפעלת הרובוט בטמפרטורות מחוץ לטווח שצוין, תאט אוטומטית את מהירות הטעינה כדי להאריך את חי הסוללה. מגעי הטעינה הן ברובוט והן בתחנת הבסיס עשויים להיות מלוכלכים, נא לנגב אותם עם מטלית יבשה.
<p>הרעש מתגבר בזמן שהרובוט פועל.</p>	<ul style="list-style-type: none"> יש לבדוק אם מסנן קופסת האבק סתום. אם כן, יש לנקות או להחליף אותו. עצם קשיח עלול להיתפס במברשת הראשית או בקופסת האבק. יש לבדוק ולהסיר עצמים קשיחים. המברשת הראשית או המברשת הצדדית עלולות להסתבך. יש לבדוק ולהסיר עצמים זרים. יש להעביר את מצב הניקה לרגיל או לשקט.

פתרון תקלות

בעיה	פתרונות
תחנת הבסיס אינה יכולה לרוקן אוטומטית את קופסת האבק.	<ul style="list-style-type: none"> יש לבדוק אם שקית האבק במכל האבק מלאה. אם שקית האבק אינה מלאה, יש לבדוק אם יש חסימה כלשהי בפתחי האוורור של הריקון האוטומטי של הרובוט, תחנת הבסיס או קופסת האבק. אם יש, גא לנקות את החלק החסום בזמן.
לא יוצאים מים ממיכל המים, או שרק מעט יוצא החוצה.	<ul style="list-style-type: none"> יש לבדוק אם יש מים בתוך מיכל המים. יש לנקות את רפידות המגב אם הן מתלכלכות. יש לוודא שרפידת המגב ומחזיק רפידת המגב מותקנים כהלכה בהתאם למדריך למשתמש.
רובוט חוזר לתחנת הבסיס מבלי לבצע משימות ריקון אוטומטי.	<ul style="list-style-type: none"> מצב DND מונע מהרובוט לבצע משימות ריקון אוטומטי.

לתמיכה נוספת, ניתן ליצור איתנו קשר דרך <https://global.dreametech.com>.

תחנת בסיס עם ריקון אוטומטי

דגם	RCFD0301
הספק נקוב	220-240 V ~ 50-60 Hz
הספק נקוב	20 V = 1 A
הספק נקוב (במהלך ריקון אבק)	650 W

תחנת הבסיס/תחנת טעינה

צריכת חשמל במצב המתנה: ≥ 0.5 W (תוך 15 דקות לאחר שהרובוט יוצא מתחנת הבסיס / תחנת הטעינה)

הרובוט ותחנת הבסיס/תחנת טעינה

צריכת חשמל במצב המתנה ברשת: ≥ 2 W (תוך 20 דקות לאחר טעינת מארז הסוללות של שואב האבק הרובוטי במלואו.)

צריכת חשמל במצב המתנה: ≥ 0.5 W (תוך 20 דקות לאחר טעינת מארז הסוללות של שואב האבק הרובוטי במלואו.)

רובוט

דגם	RLF41GD
זמן טעינה	4.5 שעות בקירוב
מתח מדורג	14.4 V =
הספק נקוב	45 W
תדירות הפעלה	2400-2483.5 MHz
הספק פלט מרבי	< 20 dBm

בשימוש רגיל, יש לשמור על מרחק הפרדה של 20 ס"מ לפחות בין האנטנה לגוף המשתמש.

מארז סוללות ליתיום-יוני נטען

דגם	C1251A6
סוג	ליתיום-יון
מספר	1
הספק נקוב	2.95 Ah

סילוק והסרה של סוללות

סוללת הליתיום-יון המובנית מכילה חומרים מסוכנים לסביבה. לפני השלכת הסוללה, יש לוודא שהסוללה מוסרת על ידי טכנאים מוסמכים ושהיא הושלכה במתקן מחזור מתאים.

– יש להוציא את הסוללה מהמכשיר לפני גריטה;

– יש לנתק את המכשיר מרשת החשמל בעת הוצאת הסוללה;

– יש להשליך את הסוללה בבטחה.

זהירות:

לפני הסרת הסוללה, יש לנתק את החשמל ולרוקן את הסוללה ככל האפשר.

יש להשליך סוללות לא נחוצות במתקן מיחזור מתאים.

אין לחשוף לסביבה בטמפרטורה גבוהה כדי למנוע סיכון לפיצוץ.

בתנאים פוגעניים, נזול עלול להיפלט מהסוללה. אם מתרחש מגע, יש לשטוף במים ולפנות לעזרה רפואית.

מדריך הסרה:

1. יש להפוך את הרובוט, להשתמש בכלי מתאים כדי להסיר את הברגים בגב הרובוט, ולאחר מכן להסיר את הכיסוי.

2. יש לנתק את החיבורים בין הסוללה ללוח ה-PCB כדי להסיר את הסוללה.

معلومات السلامة

تجنبًا للصدمة الكهربائية أو الحريق أو الإصابة الناجمة عن الاستخدام غير السليم للجهاز، يرجى قراءة دليل المستخدم بعناية قبل استخدام الجهاز والاحتفاظ به للرجوع إليه في المستقبل.

قيود الاستخدام

- لا ينبغي استخدام هذا المنتج من قبل الأطفال الذين تقل أعمارهم عن 8 سنوات ولا الأشخاص الذين يعانون من قصور جسدي أو حسي أو فكري أو خبرة أو معرفة محدودة دون إشراف أحد الوالدين أو الوصي القانوني لضمان التشغيل الآمن وتجنب أي مخاطر. لا يجوز للأطفال القيام بالتنظيف والصيانة دون إشراف.
- يحتوي هذا الجهاز على بطاريات لا يمكن استبدالها إلا بواسطة الأشخاص المُتَخَصِّصين.
- امسح المنطقة المراد تنظيفها. لا يجوز للأطفال اللعب بالجهاز. تأكد من إبقاء الأطفال والحيوانات الأليفة على مسافة آمنة من الروبوت أثناء تشغيله.
- لا تقم بتركيب الجهاز أو شحنه أو استخدامه في دورات المياه أو حول حمامات السباحة.
- هذا المنتج مخصص لتنظيف الأرضيات في بيئة منزلية فقط. لذلك لا تستخدمه في الهواء الطلق، أو على الأسطح غير الأرضية، أو في بيئة تجارية أو صناعية.
- في حال تلف سلك الطاقة، يجب استبداله بسلك خاص أو مجموعة خاصة متوفرة من الشركة المصنعة أو وكيل الخدمة التابع لها.
- لا تستخدم الروبوت في منطقة معلقة فوق مستوى سطح الأرض بدون حاجز واقٍ.
- لا تضع الروبوت رأسًا على عقب. لا تستخدم غطاء مستشعر المسافة بالليزر أو غطاء الروبوت أو مخفف الصدمات كمقبض للروبوت.

معلومات السلامة

- استخدم الروبوت في بيئات ذات درجة حرارة محيطية أعلى من 0 درجة مئوية وأقل من 40 درجة مئوية. تأكد من عدم وجود مادة سائلة أو لزجة على الأرض.
- لمنع التلف الناتج من الجزّ، قم بإزالة أي أشياء مفككة من الأرضية، وقم بإزالة الكابلات أو أسلاك الطاقة الموجودة في مسار التنظيف قبل تشغيل الجهاز.
- أزل العناصر الهشة أو الصغيرة من الأرض لمنع الروبوت من الاصطدام بها وإتلافها.
- أبعد الشعر والأصابع وأجزاء الجسم الأخرى عن فتحة الشفط الخاصة بالروبوت أثناء التشغيل.
- لا تشغّل الجهاز في غرفة ينام فيها رضيع أو طفل.
- لا تضع أطفالاً أو حيوانات أليفة أو أي شيء فوق الروبوت بغض النظر عما إذا كان ثابتاً أو متحركاً.
- لا تستخدم الروبوت لتنظيف أي أشياء محترقة. لا تستخدم الروبوت لالتقاط السوائل القابلة للاشتعال أو القابلة للاحتراق أو الغازات المسببة للتآكل أو الأحماض أو المذيبات غير المخففة.
- لا تنظف الأشياء الصلبة أو الحادة بالمكنسة الكهربائية. لا تستخدم الجهاز لالتقاط أشياء مثل الحجارة أو قطع الورق الكبيرة أو أي عنصر قد يسبب انسداد الجهاز.
- أزل القابس من مأخذ التيار قبل تنظيف الجهاز أو صيانتة.
- لا تمسح الروبوت أو قاعدة الشحن بقطعة قماش مبللة أو تشطفهما بأي سائل. بعد تنظيف الأجزاء القابلة للغسل، قم بتجفيف الأجزاء بالكامل قبل إعادة تركيبها واستخدامها.
- يُرجى استخدام هذا المنتج وفقاً للتعليمات الواردة في دليل المستخدم. يتحمل المستخدمون مسؤولية أي خسارة أو ضرر ينشأ عن الاستخدام غير الصحيح لهذا المنتج.

معلومات السلامة

البطاريات والشحن

- تحذير: يُمنع شحن البطاريات غير القابلة لإعادة الشحن.
- لا تستخدم أي بطارية أو محطة أساسية تابعة لجهة خارجية بخاصية التفريغ التلقائي. استخدم فقط مع وحدة الإمداد RCFD0301.
- لا تحاول تفكيك أو إصلاح أو تعديل البطارية أو المحطة الأساسية بنفسك.
- لا تضع المحطة الأساسية بخاصية التفريغ التلقائي بالقرب من مصدر الحرارة.
- لا تستخدم قطعة قماش مبللة أو أيدي مبللة لمسح أو تنظيف نقاط اتصال الشحن الخاصة بالمحطة الأساسية بخاصية التفريغ التلقائي.
- لا تتخلص من البطاريات القديمة بشكل غير صحيح. يجب التخلص من البطاريات غير الضرورية في منشأة إعادة التدوير المناسبة.
- إذا أصبح سلك الطاقة تالفاً أو مكسوراً، فتوقف عن استخدامه على الفور واتصل بخدمة ما بعد البيع.
- تأكد من إيقاف تشغيل الروبوت عند نقله وحفظه في عبوته الأصلية كلما أمكن.
- إذا لم يُستخدم الروبوت لفترة طويلة، قم بشحنه بالكامل، ثم قم بإيقاف تشغيله وتخزينه في مكان بارد وجاف. قم بإعادة شحن الروبوت مرة واحدة على الأقل كل 3 أشهر لتجنب الإفراط في تفريغ البطارية.

معلومات السلامة

معلومات سلامة الليزر

· يتوافق مستشعر الليزر الموجود في هذا المنتج مع معيار IEC 60825-1:2014/EN 60825-1:2014/A11:2021 لمنتجات الليزر من الفئة 1. يرجى تجنب ملامسة العين المباشرة أثناء الاستخدام.

منتج ليزر من الفئة 1

منتج ليزر مخصص للمستهلك

معيار EN 50689:2021

تنبيه:

لتجنب المخاطر الناجمة عن إعادة الضبط غير المقصودة للفصل الحراري، يجب عدم شحن هذا الجهاز من خلال جهاز تحويل خارجي، مثل المُوقِّت، أو توصيله بدائرة يتم تشغيلها وإيقاف تشغيلها بانتظام بواسطة مرافق كهرباء عامة.

للاستخدام الداخلي فقط 

اقرأ دليل المشغل 

3. الغطاء
4. فتحة كيس الأتربة
5. موصلات الشحن
6. منطقة الإشارة
7. فتحة تهوية فارغة تلافئياً
8. منفذ الطاقة
9. فتحة تخزين سلك الطاقة
10. براغي التثبيت
11. غطاء أنبوب التهوية

الشكل. 4-A

B جهّز منزلك

1. قبل التنظيف، يرجى إبعاد أي عناصر غير مستقرة أو قابلة للكسر أو قيمة أو خطيرة، وارفع الكابلات والملابس وألعاب الأطفال والأجسام الصلبة والأجسام الحادة الموجودة على الأرض لتجنب تشابكها أو خدشها أو اصطدامها بالجزء العلوي للروبوت والتسبب في خسائر.
2. يجب وضع حاجز على حافة الدرج قبل البدء في التنظيف لضمان التشغيل الآمن والسلس للروبوت.
3. افتح باب الغرفة المراد تنظيفها، وضع الأثاث في مكانه المناسب لخلق مساحة إضافية لعملية التنظيف.
4. لضمان قدرة الروبوت على التعرف على المناطق التي يجب تنظيفها، يتعين تجنب الوقوف أمام الروبوت أو عند عتبة الباب أو في الممرات الضيقة.

ملاحظة:

- عند استخدام الروبوت للمرة الأولى، يتعين مراقبته خلال عملية التنظيف لإزالة أي عوائق محتملة في الوقت المناسب.

13. غطاء حماية الفرشاة
14. زر إعادة الضبط
- اضغط مع الاستمرار لمدة 3 ثوانٍ لاستعادة إعدادات المصنع
15. موصلات الشحن
16. 2 في 1 خزان مياه مع صندوق الأتربة
17. العودة إلى مستشعر القاعدة
18. فتحة تهوية فارغة تلافئياً
19. تركيب الممسحة

الشكل. 1-A

2 في 1 خزان مياه مع صندوق الأتربة

1. حامل المرشح
2. مرشح HEPA
3. غطاء مدخل مياه
4. مدخل الماء
5. مشابك الإطلاق

الشكل. 2-A

تركيب الممسحة

1. حامل وسادة الممسحة
2. مشابك الإطلاق
3. منطقة تثبيت وسادة الممسحة
4. وسادة ممسحة

الشكل. 3-A

محطة أساسية بخاصية التفريغ التلقائي

1. مؤشر الحالة
- أبيض ثابت: المحطة الأساسية متصلة بالطاقة
- وميض أبيض: جارٍ شحن الروبوت
- برتقالي وامض: يوجد خطأ بالمحطة الأساسية
2. فلتر

A نظرة عامة على المنتج

روبوت

1. زر الطاقة/التنظيف
- اضغط مع الاستمرار لمدة 3 ثوانٍ للتشغيل أو إيقاف التشغيل
- اضغط لبدء التنظيف بعد تشغيل الروبوت
2. قاعدة الشحن/ زر تنظيف البقع
- اضغط لإرسال الروبوت مرة أخرى للمحطة الأساسية
- اضغط مع الاستمرار لمدة 3 ثوانٍ لبدء تنظيف البقع

مؤشر حالة الزر

- أبيض ثابت: اكتمل التنظيف أو المسح
- برتقالي وامض: خطأ
- التنفس الأبيض: جارٍ شحن الروبوت عندما يكون مستوى طاقة البطارية غير منخفض

ملاحظة:

- اضغط على أي زر في الروبوت للتوقف أثناء قيام الروبوت بالتنظيف أو العودة إلى الشحن.
- اضغط مع الاستمرار على زر التشغيل وزر القاعدة لمدة 3 ثوانٍ لإعادة ضبط شبكة Wi-Fi.
- يمكن تمكين/تعطيل قفل الأطفال من خلال تطبيق Dreamehome.
- 3. غطاء مستشعر المسافة بالليزر
- 4. مستشعر المسافة بالليزر (LDS)
- 5. مخفف الصدمات
- 6. فرشاة جانبية
- 7. العجلة الرئيسية
- 8. مستشعرات الأماكن المنحدرة
- 9. العجلة متعددة الاتجاهات
- 10. مشابك غطاء حماية الفرشاة
- 11. العجلة الرئيسية
- 12. الفرشاة الرئيسية

D طريقة الاستخدام

التشغيل/إيقاف التشغيل

اضغط مع الاستمرار على زر التشغيل لمدة 3 ثوانٍ لتشغيل الروبوت. يجب أن يضيء مؤشر الطاقة. ضع الروبوت على المحطة الأساسية، ويجب أن يعمل الروبوت تلقائياً ويبدأ الشحن. لإيقاف تشغيل الروبوت، حرك الروبوت بعيداً عن المحطة الأساسية واضغط مع الاستمرار على زر التشغيل لمدة 3 ثوانٍ.

رسم الخرائط السريع

بعد تكوين الشبكة لأول مرة، اتبع الإرشادات الموجودة في التطبيق لإنشاء خريطة بسرعة. سيبدأ الروبوت في التخطيط دون تنظيف. عندما يعود الروبوت إلى المحطة الأساسية، تكون عملية التخطيط قد اكتملت وسيتم حفظ الخريطة تلقائياً.

بدء التنظيف

اضغط على زر الطاقة لبدء التنظيف بعد تشغيل الروبوت. يقوم الروبوت برسم خريطة دقيقة للمسار، والتنظيف بشكل منهجي على طول الحواف والجدران، ثم ينتهي بتنظيف كل غرفة بنمط على شكل حرف S لضمان العمل الشامل.

ملاحظة:

- يوصى بأن ينطلق الروبوت من المحطة الأساسية قبل التنظيف. لا تحرك المحطة الأساسية أثناء تنظيف الروبوت. مما يضمن عودة الروبوت إلى المحطة الأساسية بسهولة.
- بعد أن ينهي الروبوت مهمة التنظيف ويعود تلقائياً إلى المحطة الأساسية، تبدأ المحطة الأساسية في التفريغ تلقائياً. يمكن تشغيل المزيد من الإعدادات على التطبيق.

الإيقاف المؤقت/السكون

عندما يكون الروبوت قيد التشغيل، اضغط على أي زر للإيقاف المؤقت.

② مؤشر الواي فاي (Wi-Fi)

- التوميض: للاتصال/جارٍ الاتصال
- تشغيل: متصل

ملاحظة:

- لا يدعم سوى Wi-Fi بتردد 2,4 جيجاهرتز .
- إعادة تعيين Wi-Fi، كرر الخطوة (2) ثم اتبع المطالبات لإنهاء اتصال Wi-Fi.
- بعد توصيل الجهاز بنجاح بشبكة Wi-Fi المنزلية، سيحاول على نحو مستمر إعادة الاتصال في حالة حدوث انقطاعات في الشبكة بسبب حدوث مشكلات، مثل الفواتير غير المدفوعة أو انقطاع التيار الكهربائي؛ لضمان تجربة مستخدم تتسم بالسلاسة عند استعادة الشبكة.
- لفصل الجهاز عن شبكة Wi-Fi، اضغط مع الاستمرار على زر إعادة الضبط الموجود على الروبوت لمدة 3 ثوانٍ.
- قد تختلف العمليات الفعلية عن التعليمات الموجودة في هذا الدليل بسبب التحديثات التي يتم إجراؤها على برنامج التطبيق. يُرجى اتباع التعليمات بناءً على إصدار التطبيق الحالي.

4. شحن الروبوت

عند وضع الروبوت، قم بمحاذاة أطراف توصيل الشحن الموجودة في الجزء السفلي من الروبوت مع أطراف توصيل الشحن الخاصة بقاعدة الشحن، وسيعمل الروبوت تلقائياً ويبدأ الشحن.

بعد شحن الروبوت بالكامل، ستظل مؤشرات الحالة على الروبوت والمحطة الأساسية مضاءة لمدة 10 دقائق ثم تصبح خافتة.

ملاحظة: يوصى بشحن الروبوت الخاص بك بالكامل قبل الاستخدام لأول مرة.

الشكل. C-1 - الشكل. C-4

- تجنب شطف الأجسام الصلبة مثل الأحجار والكرات الفولاذية وأجزاء لعب الأطفال، أو الأجسام الحادة مثل مخلفات البناء والزجاج المكسور والمسامير، وإلا قد تخدش الأرضية.

الشكل B

C قبل الاستخدام

1. ضع المحطة الأساسية وقم بتوصيلها بمأخذ التيار الكهربائي

ينبغي وضع محطة الشحن في مكان مفتوح قدر الإمكان وذو إشارة واي فاي (Wi-Fi) جيدة. اترك مساحة كافية كما هو موضح في الشكل وقم بإزالة أي أجسام في المنطقة المظلمة. أدخل كابل الطاقة في المحطة الأساسية وقم بتوصيله بالمأخذ.

ملاحظة:

- أدخل كابل الطاقة بقوة حتى يضيء المؤشر.
- قم بإزالة أي أشياء أقرب من مسافة 1.5 متر من الأمام ومسافة 0.5 سم من علي جانبي محطة الشحن.
- تأكد من عدم وجود أي شيء يعيق منطقة الإشارة.
- يُنصح بوضع محطة الشحن على الأرضيات البلاطية أو الرخامية لتجنب تلف الأرضيات الخشبية أو السجاد بالماء.

2. أزل أغشية حماية الروبوت وركب الفرشاة الجانبية

3. الاتصال بتطبيق Dreamehome

(1) اضغط مع الاستمرار على زر التشغيل الموجود على الروبوت لمدة 3 ثوانٍ لتشغيله. امسح رمز الاستجابة السريعة (QR) الموجود على الروبوت أو ابحث عن تطبيق "Dreamehome" في متجر التطبيقات لتنزيله وتثبيته.

(2) افتح تطبيق Dreamehome، انقر على "مسح رمز QR للاتصال"، وامسح نفس رمز QR الموجود على الروبوت مرة أخرى لإضافة الجهاز. يُرجى اتباع التعليمات لإنهاء اتصال Wi-Fi.

① رمز الاستجابة السريعة (QR)

ملاحظة:

- اغسل وسادة الممسحة بعد كل استخدام، وقم بتفريغ خزان المياه من المياه غير المستخدمة بشكل منتظم.
- أزل مجموعة الممسحة عند عدم القيام بالمسح.

الشكل. D-1 - الشكل. D-5

إعادة تشغيل الروبوت

إذا توقف الروبوت عن الاستجابة أو تعذر إيقاف تشغيله، فاضغط مع الاستمرار على الزر التشغيل لمدة 10 ثوانٍ لإيقاف تشغيله بقوة. بعد ذلك، اضغط مع الاستمرار على الزر لمدة 3 ثوانٍ لتشغيل الروبوت.

استخدام وظيفة التطهير

ملاحظة: للحصول على تأثير تنظيف أفضل، يُوصى بشطف كل الأرضيات ثلاث مرات على الأقل قبل بدء الجلسة الأولى للتنظيف بالمسح.

1. اضغط على زر تحرير خزان المياه لإزالة خزان المياه 2 في 1 مع صندوق الأتربة.
2. افتح غطاء مدخل المياه، ثم امأ الخزان بالماء، وأغلق الغطاء بإحكام.

ملاحظة:

- لا تستخدم المنظفات أو المطهرات.
- تملأ خزان المياه بالماء الساخن لأن ذلك قد يتسبب في اعوجاج خزان المياه.
- 3. بلل وسادة الممسحة واعصر الماء الزائد. ركب وسادة الممسحة كما هو موضح في الرسم.
- 4. أعد تركيب خزان المياه 2 في 1 مع صندوق الأتربة وحامل وسادة الممسحة، كما هو موضح في الشكل حتى يتم تثبيتها في مكانها. اضغط على زر الطاقة أو استخدم تطبيق لبدء التنظيف.

ملاحظة:

- لا ينصح باستخدام وظيفة المسح على السجاد.
- استخدم التطبيق لضبط رطوبة وسادة الممسحة كما هو مطلوب.
- 5. عندما يعود الروبوت للشحن بعد التنظيف، أزل حامل وسادة الممسحة، ثم نظف وسادة الممسحة لمنع العفن أو الروائح.

يدخل الروبوت في وضع السكون تلقائيًا، إذا تم إيقافه مؤقتًا لأكثر من 10 دقائق. سيتم إيقاف تشغيل جميع المؤشرات الموجودة على الروبوت. اضغط على أي زر في الروبوت، أو استخدم التطبيق لإيقاظ الروبوت.

ملاحظة: ستوقف عملية التنظيف الحالية عندما يوضع الروبوت على المحطة الأساسية وهو في وضع الإيقاف المؤقت.

استئناف التنظيف التلقائي

إذا كانت البطارية منخفضة جدًا، فسيعود الروبوت تلقائيًا إلى المحطة الأساسية لشحنه. بعد الشحن إلى مستوى البطارية المناسب، سيتم استئناف مهام التنظيف غير المكتملة.

ملاحظة: لاستخدام هذه الوظيفة، يرجى تمكينها من داخل هذا التطبيق.

وضع عدم الإزعاج (DND)

عند ضبط الروبوت على وضع عدم الإزعاج (DND)، سيتم منع الروبوت من استئناف التنظيف. يتم تعطيل وضع عدم الإزعاج افتراضيًا في المصنع. يمكنك استخدام التطبيق لتمكين وضع عدم الإزعاج أو تعديل فترة عدم الإزعاج. تم تعيين فترة عدم الإزعاج (DND) افتراضيًا من الساعة 22:00 مساءً إلى الساعة 8:00 صباحًا.

ملاحظة:

- يتم تنفيذ مهام التنظيف المقررة كالمعتاد خلال فترة عدم الإزعاج.
- بعد انتهاء فترة عدم الإزعاج (DND)، سيستأنف الروبوت عملية التنظيف من نفس المكان الذي توقف عنده.

تنظيف البقع

عندما يكون الروبوت في وضع الانتظار، اضغط مع الاستمرار على الزر لمدة 3 ثوانٍ لتمكين وضع تنظيف البقع. في هذا الوضع، يقوم الروبوت بتنظيف منطقة مربعة بمساحة 1,5 × 1,5 متر حوله ويعود إلى نقطة الانطلاق بعد اكتمال عملية تنظيف البقع.

يوصى بالرجوع إلى استخدام الملحق الموجود في التطبيق أو الجدول التالي للصيانة الروتينية، للحفاظ على الأداء الأمثل للروبوت.

قطعة الغيار	وتيرة الصيانة	فترة الاستبدال
مستشعرات الأماكن المنحدرة	نظف الروبوت عند الحاجة	/
صندوق الأتربة		
العجلات الرئيسية		
خزان المياه		
كيس الأتربة	/	كل 2 إلى 5 أشهر

ملاحظة: تعتمد فترة الاستبدال على استخدامك للروبوت. يجب استبدال الأجزاء إذا حدث استثناء بسبب ظروف خاصة.

قطعة الغيار	وتيرة الصيانة	فترة الاستبدال
وسادة ممسحة	بعد كل استعمال	كل 3 إلى 6 أشهر
الفرشاة الرئيسية	مرة واحدة كل أسبوعين	كل 6 إلى 12 شهراً
فرشاة جانبية		كل 3 إلى 6 أشهر
فلتر صندوق الغبار		
منطقة إشارة المحطة الأساسية	مرة واحدة كل شهر	/
موصلات الشحن		
فتحات التفريغ التلقائي		
مستشعر المسافة بالليزر (LDS)		
العودة إلى مستشعر القاعدة		
مخفف الصدمات		
قاعدة الروبوت		
العجلة مُتعددة الاتجاهات		

2. أزل الغبار والأوساخ من الفلتر باستخدام قطعة جافة من القماش.

3. قم بتركيب كيس جديد للأتربة.

4. أعد تركيب غطاء خزان الغبار.

الشكل. E-8

مجرى الهواء

إذا كان مجرى الهواء مسدودًا يرجى تنظيفه وفقًا للخطوات التالية.

1. قم بفك براغي التثبيت الموجودة على غطاء أنبوب التهوية ثم قم بإزالة الغطاء.

2. تحقق مما إذا كانت قناة الهواء مسدودة بأجسام غريبة. إن وجدت، قم بتنظيفها.

3. أعد تركيب غطاء أنبوب التهوية.

الشكل. E-9

بطارية

يحتوي الروبوت على حزمة بطارية ليثيوم أيون عالية الأداء. يرجى التأكد من أن البطارية مشحونة جيدًا للاستخدام اليومي للحفاظ على الأداء الأمثل للبطارية. إذا لم يتم استخدام الروبوت لفترة طويلة، قم بإيقاف تشغيله وتخزينه. لمنع الضرر الناتج عن التفريغ الزائد، وقم بشحن الروبوت مرة واحدة على الأقل كل ثلاثة أشهر.

وسادة ممسحة

1. قم بإزالة مجموعة الممسحة واسحب وسادة الممسحة من حامل وسادة الممسحة.

2. نظّف وسادة الممسحة بالماء فقط وجففها تمامًا قبل إعادة تركيبها.

الشكل. E-5

مستشعرات الروبوت

امسح مستشعرات الروبوت باستخدام قطعة قماش ناعمة وجافة، كما هو موضح في الشكل أدناه:

1. مستشعر المسافة بالليزر (LDS)

2. مخفف الصدمات

3. العودة إلى مستشعر القاعدة

4. مستشعرات الأماكن المنحدرة

ملاحظة: يمكن أن يتسبب استخدام قطعة قماش مبللة في تلف العناصر الحساسة داخل الروبوت ومحطة الشحن. يرجى استخدام قطعة قماش جافة للتنظيف.

الشكل. E-6

فتحات تهوية فارغة تلقائيًا، موصلات الشحن ومنطقة الإشارة

نظّف فتحات التهوية الفارغة تلقائيًا، ووصلات الشحن، ومنطقة الإشارة بقطعة قماش ناعمة وجافة.

الشكل. E-7

كيس الأتربة

1. اخلع كيس الأتربة وتخلص منه.

ملاحظة: سيؤدي سحب المقبض للخارج إلى إغلاق كيس الأتربة لمنع الأتربة والأوساخ من السقوط عن طريق الخطأ.

الفرشاة الرئيسية

1. اضغط على مشابك غطاء حماية الفرشاة نحو الداخل لإزالته ورفعه من الروبوت.

2. استخدم أداة التنظيف المناسبة لإزالة أي شعر متشابك في الفرشاة. اثم أعد تركيب الفرشاة واضغط على غطاء حماية الفرشاة لتثبيته في مكانه.

الشكل. E-1

فرشاة جانبية

يرجى إزالة الفرشاة الجانبية وتنظيفها.

الشكل. E-2

العجلة متعددة الاتجاهات

استخدم أداة التنظيف المناسبة لإزالة أي شعر متشابك في العجلة متعددة الاتجاهات.

الشكل. E-3

2 في 1 خزان مياه مع صندوق الأتربة

1. اضغط على زر تحرير خزان المياه لإزالة خزان المياه 2 في 1 مع صندوق الأتربة، ثم أفرغ خزان المياه.

2. افتح غطاء صندوق الغبار، وأفرغ صندوق الغبار.

3. افتح حامل المرشح لإزالة مرشح HEPA ثم اضغط عليه برفق. ملاحظة: لا تحاول تنظيف الفلتر باستخدام فرشاة أو إصبع أو أدوات حادة لتجنب التلف.

4. اشطف صندوق الغبار ومرشح HEPA بالماء وجففهما تمامًا قبل إعادة تركيبهما.

ملاحظة:

- لا تشطف الأجزاء خارج صندوق الأتربة. إذا كانت هناك أي بقع ماء، فيرجى مسحها حتى تجف قبل إعادة التركيب.
- اشطف صندوق الغبار والمرشح بالماء النظيف فقط. لا تستخدم أي منظف.
- استخدم صندوق الغبار والفلتر فقط بعد تجفيفهما تمامًا.

الشكل. E-4

اكتشاف الأخطاء وإصلاحها

المشكلة	الحلول
لا يمكن للروبوت العودة إلى محطة الشحن.	<ul style="list-style-type: none"> طريق العودة إلى الشحن مسدود، على سبيل المثال الباب مغلق. قد تكون محطة الشحن غير متصلة بالطاقة أو تم نقلها ولم يكن الروبوت مثبت عليها. يُرجى توصيل المحطة الأساسية بمصدر الطاقة أو وضع الروبوت على المحطة الأساسية لشحنه. يوجد الكثير من العوائق حول محطة الشحن. يُرجى وضع محطة الشحن في مساحة خالية. قد يتسبب نقل الروبوت في إعادة وضعيته، وسيقوم بإعادة إنشاء الخريطة إذا فشلت عملية ضبط وضعيته. إذا كان الروبوت بعيدًا للغاية عن قاعدة الشحن، فقد لا يتمكن من العودة تلقائيًا، وفي هذه الحالة ستحتاج إلى وضع الروبوت على محطة الشحن يدويًا. امسح منطقة الإشارة الموجودة على قاعدة الشحن لإزالة الغبار أو الحطام.
لا يمكن للروبوت العودة إلى محطة الشحن.	<ul style="list-style-type: none"> تحقق مما إذا كان هناك مساحة كافية على كلا الجانبين أو أمام المحطة الأساسية لمنع انسداد الروبوت. قد ينزلق الروبوت إذا كانت الأرضية أمام المحطة الأساسية مبللة بشكل مفرط. إذا كان الأمر كذلك، فامسح الماء الزائد قبل المحاولة مرة أخرى. يُوصى بنقل محطة الشحن لمكان آخر والمحاولة مرة أخرى.

المشكلة	الحلول
لا يمكن تشغيل الروبوت.	<ul style="list-style-type: none"> البطارية منخفضة. أعد شحن الروبوت في المحطة الأساسية وحاول مرة أخرى. درجة حرارة البطارية منخفضة جدًا أو مرتفعة جدًا. يوصى بتشغيل الجهاز عند درجة حرارة تتراوح بين 32 درجة فهرنهايت (0 درجة مئوية) و 104 درجة فهرنهايت (40 درجة مئوية).
لا يمكن شحن الروبوت.	<ul style="list-style-type: none"> لم يتم توصيل المحطة الأساسية بالطاقة، يرجى التأكد من توصيل كل من طرفي سلك الطاقة بشكل صحيح. الاتصال بين موصلات الشحن لمحطة الشحن والروبوت رديئة، يُرجى تنظيف موصلات الشحن.
يفشل الروبوت في الاتصال بشبكة Wi-Fi.	<ul style="list-style-type: none"> كلمة مرور شبكة Wi-Fi غير صحيحة. يرجى التأكد من صحة كلمة المرور المستخدمة للاتصال بشبكة Wi-Fi الخاصة بك. الروبوت لا يدعم اتصال شبكة الواي فاي 5 جيجا هرتز. يُرجى التأكد من أن الروبوت متصل بشبكة واي فاي بتردد 2,4 جيجا هرتز. إشارة شبكة Wi-Fi ضعيفة. يرجى التأكد من أن الروبوت متواجد في منطقة تتوفر فيها تغطية جيدة لشبكة Wi-Fi. قد لا يكون الروبوت جاهزًا للتكوين. يُرجى إغلاق التطبيق وأعد الدخول مرة أخرى، ثم حاول تنفيذ الخطوات كما هو موضح.

اكتشاف الأخطاء وإصلاحها

المشكلة	الحلول
يتحرك الروبوت بدون اتباع المسار المحدد.	<ul style="list-style-type: none"> • يجب ترتيب الأشياء مثل أسلاك الطاقة والتعال قبل استخدام الروبوت. • قد يؤدي العمل على الأسطح المنزلقة الرطبة إلى انزلاق العجلة الرئيسية. يوصى بتجفيف أي مناطق رطبة قبل استخدام الروبوت.
الروبوت يفوت الغرف التي يجب تنظيفها.	<ul style="list-style-type: none"> • تأكد من فتح أبواب الغرف المراد تنظيفها. • تحقق مما إذا كان هناك حد أعلى من حوالي 2 سم عند باب الغرفة. لا يمكن للروبوت أن يتسلق عتبات أو درجات عالية. • قد يكون المكان الموجود أمام الغرفة المراد تنظيفه رطبًا ولفًا، مما يتسبب في انزلاق الروبوت والعمل بشكل غير طبيعي. يُرجى محاولة تجفيف الأرضية قبل استخدام الروبوت.
لا يستأنف الروبوت التنظيف بعد الشحن.	<ul style="list-style-type: none"> • تأكد من عدم تعيين الروبوت على وضع عدم الإزعاج (DND)، حيث يمنع هذا الوضع من استئناف عملية التنظيف. • لن يستأنف الروبوت التنظيف بعد وضع الروبوت يدويًا على القاعدة الأساسية أو إرسال الروبوت للشحن عبر التطبيق أو الزر ⏏.

المشكلة	الحلول
لا يمكن إيقاف تشغيل الروبوت.	<ul style="list-style-type: none"> • لا يمكن إيقاف تشغيل الروبوت أثناء الشحن. يوصى بتحريك الروبوت من المحطة الأساسية، ثم الضغط مع الاستمرار على زر التشغيل لمدة 3 ثواني لإيقاف تشغيله. • إذا تعذر إيقاف تشغيل الروبوت عن طريق تنفيذ الخطوة 1، فاضغط مع الاستمرار على زر التشغيل لمدة 10 ثواني لإيقاف تشغيل الروبوت بالقوة. إذا استمرت المشكلة، يُرجى الاتصال بخدمة ما بعد البيع.
سرعة الشحن بطيئة.	<ul style="list-style-type: none"> • يستغرق شحن الروبوت بالكامل حوالي 4.5 ساعات عندما تكون بطاريته منخفضة. • إذا قمت بتشغيل الروبوت في درجات حرارة خارج النطاق المحدد، سيؤدي ذلك إلى بطء سرعة الشحن تلقائيًا لتمديد العمر الافتراضي للبطارية. • قد تكون مناطق اتصال الشحن الموجودة على كل من الروبوت ومحطة الشحن ممتسخة، لذا يُرجى مسحها بقطعة قماش جافة.
تزداد الضوضاء أثناء تشغيل الروبوت.	<ul style="list-style-type: none"> • تحقق مما إذا كان مرشح صندوق الغبار مسدودًا. إذا كان الأمر كذلك، فقم بتنظيفه أو استبداله. • قد يعلق جسم صلب في الفرشاة الرئيسية أو صندوق الأتربة. افحص و قم بإزالة أي جسم صلب. • قد تشابك الفرشاة الرئيسية أو الفرشاة الجانبية. افحص وأزل أي أجسام غريبة. • يرجى تحويل وضع الشفط إلى الوضع العادي (Standard) أو الوضع الهادئ (Quiet).

اكتشاف الأخطاء وإصلاحها

المشكلة	الحلول
لا يمكن تفريغ صندوق الأتربة تلقائيًا من خلال المحطة الأساسية.	<ul style="list-style-type: none"> • تحقق مما إذا كان كيس الأتربة في خزان الغبار ممتلئًا. • إذا لم يكن كيس الأتربة ممتلئًا، فتتحقق مما إذا كان هناك أي عائق في فتحات التفريغ التلقائي للروبوت أو المحطة الأساسية أو صندوق الأتربة. نُلّف الجزء المسدود في الحال، إن وجد.
لا يخرج الماء من خزان المياه، أو يخرج منه القليل فقط.	<ul style="list-style-type: none"> • تحقق مما إذا كان هناك ماء داخل خزان المياه. • نُلّف وسادة الممسحة إذا أصبحت متسخة. • تأكد من تركيب حامل وسادة الممسحة بشكل صحيح وفقًا لدليل المستخدم.
يعود الروبوت إلى محطة الشحن دون تنفيذ مهام التفريغ التلقائي.	<ul style="list-style-type: none"> • يمنع وضع عدم الإزعاج الروبوت من أداء المهام الفارغة تلقائيًا.

لمزيد من الدعم، اتصل بنا عبر <https://global.dreametech.com>.

روبوت

محطة أساسية بخاصية التفريغ التلقائي

الطراز	RCFD0301
الدخل المقدر	220-240 V ~ 50-60 Hz
الإخراج المقدر	20 V === 1 A
الطاقة المقدرة (أثناء تفريغ الأتربة)	650 W

الطراز	RLF41GD
وقت الشحن	4.5 ساعات تقريباً
الجهد المقدر	14.4 V ===
الطاقة المقدرة	45 W
تردد التشغيل	2400-2483.5 MHz
الحد الأقصى لطاقة الإخراج	< 20 dBm

يجب الحفاظ على مسافة فاصلة تبلغ على الأقل 20 سم بين الهوائي وجسم المستخدم، في ظل الظروف الطبيعية للاستخدام هذا الجهاز.

حزمة بطارية ليثيوم أيون قابلة لإعادة الشحن

الطراز	C1251A6
النوع	ليثيوم أيون
العدد	1
السعة المقدرة	2.95 Ah

المحطة الأساسية/قاعدة الشحن

استهلاك الطاقة في وضع الاستعداد: $\geq 0,5$ W (في غضون 15 دقيقة بعد مغادرة الروبوت لمحطة القاعدة/قاعدة الشحن)

الروبوت والمحطة الأساسية/قاعدة الشحن

استهلاك الطاقة في وضع الاستعداد للاتصال بشبكة: ≥ 2 W (في غضون 20 دقيقة بعد شحن بطارية المكنسة الكهربائية الروبوتية بالكامل).

استهلاك الطاقة في وضع الاستعداد: $\geq 0,5$ W (في غضون 20 دقيقة بعد شحن بطارية المكنسة الكهربائية الروبوتية بالكامل).

التخلص من البطارية وإزالتها

تحتوي بطارية الليثيوم أيون المدمجة على مواد خطيرة على البيئة. قبل التخلص من البطارية، تأكد من خلع البطارية بواسطة فنيين مؤهلين والتخلص منها في منشأة إعادة التدوير المناسبة.

- يجب إزالة البطارية من الجهاز قبل التخلص منها؛

- يجب فصل الجهاز عن مصدر التيار الكهربائي عند إزالة البطارية؛

- يجب التخلص من البطارية بطريقة آمنة.

تنبيه:

قبل إزالة البطارية، قم بفصل الطاقة واستنفاد البطارية قدر الإمكان.

يجب التخلص من البطاريات غير الضرورية في منشأة إعادة التدوير المناسبة.

ولا تعرضها لبيئة ذات درجة حرارة عالية؛ لتجنب مخاطر الانفجار.

في ظل ظروف سيئة، قد يتم إخراج السائل من البطارية. في حال حدوث تلامس، اغسلها بالماء واطلب المساعدة الطبية.

دليل الإزالة:

1. اقلب الروبوت، واستخدم أداة مناسبة لإزالة البراغي الموجودة في الجزء الخلفي من الروبوت، ثم قم بإزالة الغطاء.
2. افصل الأطراف بين البطارية ولوحة الدارة المطبوعة (PCB) لإزالة البطارية.

安全指引

為避免因使用不當而造成觸電、火災或受傷，使用本產品前請仔細閱讀說明書，並妥善保存以備不時之需。

用途限制

- 為確保安全運作並避免任何風險，在沒有家長或監護人監督的情況下，8 歲以下兒童或身體、感官、智力有缺陷或經驗或知識有限的人不得使用本產品。兒童不得在無人看管的情況下清潔和維護本產品。
- 本產品的電池只能由專業人員替換。
- 應把需要清潔的區域清空。兒童不得玩本產品。主機運作時，確保兒童和寵物與主機保持安全距離。
- 切勿在浴室或泳池周圍安裝、使用本產品或給本產品充電。
- 本產品只適用於在家居環境中清潔地板。請勿在室外、非地板表面、商業或工業環境中使用。
- 如果電源線受損，必須使用由製造商或其維修代理所提供的特殊電源線或組件更換。
- 切勿在不設保護屏障的懸空區域使用主機。
- 切勿把主機倒轉放置。切勿將 LDS 保護蓋、主機面蓋或碰撞緩衝板當作主機手柄使用。
- 請在高於 0°C 及低於 40°C 的環境下使用，並確保地面沒有任何液體及黏稠物。
- 為防止因拖拽而造成損壞或傷害，請先清理地面上散落的物品，並移除清潔路徑上的電線或電源線，然後才操作本產品。
- 移走地面的易碎物品或小型物品，以防被主機撞倒及破壞。
- 切勿讓毛髮、手指和其他身體部位靠近主機的吸塵口。
- 切勿在有嬰兒或兒童睡覺的房間操作本產品。
- 無論主機是靜止或正在移動，切勿在其頂部放置兒童、寵物或任何物品。

安全指引

- 切勿使用主機清潔任何燃燒中的物品。請勿使用主機吸拾易燃或可燃液體、腐蝕性氣體或未稀釋的酸或溶劑。
- 切勿以吸塵功能吸起硬物或尖銳物品。切勿使用本產品撿拾石塊、大片紙張或任何可能堵塞本產品的物品。
- 必須先將插頭從插座中拔走，方可清潔或保養本產品。
- 切勿以濕布擦拭主機或基座，或用任何液體沖洗。清洗完可清洗零件後，必須完全晾乾後，方可重新安裝和使用。
- 請按照說明書中的指示使用本產品。任何因不當使用本產品而造成的損失或損壞，均需由用戶負責。

電池與充電

- 警告：切勿為不可充電電池充電。
- 切勿使用任何第三方電池或集塵桶。僅限與型號為 RCFD0301 的充電座搭配使用。
- 切勿嘗試自行拆卸、修理或改裝電池或集塵桶。
- 切勿將集塵桶置於熱源附近。
- 切勿使用濕布或濕手擦拭或清潔集塵桶充電接觸點。
- 切勿不當棄置舊電池。廢棄電池應交由專業回收機構安全處置。
- 如果電源線損壞或斷裂，請立即停止使用，並聯絡售後服務。
- 運輸本產品時，請確保主機已關機，並盡可能存放在原有包裝中。

安全指引

- 如果長時間不使用主機，應充滿電後關機，並存放在乾燥涼爽處。最少每隔 3 個月為主機充電一次，以免電池過度放電。

激光安全資訊

- 本產品的激光感應器符合 IEC 60825-1:2014/EN 60825-1:2014/A11:2021 的第一類激光產品標準。使用期間，請避免激光直接接觸雙眼。

第一類激光產品

消費者激光產品

EN 50689:2021

警告：

為了避免因無意中重置熱斷路器而造成危險，不可透過外部開關設備（例如計時器）為本設備供電，或連接到定期開啟和關閉的公用設施電路。

安全指引



僅限室內使用



請閱讀操作說明書

Dreame Trading (Tianjin) Co., Ltd. 特此聲明，RLF41GD 型無線電設備符合歐盟指令 2014/53/EU。歐盟標準符合聲明全文可在以下網址查閱：
<https://global.dreameotech.com>

如需查閱詳細版電子手冊，請前往 <https://global.dreameotech.com/pages/user-manuals-and-faqs>

A 產品介紹

主機

1. 啟動 / 清掃鍵

- 長按 3 秒開機或關機
- 主機開機後，短按開始清掃

2. 返航 / 局部清潔

- 短按以啟動主機返航至基座
- 長按 3 秒開始局部清潔

按鍵狀態指示燈

- 白色常亮：工作中或工作完成
- 橙色快速閃爍：出現故障
- 白色閃爍：當電池非低電量時，主機正在充電

提示：

- 在清掃中或返航充電時，短按主機上任意鍵即可暫停。
- 長按電源按鍵和返航鍵 3 秒重設 Wi-Fi。
- 可以透過 Dreamehome 應用程式啟用或停用兒童鎖。

3. LDS 保護蓋

4. 動態 LDS 激光雷達

5. 碰撞緩衝板

6. 邊刷

7. 主輪

8. 懸崖感應器

9. 萬向輪

10. 主刷罩釋放鍵

11. 主輪

12. 主刷

13. 主刷罩

14. 重設按鍵

- 長按 3 秒恢復原廠設定

15. 充電接觸點

16. 二合一集塵盒水箱

17. 返航基座感應器

18. 集塵口

19. 拖布組件

圖示 A-1

二合一集塵盒水箱

1. 濾網支架

2. HEPA 濾網

3. 注水蓋

4. 注水口

5. 卡扣

圖示 A-2

拖布組件

1. 拖布盤

2. 卡扣

3. 拖布黏貼區

4. 拖布

圖示 A-3

集塵桶

1. 狀態指示燈

- 白色常亮：基座已連接電源
- 白色閃爍：主機正在充電
- 橙色快速閃爍：基座出現故障

2. 濾網

3. 面蓋

4. 塵袋卡槽

5. 充電接觸點

6. 信號發射區

7. 集塵口

8. 電源線接口

9. 繞線槽

10. 風道蓋板螺絲

11. 風道蓋板

圖示 A-4

B 整理家居環境

1. 清掃前請移開易倒、易碎、貴重或可能造成危險的物品，並清理地面上散落的電線、抹布、玩具、硬物及尖銳物體等雜物，避免被主機纏繞、刮傷或碰倒而造成損失。

2. 清掃前，請在樓梯邊緣位置放置物理防護欄，確保主機能安全暢順運行。

3. 請打開需要清掃的房間房門，擺放整齊桌椅等家具，儘量留出最大的清掃空間。

4. 為防止主機無法識別需要清潔的區域，請勿站在主機前方、門檻、走廊或狹窄的地方。

提示：

- 首次清掃過程中，建議全程跟隨主機，及時移除可能存在的障礙物。
- 請勿使用主機吸取硬物（如石頭、鋼珠及玩具零件等）或尖銳物品（如裝修廢料、碎玻璃及釘子等），否則可能刮花地面。

圖示 B

C 使用前準備

1. 放置基座並接駁電源

將基座放置在空間寬敞且 Wi-Fi 訊號良好的位置。如圖所示留出足夠的空間，並移除陰影區域中的所有物品。將電源線插入基座上並連接電源。

提示：

- 請牢固插好電源線，確保基座狀態指示燈亮起。
- 移除任何距離基座前方 1.5 米內，或兩側 0.5 米內的物件。
- 確保沒有物品阻擋基座信號發射區。
- 建議將基座放置在瓷質或石質地面，以免水漬打濕木地板或地毯。

2. 移除防護物，安裝邊刷

3. 連接 Dreamehome 應用程式

- (1) 長按主機上的電源按鍵 3 秒開機。掃描主機機身的二維碼，或在應用程式商店搜尋「Dreamehome」，下載並安裝此應用程式。
 - (2) 開啟 Dreamehome 應用程式，點選「掃碼連線」，再次掃描主機機身二維碼新增裝置。請按照應用程式指示完成 Wi-Fi 連接。
- ① 二維碼
 - ② Wi-Fi 指示燈
 - 閃爍：待連接 / 正在連接
 - 常亮：已連接 Wi-Fi

提示：

- 僅支援 2.4 GHz 頻帶的 Wi-Fi 網絡。
- 如果需要重設 Wi-Fi，請重複步驟 (2)，然後按照指示完成 Wi-Fi 連接。
- 裝置成功連接到家庭 Wi-Fi 網絡後，遇到欠費、斷電等問題導致網絡中斷時會不斷嘗試重新連接，確保網絡恢復後用戶的體驗流暢。

- 如果需中斷裝置與 Wi-Fi 網絡的連接，請長按主機上的重設按鍵 3 秒。
- 由於該應用程式會更新，實際操作可能與本說明書略有差異。請按照目前最新的應用程式版本來進行操作。

4. 為主機充電

放置主機時，對齊主機的充電接觸點和基座的充電接觸點，主機將自動開啟機並開始充電。

主機充滿電後，主機和基座上的狀態指示燈將持續亮起 10 分鐘，然後熄滅。

提示：建議在首次使用前，先將主機充滿電。

圖示 C-1- 圖示 C-4

D 使用說明

開機 / 開機

使用前，長按主機上的電源按鍵 3 秒開機。電源指示燈亮起。將主機放置在基座後，主機會自動開機並開始充電。開機前，請把主機移離基座，然後長按電源按鍵 3 秒。

快速繪製地圖

首次配置網絡後，根據應用程式中的指引進行快速繪製地圖。主機將開始繪製地圖，而不會清掃。當主機返回基座時，繪製地圖便完成，地圖將自動儲存。

開始清掃

主機開機後，短按電源按鍵開始清掃。主機規劃出準確的路線，有序地清掃邊緣和牆壁，並以弓形順序清掃每個房間，以確保仔細完成清掃工作。

提示：

- 建議主機從基座出發進行清掃。當主機進行清掃時，不要移動基座。這確保主機能夠順利返回基座。
- 主機完成清掃任務並自動返回基座後，基座將開始自動清空。應用程式上提供更多設定選項。

暫停 / 休眠

當主機處於運行狀態時，按任何按鍵均可暫停。如果超過 10 分鐘無操作，主機會自動進入休眠狀態。主機上的所有指示燈將會熄滅。請按任意按鍵，或使用應用程式喚醒主機。

提示：如果在主機暫停時，將其放置在基座上，將結束本次清掃。

斷點續掃

如果電池電量低，主機會自動返回基座充電。充電至適當電量水平後，主機將恢復斷點續掃清掃任務。

提示：如需使用此功能，請在應用程式中啟用。

勿擾模式

當主機設定為勿擾模式 (DND) 時，將防止主機斷點續掃。產品出廠時預設為停用 DND 模式。您可以使用 Dreamehome 應用程式來啟用 DND 模式或修改 DND 時段。DND 時段預設為 22:00-8:00。

提示：

- 已設定的定時清掃任務將會在勿擾時段內正常按時執行。
- 在勿擾時段結束後，主機將會在上次結束的地方繼續清掃。

局部清潔

當主機處於待機模式時，長按  鍵 3 秒開始局部清潔模式。這種模式用於清潔以主機為中心邊長 1.5 米的方形區域。局部清潔結束後，主機會自動返回起點位置，並停止運作。

重啟主機

如果主機停止回應或無法開機，請長按電源按鍵 10 秒以強制關機。然後長按電源按鍵 3 秒以啟動主機。

使用拖地功能

提示：為達到更好的清潔效果，建議首次拖地前最少吸塵 3 次，然後再使用濕拖功能。

1. 按下卡扣，取下二合一集塵盒水箱。
2. 打開注水蓋，向水箱注入清水，並蓋緊蓋子。

提示：

- 請勿使用清潔劑或消毒劑。
 - 請勿在水箱內注入熱水，否則可能會導致水箱變形。
3. 將拖布潤濕後擰乾到不滴水。如圖示，安裝拖布。
 4. 如圖示重新安裝二合一集塵盒水箱和拖布組件至主機，直至聽到「咔嚓」一聲，表示鎖緊。按下電源鍵或使用應用程式以開始清潔。

提示：

- 不建議在地毯上使用拖地功能。
 - 可根據需要使用手機應用程式來調節拖布濕度。
5. 當主機清潔後返航充電時，取出拖布盤並清洗拖布，以防發霉或產生異味。

提示：

- 請在每次使用後清洗拖布，並定期清空水箱中未使用的水。
- 不拖地時，請取出拖布組件。

圖示 D-1- 圖示 D-5

E 日常維護

配件

為了讓主機能保持最佳性能，建議參考應用程式中的配件使用說明，或參考以下表格進行日常維護。

配件	維護頻率	更換週期
拖布	每次使用後	每三至六個月一次
主刷	每兩週一次	每六至十二個月一次
邊刷		每三至六個月一次
集塵盒濾網		
基座信號發射區	每月一次	/
充電接觸點		
集塵口		
動態 LDS 激光雷達		
返航基座感應器		
碰撞緩衝板		
主機底部		
萬向輪		

配件	維護頻率	更換週期
懸崖感應器	視乎需要清洗	/
集塵盒		
主輪		
水箱		
塵袋	/	每兩至五個月一次

提示：更換頻率依主機實際使用情況而定。如因特殊情況出現異常，應更換配件。

主刷

1. 按住主刷釋放鍵打開主刷罩，向上從主機取出主刷。
2. 使用合適的清理刷，清除纏繞在主刷上的毛髮。然後重新安裝主刷，並牢固蓋上主刷罩。

圖示 E-1**邊刷**

取下並清潔邊刷。

圖示 E-2**萬向輪**

使用合適的清理刷，清除纏繞在萬向輪上的毛髮。

圖示 E-3**二合一集塵盒水箱**

1. 按下卡扣，取出二合一集塵盒水箱，然後清空水箱。
2. 開啟集塵盒蓋，然後清空集塵盒。
3. 開啟濾網支架，取出 HEPA 濾網器，然後輕輕敲打 HEPA 濾網。

提示：切勿嘗試用刷、手指或尖銳物品清潔濾網，以防損壞。

4. 用水沖洗集塵盒及 HEPA 濾網，充分晾乾後方可裝回使用。

提示：

- 請勿沖洗集塵盒外的零件。如果有水漬，請將其擦乾，然後再重新安裝。
- 只可用清水沖洗集塵盒及濾網。請勿使用任何清潔劑。
- 請務必晾乾集塵盒及濾網，然後再使用。

圖示 E-4**拖布**

1. 取下拖布組件，並將拖布從拖布盤上拉出。
2. 請僅用清水清洗拖布盤，將其完全晾乾後再重新安裝。

圖示 E-5**主機感應器**

如下圖所示，用柔軟乾布擦拭主機各個感應器：

1. 動態 LDS 激光雷達
2. 碰撞緩衝板
3. 返航基座感應器
4. 懸崖感應器

提示：濕布可能會損壞主機和基座內的敏感組件。請使用乾抹布進行清潔。

圖示 E-6**集塵口、充電接觸點及信號發射區**

請使用柔軟乾布擦拭集塵口，充電接觸點及信號發射區。

圖示 E-7**塵袋**

1. 取出並丟棄塵袋。

提示：向外拉動手柄將會密封塵袋，以防塵埃和碎屑意外掉出。

2. 使用乾布清除濾網上的灰塵和碎屑。
3. 安裝新塵袋。
4. 重新裝回集塵倉面蓋。

圖示 E-8**通風管道**

如果通風管道被堵塞，請按照以下步驟清理。

1. 拆下風道蓋板螺絲，移除面蓋。
2. 檢查通風管道是否被異物阻塞。如有，請將其清除。
3. 重新安裝風道蓋板。

圖示 E-9**電池**

主機內置高性能鋰電池組。為維持最佳的電池性能，在日常使用時，請確保主機保持充足電量。如長時間不使用本產品，請關閉主機並放置一旁。至少每 3 個月為主機充電一次，避免電池過度放電。

故障排除

常見問題	解決方案
主機無法開機。	<ul style="list-style-type: none"> 電池電量不足。將主機放在基座充電後再試一次。 電池溫度過低或過高。建議在 32°F (0°C) 至 104°F (40°C) 的環境下使用本產品。
主機無法充電。	<ul style="list-style-type: none"> 基座未連接電源，請確認基座電源線兩頭是否都已插好。 基座的充電接觸點與主機充電接觸點接觸不良，請清理充電接觸點。
主機無法連接 Wi-Fi。	<ul style="list-style-type: none"> Wi-Fi 密碼錯誤。請輸入正確的 Wi-Fi 密碼。 主機不支援 5 GHz 的 Wi-Fi 網絡。請確保主機切換到 2.4 GHz 的 Wi-Fi 網絡連線。 Wi-Fi 訊號弱。請確保主機位於 Wi-Fi 覆蓋良好的區域。 主機可能未進入待配置狀態。請退出並重新進入應用程式，然後根據指示重試。
主機找不到基座位置，以致無法返回基座。	<ul style="list-style-type: none"> 返航路線被阻擋，如房門被關上。 基座斷電或主機在外時被移動位置。請將基座連接電源，或將主機放到基座上充電。 基座四周有過多障礙物。請放置基座至更寬敞的位置。 移動主機會導致主機重新定位。如果重新定位失敗，主機會重新繪製地圖。若主機離基座距離太遠，可能無法自動返回充電。在此情況下，請手動將主機放回基座充電。 請擦拭基座信號發射區，防止沾上灰塵或髒污。

常見問題	解決方案
主機在基座前卡住，導致無法返回基座。	<ul style="list-style-type: none"> 檢查基座兩側或前方是否有足夠的空間，防止主機被阻擋。 主機可能打滑，建議查看基座前方是否有漬水。如有，建議擦乾後再嘗試。 建議將基座放置在其他位置並重試。
主機無法關機。	<ul style="list-style-type: none"> 主機充電時無法關機。建議將主機搬離基座，然後長按電源按鍵 3 秒關機。 如未能按照第一步關上主機，請長按電源按鍵 10 秒以強制關機。如仍未能解決問題，請聯絡售後服務。
充電速度慢。	<ul style="list-style-type: none"> 主機從低電量至充滿電，需時約 4.5 小時。 如在高溫或低溫環境下使用主機，為了延長電池壽命，主機會自動降低充電速度。 主機和基座的充電接觸點可能有髒污，請用乾布擦拭。
主機運作時聲音變大。	<ul style="list-style-type: none"> 請檢查集塵盒濾網是否堵塞。如有堵塞，請清理或更換濾網。 主刷和集塵盒中可能捲入硬物。請檢查並移除硬物。 主刷或邊刷被異物纏繞。請檢查並移除異物。 請將吸力模式調校至標準或靜音。
主機運作時行走路線凌亂。	<ul style="list-style-type: none"> 使用主機前，應整理好電源線及拖鞋等雜物。 在濕滑的地面上操作，可能會導致主輪打滑。建議使用主機前先擦乾濕滑區域。

故障排除

常見問題	解決方案
主機漏掃部分房間。	<ul style="list-style-type: none"> 請確保需要清掃的房間房門完全打開。 請檢查房門是否有高於 2 厘米左右的門檻。主機無法攀越更高門檻或台階。 房間門口較為濕滑，導致主機打滑並運作異常。請在使用主機前手動清理地面積水。
主機返航充電後，並未繼續清掃。	<ul style="list-style-type: none"> 請確認主機未處於勿擾模式 (DND) 下，此模式下主機不會繼續清掃。 手動將主機放回基座、使用應用程式或短按  鍵將主機送回基座充電後，主機不會繼續清掃。
基座無法自動清空集塵盒。	<ul style="list-style-type: none"> 請檢查集塵倉中的塵袋是否已滿。 如塵袋未滿，請檢查主機、基座與集塵盒的集塵口是否堵塞。如是，請及時清理堵塞位置。
水箱沒有水流出，或只有一點點水流出。	<ul style="list-style-type: none"> 請檢查水箱內是否有水。 如果拖布變髒，請清潔乾淨。 請確保根據說明書正確安裝拖布和拖布盤。
主機返回基座，但沒有執行自動清空任務。	<ul style="list-style-type: none"> DND 模式下的主機不會進行自動清空任務。

如需更多支援，請透過此網址聯絡我們：<https://global.dreametech.com>

基本參數

主機

產品型號	RLF41GD
充電時間	約 4.5 小時
額定電壓	14.4 V $\overline{=}$
額定功率	45 W
操作頻率	2400-2483.5 MHz
最大輸出功率	< 20 dBm

在正常使用情況下，本產品的天線與用戶身體的距離應保持至少 20 cm。

可充電鋰離子電池組

產品型號	C1251A6
類型	鋰離子
數量	1
額定容量	2.95 Ah

集塵桶

產品型號	RCFD0301
額定輸入	220-240 V \sim 50-60 Hz
額定輸出	20 V $\overline{=}$ 1 A
額定功率（集塵狀態）	650 W

基座 / 充電座

待機模式下的功耗：≤ 0.5 W（主機離開基座 / 充電座後的 15 分鐘內）

主機和基座 / 充電座

網絡待機模式下的功耗：≤ 2 W（在掃地機器人電池包充滿電後的 20 分鐘內。）

待機模式下的功耗：≤ 0.5 W（在掃地機器人電池包充滿電後的 20 分鐘內。）

電池棄置和拆卸

內置的鋰電池含有對環境有害的物質。在處置電池前，請確保已由合資格的技术人員拆卸電池，並將其送至適當的回收處理設施。

- 請在丟棄本產品前取出電池；
- 取出電池時，必須將本產品與電源斷開；
- 請安全地棄置電池。

警告：

取出電池前，請斷開電源，並盡量用完電池電量。

廢棄電池應交由專業回收機構安全處置。

請勿將電池暴露在高溫環境中，以免發生爆炸。

當廢棄電池在惡劣條件下，液體可能會從電池漏出。

若接觸到電池漏液，請用清水沖洗並及時求醫。

電池拆卸指引：

1. 將主機反轉，用適當的工具拆下主機背面的螺絲，然後取下面蓋。
2. 拔下電池與 PCB 板之間的接口，即可取出電池。

WEEE 資訊



所有帶有此標記的產品均屬於電子廢棄物和電子設備（詳見 2012/19/EU 指令中的 WEEE），不得混入未分類的家居廢物中。

相反，用戶應將廢棄設備交予政府或當地有關部門指定的電子廢器物及電子設備收集點，以保護人類健康和環境。正確地處置和回收將有助於防止對環境和人類健康造成潛在負面影響。有關此類代收點的位置、條款和細則的詳情，請聯絡安裝人員或當地政府。

Maklumat Keselamatan

Bagi mengelakkan kejutan elektrik, kebakaran atau kecederaan akibat penggunaan alat dengan cara yang salah, sila baca manual pengguna dengan teliti sebelum menggunakan alat tersebut dan simpan manual tersebut untuk rujukan pada masa hadapan.

Sekatan Penggunaan

- Bagi memastikan pengendalian yang selamat dan untuk mengelakkan sebarang risiko, tanpa pengawasan ibu bapa atau penjaga, produk ini tidak sepatutnya digunakan oleh kanak-kanak berusia kurang daripada 8 tahun dan juga oleh orang yang kekurangan fizikal, deria, intelektual, atau terhad dari segi pengalaman atau pengetahuannya. Pembersihan dan penyelenggaraan tidak seharusnya dilakukan oleh kanak-kanak tanpa pengawasan.
- Alat ini mengandungi bateri yang hanya boleh diganti oleh orang yang mahir.
- Lapangkan kawasan yang hendak dibersihkan. Kanak-kanak tidak seharusnya bermain dengan alat tersebut. Pastikan kanak-kanak dan haiwan kesayangan berada pada jarak yang selamat dari robot ketika ia sedang beroperasi.
- Jangan pasang, cas atau guna alat ini di dalam bilik mandi atau berdekatan dengan kolam.
- Produk ini adalah untuk pembersihan lantai di dalam persekitaran rumah sahaja. Jangan gunakan alat tersebut di luar rumah, pada permukaan bukan lantai atau di dalam persekitaran komersial atau industri.
- Jika kord kuasa rosak, ia mesti diganti dengan kord khas atau pemasangan yang sedia ada daripada pengilang atau ejen perkhidmatan bagi alat ini.
- Jangan gunakan robot di kawasan tergantung, yang berada di atas daripada paras tanah tanpa

Maklumat Keselamatan

penghalang perlindungan.

- Jangan letakkan robot dalam keadaan terbalik. Jangan gunakan penutup LDS, penutup robot, atau bampar sebagai pemegang robot.
- Gunakan robot dalam persekitaran yang suhu sekelilingnya melebihi 0°C dan kurang daripada 40°C. Pastikan tiada cecair atau bahan melekit di atas lantai.
- Untuk mengelakkan kerosakan atau bahaya daripada seretan, alihkan sebarang objek bebas dari lantai dan alihkan kabel atau kord kuasa dari laluan pembersihan sebelum menjalankan alat ini.
- Alihkan item yang mudah rosak atau kecil dari lantai bagi mengelakkan robot daripada terlanggar dan merosakkan item tersebut.
- Jauhkan rambut, jari dan anggota badan yang lain daripada bukaan sedutan robot.
- Jangan jalankan alat tersebut di dalam bilik yang terdapat bayi atau kanak-kanak sedang tidur.
- Jangan letak kanak-kanak, haiwan kesayangan atau sebarang item di atas robot sama ada ketika robot sedang bergerak atau tidak.
- Jangan gunakan robot untuk membersihkan sebarang objek yang sedang terbakar. Jangan gunakan robot untuk menyedut cecair yang mudah terbakar, gas yang mengakis, atau asid atau pelarut yang pekat.
- Jangan vakum objek yang keras atau tajam. Jangan gunakan alat tersebut untuk mengutip objek seperti batu, helaian kertas yang besar atau sebarang item yang boleh menyebabkan alat tersebut tersumbat.
- Palam mesti dialih keluar daripada soket saluran keluar sebelum membersihkan atau menyelenggarakan alat tersebut.

Maklumat Keselamatan

- Jangan lap robot atau stesen tapak dengan kain basah atau membilas alat tersebut dengan sebarang cecair. Selepas mencuci bahagian yang boleh dibasuh, keringkan bahagian tersebut sepenuhnya sebelum memasang semula dan menggunakan bahagian tersebut.
- Tolong gunakan produk ini mengikut arahan dalam Manual Pengguna. Pengguna bertanggungjawab atas sebarang kerugian atau kerosakan yang disebabkan oleh penggunaan yang salah.

Bateri dan Sedang mengecas

- AMARAN: Mencas semula bateri yang bukan boleh dicas semula adalah dilarang.
- Jangan gunakan sebarang bateri atau stesen tapak yang mempunyai pengosongan automatik yang dikeluarkan oleh pihak ketiga. Guna hanya dengan unit bekalan RCFD0301.
- Jangan cuba untuk menyahhimpun, membaiki atau mengubah suai sendiri bateri atau stesen tapak yang mempunyai pengosongan automatik.
- Jangan letakkan stesen tapak yang mempunyai pengosongan automatik berdekatan dengan punca haba.
- Jangan gunakan kain basah atau tangan yang basah untuk mengelap atau mencuci bahagian sesentuh pengecas stesen tapak yang mempunyai pengosongan automatik.
- Jangan buang bateri lama dengan cara yang tidak sepatutnya. Bateri yang tidak diperlukan hendaklah dibuang di kemudahan kitar semula yang betul.
- Jika kord kuasa rosak atau pecah, hentikan penggunaannya serta merta dan hubungi perkhidmatan selepas jualan.
- Pastikan robot telah dimatikan kuasanya apabila hendak dihantar dan jika boleh, disimpan dalam pembungkusan yang asal.

Maklumat Keselamatan

- Jika robot tidak akan digunakan untuk satu jangka masa yang panjang, cas ia sehingga penuh, kemudian matikannya dan simpan ia di tempat yang sejuk dan kering. Cas semula robot sekurang-kurangnya sekali setiap 3 bulan untuk mengelakkan bateri daripada dinyahcas berlebihan.

Maklumat Keselamatan Laser

- Sensor laser dalam produk ini memenuhi Standard IEC 60825-1:2014/EN 60825-1:2014/A11:2021 untuk produk laser Kelas 1. Tolong elakkan daripada memandang terus kepadanya semasa menggunakannya.

PRODUK LASER KELAS 1

PRODUK LASER PENGGUNA

EN 50689:2021

AWAS:

Untuk mengelakkan bahaya akibat kelalaian penetapan semula pemutus haba, alat ini tidak boleh dibekalkan melalui peranti pensuisan luaran seperti penentu masa atau disambungkan dengan litar yang kerap dihidupkan dan dimatikan oleh utiliti.



Untuk kegunaan dalam bangunan sahaja



Baca manual operator

Dengan ini, Dreame Trading (Tianjin) Co., Ltd. mengumumkan bahawa peralatan radio jenis RLF41GD adalah mematuhi Arahan 2014/53/EU. Teks penuh pengumuman keakuran EU boleh didapati di alamat Internet berikut: <https://global.dreametech.com>

Untuk e-manual yang terperinci, sila pergi ke <https://global.dreametech.com/pages/user-manuals-and-faqs>

A Gambaran Keseluruhan Produk

Robot

1. Butang Kuasa/Bersih
 - Tekan dan tahan selama 3 saat untuk menghidupkan atau mematikan kuasa
 - Tekan untuk memulakan pembersihan selepas robot dihidupkan
2. Butang Pembersihan Dok/Setempat 
 - Tekan untuk menghantar robot kembali ke stesen tapak
 - Tekan dan tahan selama 3 saat untuk memulakan pembersihan setempat

Penunjuk Status Butang

- Putih Padu: Kerja membersih atau pembersihan selesai
- Oren Berkelip: Ralat
- Putih Bernafas: Robot sedang mengecas ketika kuasa bateri tidak rendah

Nota:

- Tekan mana-mana butang pada robot untuk berhenti seketika semasa robot sedang membersih atau pulang untuk mengecas.
 - Tekan dan tahan butang kuasa dan butang dok selama 3 saat untuk menetapkan semula Wi-Fi.
 - Kunci Keselamatan Kanak-Kanak boleh diaktifkan atau dinyahaktifkan melalui aplikasi Dreamehome.
3. Penutup LDS
 4. Sensor Jarak Laser (LDS)
 5. Bampar
 6. Berus Sisi

7. Roda Utama
8. Sensor Tebing
9. Roda Semua Arah
10. Klip Adang Berus
11. Roda Utama
12. Berus Utama
13. Adang Berus
14. Butang Tetapan Semula
 - Tekan dan tahan selama 3 saat untuk kembali kepada tetapan kilang
15. Sentuhan Pengecas
16. Tangki Air 2 dalam 1 dengan Kotak Habuk
17. Sensor Kembali-ke-Dok
18. Lubang Pengosongan Automatik
19. Pemasangan Mop

Raj. A-1

Tangki Air 2 dalam 1 dengan Kotak Habuk

1. Pemegang Penapis
2. Penaipis HEPA
3. Penutup Saluran Masuk Air
4. Saluran Masuk Air
5. Klip Pelepas

Raj. A-2

Pemasangan Mop

1. Pemegang Pad Mop
2. Klip Pelepas
3. Kawasan Pemasangan Pad Mop
4. Pad Mop

Raj. A-3

Stesen Tapak dengan Pengosongan Automatik

1. Penunjuk Status
 - Putih Padu: Stesen tapak bersambung dengan bekalan kuasa
 - Putih Bernafas: Robot sedang mengecas
 - Oren Berkelip: Stesen tapak mempunyai ralat
2. Penapis
3. Penutup
4. Slot Beg Habuk
5. Sentuhan Pengecas
6. Kawasan Isyarat
7. Lubang Pengosongan Automatik
8. Port Kuasa
9. Slot Penyimpanan Kord Kuasa
10. Skru Pelekapan
11. Penutup Duktus Udara

Raj. A-4

B Menyediakan Rumah Anda

1. Sebelum membersih, sila alihkan item yang tidak stabil, mudah pecah, berharga atau berbahaya, dan bersihkan lantai daripada kabel, kain, mainan, objek keras dan objek tajam untuk mengelakkan robot daripada tersangkut, tercalar atau terlanggar objek dan menyebabkan kerosakan.
2. Sebelum membersih, letakkan penghadang fizikal di tepi tangga untuk memastikan operasi robot selamat dan lancar.

3. Buka pintu bilik yang hendak dibersihkan, dan letakkan perabot di tempat yang sesuai untuk memberikan ruang yang lebih besar.
4. Untuk mengelakkan robot daripada tidak mengenali kawasan yang perlu dibersihkan, jangan berdiri di hadapan robot, atau dalam bendul, kawasan laluan atau tempat yang sempit.

Nota:

- Semasa pertama kali menjalankan robot, ekori robot semasa ia membersihkan untuk mengalih sebarang halangan tepat pada masanya.
- Jangan vakum objek keras seperti batu, bola keluli dan bahagian mainan atau objek tajam seperti sisa pembinaan, pecahan kaca dan paku, kerana boleh menyebabkan lantai tercalar.

Raj. B

© Sebelum Penggunaan

1. Letakkan Stesen Tapak dan Sambung kepada Saluran Keluar Elektrik

Letakkan stesen tapak di lokasi yang paling terbuka dengan isyarat Wi-Fi yang baik. Tinggalkan ruang yang secukupnya seperti yang ditunjukkan dalam rajah dan alih keluar sebarang objek dalam kawasan yang digelapkan. Masukkan kord kuasa ke stesen tapak dan masukkan palamnya ke soket.

Nota:

- Masukkan kord kuasa dengan kukuh sehingga penunjuk dihidupkan.
- Alih sebarang objek yang berada kurang daripada 1.5 m dari hadapan dan 0.5 m dari tepi stesen tapak.
- Pastikan tiada objek yang boleh menghalang kawasan isyarat.
- Bagi mengelakkan kesan air membasahi lantai kayu atau permaidani, disyorkan untuk

meletakkan stesen tapak di atas lantai jubin atau lantai marmar.

2. Alihkan Perlindungan dan Pasangkan Berus Sisi

3. Menyambung kepada Apl Dreamehome

- (1) Tekan dan tahan butang kuasa pada robot selama 3 saat untuk menghidupkannya. Imbas kod QR pada robot atau carian "Dreamehome" di stor aplikasi untuk muat turun dan memasang aplikasi tersebut.
- (2) Buka aplikasi Dreamehome, tekan "Imbas kod QR untuk sambung", dan imbas kod QR yang sama pada robot sekali lagi untuk menambah peranti. Sila ikut prom untuk melengkapkan sambungan Wi-Fi.

- ① Kod QR
- ② Penunjuk Wi-Fi
 - Berkelip: Sedang disambungkan / Disambungkan
 - Hidup: Telah bersambung

Nota:

- Hanya Wi-Fi 2.4GHz yang disokong.
- Untuk menetapkan semula Wi-Fi, ulang langkah (2) kemudian ikut prom untuk melengkapkan sambungan Wi-Fi.
- Selepas peranti berjaya disambungkan kepada rangkaian Wi-Fi rumah, peranti akan terus mencuba untuk menyambung semula sekiranya berlaku gangguan rangkaian akibat isu seperti bil tertunggak atau gangguan bekalan elektrik, bagi memastikan pengalaman pengguna yang lancar sebaik sahaja rangkaian dipulihkan.
- Untuk memutuskan sambungan rangkaian Wi-Fi pada robot, tekan dan tahan butang Tetapan Semula pada robot selama 3 saat.
- Akibat daripada kenaikan taraf perisian apl, operasi sebenar mungkin berbeza daripada arahan dalam manual ini. Sila ikut arahan berdasarkan versi apl semasa.

4. Cas Robot

Semasa meletakkan robot, sejajarkan sentuhan

pengecas robot dengan sentuhan pengecas stesen tapak, robot akan dihidupkan dan mula mengemas secara automatik.

Selepas robot dicas sepenuhnya, penunjuk status pada robot dan stesen tapak akan terus menyala selama 10 minit dan kemudian menjadi kabur.

Nota: Anda disyorkan supaya mengemas robot sepenuhnya sebelum pertama kali digunakan.

Raj. C-1-Raj. C-4

D Cara Penggunaan

Menghidupkan/Mematikan kuasa

Tekan dan tahan butang kuasa selama 3 saat untuk menghidupkan robot. Penunjuk kuasa seharusnya bercahaya. Letak robot pada stesen tapak, robot akan dihidupkan secara automatik dan mula mengemas. Untuk mematikan robot, alihkan robot dari stesen tapak serta tekan dan tahan butang kuasa selama 3 saat.

Pemetaan Pantas

Selepas pertama kali menyediakan rangkaian, ikut arahan dalam apl untuk segera membuat peta. Robot akan memulakan pemetaan tanpa membersihkan. Apabila robot pulang ke stesen tapak, proses pemetaan telah selesai dan peta akan disimpan secara automatik.

Mulakan pembersihan

Tekan butang kuasa untuk memulakan pembersihan selepas robot dihidupkan. Robot akan memetakan laluan dengan tepat, membersihkan sepanjang tepian dan dinding dengan teratur, kemudian diakhiri

dengan membersihkan setiap bilik dengan corak berbentuk S untuk memastikan kerja yang teliti.

Nota:

- Disyorkan robot bermula dari stesen tapak sebelum membersihkan. Jangan alihkan stesen tapak semasa robot sedang membersihkan. Hal ini adalah bagi memastikan robot kembali ke stesen tapak dengan lancar.
- Selepas robot menyelesaikan kerja membersihkan dan pulang ke stesen tapak secara automatik, stesen tapak akan memulakan pengosongan automatik. Banyak lagi tetapan yang boleh dikendalikan pada apl.

Berhenti seketika/Tidur

Apabila robot sedang bekerja, tekan mana-mana butang untuk menghentikannya seketika.

Jika robot dihentikan seketika lebih daripada 10 minit, ia akan memasuki mod tidur secara automatik. Semua penunjuk pada robot akan dimatikan. Tekan mana-mana butang pada robot, atau gunakan apl untuk mengejutkan robot.

Nota: Jika robot dihentikan seketika dan diletakkan pada stesen tapak, proses pembersihan semasa akan ditamatkan.

Penyambungan Pembersihan Automatik

Jika aras bateri terlalu rendah, robot akan pulang ke stesen tapak secara automatik untuk mengecas. Selepas dicas ke aras bateri yang sesuai, ia akan menyambung kerja pembersihan yang belum selesai.

Nota: Untuk menggunakan fungsi ini, sila dayakan fungsi ini pada apl.

Mod Jangan Ganggu (DND)

Apabila robot ditetapkan kepada mod Jangan Ganggu (DND), robot akan dihalang daripada menyambung pembersihan. Mod DND dinyahdayakan secara lalai di kilang. Anda boleh menggunakan apl untuk mendayakan mod DND atau mengubah tempoh DND. Tempoh DND adalah 22:00-8:00 secara lalai.

Nota:

- Kerja pembersihan yang telah dijadualkan akan dijalankan seperti biasa semasa tempoh DND.
- Robot akan menyambung kerja pembersihan di tempat ia berhenti selepas tempoh DND tamat.

Pembersihan Setempat

Apabila robot dalam keadaan menunggu, tekan dan tahan butang  selama 3 saat untuk mengaktifkan mod pembersihan setempat. Dalam mod ini, robot membersihkan di sekelilingnya kawasan berbentuk empat segi yang berkeluasan 1.5 x 1.5 meter dan pulang ke titik permulaan sebaik sahaja pembersihan setempat selesai.

Robot Memulakan Semula

Jika robot tidak bertindak balas atau tidak boleh dimatikan, tekan dan tahan butang kuasa selama 10 saat untuk mematikkannya secara paksa. Kemudian tekan dan tahan butang kuasa selama 3 saat untuk menghidupkan robot.

Menggunakan Fungsi Pengemopan

Nota: Disyorkan semua lantai divakum sekurang-kurangnya tiga kali sebelum sesi pengemopan yang pertama untuk mencapai kesan pembersihan yang lebih baik.

1. Tekan klip pelepas untuk mengalih keluar tangki air 2 dalam 1 dengan kotak habuk.
2. Buka penutup saluran masuk air, isikan tangki dengan air, dan tutup penutup dengan ketat.

Nota:

- Jangan gunakan detergen atau bahan penyahjangkit.
 - Jangan isi tangki air dengan air panas kerana hal ini boleh menyebabkan tangki air meleding.
3. Lembapkan pad mop dan perah keluar air yang berlebihan. Pasang pad mop seperti yang ditunjukkan dalam rajah.
 4. Pasang semula tangki air 2 dalam 1 bersama kotak habuk dan mop seperti ditunjukkan dalam rajah sehingga terkunci pada tempatnya. Tekan butang kuasa atau guna apl untuk memulakan pembersihan.

Nota:

- Anda tidak disyorkan menggunakan fungsi pengemopan pada permaidani.
 - Gunakan apl untuk melaraskan kelembapan pad mop mengikut keperluan.
5. Apabila robot kembali untuk mengecas selepas pembersihan, tekan klip pelepas untuk mengalih keluar pemegang pad mop, dan bersihkan pad mop untuk mencegah kulupuk atau bau.

Nota:

- Cuci pad mop selepas setiap kali digunakan, dan selalu buangkan air yang tidak digunakan dalam tangki air.
- Keluarkan pemasangan mop apabila tidak mengemop.

Raj. D -1-Raj. D-5

E Penyelenggaraan Rutin

Bahagian

Untuk mengekalkan keadaan robot yang baik, anda disyorkan untuk merujuk kepada penggunaan aksesori dalam apl atau jadual berikut untuk penyelenggaraan rutin.

Bahagian	Kekerapan Penyelenggaraan	Tempoh Penggantian
Pad Mop	Selepas setiap penggunaan	Setiap 3 hingga 6 bulan
Berus Utama	Sekali setiap 2 minggu	Setiap 6 hingga 12 bulan
Berus Sisi		Setiap 3 hingga 6 bulan
Penapis kotak habuk		
Kawasan isyarat stesen tapak	Sekali setiap bulan	/
Sentuhan Pengecas		
Lubang pengosongan automatik		
Sensor Jarak Laser (LDS)		
Sensor Kembali-ke-Dok		
Bampar		
Bahagian bawah robot		
Roda Semua Arah		

Bahagian	Kekerapan Penyelenggaraan	Tempoh Penggantian
Sensor tebing	Bersihkan mengikut keperluan	/
Kotak habuk		
Roda Utama		
Tangki Air		
Beg Habuk	/	Setiap 2 hingga 5 bulan

Nota: Kekerapan penggantian akan bergantung kepada penggunaan robot. Jika berlaku pengecualian yang disebabkan oleh keadaan yang luar daripada kebiasaan, bahagian tersebut hendaklah diganti.

Berus Utama

1. Tekan klip adang berus ke dalam untuk mengalihkan keluar adang berus, dan angkat berus keluar daripada robot.
2. Gunakan alat pembersihan yang sesuai untuk mengeluarkan sebarang rambut yang terbelit pada berus. Kemudian, tekan pada pelindung berus untuk menguncinya pada tempatnya.

Raj. E-1

Berus Sisi

Alih keluar dan bersihkan berus sisi.

Raj. E-2

Roda Semua Arah

Gunakan alat pembersihan yang sesuai untuk mengeluarkan sebarang rambut yang terbelit di roda semua arah.

Raj. E-3

Tangki Air 2 dalam 1 dengan Kotak Habuk

1. Tekan klip pelepas untuk mengalih keluar tangki air 2 dalam 1 dengan kotak habuk, dan kemudian mengosongkan tangki air.
2. Buka penutup kotak habuk dan kosongkan kotak habuk.
3. Buka pemegang penapis untuk mengeluarkan penapis HP dan tepuk penapis HP dengan lembut.

Nota: Jangan cuba membersihkan penapis dengan berus, jari atau objek yang tajam untuk mengelakkan kerosakan.

4. Bilas kotak habuk dan penapis HEPA dengan air dan keringkan di udara sepenuhnya sebelum dipasang semula.

Nota:

- Jangan bilas bahagian yang di luar kotak habuk. Jika terdapat sebarang kesan air, sila lapkan hingga kering sebelum memasang semula.
- Bilas kotak habuk dan penapis dengan air bersih sahaja. Jangan gunakan sebarang detergen.
- Gunakan kotak habuk dan penapis hanya apabila kedua-duanya kering sepenuhnya.

Raj. E-4

Pad Mop

1. Alihkan pemasangan mop dan tarik pad mop daripada pemegang pad mop.
2. Bersihkan pad mop dengan air sahaja dan keringkan sepenuhnya sebelum memasang semula.

Raj. E-5

Sensor Robot

Lap sensor robot dengan kain yang lembut dan kering, seperti yang ditunjukkan dalam rajah di bawah:

1. Sensor Jarak Laser (LDS)
2. Bampar
3. Sensor Kembali-ke-Dok
4. Sensor Tebing

Nota: Kain yang basah boleh merosakkan unsur-unsur sensitif dalam robot dan sesen tapak. Tolong gunakan kain yang kering untuk membersihkan.

Raj. E-6

Lubang Pengosongan Automatik, Sentuhan Pengecas dan Kawasan Isyarat

Bersihkan lubang pengosongan automatik, sentuhan pengecas dan kawasan isyarat sesen tapak dengan kain yang lembut dan kering.

Raj. E-7

Beg Habuk

1. Alih keluar dan buang beg habuk.

Nota: Menarik keluar pemegangnya akan menutup rapat beg habuk bagi mengelakkan habuk dan serpihan daripada terkeluar dengan tidak sengaja.

2. Bersihkan habuk dan serpihan daripada penapis dengan kain yang kering.
3. Pasangkan beg habuk yang baharu.
4. Pasang semula penutup tangki habuk.

Raj. E-8

Duktus Udara

Jika duktus udara tersumbat, sila bersihkannya mengikut langkah-langkah berikut.

1. Buka skru pelepas pada penutup duktus udara dan alih keluar penutup tersebut.
2. Periksa sama ada duktus udara dihalang oleh objek asing. Jika ya, bersihkannya.
3. Pasangkan semula penutup duktus udara.

Raj. E-9

Bateri

Robot mengandungi pek bateri ion litium berprestasi tinggi. Pastikan bateri kekal dicas dengan baik untuk kegunaan harian bagi mengekalkan prestasi bateri yang optimum. Jika robot tidak digunakan untuk satu jangka masa yang panjang, matikan robot dan simpan di tempat lain. Bagi mengelakkan kerosakan daripada penyahcasan yang berlebihan, cas robot sekurang-kurangnya sekali setiap tiga bulan.

Pencarisilapan

Masalah	Penyelesaian
Robot tidak dapat dihidupkan.	<ul style="list-style-type: none"> • Aras bateri rendah. Cas semula robot pada stesen tapak dan cuba sekali lagi. • Suhu bateri terlalu rendah atau terlalu tinggi. Disyorkan untuk menjalankan alat pada suhu antara 32°F (0°C) dan 104°F (40°C).
Robot tidak dapat mengecas.	<ul style="list-style-type: none"> • Stesen tapak tidak bersambung dengan kuasa, sila pastikan kedua-dua hujung kord kuasa telah dipalam masuk dengan betul. • Sentuhan antara sentuhan pengecas pada stesen tapak dan robot adalah lemah, sila bersihkan sentuhan pengecas.
Robot gagal untuk bersambung dengan Wi-Fi.	<ul style="list-style-type: none"> • Kata laluan rangkaian Wi-Fi salah. Pastikan kata laluan yang digunakan untuk menyambung ke rangkaian Wi-Fi anda adalah betul. • Robot tidak menyokong sambungan Wi-Fi 5 GHz. Pastikan robot bersambung kepada sambungan Wi-Fi 2.4 GHz. • Isyarat Wi-Fi lemah. Pastikan robot berada dalam kawasan liputan Wi-Fi yang baik. • Robot mungkin belum bersedia untuk dikonfigurasi. Sila keluar dan masuk semula apl, kemudian cuba lagi seperti yang diarah.

Masalah	Penyelesaian
Robot tidak dapat mencari dan pulang ke stesen tapak.	<ul style="list-style-type: none"> • Laluan pulang untuk mengecas dihalang, cth. pintu tertutup. • Stesen tapak terputus sambungan daripada kuasa atau telah dipindahkan semasa robot tidak berada padanya. Sila sambungkan stesen tapak kepada bekalan kuasa atau letak robot pada stesen tapak untuk dicas. • Terdapat terlalu banyak halangan di sekeliling stesen tapak. Letakkan stesen tapak di kawasan yang lebih terbuka. • Memindahkan robot boleh menyebabkan berlakunya pemposisian semula robot, dan peta akan dibuat semula jika pemposisian semula gagal. Jika robot berada terlalu jauh dari stesen tapak, robot mungkin tidak dapat pulang sendiri secara automatik, dalam keadaan demikian anda perlu meletakkan robot pada stesen tapak secara manual. • Lap kawasan isyarat pada stesen tapak untuk membersihkan habuk atau serpihan.
Robot tersangkut di hadapan stesen tapak dan tidak dapat pulang kepadanya.	<ul style="list-style-type: none"> • Periksa sama ada terdapat ruang yang cukup di kedua-dua sisi atau di hadapan stesen tapak untuk mengelakkan robot daripada terhalang. • Robot boleh tergelincir jika lantai di hadapan stesen tapak terlalu basah. Jika begitu, bersihkan air yang berlebihan sebelum mencuba lagi. • Disyorkan untuk memindahkan stesen tapak ke tempat lain dan cuba lagi.

Pencarisilapan

Masalah	Penyelesaian
Robot tidak dapat dimatikan.	<ul style="list-style-type: none"> • Robot tidak boleh dimatikan semasa ia sedang dicas. Anda disyorkan untuk memindahkan robot dari stesen tapak, kemudian tekan dan tahan butang kuasa selama 3 saat untuk memamatkannya. • Jika robot tidak dapat dimatikan dengan melakukan langkah 1, tekan dan tahan butang kuasa selama 10 saat untuk memamatkan robot secara paksa. Jika masalah berterusan, sila hubungi perkhidmatan selepas jualan.
Kelajuan pengecasan perlahan.	<ul style="list-style-type: none"> • Robot mengambil masa kira-kira 4.5 jam untuk dicas sepenuhnya apabila bateri rendah. • Jika anda menjalankan robot pada suhu di luar julat yang dinyatakan, kelajuan pengecasan akan diperlahankan secara automatik untuk memanjangkan hayat bateri. • Sentuhan pengecas pada kedua-dua robot dan stesen tapak mungkin kotor, sila lap dengan kain kering.
Bunyi bising bertambah kuat semasa robot sedang beroperasi.	<ul style="list-style-type: none"> • Periksa sama ada penapis kotak habuk tersumbat. Jika ya, bersihkannya atau gantikannya. • Objek keras mungkin terperangkap dalam berus utama atau kotak habuk. Periksa dan buang sebarang objek keras. • Berus utama atau berus sisi mungkin terbelit. Periksa dan buang sebarang objek asing. • Tukar mod sedutan kepada Standard atau Senyap.

Masalah	Penyelesaian
Robot bergerak tanpa mengikut jalan yang ditetapkan.	<ul style="list-style-type: none"> • Objek seperti kord kuasa dan selipar hendaklah disusun atur sebelum menggunakan robot. • Bekerja di atas permukaan yang licin boleh menyebabkan roda utama tergelincir. Disyorkan untuk mengeringkan kawasan yang basah sebelum menggunakan robot.
Robot tertinggal bilik yang sepatutnya dibersihkan.	<ul style="list-style-type: none"> • Pastikan pintu bilik yang hendak dibersihkan terbuka. • Periksa sama ada terdapat bendul yang lebih tinggi daripada 2 cm di pintu bilik tersebut. Robot tidak boleh melepasi bendul atau anak tangga yang tinggi. • Tempat di hadapan bilik yang hendak dibersihkan mungkin basah dan licin, menyebabkan robot tergelincir dan bekerja secara tidak normal. Sila cuba keringkan lantai sebelum menggunakan robot.
Robot tidak akan menyambung semula kerja pembersihan selepas mengecap.	<ul style="list-style-type: none"> • Pastikan robot tidak ditetapkan kepada mod Jangan Ganggu (DND) yang akan mencegah kerja pembersihan daripada diteruskan. • Robot tidak akan meneruskan pembersihan jika anda meletakkannya secara manual di dok atau menghantarnya untuk dicas melalui aplikasi atau butang .

Pencarisilapan

Masalah	Penyelesaian
Stesen tapak tidak boleh mengosongkan kotak habuk secara automatik.	<ul style="list-style-type: none"> Periksa sama ada beg habuk dalam tangki habuk penuh. Jika beg habuk tidak penuh, periksa sama ada terdapat sebarang halangan pada lubang pengosongan automatik robot, stesen tapak atau kotak habuk. Jika ada, bersihkan bahagian yang terhalang tepat pada masanya.
Tiada air yang keluar dari tangki air atau hanya sedikit yang keluar.	<ul style="list-style-type: none"> Periksa sama ada terdapat air di dalam tangki air. Bersihkan pad mop jika kotor. Pastikan pad mop dan pemegang pad mop dipasang dengan betul mengikut manual pengguna.
Robot pulang ke stesen tapak tanpa melakukan kerja pengosongan automatik.	<ul style="list-style-type: none"> Mod DND mencegah robot daripada melakukan kerja pengosongan automatik.

Untuk sokongan tambahan, hubungi kami melalui <https://global.dreametech.com>.

Spesifikasi

Robot

Model	RLF41GD
Masa Sedang mengecas	Kira-kira 4.5 jam
Voltan Terkadar	14.4 V $\overline{=}$
Kuasa Terkadar	45 W
Kekerapan Operasi	2400-2483.5 MHz
Kuasa Output Maksimum	< 20 dBm

Dalam keadaan penggunaan biasa, alat ini hendaklah dikekalkan jarak pemisahannya sekurang-kurangnya 20 cm antara antena dengan tubuh pengguna.

Pek Bateri Litium Ion Boleh Cas Semula

Model	C1251A6
Jenis	Li-ion
Nombor	1
Kapasiti Terkadar	2.95 Ah

Stesen Tapak dengan Pengosongan Automatik

Model	RCFD0301
Input Terkadar	220-240 V ~ 50-60 Hz
Output Terkadar	20 V $\overline{=}$ 1 A
Kuasa Terkadar (semasa pengosongan habuk)	650 W

Stesen Tapak/Dok Pengecas

Penggunaan kuasa dalam mod bersedia: $\leq 0.5W$ (dalam masa 15 minit selepas robot meninggalkan stesen tapak/dok pengecas)

Robot&Stesen Tapak/Dok Pengecas

Penggunaan kuasa dalam mod bersedia melalui rangkaian: $\leq 2 W$ (Dalam masa 20 minit selepas pek bateri pembersih vakum robotik dicas sepenuhnya.)

Penggunaan kuasa dalam mod tunggu sedia: $\leq 0.5 W$ (Dalam masa 20 minit selepas pek bateri pembersih vakum robotik dicas sepenuhnya.)

Pelupusan dan Penyingkiran Bateri

Bateri litium ion yang terbina dalam, mengandungi bahan yang berbahaya kepada persekitaran. Sebelum melupuskan bateri, pastikan bateri disingkirkan oleh juruteknik yang berkelayakan dan dibuang di kemudahan kitar semula yang berpatutan.

- bateri mesti dialih keluar daripada alat sebelum ia dijadikan sekerap;
- alat mesti diputuskan sambungannya daripada bekalan utama semasa bateri dialih keluar;
- bateri hendaklah dilupuskan dengan selamat.

AWAS:

Sebelum mengeluarkan bateri, putuskan sambungan kuasa dan habiskan kuasa bateri sebanyak yang mungkin.

Bateri yang tidak diperlukan hendaklah dibuang di kemudahan kitar semula yang betul.

Jangan dedahkan bateri kepada persekitaran yang bersuhu tinggi untuk mengelakkan risiko berlakunya letupan.

Dalam keadaan rosak, cecair mungkin terkeluar daripada bateri. Jika berlaku sentuhan, jirus dengan air dan dapatkan bantuan perubatan.

Panduan Penyingkiran:

1. Balikkan robot, gunakan alat yang sesuai untuk menanggalkan skru di bahagian belakang robot, dan kemudian tanggalkan penutupnya.
2. Cabut terminal antara bateri dan papan PCB untuk mengeluarkan bateri.

Maklumat WEEE



Semua produk yang mempunyai simbol ini adalah sisa alat elektrik dan elektronik (WEEE seperti dalam arahan 2012/19/EU) yang tidak boleh dicampur dengan sisa isi rumah yang tidak diisih. Sebaliknya, anda hendaklah melindungi kesihatan manusia dan persekitaran dengan menyerahkan sisa alat anda ke pusat pengumpulan yang dikhususkan untuk kitar semula sisa alat elektrik dan elektronik, yang telah dilantik oleh kerajaan atau pihak berkuasa tempatan. Pelupusan dan pengitaran semula yang betul akan membantu mencegah kemungkinan berlakunya akibat yang negatif ke atas persekitaran dan kesihatan manusia. Sila hubungi pemasang atau pihak berkuasa tempatan untuk maklumat lanjut tentang lokasi serta terma dan syarat pusat pengumpulan tersebut.

Turvallisuustiedot

Lue käyttöohjeet huolellisesti ennen laitteen käyttöä, jotta voidaan välttää vääränlaisen käytön aiheuttamat sähköiskut, tulipalot ja henkilövahingot. Säilytä ohjeet myöhempää tarvetta varten.

Käytön rajoitukset

- Tuotetta eivät saa käyttää alle 8-vuotiaat lapset tai henkilöt, joiden fyysinen, aisteihin liittyvä tai älyllinen toimintakyky on rajoittunut tai joilla on vähän kokemusta tai tietoa laitteiden käytöstä. Näin varmistetaan laitteen turvallinen käyttö ja vältetään mahdolliset riskit. Lapset eivät saa puhdistaa tai huoltaa laitetta ilman valvontaa.
- Laitteen akun saa vaihtaa vain pätevä henkilö.
- Tyhjennä siivottava alue. Lapset eivät saa leikkiä laitteella. Varmista, että lapset ja lemmikit pysyvät turvallisen etäisyyden päässä robotista käytön aikana.
- Älä asenna, lataa tai käytä laitetta kylpyhuoneessa tai uima-altaan lähellä.
- Tuote on tarkoitettu vain lattioiden siivoamiseen kotikäytössä. Älä käytä laitetta ulkona, muilla kuin lattiapinnoilla tai kaupallisissa tai teollisissa tiloissa.
- Jos virtajohto on vaurioitunut, se on vaihdettava valmistajalta tai huoltopalvelulta saatavaan erikoisjohtoon tai virtayksikköön.
- Älä käytä robottia tiloissa, jotka ovat maantason yläpuolella ja joiden reunoilla ei ole esteitä.
- Älä aseta robottia ylösalaisin. Älä käytä laser-etäisyysanturin suojusta, robottikantta tai puskuria robotin kantamiseen.

Turvallisuustiedot

- Käytä robottia ympäristöissä, jonka lämpötila on yli 0 °C ja alle 40 °C. Varmista, ettei lattialla ole nestettä tai tahmeaa ainetta.
- Estääksesi vauriot tai tarttumisen kodin esineisiin nosta irtotavarat, johdot ja virtajohdot pois siivousreitiltä ennen laitteen käyttöä.
- Nosta särkyvät tai pienet esineet pois lattialta, jotta robotti ei törmää niihin ja vaurioita niitä.
- Varo, etteivät hiukset, sormet tai muut kehon osat joudu robotin aukkoihin.
- Älä käytä laitetta huoneessa, jossa on nukkuva vauva tai lapsi.
- Älä laita lapsia, lemmikkejä tai mitään esineitä robotin päälle riippumatta siitä, onko se paikoillaan tai liikkeellä.
- Älä käytä robottia palavien aineiden puhdistamiseen. Älä käytä robottia helposti syttyvien nesteiden, syövyttävien kaasujen tai laimentamattomien happojen tai liuottimien siivoamiseen.
- Älä imuroi kovia tai teräviä esineitä. Älä päästä laitteeseen isoja kiviä tai paperinpaloja tai muita esineitä, jotka voivat tukkia sen.
- Virtajohto on irrotettava pistorasiasta ennen laitteen puhdistamista tai huoltamista.
- Älä pyyhi robottia tai latausasemaa märällä liinalla tai huuhtele niitä millään nesteellä. Kun pestävät osat on puhdistettu, niiden on annettava kuivua kokonaan ennen niiden paikoilleen asettamista ja käyttämistä.
- Käytä laitetta käyttöohjeiden mukaisesti. Käyttäjät ovat vastuussa kaikista laitteen vääränlaisesta käytöstä aiheutuvista menetyksistä ja vahingoista.

Turvallisuustiedot

Akut ja lataaminen

- VAROITUS: Älä lataa muita kuin ladattaviksi tarkoitettuja akkuja.
- Älä käytä muiden valmistajien akkuja tai automaattityhjennysasemia. Käytä vain RCFD0301-virtayksikön kanssa.
- Älä yritä purkaa, korjata tai muunnella akkua tai automaattityhjennysasemaa itse.
- Älä sijoita automaattityhjennysasemaa lämmönlähteen lähelle.
- Älä puhdista automaattityhjennysaseman latauskoskettimia märällä liinalla tai märillä käsillä.
- Hävitä vanhat akut oikein. Tarpeettomat akut on toimitettava soveltuvaan kierrätyspisteeseen.
- Jos virtajohto vaurioituu tai rikkoutuu, lopeta sen käyttö välittömästi ja ota yhteyttä asiakaspalveluun.
- Varmista, että robotin virta on kytketty pois päältä kuljetuksen ajaksi. Kuljeta laitetta sen alkuperäisessä pakkauksessa, jos mahdollista.
- Jos robottia ei käytetä pitkään aikaan, lataa sen akku täyteen, kytke se pois päältä ja säilytä sitä viileässä ja kuivassa paikassa. Lataa robotti uudelleen vähintään kolmen kuukauden välein, jotta akun varaus ei purkaudu kokonaan.

Laserin turvallisuustiedot

- Tämän tuotteen laseranturi on standardien IEC 60825-1:2014/EN 60825-1:2014/A11:2021 luokan 1 mukainen lasertuote. Vältä katsomasta suoraan laseriin.

Turvallisuustiedot

LUOKAN 1 LASERTUOTE
LASERTUOTE KULUTTAJAKÄYTTÖÖN
EN 50689:2021

VAROITUS:

Jotta vältetään vahingot johtuen lämpösuojan tahattomasta kuittaamisesta, tätä laitetta ei tule yhdistää ulkoisen kytkentälaitteen, kuten ajastimen, kautta tai piiriin, joka kytketään säännöllisesti päälle tai pois päältä apuvälineellä.



Ainoastaan sisäkäyttöön



Lue käyttöohjeet

Dreame Trading (Tianjin) Co., Ltd. ilmoittaa, että radiolaitte tyyppiä RLF41GD noudattaa direktiiviä 2014/53/EU. Täydellinen EU-vaatimustenmukaisuusvakuutus on saatavilla osoitteessa <https://global.dreameotech.com>

Sähköinen käyttöopas on saatavilla osoitteessa <https://global.dreameotech.com/pages/user-manuals-and-faqs>

A Tuotteen yleiskuvaus

Robotti

- Virta-/siivouspainike
 - Paina painiketta 3 sekunnin ajan kytkeäksesi robotin päälle tai pois
 - Paina aloittaaksesi siivouksen, kun robotti on kytkettynä päälle
 - Telakoinnin / paikallisen siivouksen painike 
 - Paina lähettääksesi robotin takaisin latausasemaan
 - Aloita paikallinen siivous pitämällä painiketta pohjassa kolmen sekunnin ajan
- Painikkeiden tilan ilmaisin
- Jatkuva valkoinen valo: siivoaa tai siivous suoritettu
 - Viilkkuva oranssi valo: virhe
 - Sykkivä valkoinen valo: robotti latautuu, mutta akun varaus ei ole vähissä

Huomaa:

- Paina mitä tahansa robotin painiketta pysäyttääksesi robotin siivouksen tai latausasemaan palaamisen aikana.
 - Pidä virta- ja telakointipainikkeita painettuna 3 sekuntia Wi-Fi:n nollaamiseksi.
 - Lapsilukko voidaan kytkeä päälle ja pois Dreamhome-sovelluksen kautta.
- Laser-etäisyyssanturin suojus
 - Laser-etäisyyssanturi
 - Puskuri
 - Sivuharja
 - Pääpyörä
 - Korkeuseroanturit
 - Kääntyvä pyörä

- Harjan suojuksen lukot
- Pääpyörä
- Pääharja
- Harjan suojus
- Nollauspainike
 - Pidä painiketta pohjassa 3 sekunnin ajan palauttaaksesi tehdasasetukset
- Latauskoskettimet
- Vesi- ja pölysäiliö
- Paluu asemaan -anturi
- Automaattityhjennysaukko
- Mopin osat

Kuva A-1

Vesi- ja pölysäiliö

- Suodattimen pidin
- HEPA-suodatin
- Veden syötön kansi
- Veden syöttö
- Vapautuspainike

Kuva A-2

Mopin osat

- Moppityynyn pidike
- Vapautuspainikkeet
- Moppityynyn kiinnitysalue
- Moppityyny

Kuva A-3

Automaattityhjennysasema

- Laitteen tilan ilmaisin
 - Jatkuva valkoinen valo: asema on yhdistetty virtalähteeseen

- Sykkivä valkoinen valo: robotti latautuu
 - Viilkkuva oranssi valo: Latausaseman toiminnassa on virhe
- Suodatin
 - Kansi
 - Pölypussin paikka
 - Latauskoskettimet
 - Signaalialue
 - Automaattityhjennysaukko
 - Virtaliitäntä
 - Virtajohdon säilytyslokero
 - Kiinnitysruuvi
 - Ilmakanavan suojus

Kuva A-4

B Kodin valmistelu

- Ennen siivousta: siirrä epävakaa, hauraat, arvokkaat tai vaaralliset esineet ja siivoa johdot, vaatteet, lelut, kovat esineet ja terävät kohteet lattialta, ettei robotti aiheuta vahinkoja takertumalla, naarmuuntumalla tai kaatamalla.
- Aseta portaiden eteen fyysiset esteet ennen siivouksen aloittamista, jotta siivous on sujuvaa ja turvallista.
- Avaa siivottavan huoneen ovi ja sijoita huonekalut niin, että siivoukselle on tilaa.
- Jotta robotin siivottavien alueiden tunnistus ei häiriinny, älä seiso sen edessä tai kynnyksellä, käytävässä tai kapeassa kohdassa.

Huomaa:

- Valvo robottia ensimmäisellä käyttökerralla ja poista mahdolliset esteet sen tieltä.

- Älä imuroi kovia kohteita, kuten kiviä, teräskuulia ja lujen osia tai teräviä kohteita kuten rakkensjätettä, rikkoutunutta lasia ja nauvoja, sillä lattiapinta voi naarmuuntua.

Kuva B

C Ennen käyttöä

1. Sijoita latausasema ja liitä pistorasiaan

Sijoita latausasema mahdollisimman avoimeen paikkaan, jossa on hyvä Wi-Fi-signaali. Jätä riittävästi tilaa kuvan mukaisesti ja poista esteet varjostetulta alueelta. Liitä virtajohto latausasemaan ja kytke se pistorasiaan.

Huomaa:

- Aseta virtajohto tiukasti paikoilleen, kunnes ilmaisvalo syttyy.
- Poista kaikki esineet latausaseman ympäriltä siten, että sen eteen jää 1,5 metriä ja sivuille 0,5 m vapaata tilaa.
- Varmista, ettei signaalialueen edessä ole esineitä.
- Jotta vesi ei kastelisi puulattiaa tai mattoa, sijoita latausasema mieluiten laatta- tai kivilattialle.

2. Irrota suojat ja asenna sivuharja

3. Yhdistä Dreamehome-sovellukseen

- (1) Kytke robotti päälle painamalla robotin virtapainiketta 3 sekunnin ajan. Lue robotin QR-koodi tai etsi sovelluskaupasta nimellä "Dreamehome" ladataksesi ja asentaaksesi sovelluksen.
- (2) Lisää laite avaamalla Dreamehome-sovellus ja valitsemalla "Yhdistä lukemalla QR-koodi" ja lue sama robotissa oleva QR-koodi uudelleen.

Muodosta Wi-Fi-yhteys seuraamalla näytöllä näkyviä ohjeita.

- ① QR-koodi
- ② Wi-Fi-ilmaisin
 - Valo vilkkuu: Odottaa yhteyttä / yhdistää
 - Valo palaa: yhdistetty

Huomaa:

- Laite toimii vain 2,4 GHz:n Wi-Fi-yhteydellä.
- Nollaa Wi-Fi-yhteys toistamalla vaihe (2), ja seuraa sitten näytöllä näkyviä ohjeita Wi-Fi-yhteyden muodostamiseksi.
- Kun laite on yhdistetty kodin Wi-Fi-verkkoon, se yrittää jatkuvasti uudelleenyhdistämistä, jos verkossa ilmenee ongelmia maksamattomien laskujen tai sähkökatkojen vuoksi, jotta varmistetaan sujuva käyttäjäkokemus verkon palautuksen yhteydessä.
- Kytke laite pois Wi-Fi-verkosta painamalla robotin nollauspainiketta 3 sekunnin ajan.
- Todelliset toiminnot voivat olla sovelluspäivitysten vuoksi erilaisia kuin tässä käyttöohjeessa mainitut. Noudata nykyisessä versiossa näkyviä ohjeita.

4. Lataa robotti

Kun asetat robottia, kohdista robotin latauskoskettimet latausaseman latauskoskettimiin, ja robotti käynnistyy automaattisesti ja aloittaa lataamisen.

Kun robotti on latautunut täyteen, robotin ja latausaseman tilan ilmaisimet pysyvät päällä 10 minuuttia ja himmentyvät sitten.

Huomaa: robotin akun lataaminen täyteen on suositeltavaa ennen ensimmäistä käyttökertaa.

Kuva C-1 – Kuva C-4

D Käyttö

Laitteen kytkeminen päälle/pois

Paina virtapainiketta 3 sekunnin ajan kytkeäksesi robotin päälle. Virran ilmaisivalon tulisi palaa. Aseta robotti latausasemaan. Robotin pitäisi käynnistyä automaattisesti ja aloittaa lataus. Kytkeäksesi robotin pois päältä siirrä robotti pois latausasemasta ja paina virtapainiketta 3 sekunnin ajan.

Pikakartoitus

Kun verkko on määritelty ensimmäisen kerran, seuraa sovelluksen ohjeita luodaksesi kartan. Robotti aloittaa kartoittamisen ilman siivousta. Kun robotti palaa latausasemaan, kartoitus on valmis ja kartta tallennetaan automaattisesti.

Aloita siivous

Käynnistä siivous painamalla virtapainiketta, kun robotti on kytketty päälle. Robotti kartoittaa tarkan reitin, siivoaa seinänvierustat järjestelmällisesti ja viimeistelee jokaisen huoneen siivouksen S:n muotoisin liikkein.

Huomaa:

- On suositeltavaa, että robotti aloittaa siivouksen latausasemasta. Älä siirrä asemaa, kun robotti siivoaa. Näin varmistetaan, että robotti palaa latausasemaan sujuvasti.
- Kun siivous on valmis ja robotti palaa automaattisesti latausasemaan, asema aloittaa automaattisen tyhjennyksen. Sovelluksen avulla voidaan asettaa lisätoimintoja.

Pysäytys/lepotila

Robotin voi pysäyttää siivouksen aikana painamalla mitä tahansa painiketta.

Jos robotti on pysäytettyä yli 10 minuutin ajan, se siirtyy lepotilaan automaattisesti. Kaikki robotin ilmaisinalot sammuvat. Herätä robotti lepotilasta sovelluksella tai painamalla mitä tahansa painiketta.

Huomaa: Jos robotti on tauolla ja asetettu latausasemaan, nykyinen siivousprosessi loppuu.

Siivouksen jatkaminen

Jos akun varaus on vähissä, robotti palaa automaattisesti latausasemaan. Laite jatkaa kesken jäänyttä siivousta, kun se on latautunut riittävästi.

Huomaa: Tätä toimintoa voi käyttää sovelluksen kautta.

Älä häiritse -tila

Kun robotti on Älä häiritse -tilassa, robotti ei jatka siivousta. Älä häiritse -tila on oletuksena pois päältä. Voit kytkeä Älä häiritse -tilan päälle tai muuttaa sen aikaa sovelluksella. Älä häiritse -tila on päällä oletusarvoisesti klo 22.00–8.00.

Huomaa:

- Ajustetut siivoukset käynnistyvät silti myös Älä häiritse -tilan aikana.
- Robotti jatkaa siivousta, kun Älä häiritse -tila päättyy.

Paikallinen siivous

Kun robotti on valmiustilassa, aloita paikallinen siivous pitämällä painiketta  pohjassa kolmen sekunnin ajan. Tässä tilassa robotti siivoaa ympärillään olevaa 1,5 × 1,5 metrin kokoista neliönmuotoista aluetta ja palaa aloituspaikkaan, kun paikallinen siivous on valmis.

Robotin uudelleenkäynnistys

Jos laite lakkaa reagoimasta tai sitä ei voi kytkeä pois päältä, paina-virtapainiketta 10 sekunnin ajan pakottaaksesi sen pois päältä. Paina sitten-virtapainiketta 3 sekunnin ajan kytkeäksesi robotin päälle.

Moppaustoiminnon käyttö

Huomaa: On suositeltavaa imuroida kaikki lattiapinnat vähintään kolme kertaa ennen ensimmäistä moppausta, jotta siivousjälki on paras mahdollinen.

1. Irrota vesi- ja pölysäiliö painamalla lukon vapautinta.
2. Avaa veden syötön kansi. Täytä säiliö vedellä, ja sulje kansi tiiviisti.

Huomaa:

- Älä käytä puhdistus- tai desinfiointiaineita.
- Älä täytä vesisäiliötä kuumalla vedellä, koska se voi aiheuttaa vesisäiliön vääntymisen.
- 3. Kostuta moppityyny ja väännä liika vesi pois. Aseta moppityyny paikoilleen kuvan mukaisesti.

4. Asenna vesi- ja pölysäiliö ja mopin osat takaisin robottiin kuvan mukaisesti, kunnes ne napsahtavat paikalleen. Käynnistä siivous painamalla virtapainiketta tai käyttämällä sovellusta.

Huomaa:

- Moppaustoimintoa ei suositella matoille.
 - Säätä moppityynjen kosteutta sovelluksella.
5. Kun robotti palaa lataukseen siivouksen jälkeen, irrota moppityynyn pidike ja puhdista moppityyny estääksesi homeen tai hajujen muodostuminen.

Huomaa:

- Pese moppityyny jokaisen käytön jälkeen, ja tyhjennä käyttämättömän veden vesisäiliö säännöllisesti.
- Irrota mopin osat, kun moppi ei ole käytössä.

Kuva D-1 – Kuva D-5

E Säännöllinen huolto

Osat

Jotta robotti pysyisi hyvässä kunnossa, on suositeltavaa noudattaa sovelluksessa esitettyjä osien käyttöohjeita tai alla seuraavaa huoltotaulukkoa.

Osa	Huoltoväli	Vaihdetaan
Moppityyny	Jokaisen käyttökerran jälkeen	3–6 kuukauden välein
Pääharja	Kerran kahdessa viikossa	6–12 kuukauden välein
Sivuharja		3–6 kuukauden välein
Pölysäiliön suodatin		
Latausaseman signaalialue	Kerran kuukaudessa	/
Latauskoskettimet		
Automaattityhjennysaukot		
Laser-etäisyysanturi		
Paluu asemaan -anturi		
Puskuri		
Robotin pohja		
Kääntyvä pyörä		

Osa	Huoltoväli	Vaihdetaan
Korkeuseroanturit	Puhdistetaan tarvittaessa	/
Pölysäiliö		
Pääpyörät		
Vesisäiliö		
Pölypussi	/	2–5 kuukauden välein

Huomaa: Vaihtovälin pituus vaihtelee robotin käytön mukaan. Jos laitteelle tapahtuu jotakin poikkeuksellista, osat on vaihdettava.

Pääharja

1. Irrota harjan suojus painamalla sen lukkoja sisäänpäin ja nosta harja irti robotista.
2. Irrota harjaan tarttuneet karvat käyttämällä sopivaa puhdistustyökälua. Aseta harja takaisin ja paina harjan suojusta lukitaksesi sen paikoilleen.

Kuva E-1

Sivuharja

Irrota ja puhdistu sivuharja.

Kuva E-2

Kääntyvä pyörä

Irrota kääntyvään pyörään tarttuneet hiukset ja karvat käyttämällä sopivaa siivoustyökälua.

Kuva E-3

Vesi- ja pölysäiliö

1. Irrota vesi- ja pölysäiliö painamalla lukon vapautinta, ja tyhjennä sitten vesisäiliö.
2. Poista pölysäiliön kansi, ja tyhjennä pölysäiliö.
3. Avaa suodattimen pidi ke, irrota HEPA-suodatin ja napauta HEPA-suodatinta hellävaraisesti.

Huomaa: Älä yritä puhdistaa suodatinta harjalla, sormin tai terävällä esineellä, jotta suodatin ei vaurioituisi.

4. Huuhtelee pölysäiliö ja HEPA-suodatin vedellä ja anna niiden kuivua kokonaan ennen niiden asettamista paikoilleen.

Huomaa:

- Älä huuhtelee osia pölysäiliön ulkopuolella. Jos säiliössä on vesitahroja, pyyhi ne ennen säiliön asettamista paikalleen.

- Huuhtelee pölysäiliö ja suodatin vain puhtaalla vedellä. Älä käytä pesuaineita.
- Käytä pölysäiliötä ja suodatinta vain täysin kuivina.

Kuva E-4

Moppityyny

1. Irrota mopin osat ja vedä moppityyny irti moppityynyn pidikkeestä.
2. Puhdistu moppityyny pelkällä vedellä ja anna sen kuivua kokonaan ennen sen asettamista takaisin paikoilleen.

Kuva E-5

Robotin anturit

Pyyhi robotin anturit pehmeällä ja kuivalla liinalla kuvan mukaisesti:

1. Laser-etäisyysanturi
2. Puskuri
3. Paluu asemaan -anturi
4. Korkeuseroanturi

Huomaa: Märkä liina voi vaurioittaa robotin ja latausaseman herkkiä osia. Käytä laitteen puhdistukseen kuivaa liinaa.

Kuva E-6

Automaattityhjennysaukot, latauskoskettimet ja signaalialue

Puhdistu automaattityhjennysaukot, latauskoskettimet ja signaalialue pehmeällä ja kuivalla liinalla.

Kuva E-7

Pölypussi

1. Irrota pölypussi ja hävitä se.

Huomaa: kahvasta vetäminen sulkee pölypussin, jotta pölyt ja roskat eivät putoaisi ulos pussista.

2. Pyyhi pöly ja roskat pois suodattimesta kuivalla liinalla.
3. Vaihda uusi pölypussi.
4. Aseta pölysäiliön kansi takaisin paikalleen.

Kuva E-8

Ilmakanava

Jos ilmakanava on tukossa, puhdistu se alla olevien vaiheiden mukaisesti.

1. Irrota ilmakanavan suojuksen kiinnitysruuvit ja irrota suojalevy.
2. Tarkista, onko ilmakanavassa vierasesineitä. Irrota tarvittaessa.
3. Asenna ilmakanavan kansi takaisin.

Kuva E-9

Akku

Robotissa on tehokas litiumioniakku. Varmista, että akussa on aina riittävästi varausta päivittäiseen käyttöön, jotta akun suorituskyky pysyy hyvänä. Jos robottia ei käytetä pitkään aikaan, lataa sen akku täyteen, kytke se pois päältä ja varastoi se. Robotti tulisi ladata vähintään kolmen kuukauden välein, jotta sen akun varaus ei purkaudu kokonaan ja aiheuta vaurioita.

Vianetsintä

Ongelma	Ratkaisu
Robotti ei käynnisty.	<ul style="list-style-type: none"> Akun varaus on vähissä. Lataa robotti asemassa ja yritä uudelleen. Akun lämpötila on liian matala tai korkea. On suositeltavaa käyttää laitetta ympäristössä, jonka lämpötila on 0–40 °C (32–104 °F).
Robotti ei lataudu.	<ul style="list-style-type: none"> Latausasemaa ei ole yhdistetty virtalähteeseen. Varmista, että virtajohdon molemmat päät on yhdistetty oikein. Latausaseman ja robotin latauskoskettimien yhteys on huono. Puhdista latauskoskettimet.
Robotti ei saa yhteyttä Wi-Fi-verkkoon.	<ul style="list-style-type: none"> Wi-Fi-verkon salasana on väärä. Varmista, että Wi-Fi-verkon salasana on oikein. Robotti ei tue 5 GHz:n Wi-Fi-yhteyttä. Varmista, että robotti on yhdistetty 2,4 GHz:n Wi-Fi-verkkoon. Wi-Fi-signaali on heikko. Varmista, että robotti on paikassa, jossa Wi-Fi-verkon kattavuus on hyvä. Robotti ei ehkä ole valmis asetusten muuttamiseen. Sulje sovellus ja avaa se uudelleen. Yritä sitten uudelleen ohjeiden mukaisesti.

Ongelma	Ratkaisu
Robotti ei löydä reittiä takaisin latausasemaan.	<ul style="list-style-type: none"> Paluureitillä latausasemalle on esteitä, esim. ovi on kiinni. Latausasema ei saanut virtaa tai sitä siirrettiin, kun robotti ei ollut latausasemassa. Yhdistä latausasema virtalähteeseen tai aseta robotti latausasemaan latautumaan. Latausaseman ympärillä on liikaa esteitä. Siirrä latausasema avoimempaan paikkaan. Robotin siirtäminen voi aiheuttaa sen, että laite muuttaa asentoaan tai kartoittaa ympäristönsä latausasemasta, se ei ehkä pysty palaamaan automaattisesti. Tässä tapauksessa robotti on vietävä latausasemaan manuaalisesti. Puhdista latausaseman signaalialue pölystä ja roskista.
Robotti jumiuuu latausaseman eteen eikä palaa latausasemaan.	<ul style="list-style-type: none"> Tarkista, onko latausaseman molemmilla puolilla tai edessä riittävästi tilaa, jotta robotin reitti ei ole tukossa. Robotti voi liukastua, jos latausaseman edessä oleva lattia on liian märkä. Poista liika vesi ennen kuin yrität uudelleen. Siirrä latausasema toiseen paikkaan ja kokeile uudelleen.

Vianetsintä

Ongelma	Ratkaisu
Robotin virta ei sammu.	<ul style="list-style-type: none"> • Robottia ei voi kytkeä pois päältä latauksen aikana. On suositeltavaa siirtää robotti pois latausasemasta. Paina sitten virtapainiketta 3 sekunnin ajan sammuttaaksesi robotin. • Jos robottia ei voi kytkeä pois päältä vaiheen 1 ohjeiden mukaan, paina virtapainiketta 10 sekunnin ajan pakottaaksesi robotin pois päältä. Jos ongelma jatkuu, ota yhteyttä asiakaspalveluun.
Latausnopeus on hidas.	<ul style="list-style-type: none"> • Kun akun varaus on vähissä, robotin lataaminen täyteen kestää noin 4,5 tuntia. • Jos robottia käytetään ohjeissa ilmoitetun lämpötila-alueen ulkopuolella, latausnopeus hidastuu automaattisesti akunkeston pidentämiseksi. • Robotin tai latausaseman latauskoskettimet saattavat olla likaiset. Pyyhi ne kuivalla liinalla.
Robotin ääni kovenee, kun se on käytössä.	<ul style="list-style-type: none"> • Tarkista, onko pölysäiliön suodatin tukossa. Puhdista tai vaihda se tarvittaessa. • Pääharjaan tai pölysäiliöön voi olla takertunut kova esine. Tarkista ja poista mahdolliset kovat esineet. • Pää- tai sivuharjaan on voinut takertua hiuksia. Tarkista ja poista mahdolliset vierasesineet. • Vaihda imuritila vakiotilaan tai hiljaiseen tilaan.

Ongelma	Ratkaisu
Robotti ei seuraa tiettyä reittiä liikkeussaan.	<ul style="list-style-type: none"> • Lattialta on hyvä siistiä esimerkiksi johdot ja kengät ennen robotin käyttöä. • Märillä ja liukkailla pinnoilla liikkuminen saa pääpyörän luistamaan. On suositeltavaa kuivata märät alueet ennen robotin käyttöä.
Robotti ei mene siivottaviin huoneisiin.	<ul style="list-style-type: none"> • Varmista, että siivottavien huoneiden ovet ovat auki. • Tarkista, onko huoneen kynnyks yli 2 cm:n korkuinen. Robotti ei osaa kiivetä korkeiden kynnysten tai portaiden yli. • Huoneen edessä oleva lattia voi olla märkä tai liukas, jolloin robotti liukuu eikä toimi oikein. Kokeile kuivata lattia ennen robotin käyttöä.
Robotti ei jatka siivousta latauksen jälkeen.	<ul style="list-style-type: none"> • Varmista, ettei robotti ole Älä häiritse -tilassa, joka estää siivouksen jatkamisen. • Robotti ei jatka siivousta sen jälkeen, kun olet asettanut robotin manuaalisesti latausasemaan tai lähettänyt robotin latautumaan sovelluksen kautta tai -painikkeella.

Vianetsintä

Ongelma	Ratkaisu
Latausasema ei voi tyhjentää pölysäiliötä automaattisesti.	<ul style="list-style-type: none">• Tarkista, onko pölypussi pölysäiliössä täynnä.• Jos pölypussi ei ole täynnä, tarkista, onko robotin, latausaseman tai pölysäiliön tyhjennysaukoissa tukoksia. Puhdista tukkeutunut osa.
Vesisäiliöstä ei tule vettä tai vettä tulee liian vähän.	<ul style="list-style-type: none">• Tarkista, että vesisäiliössä on vettä.• Puhdista moppityyny, jos se on likainen.• Varmista, että moppityyny ja moppityynyn pidike on asetettu oikein käyttöohjeiden mukaisesti.
Robotti palaa latausasemaan, mutta ei tyhjenny automaattisesti.	<ul style="list-style-type: none">• Älä häiritse -tila estää robotin automaattisen tyhjennyksen.

Jos tarvitset lisätietoja tai tukea, ota yhteyttä asiakaspalveluumme:
<https://global.dreametech.com>.

Tekniset tiedot

Robotti

Malli	RLF41GD
Latausaika	Noin 4,5 tuntia
Mitoitusjännite	14,4 V ---
Mitoitusteho	45 W
Toimintataajuus	2400–2483,5 MHz
Enimmäisantoteho	< 20 dBm

Normaalissa käytössä laitteen antenni on pidettävä vähintään 20 cm:n etäisyydellä käyttäjän kehosta.

Ladattava litiumioniakku

Malli	C1251A6
Tyyppi	Litiumioni
Numero	1
Mitoituskapasiteetti	2,95 Ah

Automaattityhjennysasema

Malli	RCFD0301
Mitoitettu virransyöttö	220–240 V ~ 50–60 Hz
Mitoitettu antoteho	20 V --- 1 A
Nimellisteho (pölyn tyhjennyksen aikana)	650 W

Asema/latausasema

Tehonkulutus valmiustilassa: ≤0,5 W (15 minuutin kuluessa siitä, kun robotti lähtee asemasta/latausasemasta)

Robotti ja asema/latausasema

Tehonkulutus verkkoon liitettyssä valmiustilassa: ≤2 W (20 minuutin kuluessa, kun robotti-imurin akku on ladattu täyteen.)

Tehonkulutus valmiustilassa: ≤0,5 W (20 minuutin kuluessa, kun robotti-imurin akku on ladattu täyteen.)

Akun hävittäminen

Kiinteä litiumioniakku sisältää ympäristölle haitallisia aineita. Akun hävittämiseksi pätevän asentajan on irrotettava akku laitteesta ja akku on toimitettava soveltuvaan kierrätyspisteeseen.

- Akku on irrotettava laitteesta ennen sen hävittämistä;
- Laite on kytkettävä irti verkkovirrasta ennen akun irrottamista;
- Akku on hävitettävä turvallisesti.

VAROITUS:

Ennen akun irrottamista irrota laite verkkovirrasta ja kuluta akun varausta mahdollisimman paljon.

Tarpeettomat akut on toimitettava soveltuvaan kierrätyspisteeseen.

Älä altista korkeille lämpötiloille, sillä akku voi räjähtää.

Jos akku vaurioituu, siitä voi valua nestettä. Jos altistut akkunesteelle, huuhtele altistunut kohta vedellä ja hakeudu hoitoon.

Irrutus:

1. Käännä robotti ympäri, irrota robotin takaosan ruuvit sopivalla työkalulla ja irrota kansi.
2. Kytke akun ja piirilevyn väliset navat pois päältä akun irrottamiseksi.

WEEE-tiedot



Kaikki tällä symbolilla merkityt tuotteet ovat sähkö- ja elektroniikkalaiteromua (WEEE, direktiivin 2012/19/EU mukaisesti), eikä niitä saa hävittää kotitalouden sekajätteen mukana. Terveysten ja ympäristön suojelemiseksi vie hävitettävät laitteet sähkö- ja elektroniikkalaitteille tarkoitettuun, paikallisten viranomaisten määräämään keräys- ja kierrätyspisteeseen. Oikeaoppinen hävitys ja kierrätys ehkäisee haitallisia ympäristö- ja terveysvaikutuksia. Jos tarvitset lisätietoja keräyspisteiden sijainnista ja toiminnasta, ota yhteyttä asentajaan tai paikallisiin viranomaisiin.

Sikkerhedsoplysninger

For at undgå elektrisk stød, brand eller skader forårsaget af forkert brug af apparatet, bedes du læse brugermanualen omhyggeligt, før du bruger apparatet, og opbevare den for fremtidig reference.

Brugsbegrænsninger

- Dette apparat bør ikke bruges af børn yngre end 8 år eller personer med fysiske, sensoriske eller intellektuelle mangler eller begrænset erfaring eller viden uden opsyn af en forælder eller værge for at sikre sikker drift og for at undgå enhver risiko. Rengøring og vedligeholdelse må ikke udføres af børn uden opsyn.
- Dette apparat indeholder batterier, som kun kan udskiftes af fagfolk.
- Ryd det område, der skal rengøres. Børn må ikke lege med apparatet. Sørg for, at børn og kæledyr holdes på sikker afstand robotten, mens den er i drift.
- Undlad at installere, oplade eller bruge apparatet i badeværelser eller omkring svømmebassiner.
- Dette apparat er kun til gulvrengøring i hjemmet. Brug den ikke udendørs, på ikke-gulvoverflader eller i kommercielle eller industrielle omgivelser.
- Hvis strømkablet er beskadiget, skal det udskiftes med et specielt strømkabel eller enhed, der fås hos producenten eller dennes serviceagent.
- Brug ikke robotten i et område ophængt over jordoverfladen uden en beskyttende barriere.
- Placer ikke robotten på hovedet. Brug ikke LDS-dækslet, robotdækslet eller kofangeren som håndtag for robotten.

Sikkerhedsoplysninger

- Brug robotten i omgivelser med en omgivende temperatur over 0 °C og under 40 °C. Sørg for, at der ikke er væske eller klæbrige stoffer på gulvet.
- For at forhindre beskadigelse eller skade ved at trække, skal du fjerne eventuelle løse genstande fra gulvet og fjerne kabler eller netledninger på rengøringsvejen, før du betjener apparatet.
- Fjern skrøbelige eller små genstande fra gulvet for at forhindre robotten i at støde ind i og beskadige dem.
- Hold hår, fingre og andre kropsdele væk fra robotens sugeåbning.
- Brug ikke apparatet i et rum, hvor et spædbarn eller et barn sover.
- Anbring ikke børn, kæledyr eller andre ting oven på robotten, uanset om den står stille eller bevæger sig.
- Brug ikke robotten til at rengøre varme genstande. Brug ikke robotten til at opsamle brændbare væsker, ætsende gasser eller ufortyndede syrer eller opløsningsmidler.
- Støvsug ikke hårde eller skarpe genstande. Brug ikke apparatet til at samle genstande op, såsom sten, store stykker papir eller noget, der kan tilstoppe apparatet.
- Stikket skal tages ud af stikkontakten før rengøring eller vedligeholdelse af apparatet.
- Tør ikke robotten eller basestationen af med en våd klud eller skyl dem med væsker. Efter rengøring af vaskbare dele skal delene tørres helt, før de genmonteres og bruges.
- Brug venligst dette apparat i overensstemmelse med instruktionerne i brugermanualen. Brugere er ansvarlige for ethvert tab eller skade, der opstår som følge af forkert brug af dette apparat.

Sikkerhedsoplysninger

Batterier og opladning

- ADVARSEL: Genoplad ikke ikke-genopladelige batterier.
- Brug ikke tredjepartsbatterier eller basestationer med automatisk tømning. Brug kun med RCFD0301 forsyningsenhed.
- Forsøg ikke at adskille, reparere eller ændre batteriet eller basestationen med automatisk tømning.
- Placer ikke basestationen med automatisk tømning i nærheden af en varmekilde.
- Brug ikke en våd klud eller våde hænder til at tørre eller rengøre opladningskontakterne på basestationen med automatisk tømning.
- Bortskaf ikke gamle batterier forkert. Batterier, som ikke længere skal bruges, skal indleveres på din lokale genbrugsstation.
- Hvis strømkablet bliver beskadiget eller er knækket, skal du straks stoppe med at bruge det og kontakte eftersalgsservice.
- Sørg for, at robotten er slukket, når den i den originale emballage, hvis det er muligt.
- Hvis robotten ikke skal bruges i en længere periode, skal den oplades helt, derefter slukkes og opbevares på et køligt, tørt sted. Genoplad robotten mindst en gang hver 3. måned for at undgå overafledning af batteriet.

Sikkerhedsoplysninger

Lasersikkerheds-information

- Lasersensoren i dette apparat opfylder standarden IEC 60825-1:2014/EN 60825-1:2014/A11:2021 for laserprodukter i klasse 1. Undgå venligst direkte øjenkontakt med den under brug.

KLASSE 1 LASERPRODUKT

FORBRUGERLASERPRODUKT

EN 50689:2021

FORSIGTIG:

For at undgå en fare på grund af utilsigtet nulstilling af termoafbryderen, må dette apparat ikke forsynes via en ekstern koblingsenhed, såsom en timer, eller tilsluttes et kredsløb, der regelmæssigt tændes og slukkes af forsyningen.



Kun til indendørs brug



Læs brugermanualen

Hermed erklærer Dreame Trading (Tianjin) Co., Ltd. at radioudstyrstypen RLF41GD er i overensstemmelse med direktiv 2014/53/EU. Hele EU-overensstemmelseserklæringen kan findes på følgende internetadresse: <https://global.dreametech.com>
Hele e-vejledningen kan findes på <https://global.dreametech.com/pages/user-manuals-and-faqs>

A Produktoversigt

Robot

1. Tænd/sluk-knap

- Tryk og hold i 3 sekunder for at tænde eller slukke
- Tryk for at starte rengøringen, når robotten er tændt

2. Dock/pletrengøringsknap

- Tryk for at sende robotten tilbage til basestationen
- Tryk og hold i 3 sekunder for at starte pletrengøring

Knapstatusindikator

- Lyser hvidt: Rengøring eller oprydning er afsluttet
- Blinker orange: Fejl
- Pulserer hvidt: Robotten oplader, når batteristrømmen ikke er lav

Bemærk:

- Tryk på en vilkårlig knap på robotten for at sætte den på pause, når den gør rent eller kører tilbage til opladning.
 - Hold tænd/sluk-knappen og dock-knappen inde i 3 sekunder for at nulstille wi-fi-forbindelsen.
 - Børnelåsen kan aktiveres/deaktiveres gennem Dreamhome-appen.
3. LDS-dæksel
 4. Laser afstandssensor (LDS)
 5. Kofanger
 6. Sidebørste

7. Hovedhjul
8. Faldsensor
9. Omnidirektionelt hjul
10. Børstebeskyttelses-klemmer
11. Hovedhjul
12. Hovedbørste
13. Børstebeskyttelse
14. Knap til nulstilling
 - Tryk og hold i 3 sek. for at gendanne fabriksindstillingerne
15. Opladningskontakter
16. 2-i-1-vandtank med støvbeholder
17. Sensor til returnering til ladestation
18. Åbning for automatisk tømning
19. Moppenhed

Fig. A-1

2-i-1-vandtank med støvbeholder

1. Filterholder
2. HEPA-filter
3. Vandindtagsslåg
4. Vandindtag
5. Udløserclips

Fig. A-2

Moppenhed

1. Moppepudeholder
2. Udløserclips
3. Moppepudens fastgørelsesområde
4. Moppepude

Fig. A-3

Basestation med automatisk tømning

1. Statusindikator
 - Lyser hvidt: Basestationen er tilsluttet strøm
 - Pulserer hvidt: Robotten oplader
 - Blinker orange: Basestationen har en fejl
2. Filter
3. Dæksel
4. Slot til støvpose
5. Opladningskontakter
6. Signaleringsområde
7. Åbning for automatisk tømning
8. Strømport
9. Slot til ledningsopbevaring
10. Monteringskrue
11. Luftkanaldæksel

Fig. A-4

B Forberedelse af dit hjem

1. Før rengøring skal du flytte ustabile, skrøbelige, værdifulde eller farlige genstande væk og rydde op i kabler, klude, legetøj, hårde genstande og skarpe genstande på gulvet for at undgå, at det bliver viklet ind i, ridset eller væltet af robotten og forårsager skade.
2. Inden rengøring placeres en fysisk barriere ved kanten af trappen for at sikre sikker og smidig drift af robotten.
3. Åbn døren til det rum, der skal rengøres, og sæt møblerne i sted for at skabe mere plads.

4. For at forhindre at robotten ikke kan genkende områder, der skal rengøres, må du ikke stå foran robotten eller på en tærskel, gang eller smalle steder.

Bemærk:

- Når du betjener robotten for første gang, skal du følge den rundt under rengøring for at fjerne eventuelle forhindringer i tide.
- Støvsug ikke hårde genstande som sten, stålkugler og legetøjsdele eller skarpe genstande som byggeaffald, glasskår og søm, da gulvet ellers kan blive ridset.

Fig. B

C Før brug

1. Placer basestationen og tilslut den til en stikkontakt

Placer basestationen på et sted, der er så åbent som muligt med et godt Wi-Fi-signal. Sørg for tilstrækkeligt frirum som vist i figuren, og fjern alle genstande fra det skraverede område. Sæt strømkablet i basestationen, og sæt det i stikkontakten.

Bemærk:

- Sæt strømkablet i, indtil indikatoren tændes.
- Fjern alle genstande, der er tættere på end 1,5 m fra fronten og 0,5 m fra hver side af basestationen.
- Sørg for, at ingen genstande kan blokere signaleringsområdet.
- For at forhindre vandpletter i at fugte trægulve eller tæpper, anbefales det at placere basestationen på flisegulv eller marmorgulv.

2. Fjern beskyttelsen, og installer sidebørsten

3. Tilslutning til Dreamehome-appen

- (1) Hold tænd/sluk-knappen på robotten inde i 3 sekunder for at tænde den. Scan QR-koden på robotten eller søg efter "Dreamehome" i appbutikken for at downloade og installere appen.
- (2) Åbn Dreamehome-appen, tryk på "Scan QR-koden for at oprette forbindelse", og scan den samme QR-kode på robotten igen for at tilføje enheden. Følg vejledningen for at afslutte tilslutningen.

- ① QR-kode
- ② Wi-fi-indikator
 - Blinker: Skal tilsluttes/tilslutter
 - ON (tændt): Tilsluttet

Bemærk:

- Kun 2,4 GHz wi-fi understøttes.
- Hvis du vil nulstille wi-fi, skal du gentage trin (2) og derefter følge anvisningerne for at afslutte wi-fi-forbindelsen.
- Når enheden har oprettet forbindelse til hjemmets wi-fi-netværk, vil den løbende forsøge at genoprette forbindelsen i tilfælde af netværksforstyrrelser som f.eks. nedlukning på grund af manglende betalinger eller strømsvigt for at sikre en problemfri brugeroplevelse, når netværket igen er tilgængeligt.
- For at afbryde forbindelsen til wi-fi-netværket skal du holde knappen til nulstilling på robotten inde i 3 sekunder.
- På grund af opgraderinger i app-softwaren kan de faktiske handlinger afvige fra anvisningerne i denne brugermanual. Følg instruktionerne baseret på den aktuelle appversion.

4. Oplad robotten

Når du placerer robotten, skal opladningskontakterne på robotten berøre opladningskontakterne på

basestationen, og robotten vil automatisk tænde og begynde at oplade.

Når robotten er fuldt opladet, vil statusindikatorerne på robotten og basestationen forblive tændt i 10 minutter og dæmpes derefter.

Bemærk: Det anbefales at lade din robot helt op før første brug.

Fig. C-1-Fig. C-4

D Sådan bruger du apparatet

Tænd/sluk

Tryk og hold tænd/sluk-knappen nede i 3 sekunder for at tænde robotten. Strømindikatoren bør være tændt. Placer robotten på basestationen, hvorefter robotten automatisk tænder og begynder at oplade. For at slukke for robotten skal du flytte robotten væk fra basestationen og holde tænd/sluk-knappen inde i 3 sekunder.

Hurtig kortlægning

Når du har konfigureret netværket for første gang, skal du følge instruktionerne i appen for hurtigt at oprette et kort. Robotten kortlægger uden at rengøre. Når robotten vender tilbage til basestationen, er kortlægningsprocessen afsluttet, og kortet gemmes automatisk.

Start rengøring

Tryk kortvarigt på tænd/sluk-knappen for at starte rengøringen, efter at robotten er tændt. Robotten vil nøjagtigt kortlægge en rute, metodisk rengøre langs kanter og vægge og derefter afslutte med at rengøre hvert rum i et S-format mønster for at sikre et grundigt arbejde.

Bemærk:

- Det anbefales, at robotten går ud fra basestationen før rengøring. Flyt ikke basestationen, mens robotten gør rent. Dette sikrer, at robotten vender tilbage til basestationen uden problemer.
- Når robotten har fuldført rengøringsopgaven og automatisk vender tilbage til basestationen, starter basestationen automatisk tømning. Flere indstillinger kan betjenes på appen.

Pause/dvale

Når robotten kører, skal du trykke på en vilkårlig knap for at sætte den på pause. Hvis robotten er sat på pause i mere end 10 minutter, går den automatisk i dvaletilstand. Alle indikatorer på robotten slukkes. Tryk på en vilkårlig knap på robotten, eller brug appen til at vække robotten.

Bemærk: Hvis robotten sættes på pause og placeres på basestationen, afsluttes den aktuelle rengøringsopgave.

Automatisk genoptagelse af rengøringen

Hvis batteriniveauet er for lavt, kører robotten automatisk tilbage til basestationen for at oplade.

Når robotten er ladet passende op, kører den tilbage og genoptager rengøringsopgaven.

Bemærk: For at bruge denne funktion skal du aktivere den i appen.

Forstyr ikke-tilstand (DND)

Når robotten er indstillet til Forstyr ikke-tilstand (DND), vil robotten blive forhindret i at genoptage rengøringen. Funktionen Forstyr ikke er som standard slået fra. Du kan bruge appen til at slå funktionen Forstyr ikke til og til at ændre tidsperioden for Forstyr ikke. Forstyr ikke-perioden er som standard 22:00-8:00.

Bemærk:

- De planlagte rengøringsopgaver udføres normalt i Forstyr ikke-perioden.
- Robotten vil genoptage oprydningen, hvor den slap, efter at Forstyr ikke-perioden udløber.

Pletrengøring

Når robotten venter, skal du holde knappen  inde i 3 sekunder for at starte pletrengøringsfunktionen. I denne tilstand rengør robotten et kvadratisk område på 1,5 × 1,5 meter omkring den og vender tilbage til sit udgangspunkt, når pletrengøringen er afsluttet.

Robotten genstarter

Hvis robotten holder op med at reagere eller ikke kan slukkes, skal du holde tænd/sluk-knappen inde i 10 sekunder for at tvinge den til at slukke. Hold derefter tænd/sluk-knappen inde i 3 sekunder for at tænde robotten.

Brug moppefunktionen

Bemærk: Det anbefales, at alle gulve støvsuges mindst tre gange før den første moppesession for at opnå en bedre rengøringseffekt.

1. Tryk på udløserclipsen for at fjerne 2-i-1-vandtanken med støvbeholder.
2. Åbn vandindtagslåget, fyld vandtanken med vand, og luk låget tæt.

Bemærk:

- Brug ikke rengørings- eller desinfektionsmiddel.
 - Fyld ikke vandtanken med varmt vand, da dette kan få vandtanken til at blive skæv.
3. Fugt moppepuden og vrid overskydende vand ud. Installer moppepuden som vist på figuren.
 4. Skub 2-i-1-vandtanken med støvbeholder og moppeenhed ind i robotten som illustreret, indtil delene klikker på plads. Tryk på tænd/sluk-knappen, eller brug appen til at starte rengøringen.

Bemærk:

- Det anbefales ikke at bruge moppefunktionen på tæpper.
 - Brug appen til at justere moppepudens fugtighed efter behov.
5. Når robotten kører tilbage for at blive ladet op efter rengøring, skal du fjerne moppepudeholderen og rengøre moppepuden for at forebygge mug og lugte.

Bemærk:

- Vask moppepuden efter hver brug, og tøm regelmæssigt ubrugt vand af vandtanken.
- Tag moppeenheden af, når du ikke vasker gulv.

Fig. D-1 - Fig. D-5

E Rutinemæssig vedligeholdelse

Dele

For at holde robotten i god stand anbefales det at se, hvilket tilbehør der kan bruges med robotten i appen eller følgende tabel for rutinemæssig vedligeholdelse.

Del	Vedligeholdelsesfrekvens	Udskiftningsperiode
Moppepude	Efter hver brug	Hver 3. til 6. måned
Hovedbørste	En gang hver 2. uge	Hver 6. til 12. måned
Sidebørste		Hver 3. til 6. måned
Filter til støvbeholder		
Basestationens signaleringsområde	En gang hver måned	/
Opladningskontakter		
Åbninger for automatisk tømning		
Laser afstandssensor (LDS)		
Sensor til returnering til ladestation		
Kofanger		
Bunden af robotten		
Omnidirektionelt hjul		

Del	Vedligeholdelsesfrekvens	Udskiftningsperiode
Faldsensor	Rengør efter behov	/
Støvbeholder		
Hovedhjul		
Vandtank		
Støvpose	/	Hver 2. til 5. måned

Bemærk: Udskiftningsfrekvensen afhænger af din brug af robotten. Hvis der opstår en undtagelse på grund af særlige omstændigheder, bør delene udskiftes.

Hovedbørste

1. Tryk børstebeskyttelsesklammerne indad for at fjerne børsteskaermen, og løft børsten ud af robotten.
2. Brug et korrekt rengøringsværktøj til at fjerne eventuelle hår, der er viklet ind i børsten. Isæt børsten igen, og tryk på børstebeskyttelsen for at låse den på plads.

Fig. E-1

Sidebørste

Fjern og rengør sidebørsten.

Fig. E-2

Omnidirektionelt hjul

Brug et korrekt rengøringsværktøj til at fjerne eventuelle hår, der er viklet ind i det omnidirektionelle hjul.

Fig. E-3

2-i-1-vandtank med støvbeholder

1. Tryk på udløserclipsen for at fjerne 2-i-1-vandtanken med støvbeholder, og tøm vandtanken.
2. Åbn støvbeholderdækslet, og tøm støvbeholderen.
3. Åbn filterholderen for at fjerne HEPA-filteret, og slå let på HEPA-filteret.

Bemærk: Forsøg ikke at rengøre filteret med en børste, en finger eller skarpe genstande for at forhindre beskadigelse.

4. Skyl støvbeholderen og HEPA-filteret med vand, og lad dem lufttørre helt, før de sættes på igen.

Bemærk:

- Skyl ikke delene udvendigt på støvbeholderen.

Hvis der er vandstænk, skal du tørre dem væk, inden du samler delene igen.

- Skyl kun støvbeholderen og filteret med rent vand. Brug ikke rengøringsmiddel.
- Brug kun støvbeholderen og filteret, når de er helt tørre.

Fig. E-4

Moppepude

1. Fjern moppeenheden, og træk moppepuden af moppepudeholderen.
2. Rengør kun moppepuden med vand, og tør den helt, inden den sættes på igen.

Fig. E-5

Robotsensorer

Tør robotsensorer af med en blød og tør klud, som vist i nedenstående figur:

1. Laser afstandssensor (LDS)
2. Kofanger
3. Sensor til returnering til ladestation
4. Faldsensor

Bemærk: En våd klud kan beskadige følsomme elementer i robotten og basestationen. Brug en tør klude til rengøring.

Fig. E-6

Åbninger til automatisk tømning, ladekontakter og signaleringsområde

Rengør åbningerne til automatisk tømning og signaleringsområdet med en blød og tør klud.

Fig. E-7

Støvpose

1. Fjern og kasser støvposen.

Bemærk: Træk håndtaget udad for at forsegle støvposen, så støvet og skidtet ikke falder ud ved et uheld.

2. Fjern støv og snavs fra filteret med en tør klud.
3. Installer en ny støvpose.
4. Monter støvtankdækslet igen.

Fig. E-8

Luftkanal

Hvis luftkanalen er blokeret, bedes du rengøre den i henhold til følgende trin.

1. Skru monteringskruerne på luftkanaldækslet af, og fjern dækslet.
2. Kontroller, om luftkanalen er blokeret af fremmedlegemer. Hvis den er skal den rengøres.
3. Monter luftkanaldækslet igen.

Fig. E-9

Batteri

Robotten indeholder en højtydende lithium-ion batteripakke. Sørg for, at batteriet er opladet til daglig brug for at opretholde optimal batteriydelse. Hvis robotten ikke bruges i længere tid, skal du slukke den og lægge den væk. For at forhindre skader fra overafledning skal robotten oplades mindst en gang hver tredje måned.

Fejlfinding

Problem	Løsning
Robotten vil ikke tænde.	<ul style="list-style-type: none"> Batteriniveaue er lavt. Genoplad robotten på basestationen, og prøv igen. Batteriets temperatur er for lav eller for høj. Det anbefales at bruge apparatet ved en temperatur på mellem 0 og 40 °C.
Robotten oplader ikke.	<ul style="list-style-type: none"> Basestationen er ikke tilsluttet strøm. Sørg for, at begge ender af strømkablet er tilsluttet ordentligt. Der er en dårlig forbindelse mellem ladekontakterne på basestationen og robotten. Rengør ladekontakterne.
Robotten kan ikke oprette forbindelse til Wi-Fi.	<ul style="list-style-type: none"> Wi-Fi-netværkets adgangskode er forkert. Sørg for, at adgangskoden, der bruges til at oprette forbindelse til dit Wi-Fi-netværk, er korrekt. Robotten understøtter ikke en 5 GHz Wi-Fi-forbindelse. Sørg for, at robotten er tilsluttet en 2,4 GHz wi-fi-forbindelse. Wi-Fi-signalet er svagt. Sørg for, at robotten er i et område med god Wi-Fi-dækning. Robotten er muligvis ikke klar til at blive konfigureret. Afslut og genindtast appen, og prøv derefter igen som anvist.

Problem	Løsning
Robotten kan ikke finde vej og vende tilbage til basestationen.	<ul style="list-style-type: none"> Ruten for at vende tilbage til opladning er spærret, f.eks. hvis en dør er lukket. Basestationen er ikke tilsluttet strøm eller flyttes, når robotten ikke er på den. Slut basestationen til strømforsyningen, eller sæt robotten på basestationen for at lade den op. Der er for mange forhindringer omkring basestationen. Placer basestationen i et mere åbent område. Flytning af robotten kan få den til at omplacere sig, og den vil genskabe et kort, hvis omplaceringen mislykkes. Hvis robotten er for langt fra basestationen, er den muligvis ikke i stand til automatisk at vende tilbage af sig selv, i hvilket tilfælde man bliver nødt til manuelt at placere robotten på basestationen. Tør signaleringsområdet på basestationen af for at fjerne støv eller snavs.
Robotten sidder fast foran basestationen og kan ikke vende tilbage til den.	<ul style="list-style-type: none"> Kontroller, om der er frirum nok på begge sider og foran basestationen for at forhindre robotten i at blive blokeret. Robotten kan glide, hvis gulvet foran basestationen er for vådt. Hvis det er tilfældet, skal du fjerne det overskydende vand, før du prøver igen. Det anbefales at flytte basestationen til et andet sted og prøve igen.

Fejlfinding

Problem	Løsning
Robotten vil ikke slukke.	<ul style="list-style-type: none"> • Robotten kan ikke slukkes, når den oplader. Det anbefales at flytte robotten fra basestationen og derefter holde tænd/sluk-knappen inde i 3 sekunder for at slukke den. • Hvis robotten ikke kan slukkes ved at udføre trin 1, skal du holde tænd/sluk-knappen inde i 10 sekunder for at tvangsslukke robotten. Hvis problemet fortsætter, bedes du kontakte eftersalgsservice.
Opladningshastigheden er langsom.	<ul style="list-style-type: none"> • Det tager omkring 4,5 timer at oplade robotten helt, når dens batteriniveau er lavt. • Hvis du betjener robotten ved temperaturer uden for det specificerede område, vil opladningshastigheden automatisk sænkes for at forlænge batteriets levetid. • Opladningskontakterne på både robotten og basestationen kan være snavsede, så tør dem af med en tør klud.
Støjen øges, mens robotten kører.	<ul style="list-style-type: none"> • Kontroller, om støvbeholderens filter er tilstoppet. Hvis det er tilfældet, skal det renses eller udskiftes. • En hård genstand kan blive fanget i hovedbørsten eller støvbeholderen. Kontroller og fjern eventuelle hårde genstande. • Hovedbørsten eller sidebørsten kan blive sammenfiltret. Kontroller og fjern eventuelle fremmedlegemer. • Skift sugetilstand til Standard eller Stille.

Problem	Løsning
Robotten bevæger sig uden at følge den fastsatte rute.	<ul style="list-style-type: none"> • Genstande såsom netledninger og hjemmesko skal organiseres, før robotten tages i brug. • Hvis apparatet bruges på våde, glatte overflader, kan få hovedhjulet glide. Det anbefales at tørre eventuelle våde steder, inden robotten tages i brug.
Robotten misser de rum, der skal rengøres.	<ul style="list-style-type: none"> • Sørg for, at dørene til de rum, der skal rengøres, er åbne. • Tjek om der er en tærskel højere end 2 cm ved døren til rummet. Robotten kan ikke klatre over høje tærskler eller trin. • Stedet foran rummet, der skal rengøres, er muligvis vådt og glat, hvilket får robotten til at glide og arbejde unormalt. Det anbefales at tørre gulvet af, før robotten tages i brug.
Robotten genoptager ikke rengøringen efter opladning.	<ul style="list-style-type: none"> • Sørg for, at robotten ikke er indstillet til Forstyr ikke-tilstand (DND), hvilket forhindrer den i at genoptage rengøringen. • Robotten genoptager ikke rengøringen, når du manuelt har placeret robotten på basestationen eller sender robotten til opladning via appen eller knappen .

Fejlfinding

Problem	Løsning
Basestationen kan ikke automatisk tømme støvbeholderen.	<ul style="list-style-type: none"> • Se, om støvposen i støvtanken er fuld. • Hvis støvposen ikke er fuld, skal du kontrollere, om der er nogen hindring ved robotens, basestationens eller støvbeholderen automatiske tømningssåbninger. Hvis der er, skal den blokerede del rengøres.
Der kommer ikke vand ud af vandtanken, eller der kommer kun en lille smule.	<ul style="list-style-type: none"> • Kontroller, om der er vand i vandtanken. • Rengør moppepuden, hvis den bliver snavset. • Sørg for, at moppepuden og moppepudeholderen er installeret korrekt i henhold til brugermanualen.
Robot vender tilbage til basestationen uden at udføre automatiske tømningssopgaver.	<ul style="list-style-type: none"> • DND-tilstand forhindrer robotten i at udføre automatiske tømningssopgaver.

Du kan få yderligere hjælp ved at kontakte os via <https://global.dreametech.com>

Specifikationer

Robot

Model	RLF41GD
Opladningstid	Ca. 4,5 timer
Nominal spænding	14,4 V ---
Nominal effekt	45 W
Driftsfrekvens	2400-2483,5 MHz
Maksimal udgangseffekt	< 20 dBm

Under normal brug skal dette udstyr holdes i en afstand på mindst 20 cm mellem antennen og brugerens krop.

Genopladelig litium-ion batteripakke

Model	C1251A6
Type	Li-ion
Antal	1
Nominal kapacitet	2,95 Ah

Basestation med automatisk tømning

Model	RCFD0301
Nominal indgang	220-240 V ~ 50-60 Hz
Nominal udgang	20 V --- 1 A
Nominal effekt (under støvtømning)	650 W

Basestation/ladestation

Strømforsøg i standbytilstand: $\leq 0,5$ W (inden for 15 minutter efter at robotten forlader basisstationen/opladningsdokken)

Robot og basestation/ladestation

Strømforsøg i standbytilstand med netværksforbindelse: ≤ 2 W (inden for 20 minutter efter, at robotstøvsugerens batteri er fuldt opladet.)

Strømforsøg i standbytilstand: $\leq 0,5$ W (inden for 20 minutter efter, at robotstøvsugerens batteripakke er fuldt opladet.)

Bortskaffelse og fjernelse af batteri

Det indbyggede lithium-ion-batteri indeholder stoffer, der er skadelige for miljøet. Før du bortskaffer batteriet, skal du sørge for, at batteriet fjernes af kvalificerede teknikere og kasseres på et passende genbrugssted.

- batteriet skal fjernes fra apparatet, før det kasseres;
- apparatet skal afbrydes fra lysnettet, når batteriet tages ud;
- batteriet skal bortskaffes sikkert.

FORSIGTIG:

Før du fjerner batteriet, skal du afbryde strømmen og lade batteriet aflade så meget som muligt.

Batterier, som ikke længere skal bruges, skal indleveres på din lokale genbrugsstation.

Udsæt ikke for høje temperaturer for at undgå eksplosionsrisiko.

Under dårlige forhold kan der komme væske ud af batteriet. Hvis der opstår kontakt, skyl med vand og søg lægehjælp.

Vejledning til fjernelse:

1. Vend robotten, brug et passende værktøj til at fjerne skruerne på bagsiden af robotten, og fjern derefter dækslet.
2. Frakobl terminalerne mellem batteriet og printkortet for at fjerne batteriet.

WEEE-oplysninger



Alle produkter, der bærer dette symbol, er affald af elektrisk og elektronisk udstyr (WEEE som i direktiv 2012/19/EU), som ikke må blandes med usorteret husholdningsaffald. I stedet bør du beskytte menneskers sundhed og miljøet ved at aflevere dit brugte udstyr til et udpeget indsamlingssted til genbrug af affald af elektrisk og elektronisk udstyr, udpeget af regeringen eller lokale myndigheder. Korrekt bortskaffelse og genbrug vil hjælpe med at forhindre potentielle negative konsekvenser for miljøet og menneskers sundhed. Kontakt installatøren eller de lokale myndigheder for mere information om placeringen samt vilkår og betingelser for sådanne indsamlingssteder.

Қауіпсіздік туралы ақпарат

Электр тогы соқпауы, өрт шықпауы немесе құрылғыны дұрыс пайдаланбау салдарынан жарақат алмау үшін құрылғыны пайдалану алдында пайдаланушы нұсқаулығын мұқият оқып шығыңыз және оны келешекте пайдалану үшін сақтаңыз.

Қолдану бойынша шектеулер

- Қауіпсіз пайдалануды қамтамасыз ету және қандай да бір қауіп-қатердің алдын алу үшін бұл құрылғыны 8 жасқа толмаған балаларға, сондай-ақ физикалық, сенсорлық, интеллектуалдық кемістігі бар немесе тәжірибесі не білімі шектеулі адамдарға ата-анасының немесе қамқоршысының қарауынсыз пайдалануға болмайды. Балалар тазалау мен техникалық қызмет көрсету жұмыстарын қараусыз орындамауы тиіс.
- Бұл құрылғының батареяларын тек білікті мамандар ауыстыруы тиіс.
- Тазалайтын жерді босатыңыз. Балалар құрылғымен ойнамауы керек. Робот қосылып тұрғанда, балалар мен үй жануарлары одан қауіпсіз қашықтықта болуына көз жеткізіңіз.
- Құрылғыны жуынатын бөлмелерде немесе бассейндердің айналасында орнатуға, зарядтауға немесе пайдалануға тыйым салынады.
- Бұл құрылғы тек үй ішіндегі еденді жууға арналған. Оны сыртта, еденнен басқа беттерде немесе коммерциялық немесе өнеркәсіптік нысанда пайдаланбаңыз.
- Егер қуат сымы зақымдалған болса, оны өндірушінің немесе оның қызмет көрсетуші өкілі беретін арнайы сыммен немесе сымдар жинағымен ауыстыру қажет.
- Роботты қорғаныс қоршауынсыз, жер деңгейінен жоғары аспалы жерлерде пайдаланбаңыз.
- Роботты төңкеруге болмайды. ЛҚД қақпағын, робот қақпағын немесе бамперді робот тұтқасы ретінде пайдаланбаңыз.

Қауіпсіздік туралы ақпарат

- Роботты қоршаған ауа температурасы 0°C жоғары және 40°C төмен ортада қолданыңыз. Еденде сұйықтық немесе жабысқақ зат жоқ екеніне көз жеткізіңіз.
- Сүйрегеннен бүлінбеуі немесе зақымдалмауы үшін барлық бекітілмеген заттарды еденнен жинап алыңыз және құрылғыны пайдаланбас бұрын тазалау жолындағы кабельдерді немесе қуат сымдарды алып тастаңыз.
- Робот сынғыш немесе ұсақ заттарға соқтығысып, зақымдамауы үшін оларды еденнен жинап алыңыз.
- Шашыңызды, саусақтарыңызды және денеңіздің басқа мүшелерін роботтың сору саңылауына жақындатпаңыз.
- Құрылғыны нәресте немесе бала ұйықтайтын бөлмеде қолданбаңыз.
- Орында тұрған немесе жүріп бара жатқан роботтың үстіне балаларды, үй жануарларын немесе қандай-да бір заттарды қоймаңыз.
- Жанғыш заттарды жинау үшін роботты пайдаланбаңыз. Жанғыш немесе тұтанғыш сұйықтықтарды, тоттандырғыш газдарды, сұйылтылмаған қышқылдарды немесе еріткіштерді жинау үшін роботты пайдаланбаңыз.
- Қатты немесе өткір заттарды шаңсорғышпен сорып алуға болмайды. Құрылғыны бітей алатын тастарды, қағаздың үлкен қиықтарын немесе басқа заттарды жинау үшін құрылғыны пайдаланбаңыз.
- Құрылғыны тазаламас бұрын немесе техникалық қызмет көрсетпес бұрын ашаны розеткадан алып тастау керек.
- Роботты немесе негізгі станцияны дымқыл шүберекпен сүртуге немесе сұйықтықпен жууға болмайды. Жууға болатын бөлшектерді тазалағаннан кейін оларды қайта орнатпас бұрын және қолданар алдында толығымен құрғатыңыз.

Қауіпсіздік туралы ақпарат

- Бұл құрылғыны пайдаланушы нұсқаулығында берілген нұсқауларға сәйкес пайдаланыңыз. Пайдаланушылар осы құрылғыны дұрыс пайдаланбау нәтижесінде туындаған кез келген ақау немесе залал үшін жауапты болады.

Батареялар мен қуаттау

- ЕСКЕРТУ: Қайта зарядталмайтын батареяларды қайта зарядтаудан сақтайды.
- Үшінші тараптың батареясын немесе автоматты түрде босату функциясы бар негізгі станцияны пайдаланбаңыз. Тек RCFD0301 қуат блогымен бірге пайдаланыңыз.
- Батареяны немесе автоматты түрде босату функциясы бар негізгі станцияны өз бетіңізбен бөлшектеуге, жөндеуге немесе түрлендіруге әрекеттенбеңіз.
- Автоматты түрде босату функциясы бар негізгі станцияны жылу көзіне жақын қоймаңыз.
- Автоматты түрде босату функциясы бар негізгі станцияның зарядтау түйіспелерін дымқыл шүберекпен немесе су қолмен сүртуге немесе тазалауға болмайды.
- Ескі батареяларды тиісті түрде кәдеге жарату керек. Қажет емес батареяларды тиісті қайта өңдеу зауытында кәдеге жарату керек.
- Қуат сымы зақымдалған немесе үзілген болса, қолдануды дереу тоқтатып, сатудан кейінгі қызмет көрсету қызметіне хабарласыңыз.
- Тасымалдау кезінде роботтың өшірілгеніне және мүмкіндігінше түпнұсқа қаптамада сақталғанына көз жеткізіңіз.
- Егер робот ұзақ уақыт бойы қолданылмайтын болса, оны толығымен зарядтаңыз, одан кейін өшіріңіз және салқын, құрғақ жерде сақтаңыз. Батарея зарядының шамадан тыс таусылмауы үшін роботты кем дегенде 3 айда бір рет зарядтаңыз.

Қауіпсіздік туралы ақпарат

Лазер қауіпсіздігі туралы ақпарат

- Бұл құрылғыдағы лазерлік датчик 1-сыныпты лазер өнімдерге қатысты ХЭК 60825-1:2014/EN 60825-1:2014/A11:2021 стандартына сәйкес келеді. Қолдану кезінде көзге тіке бағыттамаңыз.

1-СЫНЫПТЫ ЛАЗЕР ӨНІМІ

ЛАЗЕР ӨНІМІНІҢ ТҰТЫНУШЫСЫ

EN 50689:2021

САҚ БОЛЫҢЫЗ:

Термоажыратқыштың абайсызда келтірілу қауіпін байланысты қауіпті болдырмау үшін осы құрылғыны таймер сияқты сыртқы коммутациялық аппарат арқылы қуат көзіне қосуға немесе желіден жиі қосып-өшірілетін тізбекке жалғауға болмайды.



Тек үй-жай ішінде қолдануға арналған



Пайдаланушы нұсқаулығын оқыңыз

Осы құжат негізінде, Dreame Trading (Tianjin) Co., Ltd. компаниясы RLF41GD типті радио жабдықтар 2014/53/EU директивасына сәйкес келетінін мәлімдейді. ЕО сәйкестік декларациясының толық мәтінімен келесі интернет сілтемесіне өтіп танысуға болады: <https://global.dreametech.com>
Электрондық нұсқаулықтың толық нұсқасымен <https://global.dreametech.com/pages/user-manuals-and-faqs>

A Құрылғыға шолу

Робот

1. Қосу/тазалау түймесі
 - Қосу немесе өшіру үшін басып, 3 секунд ұстап тұрыңыз
 - Робот қосылғаннан кейін тазалауды бастау үшін басыңыз
2. Станция/Дақтарды кетіру түймесі 
 - Роботты негізгі станцияға жіберу үшін басыңыз
 - Дақтарды кетіруді бастау үшін басып 3 секунд ұстап тұрыңыз

Түйменің күй индикаторы

- Тұрақты ақ түс: Тазалау немесе тазарту аяқталды
- Жыпылықтайтын қызғылт сары түс: Қате
- Баяу жанатын ақ түс: Батарея қуаты төмен болмағанда робот зарядталуда

Ескертпе:

- Робот тазалау немесе зарядталу үшін орнына оралу барысында жұмысты кідірту үшін роботтағы кез келген түймені басыңыз.
 - Wi-Fi-ды қайта орнату үшін қуат және қайту түймелерін 3 секунд басып тұрыңыз.
 - Dreamhome қолданбасы арқылы бала қорғанысын қосуға/өшіруге болады.
3. ЛҚД қақпағы
 4. Лазерлік қашықтық датчигі (ЛҚД)
 5. Бампер
 6. Бүйірлік қылшақ
 7. Негізгі дөңгелек
 8. Құлаудан қорғау сенсорлары
 9. Көп бағытты дөңгелек
 10. Қылшақ қорғанысының қысқыштары
 11. Негізгі дөңгелек
 12. Негізгі қылшақ

13. Қылшақ қорғанысы
14. Бастапқы қалпына келтіру түймесі
 - Зауыттық параметрлерді қалпына келтіру үшін басып, 3 секунд ұстап тұрыңыз
15. Зарядтау түйіспелері
16. 2-де 1 функциялы шаң жинағышы бар су сауыты
17. Негізгі станцияға оралу сенсоры
18. Автоматты түрде босату желдеткіші
19. Мор Assembly / Еден жуғыш жинақ

A-1 суреті

2-де 1 функциялы шаң жинағышы бар су сауыты

1. Сүзгі ұстағыш
2. HEPA Filter (HEPA сүзгісі)
3. Су кіретін саңылау қақпағы
4. Су кіретін саңылау
5. Босату қысқышы

A-2 суреті

Мор Assembly / Еден жуғыш жинақ

1. Еден жуғыш төсемнің ұстағышы
2. Босату қысқыштары
3. Еден жуғыш төсемін бекіту орны
4. Еден жуғыш төсем

A-3 суреті

Автоматты түрде босату функциясы бар негізгі станция

1. Күй индикаторы
 - Тұрақты ақ түс: Негізгі станция қуат көзіне қосылған
 - Баяу жанатын ақ түс: Робот зарядталуда

- Жыпылықтайтын қызғылт сары түс: Негізгі станцияда қате шықты
2. Сүзгі
 3. Қақпақ
 4. Шаң жинағыш қап орны
 5. Зарядтау түйіспелері
 6. Сигнал беру аймағы
 7. Автоматты түрде босату желдеткіші
 8. Қуат порты
 9. Қуат сымын сақтау ұяшығы
 10. Бекіткіш бұрамасы
 11. Ауа жолының қақпағы

A-4 суреті

B Үйіңізді дайындау

1. Робот шырмалмай, сырмай немесе соқпай және зиян келтірмей тазалау үшін тазалаудан бұрын бекітілмеген, сынғыш, құнды немесе қауіпті заттарды жинап қойыңыз, жерде жатқан кабельдерді, киімдерді, ойыншықтарды, қатты және өткір заттарды алып тастаңыз.
2. Робот қауіпсіз және қалыпты жұмыс істеуі үшін тазалау алдында баспалдақ жиегіне физикалық тосқауыл қойыңыз.
3. Тазаланатын бөлменің есігін ашып, көбірек орын қалдыру үшін жиһазды өз орнына қойыңыз.
4. Робот тазалауды қажет ететін жерлерді танымай қалмауы үшін роботтың алдында, табалдырықта, дәлізде немесе тар жерлерде тұрмаңыз.

Ескертпе:

- Роботты алғаш рет пайдаланғанда кедергі келтіретін алатын заттарды дер кезінде жинап алу үшін тазалау кезінде роботтың ізінен жүріңіз.
- Тастар, болат шарлар және ойыншық бөлшектері сияқты қатты заттарды немесе құрылыс қалдықтары, шыны сынықтары мен шегелер сияқты өткір заттарды сорып алмаңыз, айтпесе еденнің беті сырылып кетуі мүмкін.

В суреті

С Қолданар алдында

1. Негізгі станцияны орналастырыңыз да, электр қуат көзіне қосыңыз

Негізгі станцияны Wi-Fi сигналы жақсы ұстайтын ашық жерге қойыңыз. Суретте көрсетілгендей қажетінше орын қалдырыңыз және қалқалы жерлерден заттарды алып тастаңыз. Қуат сымын негізгі станцияға салып, розеткаға қосыңыз.

Ескертпе:

- Қуат сымын индикатор қосылғанша итеріңіз салыңыз.
- Негізгі станцияның алдында 1,5 м қашықтықтан және екі жағынан 0,5 м жақын тұрған барлық заттарды алып тастаңыз.
- Сигнал беру аймағында ешқандай кедергі жоқ екеніне көз жеткізіңіз.
- Ағаш едендерге немесе кілемдерге су дақтары түспеуі үшін негізгі станцияны кафельге немесе мәрмәр еденге орнатқан жөн.

2. Қорғаныстарын алу және бүйірлік қылшақты орнату

3. Dreamehome App қолданбасына қосылыңыз

- (1) Роботты қосу үшін роботтағы қосу түймесін 3 секунд бойы басып ұстап тұрыңыз. Қолданбаны

жүктеу және орнату үшін роботтағы QR кодын сканерлеңіз немесе қолданбалар дүкенінен "Dreamehome" дегенді ізденіз.

- (2) Құрылғыны қосу үшін Dreamehome App қолданбасын ашыңыз, "Байланыс орнату үшін QR кодты сканерлеңіз" дегенді басыңыз және роботтағы тура сол QR кодты сканерлеңіз. Wi-Fi байланысын орнатуды аяқтау үшін кеңестерді орындаңыз.

① QR код

② Wi-Fi индикаторы

- Жыпылықтайды: Қосылады / Қосылуда
- Қосулы: Қосылды

Ескертпе:

- Тек 2,4 ГГц Wi-Fi желісімен жұмыс істейді.
- Wi-Fi желісін бастапқы қалпына келтіру үшін (2)-ші қадамды қайталаңыз, содан кейін Wi-Fi байланысын орнатуды аяқтау үшін кеңестерді орындаңыз.
- Құрылғы үйдегі Wi-Fi желісіне сәтті қосылғаннан кейін, желіде ақау туындаған жағдайда, (мысалы, телемнің кешігуі немесе электр қуатының үзілуі) желі қалпына келгенде қолданушыға барынша жақсы қызмет көрсету ету үшін үздіксіз қайта қосылуға әрекет етеді.
- Құрылғыны Wi-Fi желісінен ажырату үшін, роботтағы бастапқы қалпына келтіру түймесін 3 секунд басып, ұстап тұрыңыз.
- Қолданбаның бағдарламалық құралы жаңаруына байланысты іс жүзіндегі операциялар осы нұсқаулықта берілген нұсқаулардан өзгеше болуы мүмкін. Қолданбаның ағымдағы нұсқасына негізделген нұсқауларды орындаңыз.

4. Роботты зарядтау

Роботты орнықтыру кезінде роботтағы зарядтау түйіспелерін негізгі станцияның зарядтау түйіспелеріне дәл келтіріңіз, сол кезде робот

автоматты түрде қосылады және зарядтала бастайды.

Робот толық зарядталғаннан кейін роботтағы және негізгі станциядағы құй индикаторлары 10 минут бойы жанып тұрады да одан кейін сенеді.

Ескертпе: Роботты бірінші рет қолдану алдында оны толығымен зарядтау ұсынылады.

С-1 сур.-С-4 сур.

D Пайдалану әдісі

Қосу/өшіру

Роботты қосу үшін, 3 секунд басып, ұстап тұрыңыз. Қуат индикаторы жануы керек. Роботты негізгі станцияға қойыңыз, робот автоматты түрде қосылып, зарядтала бастауы керек. Роботты өшіру үшін роботты негізгі станциясынан алыстатып, қуат түймесін 3 секунд басып, ұстап тұрыңыз.

Картаны жедел жасау

Байланыс желісін алғаш рет теңшеуден кейін картаны жедел жасау үшін қолданбадағы нұсқауларды орындаңыз. Робот тазалаусыз картаны жасай бастайды. Робот негізгі станцияға оралғанда, карта жасау процесі аяқталады және карта автоматты түрде сақталады.

Тазалауды бастау

Робот қосылғаннан кейін тазалауды бастау үшін қуат түймесін басыңыз. Робот маршрутты дәл белгілейді, жиектер мен қабырғаларды жақсылап тазалайды, артынша жұмыстың мұқият орындалғанын қамтамасыз ету үшін әр бөлмені S тәрізді үлгіде тазалайды.

Ескертпе:

- Тазалау алдында роботты негізгі станциядан шығарып жіберу ұсынылады. Робот тазалап жүргенде негізгі станцияны жылжытпаңыз. Бұл роботтың негізгі станцияға кедергісіз оралуын қамтамасыз етеді.
- Робот тазалау тапсырмасын аяқтап, негізгі станцияға оралғаннан кейін негізгі станцияның автоматты босату әрекеті басталады. Қолданбада көбірек баптауларға қол жеткізуге болады.

Кідіріс/ұйқы режимі

Робот қосылып тұрғанда оны кідірту үшін кез келген түймені басыңыз.

Егер робот 10 минуттан артық кідірісте тұрса, ол автоматты түрде ұйқы режиміне өтеді.

Роботтағы барлық индикаторлар сөнөді.

Роботты ояту үшін роботтағы кез келген түймені басыңыз немесе қолданбаны пайдаланыңыз.

Ескертпе: Егер робот кідіріс режиміне қойылып, негізгі станцияға орнатылса, ағымдағы тазалау процесі аяқталады.

Тазалауды автоматты түрде жалғастыру

Егер батарея заряды тым аз болса, робот зарядталу үшін автоматты түрде негізгі станцияға оралады. Батарея жеткілікті көлемде зарядталғаннан кейін, ол аяқталмаған тазалау тапсырмаларын орындауды жалғастырады.

Ескертпе: Бұл функцияны пайдалану үшін оны қолданбада қосыңыз.

Мазаламау (DND) режимі

Робот Мазаламау (DND) режиміне ауыстырылғанда, робот тазалауды жалғастыра

алмайды. DND режимі әдетте зауытта өшіріледі. Қолданба арқылы DND режимін қоса аласыз немесе DND мерзімін өзгерте аласыз. Әдетте DND мерзімі сағат 22:00 пен 8:00 аралығына қойылады.

Ескертпе:

- Жоспарланған тазалау тапсырмалары DND мерзімінде әдеттегідей орындалады.
- Робот DND мерзімі аяқталғаннан кейін тоқтаған жерінен тазалауды жалғастырады.

Дақтарды кетіру

Робот күту режимінде болғанда дақтарды кетіру режимін қосу үшін  түймесін басып, 3 секунд ұстап тұрыңыз. Бұл режимде робот өзінің айналасындағы 1,5 × 1,5 м төртбұрыш аумақты тазалайды және дақтар кетірілгеннен кейін бастапқы орнына оралады.

Роботты қайта қосу

Егер робот жауап бермесе немесе оны өшіру мүмкін болмаса, оны мәжбүрлеп өшіру үшін қуат түймесін басып 10 секунд ұстап тұрыңыз. Содан кейін роботты қосу үшін, қуат түймесін 3 секунд басып, ұстап тұрыңыз.

Еден сүрту функциясын қолдану

Ескертпе: Жақсылап тазалау үшін бірінші еденді сүрту сеансына дейін еденді кем дегенде үш рет шаңсорғышпен тазалап алуға кеңес береміз.

1. 2-1 функциялы шаң жинағышы бар су сауыты шығарып алу үшін босату тетігін басыңыз.

2. Су кіретін саңылау қақпағын ашыңыз, сауытқа су толтырып құйыңыз және қақпақты нық жабыңыз.

Ескертпе:

- Жуғыш қоспаны немесе антисептикті қолданбаңыз.
 - Су сауытына ыстық су құюға болмайды, себебі ол су сауытын қисайтып жіберуі мүмкін.
3. Еден жуғыш төсемдерді сулаңыз және артық суды сығып тастаңыз. Суретте көрсетілгендей еден жуғыш төсемді орнатыңыз.
 4. 2-де-1 функциялы шаң жинағышы бар су сауыты мен еден жуғыш жинақты роботқа сырт еткен дыбыс естілгенше итеріп салыңыз. Тазалауды бастау үшін қосу түймесін басыңыз немесе қолданбаны пайдаланыңыз.

Ескертпе:

- Кілемнің үстінде еден жуу функциясын пайдаланбаған жөн.
 - Қажет болса, еден жуғыш төсемнің ылғалдылығын реттеу үшін қолданбаны пайдаланыңыз.
5. Тазалаудан кейін робот қайта зарядталу үшін оралғанда, еден жуғыш төсемнің ұстағышын шығарып алыңыз және көгеріп, иістеніп кетпеуі үшін еден жуғыш төсемді тазалаңыз.

Ескертпе:

- Әр қолданғаннан кейін еден жуғыш төсемді жуыңыз және су сауытындағы пайдаланылмаған суды үнемі босатыңыз.
- Еден сүрткен кезде еден жуғыш жинағын алып тастаңыз.

D-1 сур.-D-5 сур.

Е Жоспарлы техникалық қызмет көрсету

Бөлшектер

Роботты жақсы күйде ұстау үшін қолданбада керек-жарақтарды қолдану нұсқауларына немесе төмендегі жоспарлы техникалық қызмет көрсету кестесіне жүгініңіз.

Бөлшек	Техникалық қызмет көрсету жиілігі	Ауыстыру кезеңі
Еден жуғыш төсем	Әр қолданудан кейін	Әр 3-6 ай сайын
Негізгі қылшақ	2 аптада бір рет	Әр 6-12 ай сайын
Бүйірлік қылшақ		Әр 3-6 ай сайын
Шаң жинағыш сүзгісі		
Негізгі станцияның сигнал беру аймағы	Айына бір рет	/
Зарядтау түйіспелері		
Автоматты түрде босату желдеткіштері		
Лазерлік қашықтық датчигі (ЛҚД)		
Негізгі станцияға оралу сенсоры		
Бампер		
Роботтың асты		
Көп бағытты дөңгелек		

Бөлшек	Техникалық қызмет көрсету жиілігі	Ауыстыру кезеңі
Құлаудан қорғау сенсорлары	Қажетінше тазалаңыз	/
Шаң жинағыш		
Негізгі дөңгелектер		
Су сауыты		
Шаң жинағыш қап	/	Әр 2-5 ай сайын

Ескертпе: Ауыстыру жиілігі роботты қолдануға байланысты болады. Нақты мән-жайларға байланысты қажеттілік туындаса, бөлшектерді ауыстыру керек.

Негізгі қылшақ

1. Қылшақ қорғанысын шешу және қылшақты роботтан көтеріп шығару үшін қылшақ қорғанысының қысқыштарын ішке қарай басыңыз.
2. Щеткаға оралған шашты алып тастау үшін тиісті тазалау құралын пайдаланыңыз. Сосын қылшақты орнатыңыз және оны орнына бекіту үшін қылшақ қорғанысын басыңыз.

E-1 суреті**Бүйірлік қылшақ**

Бүйірлік қылшақты шешіп алып, тазалаңыз.

E-2 суреті**Көп бағытты дөңгелек**

Көп бағытты дөңгелекке оралған шашты алып тастау үшін тиісті тазалау құралын пайдаланыңыз.

E-3 суреті**2-де 1 функциялы шаң жинағышы бар су сауыты**

1. 2 -1 функциялы шаң жинағышы бар су сауытты шығарып алу үшін босату тетігін басыңыз, сосын су сауытын босатыңыз.
2. Шаң жинағыш қақпағын ашып, шаң жинағышты босатыңыз.
3. HEPA сүзгісін алу үшін сүзгі ұстағышты ашып, HEPA сүзгісін ақырын қағыңыз.

Ескертпе: Зақымдап алмау үшін сүзгілерді щеткамен, саусақпен не өткір заттармен тазалауға тырыспаңыз.

4. Шаң жинағыш пен HEPA сүзгісін сумен шайып, қайта орнатпас бұрын толығымен ауада құрғатыңыз.

Ескертпе:

- Шаң жинағыштың сыртындағы бөлшектерді шаймаңыз. Су іздері болса, қайта орнатпас бұрын оларды құрғатып сүртіңіз.
- Шаң жинағыш пен сүзгіні тек таза сумен шайыңыз. Жуғыш заттарды қолданбаңыз.
- Шаң жинағыш пен сүзгіні тек толық құрғаған кезде ғана қолданыңыз.

E-4 суреті**Еден жуғыш төсем**

1. Еден жуғыш жинақты алып, еден жуғыш төсемді еден жуғыш төсемнің ұстағышынан суырыңыз.
2. Еден жуғыш төсемді тек сумен тазалаңыз және қайта орнату алдында толығымен құрғатыңыз.

E-5 суреті**Робот датчиктері**

Төмендегі суретте көрсетілгендей, роботтың датчиктерін жұмсақ, құрғақ шүберекпен сүртіңіз:

1. Лазерлік қашықтық датчигі (ЛҚД)
2. Бампер
3. Негізгі станцияға оралу сенсоры
4. Құлаудан қорғау сенсорлары

Ескертпе: Дымқыл шүберек робот пен негізгі станцияның ішіндегі сезімтал элементтерді зақымдауы мүмкін. Тазалау үшін құрғақ шүберекті пайдаланыңыз.

E-6 суреті**Автоматты түрде босату желдеткіштері, зарядтау түйіспелері және сигнал беру аймағы**

Автоматты түрде босату желдеткіштерін, қуаттау түйіспелерін мен сигнал беру аймағын жұмсақ, құрғақ шүберекпен сүртіңіз.

E-7 суреті**Шаң жинағыш қап**

1. Шаң жинағыш қапты шығарыңыз және босатыңыз.

Ескертпе: Тұтқаны сыртқа қарай тартқанда, шаң жинағыш қап жабылып, ішіндегі шаң мен қоқыс кездейсоқ шашылмайды.

2. Сүзгідегі шаң мен қоқысты құрғақ шүберекпен тазалаңыз.
3. Жаңа шаң жинағыш қапты орнатыңыз.
4. Шаң жинағыш контейнердің қақпағын қайта орнатыңыз.

E-8 суреті**Ауа жолы**

Егер ауа жолы бітеліп қалса, оны келесі қадамдарға сай тазалаңыз.

1. Ауа жолының қақпағындағы бекіткіш бұрамаларды бұрап шығарыңыз және қақпақты шешіп алыңыз.
2. Ауа жолында бөгде заттар тұрып қалмағанын тексеріңіз. Тұрып қалса, оларды шығарып алыңыз.
3. Ауа жолының қақпағын қайта орнатыңыз.

E-9 суреті**Батарея**

Робот өнімділігі жоғары литий-ионды батарея жиынтығымен жабдықталған. Батарея тиімді жұмыс атқаруы үшін күнделікті қолдану барысында батареяның жеткілікті зарядталғанына көз жеткізіңіз. Егер робот ұзақ уақыт бойы пайдаланылмайтын болса, оны өшіріп, жинап қойыңыз. Шамадан тыс қуатсыздандудан зақым келтіріп алмас үшін роботты кем дегенде үш айда бір рет зарядтау керек.

Ақауларды анықтау және жою

Ақау	Шешім
Робот қосылмайды.	<ul style="list-style-type: none"> • Батареяның заряды төмен. Роботты негізгі станцияда қайта зарядтаңыз және әрекетті қайталаңыз. • Батареяның температурасы тым төмен немесе тым жоғары. Аспапты 32°F (0°C) және 104°F (40°C) аралығындағы температурада пайдаланған жөн.
Робот зарядталмайды.	<ul style="list-style-type: none"> • Негізгі станция қуат көзіне қосылмаған, қуат сымның екі ұшы да дұрыс жалғанғанына көз жеткізіңіз. • Негізгі станциядағы зарядтау түйіспелері роботқа тимей тұр, зарядтау түйіспелерін тазалаңыз.
Робот Wi-Fi желісіне қосыла алмайды.	<ul style="list-style-type: none"> • Wi-Fi желісінің құпиясөзі дұрыс емес. Wi-Fi желісіне қосылу үшін құпиясөзді дұрыс тергеніңізге көз жеткізіңіз. • Робот 5 ГГц Wi-Fi қосылымымен жұмыс істемейді. Роботтың 2,4 ГГц Wi-Fi қосылымына қосылғанына көз жеткізіңіз. • Wi-Fi сигналы әлсіз. Робот Wi-Fi сигналы жақсы жерде екеніне көз жеткізіңіз. • Робот баптауға дайын болмауы мүмкін. Қолданбадан шығып, қайта кіріңіз, содан кейін нұсқауларға сәйкес әрекетті қайталаңыз.

Ақау	Шешім
Робот негізгі станцияны таба алмайды және оған орала алмайды.	<ul style="list-style-type: none"> • Зарядталуға оралу жолы бөгеулі, мысалы, есік жабық. • Негізгі станция қуаттан ажыратылған немесе робот болмаған кезде орнынан қозғалтылды. Негізгі станцияны қуат көзіне қосыңыз немесе роботты зарядтау үшін негізгі станцияға орнатыңыз. • Негізгі станцияның айналасында тым көп кедергілер бар. Негізгі станцияны ашығырақ жерге қойыңыз. • Роботтың жылжуы оның өзін қайта орналасуына себеп болуы мүмкін, және ол қайта орналасу сәтсіздікке ұшыраған жағдайда картаны қайта жасайды. Егер робот негізгі станциядан тым алыс болса, ол автоматты түрде өздігінен орала алмауы мүмкін, бұл жағдайда роботты негізгі станцияға қолмен қою қажет болады. • Негізгі станцияның сигнал беру аймағын шаңнан немесе қоқыстан сүртіңіз.
Робот негізгі станцияның алдында тұрып қалады және оған орала алмайды.	<ul style="list-style-type: none"> • Робот бұғатталып қалмауы үшін оның екі жағында немесе негізгі станцияның алдында жеткілікті орын барын тексеріңіз. • Негізгі станцияның алдындағы еден тым ылғалды болса, робот сырғанап кетуі мүмкін. Олай болса, әрекетті қайталамас бұрын артық суды жинап алыңыз. • Негізгі станцияны басқа жерге жылжытып, әрекетті қайталау ұсынылады.

Ақауларды анықтау және жою

Ақау	Шешім
Робот өшпейді.	<ul style="list-style-type: none"> • Қуаттау кезінде роботты өшіру мүмкін емес. Роботты өшіру үшін, мүмкіндігінше оны негізгі станциядан шығарып, қуат түймесін 3 секунд басып, ұстап тұрыңыз. • 1-қадамды орындау арқылы роботты өшіру мүмкін болмаса, күштеп өшіру үшін қуат түймесін 10 секунд басып, ұстап тұрыңыз. Егер мәселе шешілмесе, сатудан кейінгі қызмет көрсету өкіліне хабарласыңыз.
Қуаттау жылдамдығы төмен.	<ul style="list-style-type: none"> • Батарея заряды төмен кезде роботты толық зарядтауға шамамен 4,5 сағат кетеді. • Егер сіз роботты көрсетілген ауқымнан тыс температурада пайдалансаңыз, батареяның қызмет ету мерзімін ұзарту үшін зарядтау жылдамдығы автоматты түрде баяулайды. • Роботтың және негізгі станцияның зарядтау түйіспелері ластануы мүмкін, оларды құрғақ шүберекпен сүртіңіз.
Робот жұмыс істеп тұрған кезде шу күшейеді.	<ul style="list-style-type: none"> • Шаң жинағыштың сүзгісі бітелмегенін тексеріңіз. Бітелсе, оны тазалаңыз немесе ауыстырыңыз. • Қатты зат негізгі қылшаққа немесе шаң жинағышқа тұрып қалуы мүмкін. Тексеріп, түскен қатты заттарды алып тастаңыз. • Негізгі қылшақ немесе бүйірлік қылшақ шырмалып қалуы мүмкін. Тексеріп, шырмалған бөгде затты алып тастаңыз. • Сору режимін стандартты немесе үнсіз режимге ауыстырыңыз.

Ақау	Шешім
Робот берілген бағдар бойынша жүрмейді.	<ul style="list-style-type: none"> • Роботты қолданар алдында қуат сымдары мен тәпшікке сияқты заттарды жинастырып қою керек. • Ылғалды, тайғақ беттерді тазалау кезінде негізгі дөңгелек сырғанауы мүмкін. Роботты қолданар алдында барлық ылғалды жерлерді кептіру ұсынылады.
Робот тазалайтын бөлмелерден өтіп кетеді.	<ul style="list-style-type: none"> • Тазаланатын бөлмелердің есіктері ашық екеніне көз жеткізіңіз. • Бөлменің есігінде 2 см-ден жоғары табалдырықтың бар-жоғын тексеріңіз. Робот жоғары табалдырықтардан немесе баспалдақтардан өте алмайды. • Тазаланатын бөлменің алдындағы орын ылғалды және тайғақ болуы мүмкін, бұл роботтың сырғанауына және дұрыс жұмыс істеуіне әкелуі мүмкін. Роботты қолданар алдында еденді кептіріп көріңіз.
Робот зарядталғаннан кейін тазалауды жалғастырмайды.	<ul style="list-style-type: none"> • Робот Мазаламау (DND) режимінде тұрмағанына көз жеткізіңіз, бұл оның тазалауды жалғастыруына жол бермейді. • Роботты негізгі станцияға қолмен орналастырғанда немесе роботты зарядтауға қолданба немесе  түймесі арқылы жібергенде, робот тазалауды қайта жалғастырмайды.

Ақауларды анықтау және жою

Ақау	Шешім
Негізгі станция шаң жинағышты автоматты түрде босата алмайды.	<ul style="list-style-type: none"> • Шаң жинағыш контейнердегі шаң жинағыш қаптың толып қалмағанын тексеріңіз. • Егер шаң жинағыш қап толы болмаса, роботтың, негізгі станцияның немесе шаң жинағыштың автоматты түрде босату желдеткіштерінің бітеліп қалмағанын тексеріңіз. Бар болса, бітеліп қалған бөлшекті уақтылы тазалаңыз.
Су сауытынан су берілмейді немесе тек аз мөлшерде беріледі.	<ul style="list-style-type: none"> • Су сауытының ішінде су бар-жоғын тексеріңіз. • Еден жуғыш төсем ластанса, оны тазалаңыз. • Еден жуғыш төсемнің және еден жуғыш төсемнің ұстағышы пайдаланушы нұсқаулығына сәйкес дұрыс орнатылғанына көз жеткізіңіз.
Робот негізгі станцияға автоматты түрде босату тапсырмаларын орындамай оралады.	<ul style="list-style-type: none"> • DND режимінде робот автоматты түрде босату тапсырмаларын орындамайды.

Қосымша ақпарат алу үшін бізбен <https://global.dreametech.com> сілтемесі арқылы хабарласыңыз.

Техникалық сипаттамасы

Робот

Үлгі	RLF41GD
Зарядтау уақыты	Шамамен 4,5 сағат
Атаулы кернеу	14,4 V ---
Номиналды қуат	45 W
Жұмыс жиілігі	2400-2483,5 MHz
Максималды шығыс қуат	< 20 dBm

Бұл жабдықты қалыпты пайдалану кезінде антенна мен пайдаланушының денесі арасындағы қашықтық кемінде 20 см болуы керек.

Қайта зарядталатын литий-ионды аккумулятор

Үлгі	C1251A6
Түрі	Литий-ион
Сан	1
Номиналды сыйымдылығы	2,95 Ah

Автоматты түрде босату функциясы бар негізгі станция

Үлгі	RCFD0301
Есептік кіріс қуаты	220-240 V ~ 50-60 Hz
Атаулы шығыс қуаты	20 V --- 1 A
Есептік қуат (шаңды босату кезінде)	650 W

Негізгі станция/Зарядтау станциясы

Күту режимінде тұтынылатын қуат: $\leq 0,5$ W (робот негізгі станциясынан/ зарядтау станциясынан шыққан соң 15 минут ішінде)

Робот және Негізгі станция/Зарядтау станциясы

Желілік күту режиміндегі қуат шығыны: ≤ 2 W (робот-шаңсорғыштың батарея жинағы толық зарядталғаннан кейін 20 минут ішінде.)

Күту режимінде тұтынылатын қуат: $\leq 0,5$ W (робот-шаңсорғыштың батарея жинағы толық зарядталғаннан кейін 20 минут ішінде.)

Батареяны кәдеге жарату және алып тастау

Крістірілген литий-ионды батареяда қоршаған ортаға қауіпті заттар бар. Батареяны қоқысқа тастамас бұрын білікті техникалық мамандар батареяны алып тастап, оны тиісті қайта өңдеу зауытына тапсырғанына көз жеткізіңіз.

- құрылғыны қоқысқа тастамас бұрын батареяны құрылғыдан шығарып алу керек;
- батареяны шығару кезде құрылғы электр желісінен ажыратылған болуы керек;
- батареяны қауіпсіз жолмен тастау керек.

САҚ БОЛЫҢЫЗ:

Батареяны шығарып алмас бұрын, қуат көзін өшіріп, батарея қуатын барынша отырғызыңыз.

Қажет емес батареяларды тиісті қайта өңдеу зауытында кәдеге жарату керек.

Жарылыс қаупін болдырмау үшін қоршаған орта температурасы жоғары болмауы тиіс.

Дұрыс пайдаланбаған жағдайда батареядағы сұйықтық ағып кетуі мүмкін. Денеңізге тиіп кеткен жағдайда сумен шайып, медициналық көмекке жүгініңіз.

Шығару нұсқаулығы:

1. Роботты аударыңыз, тиісті құралмен роботтың артындағы бұрандаларды бұрап шығарыңыз, содан кейін қақпақты шешіңіз.
2. Батареяны шығару үшін батарея мен ПХБ тақтасының арасындағы клеммаларды ажыратыңыз.

WEEE (Электр және электронды жабдықтың өндіріс қалдықтарын кәдеге жарату) туралы ақпарат



Осындай таңбасы бар барлық құрылғылар электр және электронды жабдықтың қалдықтары болып табылады (2012/19/EU директивасына сәйкес – WEEE), оларды сұрыпталмаған тұрмыстық қалдықтармен араластыруға болмайды. Оның орнына, сіз пайдаланылған жабдықты үкімет немесе жергілікті билік тағайындаған қалдық электр және электронды жабдықты қайта өңдеу орнының арнайы жинау бекетіне тапсыру арқылы адам денсаулығы мен қоршаған ортаны қорғауыңыз керек. Қалдықтарды дұрыс жайғастыру және қайта өңдеу қоршаған ортаға және адам денсаулығына кері әсер тигізудің алдын алуға көмектеседі. Осындай жинау бекеттерінің орналасқан жерлері және олардың ережелері мен шарттары туралы қосымша ақпарат алу үшін орнатушы тарапқа немесе жергілікті билік органдарына хабарласыңыз.

Xavfsizlik haqida ma'lumot

Qurilmani noto'g'ri ishlatish natijasida elektr toki urishi, yong'in yoki jarohatlanishning oldini olish uchun jihozni ishlatishdan oldin foydalanuvchi qo'llanmasini diqqat bilan o'qib chiqing va undan kelajakda foydalanish uchun saqlab qo'ying.

Foydalanish bo'yicha cheklovlar

- Bu mahsulot xavfsiz ishlashini ta'minlash va har qanday xavfning oldini olish maqsadida 8 yoshdan kichik bolalar yoki jismoniy, hissiy, aqliy nuqsonlari yoki tajriba yoki bilimi cheklangan shaxslar ota-ona yoki qarovchilarning nazoratisiz foydalanmasligi lozim. Tozalash va texnik xizmat bolalar tomonidan nazoratsiz amalga oshirilmasligi lozim.
- Bu qurilmada faqat malakali kishilar tomonidan almashtirilishi mumkin akkumulyatorlar mavjud.
- Tozalanishi zarur maydonni bo'shating. Bolalar qurilma bilan o'ynamasligi lozim. Robot ishlayotgan vaqtda bolalar va uy hayvonlari undan xavfsiz masofada saqlanishiga ishonch hosil qiling.
- Jihozni vannaxonalar yoki hovuzlar atrofiga o'rnatmang, quvvatlamang yoki foydalanmang.
- Bu mahsulot faqat uy sharoitida foydalanish uchun mo'ljallangan. Uni ochiq havoda, polsiz yuzalarda yoki tijoriy hamda sanoat sharoitida ishlatmang.
- Quvvat kabeli shikastlangan bo'lsa, uni ishlab chiqaruvchi yoki uning xizmat ko'rsatish agentida mavjud maxsus kabel yoki ehtiyot qismi bilan almashtirish lozim.
- Himoya to'sig'isiz yer sathidan baland maydonda robotdan foydalanmang.
- Robotni teskari qo'ymang. LDS qopqog'ini, robot qopqog'ini yoki bamporni robot uchun tutqich sifatida ishlatmang.

Xavfsizlik haqida ma'lumot

- Robot changyutkichdan harorat 0°C dan yuqori va 40°C dan past bo'lgan muhitda foydalaning. Polda suyuqlik yoki yopishqoq moddalar yo'qligiga ishonch hosil qiling.
- Sudralishdan shikastlanmasligi yoki buzilmasligi uchun qurilmani ishga tushirishdan oldin poldan barcha qotirilmagan ashyolarni oling va tozalash yo'lidagi kabellar yoki quvvat simlarini chiqarib oling.
- Robotning mo'rt yoki mayda ashyolarga urilishi va zarar yetkazishining oldini olish uchun poldan ularni yig'ib oling.
- Sochlar, barmoqlar va tananing boshqa qismlarini robotning so'rish tirqishidan uzoqda tuting.
- Qurilmani chaqaloq yoki bola uxlayotgan xonada ishlatmang.
- Robot harakatsiz yoki harakatda bo'lishidan qat'i nazar, uning ustiga bolalar, uy hayvonlari yoki biron bir ashyoni qo'ymang.
- Robotdan yonayotgan ashyolarni tozalash uchun foydalanmang. Tez alanganuvchi yoki yonuvchan suyuqliklar, agressiv gazlar yoki suyultirilmagan kislotalar hamda eritmalarni yig'ib olish uchun robotdan foydalanmang.
- Qattiq yoki o'tkir narsalarni changyutkich bilan tozalamang. Qurilmani toshlar, katta qog'oz parchalari yoki qurilmaga tiqilishi ehtimoliy narsalarni yig'ish uchun foydalanmang.
- Qurilmani tozalash yoki texnik xizmatdan oldin vilkasini rozetkadan chiqarish lozim.
- Robotni yoki tayanch stansiyani nam mato bilan artmang yoki ularni biror suyuqlik bilan yuvmang. Yuviladigan qismlarni tozalagach, ularni qayta o'rnatish va ishlatishdan oldin to'liq quring.

Xavfsizlik haqida ma'lumot

- Bu mahsulotni Foydalanuvchi qo'llanmasidagi ko'rsatmalarga muvofiq ishlatib. Bu mahsulotni noto'g'ri ishlatish natijasida yuzaga keladigan har qanday shikastlanish yoki zarar uchun foydalanuvchilar javobgardir.

Batareyalar va quvvatlash

- OGOHLANTIRISH: Quvvatlanmaydigan batareyalarni qayta quvvatlashga qarshi.
- Hech qanday uchinchi tomon akkumulyatori yoki avtomatik bo'shatiladigan tayanch stansiyadan foydalanmang. Faqat RCFD0301 ta'minot bloki bilan ishlatib.
- Akkumulyatorni yoki avtomatik bo'shatiladigan tayanch stansiyani mustaqil qismlarga ajratish, ta'mirlash yoki o'zgartirishga urinmang.
- Avtomatik bo'shatiladigan tayanch stansiyani issiqlik manbasi yaqiniga qo'ymang.
- Avtomatik bo'shatiladigan tayanch stansiyaning quvvatlash kontaktlarini artish yoki tozalash uchun ho'l mato yoki nam qo'llardan foydalanmang.
- Eski batareyalarni noto'g'ri ravishda chiqitga chiqarmang. Keraksiz batareyalar mos qayta ishlash muassasasiga tashlanishi lozim.
- Quvvat kabeli shikastlangan yoki singan bo'lsa, uni ishlatishni darhol to'xtatib, sotuvdan keyingi xizmat ko'rsatish markaziga murojaat qiling.
- Tashish paytida robot o'chirilganiga va iloji bo'lsa, asl o'ramida saqlanganiga ishonch hosil qiling.
- Agar robot uzoq vaqt ishlatilmasa, uni to'liq quvvatlab, o'chiring hamda salqin va quruq joyda saqlang. Batareyani ortiqcha quvvatsizlantirmaslik uchun robotni kamida 3 oyda bir marta quvvatlang.

Xavfsizlik haqida ma'lumot

Lazer xavfsizligi haqida ma'lumot

- Bu mahsulotdagi lazer sensori IEC 60825-1:2014/EN 60825-1:2014/A11:2021 1 toifali lazer mahsulotlari uchun standart talablariga javob beradi. Foydalanish davomida u bilan bevosita ko'z orqali aloqadan saqlaning.

1-SINF LAZER MAHSULOTI

MIJOZ LAZER MAHSULOTI

EN 50689:2021

DIQQAT:

Termal o'chirgichning tasodifiy qayta o'rnatilishi natijasida yuzaga keladigan xavfni oldini olish uchun bu qurilma taymer kabi tashqi almashtirgich moslamasi orqali ta'minlanmasligi yoki yordamchi dastur tomonidan muntazam ravishda yoqiladigan va o'chiriladigan zanjirga ulanmasligi kerak.



Faqat bino ichida foydalanish uchun



Operator qo'llanmasini o'qing

Bu orqali Dreame Trading (Tianjin) Co., Ltd. RLF41GD radio qurilmasi turi 2014/53/EU direktivasiga muvofiqligini ma'lum qiladi. Yevropa Ittifoqi muvofiqlik deklaratsiyasi to'liq matni quyidagi internet manzilida mavjud: <https://global.dreametech.com>
Batafsil elektron qo'llanma uchun <https://global.dreametech.com/pages/user-manuals-and-faq> saytiga o'ting

A Mahsulot bo'yicha umumiy ma'lumot

Robot

1. Quvvat/Tozalash tugmasi
 - Yoqish yoki o'chirish uchun 3 soniya bosib turing
 - Robot yoqilgach, tozalashni boshlash uchun bosing
2. Tayanch stansiyasi/Nuqtani tozalash tugmasi 
 - Robotni tayanch stansiyaga qaytarish uchun bosing
 - Nuqtani tozalashni boshlash uchun 3 soniya bosib turing

Tugma holati indikator

- Yaxlit oq: Tozalamoqda yoki tozalash tugallandi
- Miltillovchi apelsinrang: Xato
- Oq rangda yonmoqda: Robot akkumulyatorining quvvati kam bo'lmaganda quvvatlanmoqda

Eslatma:

- Robot tozalanayotganda yoki qayta quvvatlanishga qaytayotganda pauza qilish uchun robotdagi istalgan tugmani bosing.
 - Wi-Fi ulanishini asliga qaytarish uchun quvvat tugmasi va dok tugmasini 3 soniya bosib turing.
 - Bolalardan himoya qulfini Dreamehome ilovasi orqali yoqish/o'chirish mumkin.
3. LDS qopqog'i
 4. Lazerli masofa sensori (LDS)
 5. Bamber
 6. Yon cho'tka
 7. Asosiy g'ildirak

8. Balandlik farqi sensorlari
9. Ko'p yo'nalisli g'ildirak
10. Cho'tka himoyasi qisqichlari
11. Asosiy g'ildirak
12. Asosiy cho'tka
13. Cho'tka himoyasi
14. Asliga qaytarish tugmasi
 - Zavod sozlamalarini tiklash uchun 3 soniya bosib turing
15. Quvvatlash kontaktlari
16. Chang qutisi bilan 2 tasi 1 da suv baki
17. Tayanch stansiyasiga qaytish sensori
18. Avtomatik bo'shatish tuynugi
19. Shvabra moslamasi

A-1-rasm

Chang qutisi bilan 2 tasi 1 da suv baki

1. Filtr tutqichi
2. HEPA filtri
3. Suv kirish tirqishi qopqog'i
4. Suv kirish tirqishi
5. Bo'shatish qisqichi

A-2-rasm

Shvabra moslamasi

1. Shvabra yostiqchasi tutqichi
2. Bo'shatish qisqichlari
3. Shvabrani o'rnatish joyi
4. Shvabra yostiqchasi

A-3-rasm

Avtomatik bo'shatiladigan tayanch stansiya

1. Holat indikator
 - Yaxlit oq: Tayanch stansiya quvvatga ulangan
 - Oq rangda yonmoqda: Robot quvvatlanmoqda
 - Miltillovchi apelsinrang: Tayanch stansiyada xatolik bor
2. Filtr
3. Qopqog
4. Changdon uyasi
5. Quvvatlash kontaktlari
6. Signal maydoni
7. Avtomatik bo'shatish tuynugi
8. Quvvat porti
9. Quvvat simini saqlash sloti
10. Montaj murvati
11. Havo kanali qopqog'i

A-4-rasm

B Uyingizni tayyorlash

1. Tozalashdan oldin robot chigallashishi, tirnalishi yoki urilishi va yo'qotishlarga olib kelmasligi uchun omonat, mo'rt, qimmatli yoki xavfli ashyolarni oling va yerdagi kabellar, matolar, o'yinchoqlar, qattiq buyumlar va o'tkir ashyolarni yig'ib oling.
2. Tozalashdan oldin robot xavfsiz va ravon ishlashini ta'minlash uchun zinapoyalar chetiga jismoniy to'siq qo'ying.
3. Tozalanadigan xona eshigini oching va ko'proq joy qoldirish uchun mebelni joyiga qo'ying.

4. Robot tozalanishi zarur maydonlarni taniyolmasligining oldini olish uchun robot oldida, yoki ostonada, koridorda yoki tor joylarda turmang.

Eslatma:

- Robotni birinchi marta ishlatayotganda har qanday ehtimoliy to'siqlarni vaqtida olish uchun tozalash vaqtida uni kuzatib boring.
- Toshlar, po'lat sharlar va o'yinchoq qismlari kabi qattiq ashyolarni yoki qurilish chiqindilari, singan shisha va mixlar kabi o'tkir ashyolarni changyutkich bilan tozalamang, aks holda pol tinalishi mumkin.

B-rasm

© Foydalanishdan oldin

1. Tayanch stansiyani joylang va elektr rozetkaga ulang

Tayanch stansiyasini yaxshi Wi-Fi signali bilan imkon qadar ochiq joyga joylashtiring. Rasmda ko'rsatilganidek, yetarli joy qoldiring va soynali maydondagi barcha buyumlarni yig'ib oling. Quvvat kabelini tayanch stansiyaga tiqing va uni rozetkaga ulang.

Eslatma:

- Quvvat simini indikator yonmaguncha mahkam tiqing.
- Tayanch stansiyaning old qismidan 1,5 m va har ikki tomonidan 0,5 m dan yaqin turgan buyumlarni oling.
- Biror buyum signal maydonini to'sib qo'ymasligiga ishonch hosil qiling.
- Suv tomchilari yog'och pol yoki gilamlarni ho'l qilishiga yo'l qo'ymaslik uchun, tayanch

stansiyani kafel yoki marmar polga qo'yish tavsiya etiladi.

2. Himoyani yechib oling va yon cho'tkani o'rnatang

3. Dreamehome ilovasiga ulaning

- (1) Robotni yoqish uchun robotdagi quvvat tugmasini 3 soniya bosib turing. Ilovani yuklab olish va o'rnatish uchun robotdagi QR kodni skanerlang yoki ilovalar do'konidan "Dreamehome" ilovasini qidiring.
- (2) Dreamehome ilovasini oching, "Ulanish uchun QR kodni skanerlash" ni bosing va qurilmani qo'shish uchun robotdagi xuddi o'sha QR kodni qayta skanerlang. Wi-Fi ulanishni tugatish uchun ko'rsatmalarga amal qiling.

① QR kod

② Wi-Fi indikator

- Miltillamoqda: Ulanadi / Ulanmoqda
- Yoqilgan: Ulangan

Eslatma:

- Faqat 2,4 GHz Wi-Fi qo'llab-quvvatlanadi.
- Wi-Fi ulanishni asliga qaytarish uchun (2)-bosqichni takrorlang va Wi-Fi ulanishni tugatish uchun ko'rsatmalarga amal qiling.
- Qurilma uy Wi-Fi tarmoq'iga muvaffaqiyatli ulangandan so'ng, tarmoq qayta tiklangandan so'ng foydalanuvchining muammosiz ishlashini ta'minlash uchun to'lanmagan to'lovlar yoki elektr ta'minotidagi uzilishlar kabi muammolar tufayli tarmoqdagi uzilishlar yuzaga kelganda, u doimiy ravishda qayta ulanishga harakat qiladi.
- Qurilmani Wi-Fi tarmoq'idan uzish uchun robotdagi Asliga qaytarish tugmasini 3 soniya bosib turing.
- Ilova dasturiy ta'minotidagi yangilanishlar tufayli amaldagi amallar bu qo'llanmadagi ko'rsatmalardan farq qilishi mumkin. Ilovaning joriy versiyasiga asosan ko'rsatmalarga amal qiling.

4. Robotni quvvatlang

Robotni joylashda quvvatlash kontaktlarini tayanch stansiya quvvatlash kontaktlari bilan tekislang hamda robot avtomatik yoqilib, quvvatlanishni boshlaydi.

Robot to'liq quvvatlangach, robot va tayanch stansiyadagi holat indikatorlari 10 daqiqa davomida yonib turadi va keyin xiralashadi.

Eslatma: Robotingizni birinchi marta ishlatishdan oldin uni to'liq quvvatlash tavsiya etiladi.

C-1-rasm - C-4-rasm

D Ishlatish usuli

Yoqish/o'chirish

Robotni yoqish uchun quvvat tugmasini 3 soniya bosib turing. Quvvat indikator yonishi lozim. Robotni tayanch stansiyaga qo'ying, robot avtomatik yoqilishi va quvvatlashni boshlashi lozim. Robotni o'chirish uchun robotni tayanch stansiyadan olib, tugmasini 3 soniya bosib turing.

Tezkor xaritalash

Tarmoqni birinchi marta sozlagach, zudlik bilan xarita tuzish uchun ilovadagi ko'rsatmalarga rioya qiling. Robot tozalamasdan xaritalashni boshlaydi. Robot tayanch stansiyaga qaytganda, xaritalash jarayoni yakunlangan bo'ladi va xarita avtomatik saqlanadi.

Tozalashni boshlang

Robot yoqilgach, tozalashni boshlash uchun quvvat tugmasini bosing. Robot marshrutni aniq belgilaydi, chekkalar va devorlar bo'ylab tizimli ravishda

tozalaydi, keyin ishni puxtalik bilan bajarish uchun har bir xonani S shaklida tozalash bilan yakunlaydi.

Eslatma:

- Robotni tozalashdan oldin tayanch stansiyadan chiqish tavsiya etiladi. Robot tozalayotganda tayanch stansiyaning harakatlantirilmang. Bu robotning tayanch stansiyaga muammosiz qaytishini ta'minlaydi.
- Robot tozalash vazifasini bajarib, avtomatik tayanch stansiyaga qaytgach, tayanch stansiya avtomatik bo'shlanadi. Ilovada boshqa sozlamalarni boshqarish mumkin.

Pauza/Uyqu

Robot ishlayotganida, uni pauzaga qo'yish uchun istalgan tugmani bosing.

Agar robot 10 daqiqadan ko'proq pauzaga qo'yilsa, u avtomatik uyqu rejimiga o'tadi. Robotdagi barcha indikatorlar o'chadi. Robotni uyg'otish uchun robotning istalgan tugmachasini bosing yoki ilovadan foydalaning.

Eslatma: Robot pauzaga qo'yilsa va tayanch stansiyaga joylashtirilsa, joriy tozalash jarayoni tugaydi.

Tozalashni avtomatik davom ettirish

Akkumulyator quvvati juda kam bo'lsa, robot quvvatlash uchun avtomatik tayanch stansiyaga qaytadi. Batareya tegishli darajagacha quvvatlangach, u tugallanmagan tozalash vazifalarini davom ettiradi.

Eslatma: Bu funksiyadan foydalanish uchun uni ilovada yoqing.

Bezovta qilinmaslik (DND) rejimi

Robot sozlamalarida Bezovta qilinmaslik (DND) rejimi o'rnatilganda, robot tozalashni davom ettirmaydi. DND rejimi zavod sozlamalarida standartga muvofiq o'chirilgan bo'ladi. DND rejimini yoqish yoki DND davrini o'zgartirish uchun ilovadan foydalanishingiz mumkin. DND davri standartga muvofiq 22:00-8:00 etib belgilangan.

Eslatma:

- Rejalashtirilgan tozalash vazifalari DND davrida odatdagidekbajariladi.
- DND davri tugagach, robot tozalashni to'xtagan joyidan davom ettiradi.

Nuqtani tozalash

Robot kutayotgan bo'lsa, nuqtani tozalash rejimini yoqish uchun  tugmasini 3 soniya bosib turing. Bu rejimda robot taxminan 1,5 x 1,5 metr kvadrat shakldagi maydonni tozalaydi va nuqtani tozalash tugallangach, boshlang'ich nuqtasiga qaytadi.

Robotni qayta ishga tushirish

Agar robot javob berishni to'xtatsa yoki o'chirilmasa, uni majburiy o'chirish uchun quvvat tugmasini 10 soniya bosib turing. So'ng robotni yoqish uchun quvvat tugmasini 3 soniya bosib turing.

Pol yuvish funksiyasidan foydalaning

Eslatma: Yaxshiroq tozalash natijasiga erishish uchun birinchi tozalash seansidan oldin barcha pollarni kamida uch marta changyutkich bilan tozalash tavsiya etiladi.

1. Chang qutisi bilan 2 tasi 1 da suv bakini yechib olish uchun bo'shatish qisqichini bosing.

2. Suv kirish qopqog'ini oching, bakni suv bilan to'ldiring va qopqog'ini mahkam yoping.

Eslatma:

- Yuvish yoki dezinfeksiyalash vositalaridan foydalanmang.
 - Issiq suv bilan to'ldirmang, chunki bu ng egilishiga olib kelishi mumkin.
3. Shvabra yostiqchasini ho'llang va ortiqcha suvni siqib oling. Rasmda ko'rsatilganidek shvabra yostiqchasini o'rnatning.
 4. Chang qutisi bilan 2 tasi 1 da suv baki va shvabra moslamasini birga rasmda ko'rsatilganidek tiq etguncha qayta o'rnatning. Tozalashni boshlash uchun quvvat tugmasini bosing yoki ilovadan foydalaning.

Eslatma:

- Gilamlarda pol yuvish funksiyasidan foydalanish tavsiya etilmaydi.
 - Shvabra yostiqchasi namligini lozim darajada sozlash uchun ilovadan foydalaning.
5. Robot tozalagandan keyin quvvatlanishga qaytganda, shvabra yostiqchasi tutqichini yechib oling va mog'orlash yoki hidlar paydo bo'lishining oldini olish uchun shvabra yostiqchasini tozalang.

Eslatma:

- Har foydalanishdan keyin shvabra yostiqchasini yuving va suv bakini foydalanilmagan suvdan muntazam ravishda bo'shatning.
- Shvabra bilan tozalamaganda, shvabra moslamasini yechib oling.

D-1-rasm-D-5-rasm

E Rejalashtirilgan texnik xizmat

Qismlar

Robotni yaxshi holatda saqlash uchun ilovadagi aksessuardan foydalanish yoki rejalashtirilgan texnik xizmat uchun quyidagi jadvalga qarash tavsiya etiladi.

Qism	Texnik xizmat chastotasi	Almashtirish davri
Shvbra yostiqchasi	Har foydalanishdan keyin	Har 3-6 oyda
Asosiy cho'tka	Har 2 haftada bir marta	Har 6-12 oyda
Yon cho'tka		Har 3-6 oyda
Chang quttisi filtri		
Tayanch stansiyasi signal maydoni	Har oyda bir marta	/
Quvvatlash kontaktlari		
Avtomatik bo'shatish tuynuklari		
Lazerli masofa sensori (LDS)		
Tayanch stansiyasiga qaytish sensori		
Bamper		
Robotning pastki qismi		
Ko'p yo'nalishli g'ildirak		

Qism	Texnik xizmat chastotasi	Almashtirish davri
Balandlik farqi sensorlari	Zarur bo'lganda tozalash	/
Changyig'gich		
Asosiy g'ildiraklar		
Suvdon		
Chang xaltasi	/	Har 2-5 oyda

Eslatma: Almashtirish chastotasi robotdan foydalanishingizga bog'liq. Agar maxsus holatlar tufayli istisno holat yuzaga kelsa, qismlarni almashtirish lozim.

Asosiy cho'tka

1. Cho'tka himoyasini chiqarish uchun cho'tka himoyasi qisqichlarini ichkariga bosing va cho'tkani robotdan ko'taring.
2. Cho'tkada chigal sochlarni olib tashlash uchun mos tozalash asbobidan foydalaning. So'ng cho'tkani qayta o'rnatning va cho'tka himoyasini joyiga mahkamlash uchun uni bosing.

E-1-rasm

Yon cho'tka

Yon cho'tkani chiqaring va tozalang.

E-2-rasm

Ko'p yo'nalishli g'ildirak

Ko'p yo'nalishli g'ildirakda tiqilgan sochlarni olib tashlash uchun mos tozalash asbobidan foydalaning.

E-3-rasm

Chang qutisi bilan 2 tasi 1 da suv baki

1. Chang qutisi bilan 2 tasi 1 da suv bakini yechib olish uchun bo'shatish qisqichini bosing va keyin suv bakini bo'shating.
2. Changdon qopqog'ini oching va changdonni bo'shating.
3. HEPA filtrini yechib olish uchun filtr tutqichini oching va HEPA filtriga sekin tapillating.

Eslatma: Shikastlanmaslik uchun filtrni cho'tka, barmoq yoki o'tkir narsalar bilan tozalashga urinmang.

4. Changdon va HEPA filtrini suv bilan yuving va qayta o'rnatishdan oldin ularni to'liq quriting.

Eslatma:

- Qismlarni chang qutisi tashqarisida yuvmang. Agar suv dog'lari bo'lsa, ularni qayta o'rnatishdan oldin ularni qurutib artib oling.
- Chang qutisi va filtrni faqat toza suv bilan yuving. Hech qanday yuvish vositasidan foydalanmang.
- Chang qutisi va filtrdan faqat ular to'liq quriganda foydalaning.

E-4-rasm

Shvabra yostiqtchasi

1. Shvabra moslamasini yechib oling va shvabra yostiqtchasini shvabra yostiqtchasi tutqichidan chiqarib oling.
2. Shvabra yostiqtchasini faqat suv bilan tozalang va qayta o'rnatishdan oldin uni to'liq quriting.

E-5-rasm

Robot sensorlari

Robot sensorlari va quvvatlash kontaktlarini quyidagi rasmda ko'rsatilganidek yumshoq va quruq mato yordamida artib oling:

1. Lazerli masofa sensori (LDS)
2. Bamber
3. Tayanch stansiyasiga qaytish sensori
4. Balandlik farqi sensorlari

Eslatma: Nam mato robot va tayanch stansiyaning nozik elementlariga zarar yetkazishi mumkin. Tozalash uchun quruq matodan foydalaning.

E-6-rasm

Avtomatik bo'shatish tuynuklari, quvvatlash kontaktlari va signal maydoni

Avtomatik bo'shatish tuynuklari, quvvatlash kontaktlarini va signal maydonini yumshoq va

quruq mato bilan tozalang.

E-7-rasm

Chang xaltasi

1. Chang xaltasini yechib oling va tashlang.

Eslatma: Tutqichni tashqariga tortish chang va qoldiqlar tasodifan to'kilishining oldini olish uchun chang xaltasini yopib qo'yadi.

2. Filtrdagi chang va qoldiqlarni quruq mato bilan olib tashlang.
3. Yangi chang xaltasini o'rnatning.
4. Changdonning qopqog'ini qayta o'rnatning.

E-8-rasm

Havo kanali

Agar havo kanali tiqilib qolsa, uni quyidagi bosqichlarga muvofiq tozalang.

1. Havo kanali qopqog'idagi o'rnatish murvatlarini bo'shating va qopqoqni yechib oling.
2. Havo kanali begona buyumlar bilan tiqilib qolmaganini tekshiring. Agar mavjud bo'lsa, ularni tozalang.
3. Havo kanali qopqog'ini qayta o'rnatning.

E-9-rasm

Batareya

Robotda yuqori unumdorlikka ega litiy-ion batareyalar to'plami mavjud. Batareya optimal ishlashini ta'minlash uchun batareya kundalik foydalanish uchun yaxshi quvvatlanganiga ishonch hosil qiling. Agar robot uzoq vaqt ishlatilmasa, uni o'chiring va saqlab qo'ying. Ortiqcha quvvatlashdan shikastlanishning oldini olish uchun robotni kamida har uch oyda bir marta quvvatlang.

Nosozliklarni bartaraf etish

Muammo	Yechim
Robot yoqilmayapti.	<ul style="list-style-type: none"> Batareya quvvati kam. Robotni tayanch stansiyada quvvatlang va qaytadan urining. Batareyaning harorati juda past yoki juda yuqori. Qurilmani 32°F (0°C) va 104°F (40°C) orasidagi haroratda ishlatish tavsiya etiladi.
Robot quvvatlanmaydi.	<ul style="list-style-type: none"> Tayanch stansiya quvvatga ulanmagan, Quvvat kabelining ikkala uchi ham to'g'ri ulanganiga ishonch hosil qiling. Tayanch stansiyadagi quvvatlash kontaktlari va robot o'rtasidagi aloqa yomon, quvvatlash kontaktlarini tozalang.
Robot Wi-Fi tarmoqqa ulana olmadi.	<ul style="list-style-type: none"> Wi-Fi tarmoq paroli noto'g'ri. Wi-Fi tarmog'ingizga ulanish uchun ishlatiladigan parol to'g'ri ekaniga ishonch hosil qiling. Robot 5 GHz Wi-Fi ulanishni dastaklamaydi. Robot 2,4 GHz Wi-Fi ulanishga ulanganiga ishonch hosil qiling. Wi-Fi signali zaif. Robot Wi-Fi qamrovi yaxshi hududda ekaniga ishonch hosil qiling. Robot konfiguratsiyaga tayyor bo'lmisligi mumkin. Ilovadan chiqing va qayta kiring, keyin ko'rsatilgandek qayta urining.

Muammo	Yechim
Robot tayanch stansiyani topa olmayapti va unga qaytmayapti.	<ul style="list-style-type: none"> Quvvatlanish uchun qaytish yo'nalishi bloklangan, masalan, eshik yopiq. Robot tayanch stansiyasining ustida bo'lmaganda tayanch stansiya quvvatdan uzilgan yoki boshqa joyga ko'chirilgan. Tayanch stansiyani quvvat manbasiga ulang yoki quvvatlanish uchun robotni tayanch stansiyaga joylang. Tayanch stansiyasi atrofida juda ko'p to'siqlar mavjud. Tayanch stansiyani ochiqroq maydonga joylashtiring. Robotni ko'chirish uning o'z o'rnini o'rnatishga olib kelishi mumkin va agar o'z o'rnini qayta o'rnatish muvaffaqiyatsiz bo'lsa, u xaritani qayta yaratadi. Agar robot tayanch stansiyadan juda uzoqda bo'lsa, u mustaqil avtomatik qaytib kelolmasligi mumkin, bu holda robotni qo'lda tayanch stansiyaga joylashingiz lozim bo'ladi. Tayanch stansiyadagi signal maydonini chang yoki qoldiqlardan tozalang.
Robot Tayanch stansiya oldida tiqilib qoladi va unga qaytib kelolmaydi.	<ul style="list-style-type: none"> Robotning bloklanishiga yo'l qo'ymaslik uchun tayanch stansiyaning ikkala tomonida yoki oldida yetarli joy mavjudligini tekshiring. Agar tayanch stansiyasi oldidagi pol ortiqcha ho'l bo'lsa, robot sirpanishi mumkin. Agar shunday bo'lsa, qayta urinishdan oldin ortiqcha suvni tozalang. Tayanch stansiyasini boshqa joyga ko'chirish va qaytadan urinish tavsiya etiladi.

Nosozliklarni bartaraf etish

Muammo	Yechim
Robot o'chmaydi.	<ul style="list-style-type: none"> Robot quvvat olayotganda uni o'chirib bo'lmaydi. Robotni o'chirish uchun uni tayanch stansiyadan chiqarish, so'ng quvvat tugmasini 3 soniya bosib turish tavsiya etiladi. Agar 1-bosqichni bajarish orqali robotni o'chirib bo'lmasa, robotni majburan o'chirish uchun quvvat tugmasini 10 soniya bosib turing. Muammo yechilmasa, sotuvdan keyingi servis markaziga murojaat qiling.
Quvvatlash tezligi past.	<ul style="list-style-type: none"> Robotning akkumulyatori quvvati kam bo'lsa, uni to'liq quvvatlash uchun taxminan 4,5 soat vaqt ketadi. Agar siz robotni belgilangan diapazondan tashqari haroratlarda ishlatsangiz, akkumulyatorning ishlash muddatini uzaytirish uchun quvvatlash tezligi avtomatik ravishda sekinlashadi. Robot va tayanch stansiyadagi quvvatlash kontaktlari kirlangan bo'lishi mumkin, ularni quruq mato bilan arting.
Robot ishlayotgan vaqtda shovqin kuchayadi.	<ul style="list-style-type: none"> Chang quttisi filtri to'lib qolmaganini tekshiring. Agar shunday bo'lsa, uni tozalang yoki almashtiring. Asosiy cho'tka yoki chang quttisiga qattiq jism tiqilib qolgan bo'lishi mumkin. Tekshiring va har qanday qattiq jismini olib tashlang. Asosiy cho'tka yoki yon cho'tka chigallashishi mumkin. Tekshiring va har qanday begona jismini olib tashlang. So'rish rejimini Standart yoki Tinch rejimga o'tkazing.

Muammo	Yechim
Robot belgilangan yo'nalishga rioya qilmasdan harakat qiladi.	<ul style="list-style-type: none"> Robotni ishlatishdan oldin elektr simlari va shippaklar kabi ashyolarni tartibga solish lozim. Ho'l sirpanchiq yuzalarda ishlash asosiy g'ildirak sirpanishiga olib kelishi mumkin. Robotni ishlatishdan oldin har qanday ho'l sohalarni quritish tavsiya etiladi.
Robot tozalanishi zarur xonalarni o'tkazib yuboradi.	<ul style="list-style-type: none"> Tozalanadigan xonalarning eshiklari ochiq ekaniga ishonch hosil qiling. Xonaning eshigida 2 cm dan baland ostona mavjudligini tekshiring. Robot baland ostonalar yoki zinalarga chiqa olmaydi. Tozalanishi zarur xona oldidagi joy ho'l va sirpanchiq bo'lishi mumkin, bu esa robot sirpanib ketishi va g'ayritabiiy ishlashiga olib keladi. Robotni ishlatishdan oldin polni quriting.
Robot quvvatlangach, tozalanishi davom ettirmaydi.	<ul style="list-style-type: none"> Robot Bezovta qilmaslik (DND) rejimi o'rnatilmaganiga ishonch hosil qiling, bu rejim tozalanishni davom ettirishga yo'l qo'ymaydi. Robotni qo'lda tayanch stansiyaga joylashtirgandan so'ng yoki robotni ilova yoki  tugmasi orqali quvvatlash uchun yuborigandan so'ng, robot tozalanishda davom etmaydi.

Nosozliklarni bartaraf etish

Muammo	Yechim
Tayanch stansiya avtomatik changdonni bo'shatolmaydi.	<ul style="list-style-type: none"> • Changdondagi chang xaltasi to'lganini tekshiring. • Agar chang xaltasi to'lgan bo'lmasa, robot, tayanch stansiya yoki chang quttisining avtomatik bo'shatish tirqishlarida to'siqlar mavjudligini tekshiring. Agar mavjud bo'lsa, tiqilgan qismni vaqtida tozalang.
Suvdondan suv chiqmaydi yoki ozgina chiqadi.	<ul style="list-style-type: none"> • Suvdonda suv bor yoki yo'qligini tekshiring. • Shvabra yostiqchasi ifloslangan bo'lsa, ularni tozalang. • Shvabra yostiqchasi va shvabra yostiqchasi tutqichi foydalanuvchi qo'llanmasiga muvofiq to'g'ri o'rnatilganiga ishonch hosil qiling.
Robot avtomatik bo'shatish vazifalarini bajarmasdan tayanch stansiyaga qaytadi.	<ul style="list-style-type: none"> • DND rejimi robotning avtomatik bo'shatish vazifalarni bajarishiga to'siqinlik qiladi.

Qo'shimcha yordam olish uchun <https://global.dreametech.com> orqali bizga murojaat qiling.

Texnik xususiyatlari

Robot

Modeli	RLF41GD
Quvvatlash vaqti	Taxminan 4,5 soat
Nominal kuchlanish	14,4 V $\overline{=}$
Nominal quvvat	45 W
Ishlash chastotasi	2400–2483,5 MHz
Maksimal chiqish quvvati	< 20 dBm

Oddiy foydalanish sharoitida bu uskuna antenna va foydalanuvchi tanasi o'rtasida kamida 20 cm masofada bo'lishi lozim.

Zaryadlanuvchi litiy-ion batareya o'rami

Modeli	C1251A6
Turi	Litiy-ion
Soni	1
Nominal sig'im	2,95 Ah

Avtomatik bo'shatiladigan tayanch stansiya

Modeli	RCFD0301
Nominal kirish quvvati	220–240 V ~ 50–60 Hz
Nominal chiqish quvvati	20 V $\overline{=}$ 1 A
Nominal quvvat (changni bo'shatish paytida)	650 W

Tayanch stansiyasi/quvvatlash stansiyasi

Kutish rejimida quvvat sarfi: $\leq 0,5$ W (robot tayanch stansiyadan/quvvatlash stansiyasidan chiqqanidan keyin 15 daqiqa ichida)

Robot va tayanch stansiyasi/quvvatlash stansiyasi

Tarmoq kutish rejimida quvvat sarfi: ≤ 2 W (Robot changyutkich batareyasi to'liq quvvatlanganidan so'ng 20 daqiqa ichida.)

Kutish rejimida quvvat sarfi: $\leq 0,5$ W (Robot changyutkich batareyasi to'liq zaryadlanganidan so'ng 20 daqiqa ichida.)

Batareyani chiqitga chiqarish va tashlash

O'rnatilgan litiy-ion batareyada atrof-muhit uchun xavfli moddalar mavjud. Batareyani chiqitga chiqarishdan oldin batareyani malakali mutaxassislar chiqarishi va tegishli qayta ishlash nuqtasiga topshirishiga ishonch hosil qiling.

- jihoz chiqitga chiqarilishidan oldin batareya chiqarib olinishi kerak;
- batareyani chiqarayotganda jihoz elektr tarmog'idan uzilishi kerak;
- xavfsiz tarzda chiqitga chiqarilishi kerak.

DIQQAT:

Batareyani olishdan oldin, quvvatni uzing va batareyani iloji boricha bo'shating.

Keraksiz batareyalar mos qayta ishlash muassasasiga tashlanishi lozim.

Portlash xavfining oldini olish uchun yuqori haroratli muhit ta'siriga yo'liqtirmang.

Noto'g'ri sharoitda foydalanganda batareyadan suyuqlik chiqishi mumkin. Badanigingizga tegsa, suv bilan yuvib tashlang va tibbiy yordam uchun murojaat qiling.

Chiqarib olish bo'yicha qo'llanma:

1. Robotni ag'daring, orqasidagi murvatlarni yechib olish uchun tegishli asbobdan foydalanib, qopqoqni yechib oling.
2. Batareyani yechib olish uchun batareya va bosma plata orasidagi ulagichlarni yechib oling.

WEEE haqida ma'lumot



Bu belgiga ega barcha mahsulotlar chiqindi elektr va elektron uskunalar (WEEE 2012/19/EU direktivasidagi kabi) bo'lib, ular ajratilmagan maishiy chiqindilar bilan aralashmasligi lozim. Buning o'rniga chiqindi qurilmalaringizni hukumat yoki mahalliy hokimiyat organlari belgilagan chiqindi elektr va elektron qurilmalarni qayta ishlash uchun mo'ljallangan yig'ish punktiga topshirish orqali inson salomatligi va atrof-muhitni muhofaza qilishingiz lozim. To'g'ri chiqitga chiqarish va qayta ishlash atrof-muhit va inson salomatligi uchun ehtimoliy salbiy oqibatlarining oldini olishga yordam beradi. Bunday yig'ish punktlarining joylashuvi va shartlari haqida qo'shimcha ma'lumot olish uchun o'rnatuvchi yoki mahalliy hokimiyat organlariga murojaat qiling.

Інформація щодо безпеки

Щоб уникнути ураження електричним струмом, виникнення пожежі чи травми внаслідок неналежного користування пристроєм, уважно прочитайте посібник користувача, перш ніж починати користуватися пристроєм, і збережіть його для подальшого використання.

Обмеження щодо використання

- Щоб забезпечити безпечне користування пристроєм і уникати можливих ризиків, дітям віком до 8 років, особам похилого віку й особам з фізичними, сенсорними чи розумовими вадами, а також особам, які не мають достатніх знань чи досвіду, заборонено користуватися цим пристроєм без нагляду одного з батьків чи опікуна. Дітям без нагляду заборонено здійснювати очищення та поточне обслуговування.
- Цей пристрій містить акумулятори, виймати які можуть лише кваліфіковані особи.
- Звільніть ділянку, яку потрібно прибрати. Діти не повинні гратися з пристроєм. Подбайте, щоб під час роботи апарата діти й домашні тварини перебували на безпечній відстані від нього.
- Не встановлюйте, не заряджайте та не користуйтеся пристроєм у ванних чи поряд із басейнами.
- Цей виріб призначений тільки для прибирання підлоги в домашніх умовах. Не користуйтеся ним надворі, на будь-яких інших поверхнях, крім підлоги, а також у комерційних чи промислових умовах.
- Щоб уникнути небезпеки в разі пошкодження шнура живлення, його слід замінити на спеціальний шнур чи вузол, який можна придбати у виробника чи його агента з обслуговування.
- Не використовуйте робот на ділянці, розташованій вище від рівня підлоги, якщо вона не огорожена захисним бар'єром.

Інформація щодо безпеки

- Не розміщуйте робот догори дном. Не користуйтеся кришкою LDS (лазерного датчика відстані), кришкою робота чи бампером як ручкою робота.
- Використовуйте робота за температури вище 0°C і нижче 40°C. Переконайтеся в тому, що на підлозі немає рідин чи липких речовин.
- Щоб уникнути пошкоджень чи травмування внаслідок перетягування предметів, перед початком користування пристроєм приберіть із підлоги будь-які незакріплені предмети, сховайте кабелі і шнури живлення.
- Приберіть із підлоги крихкі чи дрібні предмети, щоб уникнути наїзду та їх пошкодження роботом.
- Тримайте волосся, пальці чи інші частини тіла подалі від всмоктувальних отворів робота.
- Не користуйтеся пристроєм у кімнаті, де спить дитина або немовля.
- Не ставте дітей, домашніх тварин чи будь-які предмети зверху на робот, незалежно від того, стоїть він на місці чи рухається.
- Не використовуйте робот для прибирання будь-яких легкозаймистих предметів. Не використовуйте робота для збирання легкозаймистих чи вогненебезпечних рідин, корозійно-активних газів чи нерозведених кислот або розчинників.
- Не пилюйте тверді чи гострі предмети. Не використовуйте апарат для збирання таких предметів як каміння, великих шматків паперу чи будь-яких предметів, які можуть засмітити апарат.
- Перш ніж починати будь-які роботи з очищення чи технічного обслуговування апарата, витягніть вилку з розетки.

Інформація щодо безпеки

- Не протирайте робот чи базову станцію мокрою серветкою та не ополіскуйте їх жодною рідиною. Перед встановленням та використанням вимитих деталей їх необхідно повністю висушити.
- Використовуйте цей виріб згідно з вказівками, наведеними в Посібнику користувача. Користувачі несуть відповідальність за будь-які збитки або пошкодження, що виникли внаслідок неналежного використання цього виробу.

Акумулятори і зарядка

- **ПОПЕРЕДЖЕННЯ:** Не намагайтеся заряджати незаряджувані батареї.
- Не використовуйте акумулятор чи базову станцію з автоматичним спорожненням будь-яких сторонніх виробників. Використовуйте тільки разом з блоком живлення RCFD0301.
- Не намагайтеся самостійно розбирати, ремонтувати або модифікувати акумулятор або базову станцію з автоматичним спорожненням.
- Не ставте базову станцію з автоматичним спорожненням біля джерела тепла.
- Не протирайте й не очищуйте зарядні контакти базової станції з автоматичним спорожненням мокрою серветкою або мокрими руками.
- Не викидайте старі акумулятори неналежним чином. Непотрібні акумулятори слід здавати до відповідного пункту повторної переробки.
- У разі пошкодження чи розриву шнура живлення негайно припиніть його використання і зверніться у службу сервісного обслуговування.
- Переконайтеся в тому, що під час транспортування робот вимкнений і, якщо можливо, зберігається в оригінальному пакуванні.

Інформація щодо безпеки

- Якщо робот не планується використовувати протягом тривалого часу, повністю зарядіть його, після чого вимкніть його і зберігайте в сухому прохолодному місці. Щоб уникнути перерозряджання акумулятора, заряджайте робот принаймні раз на 3 міс.

Інформація щодо безпеки використання лазерного випромінювання

- Лазерний датчик у цьому виробі відповідає стандарту IEC 60825-1:2014/EN 60825-1:2014/A11:2021 для лазерних виробів класу 1. Під час роботи лазерного датчика не допускайте потрапляння в очі лазерного випромінювання.

ЛАЗЕРНИЙ ВИРІБ КЛАСУ 1

СПОЖИВЧИЙ ЛАЗЕРНИЙ ВИРІБ

EN 50689:2021

ОБЕРЕЖНО:

Щоб уникнути небезпеки, пов'язаної з ненавмисним скиданням теплового захисту, цей прилад не повинен жититися від зовнішнього комутаційного пристрою, такого як таймер, або підключатися до ланцюга, який регулярно вмикається та вимикається комунальними службами.



Тільки для використання в приміщенні



Прочитайте посібник користувача

Цим документом компанія «Дрім Трейдинг (Тяньцзінь) Ко., Лтд.» (Dreame Trading (Tianjin) Co., Ltd.) заявляє, що радіоелектронне обладнання типу RLF41GD відповідає вимогам Директиви 2014/53/EU. Повний текст декларації про відповідність ЄС доступний за наступною інтернет-адресою:

<https://global.dreametech.com>

З повним текстом електронного посібника можна ознайомитися, відвідавши веб-сторінку <https://global.dreametech.com/pages/user-manuals-and-faqs>

A Основна інформація про виріб

Робот

1. Кнопка увімкнення живлення/прибирання
 - Щоб увімкнути / вимкнути робот, натисніть і утримуйте кнопку протягом 3 секунд
 - Натисніть, щоб почати прибирання після ввімкнення робота
2. Кнопка повернення на зарядну док-станцію / Кнопка точкового прибирання 
 - Натисніть, щоб відправити робот назад на базову станцію
 - Натисніть і утримуйте протягом 3 сек, щоб почати точкове прибирання

Індикатор стану кнопки

- Постійно світиться білим кольором: прибирання відбувається чи завершено
- Блимає оранжевим кольором: помилка
- Пульсує білим кольором: якщо заряд акумулятора не низький, робот заряджається

Примітка:

- Щоб призупинити робот під час прибирання чи повернення на зарядку, слід натиснути на ньому будь-яку кнопку.
 - Натисніть і утримуйте кнопку живлення і кнопку повернення на док-станцію протягом 3 секунд, щоб скинути з'єднання Wi-Fi.
 - Блокування від дітей можна ввімкнути/вимкнути через додаток Dreamhome.
3. Кришка LDS
 4. Лазерний датчик відстані (LDS)
 5. Бампер
 6. Бічна щітка
 7. Головне колесо

8. Датчики зависання
9. Різноманітне колесо
10. Фіксатори захисного кожуха щітки
11. Головне колесо
12. Основна щітка
13. Захисний кожух щітки
14. Кнопка «Скидання налаштувань»
 - Натисніть і утримуйте протягом 3 секунд, щоб відновити заводські налаштування
15. Зарядні контакти
16. Резервуар для води з пилосбірником «2-в-1»
17. Датчик повернення на док-станцію
18. Вентиляційний отвір для автоматичного спорожнення
19. Швабра в зборі

Рис. А-1

Резервуар для води з пилосбірником «2-в-1»

1. Тримач фільтра
2. Фільтр HEPA
3. Кришка вхідного отвору для води
4. Вхідний отвір для води
5. Фіксатор для від'єднання

Рис. А-2

Швабра в зборі

1. Тримач накладки швабри
2. Фіксатори для від'єднання
3. Зона кріплення накладки швабри
4. Накладка швабри

Рис. А-3

Базова станція з автоматичним спорожненням

1. Індикатор стану
 - Постійно світиться білим кольором: базова станція підключена до джерела живлення

- Пульсує білим кольором: робот заряджається
 - Блимає оранжевим кольором: помилка базової станції
2. Фільтр
 3. Кришка
 4. Отвір для мішка для пилу
 5. Зарядні контакти
 6. Зона передачі та отримання сигналу
 7. Вентиляційний отвір для автоматичного спорожнення
 8. Гніздо живлення
 9. Гніздо для зберігання шнура живлення
 10. Монтажний гвинт
 11. Кришка повітропроводу

Рис. А-4

B Підготовка помешкання

1. Перед прибиранням приберіть нестійкі, крихкі, цінні чи небезпечні предмети, заберіть кабелі, тканинні предмети, іграшки, тверді й гострі предмети, розташовані на підлозі, щоб робот не затягнув, не подряпав чи не вдарив їх, спричинивши таким чином матеріальні збитки.
2. Перед прибиранням поставте фізичний бар'єр на краю сходів, щоб забезпечити надійне і безперебійне функціонування робота.
3. Відчиніть двері кімнати, яку потрібно прибрати, і пересуньте меблі на відповідні місця, щоб у кімнаті було більше вільного простору.
4. Щоб не перешкоджати роботі розпізнавати ділянки, які потрібно прибирати, не ставьте на шляху у робота, на порогах, у коридорах чи у вузьких проходах.

Примітка:

- Під час першого використання робота слідуйте за його роботою, щоб вчасно усунути з його шляху можливі перешкоди.
- Не пилюйте тверді предмети, як-от камені, сталеві кулі й деталі іграшок, чи гострі предмети, як-от будівельне сміття, розбите скло чи цвяхи, — це може призвести до утворення подряпин на підлозі.

Рис. В

С Перед використанням

1. Установіть базову станцію та підключіть її до електричної розетки

Розмістіть базову станцію в максимально доступному місці з хорошим сигналом Wi-Fi. Залиште навколо неї достатньо місця, як показано на малюнку, і приборіть будь-які предмети із зони навколо. Вставте роз'єм шнура живлення в базову станцію, а вилку — в розетку.

Примітка:

- Міцно вставте шнур живлення, доки не увімкнуться індикатор.
- Приборіть усі об'єкти, розташовані ближче ніж за 1,5 м спереду і за 0,5 м з обох боків від базової станції.
- Переконайтеся, що жодні предмети не перекривають зону передачі та отримання сигналу.
- Щоб запобігти утворенню плям від води на дерев'яній підлозі чи килимі, рекомендується розміщувати базову станцію на підлозі, покритій керамічною плиткою чи мармуром.

2. Зніміть захисні елементи і встановіть бічну щітку

3. Підключіть пристрій до додатку Dreamehome

- (1) Щоб увімкнути робот, натисніть і утримуйте

кнопку живлення на ньому протягом 3 секунд. Зіскануйте QR-код на роботі або знайдіть у магазині програмного забезпечення назву «Dreamehome» щоб завантажити і встановити додаток.

- (2) Відкрийте додаток Dreamehome, натисніть на поле «Scan QR code to connect» (Сканувати QR-код для підключення) і ще раз зіскануйте той самий QR-код на роботі, щоб додати пристрій. Виконавши вказівки, завершіть встановлення з'єднання з Wi-Fi.

① QR-код**② Індикатор Wi-Fi**

- Блимає: очікується з'єднання / підключення
- Світиться: з'єднання встановлене

Примітка:

- Підтримується тільки Wi-Fi із частотою 2,4 ГГц.
- Щоб скинути з'єднання Wi-Fi, повторіть крок (2) і виконайте вказівки, щоб завершити підключення до Wi-Fi.
- Після успішного підключення пристрою до домашньої мережі Wi-Fi він постійно намагатиметься автоматично відновити з'єднання у разі перебоїв, спричинених, наприклад, вимкненням електроенергії через несплату рахунків тощо, щоб забезпечити безперебійну роботу після відновлення мережі.
- Щоб відключити пристрій від мережі Wi-Fi, натисніть і утримуйте кнопку «Скидання налаштувань» на роботі протягом 3 секунд.
- У зв'язку з оновленням програмного забезпечення додатка, фактичні операції можуть відрізнятися від інструкцій у цьому посібнику. Дотримуйтеся інструкцій у додатку поточної версії.

4. Зарядіть робот

Розміщуючи робот, сумістіть зарядні контакти робота з зарядними контактами базової станції, і робот автоматично увімкнеться і почне заряджатися.

Коли робот повністю зарядиться, індикатори стану на роботі й базовій станції будуть світитися протягом 10 хв, а потім згаснуть.

Примітка: Перед першим використанням рекомендується повністю зарядити робот.

Рис. С-1 – рис. С-4

Д Спосіб використання

Увімкнення/вимкнення

Щоб увімкнути робот, натисніть і утримуйте кнопку живлення протягом 3 секунд. Має засвітитися індикатор живлення. Поставте робот у базову станцію — він повинен автоматично увімкнутися і почати заряджатися. Щоб вимкнути робот, зніміть його з базової станції та натисніть і утримуйте кнопку живлення протягом 3 секунд.

Швидке складання карти

Уперше виконавши налаштування конфігурації мережі, виконайте вказівки в додатку, щоб швидко створити карту. Робот почне складати карту без прибирання. Коли робот повернеться на базову станцію, створення карти буде завершено, і її буде автоматично збережено.

Початок прибирання

Коли робот увімкнений, натисніть кнопку живлення, щоб почати прибирання. Робот точно прокладає маршрут, методично прибирає по краях і стінах, а потім завершує прибирання в кожній кімнаті за S-подібною схемою, щоб добре виконати роботу.

Примітка:

- Рекомендується, щоб перед прибиранням робот залишив базову станцію. Не переміщуйте базову станцію, поки робот прибирає. Це забезпечує безпроблемне повернення робота на базову станцію.
- Після завершення роботом завдання з прибирання і його автоматичного повернення на базову станцію почнеться його автоматичне спорожнення. У додатку доступні інші налаштування.

Пауза/сон

Коли робот працює, натисніть будь-яку кнопку, щоб призупинити роботу.

Якщо робот призупинений довше ніж на 10 хв, він автоматично переходить у режим сну. Усі індикатори на роботі згаснуть. Щоб вивести робот із режиму сну, натисніть будь-яку кнопку на роботі або скористайтеся додатком.

Примітка: Якщо робот призупинити й поставити на базову станцію, поточний процес прибирання завершиться.

Автоматичне відновлення прибирання

Якщо акумулятор сильно розряджений, робот автоматично повернеться до базової станції на зарядку. Після зарядки до відповідного рівня заряду акумулятора робот продовжить виконання незавершених завдань з прибирання.

Примітка: Щоб скористатися цією функцією, увімкніть її в додатку.

Режим «Не турбувати (DND)»

Коли робот переведений у режим «Не турбувати (DND)», він не зможе відновити прибирання.

За замовчуванням, режим DND вимкнений виробником. Користуючись додатком, можна увімкнути режим DND чи змінити період його дії. За замовчуванням дія режиму DND триває з 22:00 до 8:00.

Примітка:

- Протягом періоду дії режиму «Не турбувати» заплановані завдання з прибирання виконуються.
- Після завершення періоду дії режиму DND робот продовжує прибирання з того місця, на якому він зупинився.

Точкове прибирання

Коли робот перебуває в режимі очікування, натисніть і утримуйте кнопку  протягом 3 секунд, щоб увімкнути режим точкового прибирання. У цьому режимі робот прибирає квадратну ділянку завбільшки 1,5 × 1,5 метра, у центрі якої перебуває, а по закінченні точкового прибирання повертається у вихідну точку.

Перезапуск робота

Якщо робот перестав реагувати чи не вимикається, натисніть і утримуйте кнопку живлення протягом 10 секунд, щоб вимкнути його примусово. Після цього натисніть і утримуйте кнопку живлення протягом 3 секунд, щоб увімкнути робот.

Функція миття підлоги

Примітка: Рекомендується пропилососити всю підлогу щонайменше тричі перед першим прибиранням, щоб досягти кращого ефекту.

1. Натисніть фіксатор, щоб виїняти резервуар для води з пілозбірником «2-в-1».

2. Відкрийте кришку вхідного отвору для води, наповніть резервуар водою і щільно закрийте кришку.

Примітка:

- Не використовуйте засоби для миття або дезінфекції.
 - Не наповнюйте резервуар для води гарячою водою, оскільки це може призвести до деформації резервуара.
3. Змочіть накладку швабри й відіжміть надлишок води. Встановіть накладку швабри, як показано на схемі.
 4. Встановіть на місце резервуар для води з пілозбірником «2-в-1» і швабру в зборі до клацання, як показано на рисунку. Натисніть кнопку живлення або скористайтеся додатком, щоб почати прибирання.

Примітка:

- Не рекомендується використовувати функцію миття на килимах.
 - За потреби регулюйте вологість накладки швабри через додаток.
5. Коли робот завершить прибирання і повернеться на док-станцію для заряджання, зніміть тримач накладки швабри та виперіть накладку швабри, щоб запобігти появі цвілі або неприємного запаху.

Примітка:

- Мийте накладку швабри після кожного використання і регулярно спорожняйте резервуар для води від невикористаної води.
- Знімайте швабру в зборі, коли вологе прибирання не виконується.

Рис. D-1 – рис. D-5

Е Поточне обслуговування

Деталі

Щоб підтримувати робот у належному стані, рекомендується виконувати поточне обслуговування, дотримуючись вказівок щодо використання приладдя у додатку або в наступній таблиці.

Деталь	Періодичність технічного обслуговування	Періодичність заміни
Накладка швабри	Після кожного використання	Кожні 3–6 місяців
Основна щітка	Раз на 2 тижні	Кожні 6–12 місяців
Бічна щітка		Кожні 3–6 місяців
Фільтр пилосбірника		
Зона передачі та отримання сигналу на базовій станції	Раз на місяць	/
Зарядні контакти		
Вентиляційні отвори для автоматичного спорожнення		
Лазерний датчик відстані (LDS)		
Датчик повернення на док-станцію		
Бампер		
Днище робота		
Різонаправлене колесо		

Деталь	Періодичність технічного обслуговування	Періодичність заміни
Датчики зависання	Очищувати за потреби	/
Пилосбірник		
Головні колеса		
Резервуар для води		
Мішок для пилу	/	Кожні 2–5 місяців

Примітка: Періодичність заміни залежить від інтенсивності використання робота. У разі виключної ситуації через особливі обставини деталі слід замінити.

Основна щітка

1. Зніміть захисний кожух щітки, притиснувши його фіксатори, і вийміть щітку з робота.
2. Зніміть волосся, що намоталося навколо щітки, за допомогою відповідного очисного інструмента. Встановіть і зафіксуйте щітку на місці, натиснувши на її захисний кожух.

Рис. Е-1

Бічна щітка

Зніміть і очистьте бічну щітку.

Рис. Е-2

Різнонаправлене колесо

Зніміть волосся, що намоталося навколо різнонаправленого колеса, за допомогою відповідного очисного інструмента.

Рис. Е-3

Резервуар для води з пілозбірником «2-в-1»

1. Натисніть фіксатор, щоб вийняти резервуар для води з пілозбірником «2-в-1», і спорожніть резервуар для води.
2. Відкрийте кришку пілозбірника і спорожніть його.
3. Відкрийте тримач фільтра, вийміть фільтр HEPA та обережно постукайте по ньому.

Примітка: Не намагайтеся очистити фільтр щіткою, пальцем або гострими предметами, щоб запобігти його пошкодженню.

4. Вимийте пілозбірник і фільтр HEPA водою і повністю висушіть їх на повітрі, перш ніж встановлювати на місце.

Примітка:

- Не промивайте частини, розташовані за межами пілозбірника. Якщо після миття

залишились сліди води, витріть їх насухо перед встановленням на місце.

- Мийте фільтр і пілозбірник тільки у чистій воді. Не використовуйте мийний засіб.
- Використовуйте пілозбірник і фільтр тільки після їх повного висихання.

Рис. Е-4

Накладка швабри

1. Зніміть швабру в зборі і витягніть накладку швабри із тримача накладки швабри.
2. Помийте накладку швабри, використовуючи тільки воду, потім повністю висушіть її перед встановленням на місце.

Рис. Е-5

Датчики робота

Витріть датчики робота сухою м'якою тканиною, як показано на рисунку нижче:

1. Лазерний датчик відстані (LDS)
2. Бампер
3. Датчик повернення на док-станцію
4. Датчики зависання

Примітка: Використання вологої серветки може призвести до пошкодження чутливих елементів усередині робота й базової станції. Для очищення використовуйте суху тканину.

Рис. Е-6

Вентиляційні отвори для автоматичного спорожнення, зарядні контакти і зона передачі та отримання сигналу

Очистьте вентиляційні отвори для автоматичного спорожнення, зарядні контакти й зону передачі та отримання сигналу сухою м'якою серветкою.

Рис. Е-7

Мішок для пилу

1. Зніміть та викиньте мішок для пилу.

Примітка: Якщо потягти за ручку назовні, мішок для пилу герметично закриється, щоб запобігти випадковому випадінню пилу та сміття.

2. Очистьте фільтр від пилу і сміття сухою серветкою.
3. Установіть новий мішок для пилу.
4. Встановіть кришку резервуара для пилу на місце.

Рис. Е-8

Повітропровід

Якщо повітропровід заблоковано, очистіть його, дотримуючись наведених нижче інструкцій.

1. Відкрутіть кріпильні гвинти на кришці повітропроводу і зніміть кришку.
2. Перевірте, чи не заблокований повітропровід сторонніми предметами. Якщо вони є, видаліть їх.
3. Установіть кришку повітропроводу на місце.

Рис. Е-9

Акумулятор

Робот обладнаний блоком високоякісних літій-іонних акумуляторів. Щоб підтримувати оптимальні параметри акумулятора, завжди тримайте його достатньо зарядженим. Якщо робот не буде використовуватися протягом тривалого часу, вимкніть його й покладіть на зберігання. Щоб не допустити пошкодження через надмірне заряджання, заряджайте робот хоча б раз на три місяці.

Пошук і усунення несправностей

Проблема	Вир і шення
Робот не вмикається.	<ul style="list-style-type: none"> • Розрядився акумулятор. Зарядіть робот на базовій станції та спробуйте увімкнути його ще раз. • Температура акумулятора занадто низька або занадто висока. Рекомендується використовувати пристрій за температури від 32°F (0°C) до 104°F (40°C).
Робот не заряджається.	<ul style="list-style-type: none"> • Базова станція не підключена до електромережі, переконайтеся, що обидва кінці шнура живлення правильно під'єднані. • Поганий контакт між зарядними контактами базової станції та робота, очистіть зарядні контакти.
Роботу не вдалося підключитися до мережі Wi-Fi.	<ul style="list-style-type: none"> • Уведено неправильний пароль мережі Wi-Fi. Переконайтеся, що для підключення до мережі Wi-Fi використовується правильний пароль. • Робот не підтримує підключення до мережі Wi-Fi із робочою частотою 5 ГГц. Переконайтеся, що з'єднання робота з мережею Wi-Fi із робочою частотою 2,4 ГГц встановлено. • Сигнал мережі Wi-Fi слабкий. Переконайтеся, що робот розташований у місці з хорошим покриттям мережі Wi-Fi. • Можливо, робот не готовий до налаштування конфігурації. Вийдіть і знову увійдіть у додаток, після чого повторіть спробу відповідно до вказівок.

Проблема	Вир і шення
Робот не може знайти базову станцію та повернутися до неї.	<ul style="list-style-type: none"> • Маршрут повернення для зарядки перекритий, наприклад, зачинені двері. • Базова станція відключена від джерела живлення або за час відсутності у ній робота вона була переміщена. Під'єднайте базову станцію до джерела живлення або установіть робот на базову станцію для зарядки. • Навколо базової станції занадто багато перешкод. Поставте базову станцію в більш доступне місце. • Переміщення робота може призвести до його повторного позиціонування, і якщо це йому не вдасться, він знову побудує карту. Якщо робот розташований занадто далеко від базової станції, він не зможе самостійно повернутися, і його доведеться поставити на базову станцію вручну. • Протріть зону передачі та отримання сигналу на базовій станції, щоб очистити її від пилу чи сміття.
Робот застрягає перед базовою станцією та не може повернутися на неї.	<ul style="list-style-type: none"> • Перевірте, чи достатньо місця з обох боків або перед базовою станцією, щоб запобігти блокуванню робота. • Якщо підлога перед базовою станцією занадто мокра, робот може ковзати. У такому разі перед повторною спробою витріть надмірну кількість вологи. • Рекомендується перемістити базову станцію в інше місце і повторити спробу.

Пошук і усунення несправностей

Проблема	Вир і шення
Робот не вимикається.	<ul style="list-style-type: none"> Під час заряджання робот не вимикається. Щоб вимкнути робот, рекомендується зняти його з базової станції та натиснути й утримувати кнопку живлення протягом 3 секунд. Якщо не вдасться вимкнути робот, виконавши крок 1, натисніть і утримуйте кнопку живлення протягом 10 секунд, щоб вимкнути робот примусово. Якщо проблема не зникне, зверніться в службу сервісного обслуговування.
Зарядка відбувається повільно.	<ul style="list-style-type: none"> Коли акумулятор розряджений, повна зарядка робота триває приблизно 4,5 год. Якщо експлуатація робота здійснюється за межами вказаного температурного діапазону, швидкість зарядки автоматично зменшуватиметься для подовження терміну експлуатації акумулятора. Можливо, зарядні контакти на роботі чи базовій станції забруднені — протріть їх сухою серветкою.
Шум зростає під час роботи робота.	<ul style="list-style-type: none"> Перевірте, чи не забився фільтр пилозбірника. Якщо це так, очистьте чи замініть його. Твердий предмет може потрапити в основну щітку або пилозбірник. Перевірте і, якщо виявите твердий предмет, видаліть його. Основна або бічна щітка може заплутатися. Перевірте і, якщо виявите будь-які сторонні предмети, видаліть їх. Виберіть режим всмоктування «Стандартний» чи «Тихий».

Проблема	Вир і шення
Робот пересувається, не дотримуючись заданого маршруту.	<ul style="list-style-type: none"> Перед початком використання робота такі предмети як шнур чи капці слід скласти в одне місце. Під час руху мокрими слизькими поверхнями головне колесо ковзає. Перед використанням робота рекомендується витерти мокрі ділянки.
Робот минає кімнати, в яких потрібно виконати прибирання.	<ul style="list-style-type: none"> Переконайтеся, що двері кімнат, в яких потрібно прибрати, відчинені. Перевірте, чи не перевищує висота дверного порога кімнати 2 см. Робот не здатний долати високі пороги чи сходинки. Поверхня перед кімнатою, в якій потрібно прибрати, може бути мокрою і слизькою, внаслідок чого робот буде ковзати і працювати неналежно. Спробуйте витерти підлогу перед використанням робота.
Після зарядки робот не відновлює прибирання.	<ul style="list-style-type: none"> Переконайтеся в тому, що робот не переведений в режим «Не турбувати (DND)», — в цьому режимі він не може відновити прибирання. Після ручного повернення робота на базову станцію або його спрямування на зарядку через додаток або за допомогою кнопки  на ньому, він не відновлює прибирання.

Пошук і усунення несправностей

Проблема	Вирішення
Базова станція не може автоматично випорожнити пилозбірник.	<ul style="list-style-type: none"> Перевірте, чи не заповнений мішок для пилу в резервуарі для пилу. Якщо мішок для пилу не заповнений, перевірте, чи є будь-які перешкоди в отворах робота для автоматичного спорожнення, базовій станції чи пилозбірнику. Якщо такі є, вчасно очистіть заблоковану деталь.
З резервуара для води не витікає вода або витікає лише потроху.	<ul style="list-style-type: none"> Перевірте, чи є вода в резервуарі для води. Якщо накладка швабри забруднилася, виперіть її. Переконайтеся, що накладку швабри і тримач накладки швабри встановлено правильно відповідно до посібника користувача.
Робот повертається на базову станцію, не виконуючи автоматичне спорожнення.	<ul style="list-style-type: none"> Режим DND запобігає виконанню роботом автоматичного випорожнення.

Щоб отримати додаткову допомогу, зв'яжіться з нами через вебсайт <https://global.dreametech.com>.

Технічні характеристики

Робот

Модель	RLF41GD
Час заряджання	Прибл. 4,5 години
Номінальна напруга	14,4 V $\overline{\text{---}}$
Номінальна потужність	45 W
Робоча частота	2400–2483,5 MHz
Максимальна вихідна потужність	< 20 dBm

За нормальних умов використання відстань між антеною цього обладнання і тілом користувача має бути щонайменше 20 см.

Літій-іонний акумуляторний блок

Модель	C1251A6
Тип	Літій-іонний
Номер	1
Номінальна ємність	2,95 Ah

Базова станція з автоматичним спорожненням

Модель	RCFD0301
Номінальна вхідна напруга	220–240 V \sim 50–60 Hz
Номінальна вихідна напруга	20 V $\overline{\text{---}}$ 1 A
Номінальна потужність (під час спорожнення пилозбірника)	650 W

Базова станція/док-станція для зарядки

Споживання енергії в режимі очікування: $\leq 0,5$ W (протягом 15 хвилин після того, як робот залишає базову станцію/док-станцію для зарядки)

Робот і базова станція/док-станція для зарядки

Споживання енергії в мережевому режимі очікування: ≤ 2 W (протягом 20 хвилин після повного заряджання акумуляторної батареї робота-пилососа.)

Споживання енергії в режимі очікування: $\leq 0,5$ W (протягом 20 хвилин після повного заряджання акумуляторної батареї робота-пилососа.)

Демонтаж і утилізація акумулятора

Вбудований літій-іонний акумулятор містить речовини, небезпечні для довкілля. Перш ніж викинути акумулятор, подбайте, щоб його зняли кваліфіковані спеціалісти й щоб його здали у відповідний пункт повторної переробки.

- Перш ніж викинути апарат, з нього потрібно зняти акумулятор;
- Під час виймання акумулятора апарат має бути відключений від джерела живлення;
- Утилізацію акумулятора слід здійснювати безпечним способом.

ОБЕРЕЖНО:

Перш ніж виймати акумулятор, відключіть живлення і максимально розрядіть його.

Непотрібні акумулятори слід здавати до відповідного пункту повторної переробки.

Не піддавайте їх впливу високих температур, інакше існує небезпека вибуху.

У разі неправильного поводження з акумулятора може витікати рідина. Якщо вона потрапить на тіло, промийте уражену ділянку водою та зверніться по медичну допомогу.

Як вилучати акумулятор:

1. Переверніть робот, за допомогою відповідного інструменту викрутіть гвинти на його задній панелі та зніміть кришку.
2. Роз'єднайте контакти між акумулятором і друкованою платою і зніміть акумулятор.

Інформація щодо відходів електричного й електронного обладнання (WEEE)



Усі вироби, на які нанесено цей знак, являють собою відходи електричного й електронного обладнання (WEEE, згідно з Директивою 2012/19/EU), і їх не слід викидати разом із несорттованим побутовим сміттям. Натомість слід берегти здоров'я людей і довкілля, здаючи відходи обладнання до спеціального пункту збору відходів електричного та електронного обладнання, призначеного урядом або місцевими органами влади. Правильна утилізація і повторна переробка допоможе запобігти можливому негативному впливу на довкілля та здоров'я людей. Для отримання додаткової інформації щодо розташування й умов роботи таких пунктів збирання зверніться до спеціалістів, які займаються встановленням такого обладнання, або до місцевих органів влади.

Bezpečnostní informace

Abyste předešli úrazu elektrickým proudem, požáru nebo zranění způsobenému nesprávným používáním spotřebiče, přečtěte si před použitím spotřebiče pozorně návod k použití a uschovejte si jej pro budoucí použití.

Omezení používání

- Tento výrobek nesmí používat děti do 8 let ani osoby se sníženými fyzickými, smyslovými nebo duševními schopnostmi nebo s nedostatkem zkušeností a znalostí, pokud jsou bez dozoru rodiče nebo opatrovníka zaručujícího bezpečný provoz a předcházení rizikům. Čištění a údržbu nesmí provádět děti bez dozoru.
- Tento spotřebič obsahuje baterie, které mohou vyměňovat pouze kvalifikované osoby.
- Vyklid'te prostor, který má být čištěn. Spotřebič nesmí být používán dětmi ke hře. Zajistěte, aby se děti a domácí zvířata během provozu robota nacházela v bezpečné vzdálenosti.
- Spotřebič neinstalujte, nenabíjejte ani nepoužívejte v koupelnách nebo v okolí bazénů.
- Tento výrobek je určen pouze k čištění podlah v domácím prostředí. Nepoužívejte jej venku, na jiných než podlahových površích ani v komerčním či průmyslovém prostředí.
- Pokud je napájecí kabel poškozen, musí být nahrazen speciálním kabelem nebo sestavou, které jsou k dispozici u výrobce nebo jeho servisního zástupce.
- Nepoužívejte robota v prostoru zavěšeném nad úrovní země bez ochranné bariéry.
- Neumisťujte robota vzhůru nohama. Nepoužívejte kryt LDS, kryt robota ani nárazník jako rukojeť robota.

Bezpečnostní informace

- Robota používejte v prostředí s okolní teplotou nad 0 °C a pod 40 °C. Ujistěte se, že na podlaze není žádná tekutina nebo lepkavá látka.
- Abyste zabránili poškození nebo zranění v důsledku tahání, odstraňte z podlahy všechny volné předměty a před zahájením provozu přístroje odstraňte kabely nebo napájecí šňůry na čisticí dráze.
- Odstraňte z podlahy křehké nebo malé předměty, aby do nich robot nenarazil a nepoškodil je.
- Udržujte vlasy, prsty a jiné části těla mimo sací otvor robota.
- Nepoužívejte spotřebič v místnosti, kde spí kojeneček nebo dítě.
- Nepokládejte na robota děti, domácí zvířata ani žádné předměty bez ohledu na to, zda je robot v klidu nebo v pohybu.
- Nepoužívejte robota k čištění žádných hořících předmětů. Nepoužívejte robota ke sběru hořlavých nebo vznětlivých kapalin, korozivních plynů nebo neředěných kyselin či rozpouštědel.
- Nevysávejte tvrdé nebo ostré předměty. Nepoužívejte spotřebič ke sběru předmětů, jako jsou kameny, velké kusy papíru nebo jakékoli předměty, které by mohly spotřebič ucpat.
- Před čištěním nebo údržbou spotřebiče je nutné vyjmout zástrčku ze zásuvky.
- Neotírejte robota ani základní stanici mokřým hadříkem ani je neoplachujte žádnou tekutinou. Po vyčištění omyvatelných částí je před opětovnou instalací a použitím zcela vysušte.
- Tento výrobek používejte v souladu s pokyny uvedenými v návodu k použití. Uživatelé nesou odpovědnost za veškeré ztráty nebo škody, které vzniknou v důsledku nesprávného používání tohoto výrobku.

Bezpečnostní informace

Baterie a nabíjení

- **VAROVÁNÍ:** Nenabíjejte baterie, které nelze nabíjet.
- Nepoužívejte žádné baterie jiných výrobců ani základnové stanice s funkcí automatického vyprazdňování. Používejte pouze s napájecí jednotkou RCFD0301.
- Nepokoušejte se sami rozebírat, opravovat nebo upravovat baterii nebo základnovou stanici s automatickým vyprazdňováním.
- Základnovou stanici s automatickým vyprazdňováním neumísťujte do blízkosti zdroje tepla.
- K otírání nebo čištění nabíjecích kontaktů základní stanice s automatickým vyprazdňováním nepoužívejte mokré hadřík nebo mokré ruce..
- Nevyhazujte nesprávně staré baterie. Nepotřebné baterie je nutné zlikvidovat v příslušném recyklačním středisku.
- Pokud se napájecí kabel poškodí nebo zlomí, okamžitě jej přestaňte používat a kontaktujte poprodejní servis.
- Dbejte na to, aby byl robot při přepravě vypnutý a pokud možno uložený v původním obalu.
- Pokud robot nebudete delší dobu používat, plně jej nabijte, poté jej vypněte a uložte na chladném a suchém místě. Robota dobíjejte alespoň jednou za 3 měsíce, aby nedošlo k nadměrnému vybití baterie.

Bezpečnostní informace

Bezpečnostní informace k laseru

- Laserový senzor v tomto výrobku splňuje normu IEC 60825- 1:2014/EN 60825- 1:2014/A11:2021 pro laserové výrobky třídy 1. Během používání se vyhněte přímému pohledu.

LASEROVÝ VÝROBEK TŘÍDY 1

SPOTŘEBITELSKÝ LASEROVÝ VÝROBEK

EN 50689:2021

UPOZORNĚNÍ:

Aby se předešlo nebezpečí způsobenému neúmyslným resetováním tepelné pojistky, nesmí být tento spotřebič napájen přes externí spínací zařízení, například časový spínač, ani připojen k obvodu, který je pravidelně zapínán a vypínán elektrickou sítí.



Pouze pro vnitřní použití



Přečtěte si návod k obsluze

Společnost Dreame Trading (Tianjin) Co., Ltd. tímto prohlašuje, že rádiové zařízení typu RLF41GD je v souladu se směrnicí 2014/53/EU. Úplné znění EU prohlášení o shodě je dostupné na internetové adrese: <https://global.dreamotech.com>

Podrobnou elektronickou příručku naleznete na adrese <https://global.dreamotech.com/pages/user-manuals-and-faqs>

A Přehled výrobku

Robot

1. Tlačítko Napájení/čistění
 - Stisknutím a podržením na 3 sekundy zapnete nebo vypnete
 - Po zapnutí robota stiskněte tlačítko pro spuštění čištění
2. Tlačítko pro čištění doku/bodového čištění 
 - Stisknutím tlačítka odešlete robota zpět do základní stanice
 - Stisknutím a podržením po dobu 3 sekund spustíte bodové čištění

Indikátor stavu tlačítka

- Nepřetržitě svítící bílá: Dokončené čištění nebo úklid
- Blikající oranžová: Chyba
- Pomalu blikající bílá: Robot se nabíjí, když energie baterie není nízká.

Poznámka:

- Stisknutím libovolného tlačítka na robota pozastavíte úklid robota nebo jeho návrat k nabíjení.
 - Stisknutím a podržením tlačítka napájení a tlačítka dokovací stanice po dobu 3 sekund resetujete síť Wi-Fi.
 - Dětský zámek lze aktivovat/deaktivovat prostřednictvím aplikace Dreamehome.
3. Kryt LDS
 4. Laserový snímač vzdálenosti (LDS)
 5. Nárazník
 6. Boční kartáč

7. Hlavní kolo
8. Senzory srážu
9. Všesměrové kolo
10. Přichytky pro ochranu kartáčů
11. Hlavní kolo
12. Hlavní kartáč
13. Ochranný kryt kartáče
14. Tlačítko Reset
 - Stisknutím a podržením po dobu 3 sekund obnovíte tovární nastavení
15. Nabíjecí kontakty
16. Nádrž na vodu 2 v 1 s prachovým boxem
17. Snímač návratu na základnu
18. Ventil automatického vyprazdňování
19. Sestava mopu

Obr. A-1

Nádrž na vodu 2 v 1 s prachovým boxem

1. Držák filtru
2. HEPA filtr
3. Víko přívodu vody
4. Přívod vody
5. Uvolňovací spona

Obr. A-2

Sestava mopu

1. Držák mopovací podložky
2. Uvolňovací spony
3. Plocha pro upevnění mopovací podložky
4. Mopovací podložka

Obr. A-3

Základnová stanice s automatickým vyprazdňováním

1. Indikátor stavu
 - Nepřetržitě svítící bílá: Základní stanice je připojena k napájení
 - Pomalu blikající bílá: Robot se nabíjí
 - Blikající oranžová: Základní stanice má chybu
2. Filtr
3. Kryt
4. Otvor pro prachový sáček
5. Nabíjecí kontakty
6. Signalizační oblast
7. Ventil automatického vyprazdňování
8. Napájecí port
9. Slot pro uložení napájecího kabelu
10. Montážní šroub
11. Kryt vzduchového kanálu

Obr. A-4

B Příprava vašeho domova

1. Před úklidem odstraňte nestabilní, křehké, cenné nebo nebezpečné předměty a uklidte kabely, látky, hračky, tvrdé předměty a ostré předměty na zemi, aby se do nich robot nezamotal, nepoškrábal je nebo je nesrazil a nezpůsobil ztráty.
2. Před úklidem umístěte na okraj schodů fyzickou zábranu, abyste zajistili bezpečný a bezproblémový provoz robota.

- Otevřete dveře uklízené místnosti a uložte nábytek na správné místo, abyste ponechali více prostoru.
- Aby robot nerozpoznal místa, která je třeba uklidit, nestůjte před robotem nebo na prahu, v chodbě nebo na úzkých místech.

Poznámka:

- Při prvním použití robota jej při úklidu sledujte, abyste včas odstranili případné překážky.
- Nevysávejte tvrdé předměty, jako jsou kameny, ocelové kuličky a části hraček, ani ostré předměty, jako je stavební odpad, rozbité sklo a hřebíky, jinak může dojít k poškrábání podlahy.

Obr. B

C Před použitím

1. Umístěte základní stanici a připojte ji k elektrické zásuvce

Umístěte základní stanici na co nejotevřenější místo s dobrým signálem Wi-Fi. Ponechte dostatek místa, jak je znázorněno na obrázku, a odstraňte všechny předměty ve stínované oblasti. Zasuňte napájecí kabel do základní stanice a zapojte jej do zásuvky.

Poznámka:

- Pevně zasuňte napájecí kabel směrem, dokud se nerozsvítí kontrolka.
- Odstraňte všechny předměty, které jsou blíže než 1,5 m zepředu a 0,5 m z obou stran základní stanice.
- Ujistěte se, že signalizační oblast neblokují žádné předměty.
- Aby nedošlo k navlhčení dřevěných podlah nebo koberců, doporučujeme umístit základní stanici

na dlaždice nebo mramorové podlahy.

2. Odstraňte ochranné obaly robota a nainstalujte boční kartáč

3. Připojení k aplikaci Dreamehome

- Stiskněte a podržte tlačítko napájení na robotu po dobu 3 sekund pro jeho zapnutí. Naskenujte QR kód na robotu nebo vyhledejte „Dreamehome“ v obchodě s aplikací a stáhněte si a nainstalujte aplikaci.
- Spusťte aplikaci Dreamehome, klepněte na „Naskenovat QR kód pro připojení“ a znovu naskenujte stejný QR kód na robotu pro přidání zařízení. Postupujte podle pokynů a dokončete připojení Wi-Fi.

① QR kód

② Kontrolka Wi-Fi

- Bliká: Určeno k připojení / Probíhá připojení
- Zap: Připojeno

Poznámka:

- Podporována je pouze síť Wi-Fi s frekvencí 2,4 GHz.
- Pro obnovení Wi-Fi zopakujte krok (2) a poté podle pokynů dokončete připojení Wi-Fi.
- Po úspěšném připojení zařízení k domácí síti Wi-Fi se bude v případě přerušení sítě způsobeného například nezaplacenými účty nebo výpadkem proudu neustále pokoušet o opětovné připojení, aby bylo zajištěno bezproblémové používání po obnovení sítě.
- Chcete-li zařízení odpojit od sítě Wi-Fi, stiskněte a podržte tlačítko Reset na robotu po dobu 3 sekund.
- Vzhledem k aktualizacím softwaru aplikace se skutečné operace mohou lišit od pokynů v této příručce. Postupujte podle pokynů podle aktuální verze aplikace.

4. Nabíjení robota

Po umístění robota vyrovnejte nabíjecí kontakty robota s nabíjecími kontakty základní stanice a robot se automaticky zapne a začne se nabíjet.

Po úplném nabití robota zůstanou indikátory stavu na robotovi a základnové stanici svítit po dobu 10 minut a poté se ztlumí.

Poznámka: Před prvním použitím se doporučuje robota plně nabít.

Obr. C-1 – obr. C-4

D Jak používat

Zapnutí/vypnutí

Robota zapnete stisknutím a podržením tlačítka napájení po dobu 3 sekund. Kontrolka napájení měla svítit. Umístěte robota na základní stanici, robot by se měl automaticky zapnout a začít se nabíjet. Chcete-li robota vypnout, posuňte robota od základní stanice a stiskněte a podržte tlačítko po dobu 3 sekund.

Rychlé mapování

Po prvním nastavení sítě postupujte podle pokynů v aplikaci pro rychlé vytvoření mapy. Robot začne mapovat bez čištění. Když se robot vrátí do základní stanice, proces mapování byl dokončen a mapa se automaticky uloží.

Spustit čištění

Po zapnutí robota stiskněte tlačítko napájení a spusťte úklid. Robot přesně vytyčí trasu, metodicky vyčistí podél okrajů a stěn a poté dokončí úklid každé místnosti ve tvaru písmene S, aby zajistil důkladnou práci.

Poznámka:

- Doporučuje se, aby se robot před čištěním vydal ze základní stanice. Během úklidu robota nabíjecí základní stanici nepřemisťujte. Tím zajistíte, že se robot plynule vrátí do základní stanice.
- Poté, co robot dokončí úklid a automaticky se vrátí do základní stanice, spustí se automatické vyprazdňování základní stanice. Další nastavení lze ovládat v aplikaci.

Pauza/spánek

Když je robot v provozu, stisknutím libovolného tlačítka jej pozastavíte.

Pokud je robot pozastavený déle než 10 minut, automaticky přejde do režimu spánku. Všechny kontrolky na robotu se vypnou. Stisknutím libovolného tlačítka na robotovi nebo pomocí aplikace robota probudíte.

Poznámka: Pokud je robot zastaven a umístěn na základní stanici, aktuální proces úklidu se ukončí.

Automatické obnovení úklidu

Pokud je baterie příliš vybitá, robot se automaticky vrátí na základní stanici, aby se nabil. Po nabití na odpovídající úroveň baterie bude pokračovat v nedokončených úklidových úkonech.

Poznámka: Chcete-li tuto funkci používat, povolte ji v aplikaci.

Režim Nerušit (DND)

Když je robot nastaven do režimu Nerušit (DND), robot nebude moci pokračovat v úklidu. Režim DND je ve výchozím nastavení z výroby vypnut. Pomocí aplikace můžete režim DND povolit nebo upravit dobu DND. Ve výchozím nastavení je perioda DND 22:00–8:00.

Poznámka:

- Naplánované úkony čištění se během doby DND provádějí jako obvykle.
- Po uplynutí doby DND bude robot pokračovat v úklidu tam, kde skončil.

Čištění na místě

Když je robot v pohotovostním režimu, stiskněte a podržte tlačítko  po dobu 3 sekund, abyste aktivovali režim bodového čištění. V tomto režimu robot vyčistí oblast ve tvaru čtverce o rozměrech 1,5 × 1,5 metru kolem sebe a po dokončení bodového úklidu se vrátí do výchozího bodu.

Restartování robota

Pokud robot přestane reagovat nebo jej nelze vypnout, stisknutím a podržením tlačítka napájení po dobu 10 sekund jej násilně vypnete. Poté stisknutím a podržením tlačítka napájení po dobu 3 sekund robota zapnete.

Použití funkce mopování

Poznámka: Před prvním mopováním se doporučuje všechny podlahy alespoň třikrát vysát, aby se dosáhlo lepšího účinku úklidu.

1. Stisknutím uvolňovacího klipu vyjměte nádržku na vodu 2 v 1 s prachovým boxem.

2. Otevřete víko přívodu vody, naplňte nádrž vodu a víko pevně uzavřete.

Poznámka:

- Nepoužívejte mycí ani dezinfekční prostředky.
 - Nenaplňujte nádržku na vodu horkou vodou, protože by mohlo dojít k její deformaci.
3. Navlhčete mopovací podložku a vyždímejte z ní přebytečnou vodu. Nainstalujte podložku mopu, jak je znázorněno na obrázku.
 4. Zasuňte nádržku na vodu 2 v 1 s prachovým boxem a mopem zpět do robota, dokud nezapadne na své místo. Stisknutím tlačítka napájení nebo pomocí aplikace spusťte úklid.

Poznámka:

- Nedoporučuje se používat funkci mopování na koberecích.
 - Pomocí aplikace upravte vlhkost mopovací podložky podle potřeby.
5. Když se robot po úklidu vrátí do stavu nabíjení, stisknutím uvolňovacích spon vyjměte držák mopovací podložky a vyčistěte mopovou podložku, abyste zabránili vzniku plísní nebo zápachu.

Poznámka:

- Po každém použití umyjte podložku mopu a pravidelně vyprazdňujte nádržku na vodu z nepoužité vody.
- Pokud nemopujete, sejměte sestavu mopu.

Obr. D-1 – obr. D-5

E Rutinní údržba

Díly

Chcete-li udržet robota v dobrém stavu, doporučujeme se řídit použitím příslušenství v aplikaci nebo následující tabulkou pro běžnou údržbu.

Díl	Frekvence údržby	Doba výměny
Mopovací podložka	Po každém použití	Jednou za 3 až 6 měsíců
Hlavní kartáč	Jednou za 2 týdny	Jednou za 6 až 12 měsíců
Boční kartáč		Jednou za 3 až 6 měsíců
Filtr prachového boxu		
Signalizační oblast na základní stanici	Jednou za měsíc	/
Nabíjecí kontakty		
Automatické vyprázdnění ventilačního otvoru		
Laserový snímač vzdálenosti (LDS)		
Snímač návratu na základnu		
Nárazník		
Spodní část robota		
Všesměrové kolo		

Díl	Frekvence údržby	Doba výměny
Senzory srážu	Vyčistěte jej podle potřeby	/
Prachový box		
Hlavní kola		
Nádrž na vodu		
Prachový sáček	/	Jednou za 2 až 5 měsíců

Poznámka: Frekvence výměny závisí na způsobu používání robota. Pokud dojde k výjimce v důsledku zvláštních okolností, měly by být díly vyměněny.

Hlavní kartáč

1. Stiskněte spony krytu kartáče směrem dovnitř, abyste kryt kartáče sejmuli, a kartáč vyjměte z roboty.
2. Pomocí vhodného čistícího nástroje odstraňte všechny vlasy zamotané v kartáči. Poté znovu kartáč instalujte a stisknutím krytu kartáče jej zajistíte na místě.

Obr. E-1

Boční kartáč

Vyjměte a vyčistěte boční kartáč.

Obr. E-2

Všesměrové kolo

Pomocí vhodného čistícího nástroje odstraňte všechny vlasy zamotané do všesměrového kola.

Obr. E-3

Nádrž na vodu 2 v 1 s prachovým boxem

1. Stisknutím uvolňovacího klipu vyjměte nádržku na vodu 2 v 1 s prachovým boxem a poté nádržku na vodu vyprázdněte.
2. Otevřete kryt prachového boxu a vyprázdněte prachový box.
3. Otevřete držák filtru, vyjměte HEPA filtr a jemně jej poklepejte.

Poznámka: Nepokoušejte se čistit filtr kartáčem, prstem nebo ostrými předměty, aby nedošlo k jeho poškození.

4. Před opětovnou instalací opláchněte prachový box a HEPA filtr vodou a nechte je zcela uschnout na vzduchu.

Poznámka:

- Neoplachujte díly mimo prachový box. Pokud se na nich objeví skvrny od vody, před opětovnou instalací je otřete do sucha.
- Prachový box a filtr oplachujte pouze čistou vodou. Nepoužívejte žádné čistící prostředky.
- Prachový box a filtr používejte pouze tehdy, když jsou zcela suché.

Obr. E-4

Mopovací podložka

1. Sejměte mopovací sestavu a odstraňte mopovací podložku z držáku mopovací podložky.
2. Před opětovnou instalací vyčistěte mopovací podložku pouze vodou a zcela ji vysušte.

Obr. E-5

Senzory robota

Otřete senzory robota měkkým a suchým hadříkem, jak je znázorněno na následujícím obrázku:

1. Laserový snímač vzdálenosti (LDS)
2. Nárazník
3. Snímač návratu na základnu
4. Senzory srážu

Poznámka: Mokrý hadřík může poškodit citlivé prvky robota a základní stanice. K čištění používejte suchý hadřík.

Obr. E-6

Otvory pro automatické vyprazdňování, nabíjecí kontakty a signalizační oblast

Otvory pro automatické vyprazdňování, nabíjecí kontakty a signalizační oblast čistěte měkkým a suchým hadříkem.

Obr. E-7

Prachový sáček

1. Vyjměte a vyhoďte prachový sáček.

Poznámka: Zatažením za rukojeť směrem ven se prachový sáček utěsní, aby prach a nečistoty náhodně nevyypadly.

2. Prach a nečistoty z filtru odstraňte suchým hadříkem.
3. Nainstalujte nový prachový sáček.
4. Znovu nainstalujte kryt prachové nádoby.

Obr. E-8

Vzduchový kanál

Pokud je vzduchový kanál ucpaný, vyčistěte jej podle následujících pokynů.

1. Odšroubujte montážní šrouby na krytu vzduchového kanálu a kryt sejměte.
2. Zkontrolujte, zda není vzduchový kanál zablokovaný cizími předměty. Pokud nějaké existují, vyčistěte je.
3. Znovu nasadte kryt vzduchových kanálů.

Obr. E-9

Baterie

Robot obsahuje vysoce výkonnou lithium-iontovou baterii. Dbejte na to, aby byl akumulátor při každodenním používání dobře nabitý, aby byl zachován jeho optimální výkon. Pokud robot delší dobu nepoužíváte, vypněte jej a odložte. Abyste zabránili poškození v důsledku nadměrného vybití, nabíjejte robota alespoň jednou za tři měsíce.

Řešení problémů

Problém	Řešení
Robot se nezapne.	<ul style="list-style-type: none"> Baterie je vybitá. Nabijte robota na základní stanici a zkuste to znovu. Teplota baterie je příliš nízká nebo příliš vysoká. Spotřebič se doporučuje provozovat při teplotě mezi 0 °C (32 °F) a 40 °C (104 °F).
Robota nelze nabíjet.	<ul style="list-style-type: none"> Základní stanice není připojena k napájení, zkontrolujte, zda jsou oba konce jejího napájecího kabelu správně zapojeny. Kontakt mezi nabíjecími kontakty na základní stanici a robotem je špatný, očistěte nabíjecí kontakty.
Robot se nedokáže připojit k síti Wi-Fi.	<ul style="list-style-type: none"> Heslo sítě Wi-Fi je nesprávné. Zkontrolujte, zda je heslo použité pro připojení k síti Wi-Fi správné. Robot nepodporuje připojení Wi-Fi s frekvencí 5 GHz. Ujistěte se, že je robot připojen k síti Wi-Fi s frekvencí 2,4 GHz. Signál Wi-Fi je slabý. Ujistěte se, že se robot nachází v oblasti s dobrým pokrytím sítě Wi-Fi. Robot nemusí být připraven ke konfiguraci. Ukončete a znovu vstupte do aplikace a poté to zkuste znovu podle pokynů.

Problém	Řešení
Robot nemůže najít základní stanici a vrátit se k ní.	<ul style="list-style-type: none"> Cesta pro návrat k nabíjení je zablokováná, např. jsou zavřené dveře. Základní stanice je odpojena od napájení nebo je přemístěna, když na ní robot není. Připojte prosím základní stanici k napájení nebo umístěte robota na základní stanici, aby se mohl nabíjet. V okolí základní stanice je příliš mnoho překážek. Umístěte základní stanici na volnější plochu. Pohyb robota může způsobit změnu jeho polohy, a pokud se změna polohy nezdaří, znovu vytvoří mapu. Pokud je robot příliš daleko od základní stanice, nemusí být schopen se sám automaticky vrátit, v takovém případě budete muset robota na základní stanici umístit ručně. Otřete signalizační oblast na základní stanici, abyste odstranili prach nebo nečistoty.
Robot se zasekne před základní stanicí a nemůže se k ní vrátit.	<ul style="list-style-type: none"> Zkontrolujte, zda je po obou stranách nebo před základní stanicí dostatek místa, aby nedošlo k zablokování robota. Robot může uklouznout, pokud je podlaha před základní stanicí příliš mokrá. V takovém případě před dalším pokusem přebytečnou vodu očistěte. Doporučujeme přemístit základní stanici na jiné místo a zkusit to znovu.

Řešení problémů

Problém	Řešení
Robot se nevyplíná.	<ul style="list-style-type: none"> • Robotu nelze vypnout, když se nabíjí. Doporučujeme robota odsunout od základní stanice a poté jej vypnout stisknutím a podržením tlačítka napájení po dobu 3 sekund. • Pokud robotu nelze vypnout provedením kroku 1, stiskněte a podržte tlačítko napájení po dobu 10 sekund, abyste robota násilně vypnuli. Pokud problém přetrvává, obraťte se na poprodejní servis.
Rychlost nabíjení je pomalá.	<ul style="list-style-type: none"> • Když je baterie vybitá, trvá úplné nabití robota přibližně 4,5 hodin. • Pokud budete robota provozovat při teplotách mimo uvedený rozsah, rychlost nabíjení se automaticky sníží, aby se prodloužila životnost baterie. • Nabíjecí kontakty robota i základní stanice mohou být znečištěné, otřete je suchým hadříkem.
Během provozu robota se zvyšuje hluk.	<ul style="list-style-type: none"> • Zkontrolujte, zda není ucpaný filtr prachového boxu. Pokud ano, vyčistěte jej nebo vyměňte. • V hlavním kartáči nebo prachovém boxu se může zachytit tvrdý předmět. Zkontrolujte a odstraňte jakékoli tvrdé předměty. • Hlavní kartáč nebo boční kartáč se může zamotat. Zkontrolujte a odstraňte všechny cizí předměty. • Přepněte režim sání na Standardní nebo Tichý.

Problém	Řešení
Robot se pohybuje bez dodržení nastavené trasy.	<ul style="list-style-type: none"> • Předměty, jako jsou napájecí kabely a pantofle, by měly být před použitím robota uklizeny. • Práce na mokřém kluzkém povrchu může způsobit prokluzování hlavního kola. Doporučujeme mokrá místa před použitím robota vysušit.
Robot přehlédne místnosti, které je třeba uklidit.	<ul style="list-style-type: none"> • Ujistěte se, že jsou dveře uklízených místností otevřené. • Zkontrolujte, zda není u dveří místnosti práh vyšší než 2 cm. Robot nemůže překonat vysoké prahy nebo schody. • Místo před uklízenou místností může být mokré a kluzké, což může způsobit, že robot uklouzne a pracuje nestandardně. Před použitím robota zkuste podlahu vysušit.
Robot po nabití nepokračuje v úklidu.	<ul style="list-style-type: none"> • Ujistěte se, že robot není nastaven do režimu Nerušit (DND), který mu zabrání v obnovení úklidu. • Robot nepokračuje v úklidu poté, co robota ručně umístíte na základní stanici nebo odešlete robota k nabíjení prostřednictvím aplikace nebo tlačítka .

Řešení problémů

Problém	Řešení
Základní stanice nemůže automaticky vyprázdnit prachový box.	<ul style="list-style-type: none"> • Zkontrolujte, zda je prachový sáček v prachovém zásobníku plný. • Pokud prachový sáček není plný, zkontrolujte, zda se u otvorů pro automatické vyprazdňování robota, základní stanice nebo prachového boxu nenachází nějaká překážka. Pokud ano, včas ucpanou část vyčistěte.
Z nádržky na vodu nevytéká žádná voda nebo vytéká jen malé množství.	<ul style="list-style-type: none"> • Zkontrolujte, zda je v nádržce na vodu voda. • Vyčistěte podložku mopu, pokud je znečištěná. • Robot se nemůže vrátit do nabíjecího doku. Zkontrolujte, zda je mopovací podložka a držák mopovací podložky správně nainstalován podle návodu k použití.
Robot se vrátí do základní stanice, aniž by provedl úkoly automatického vyprázdnění.	<ul style="list-style-type: none"> • Režim DND zabraňuje robotu provádět úkoly automatického vyprazdňování.

Chcete-li získat další podporu, kontaktujte nás na adrese <https://global.dreametech.com>.

Specifikace

Robot

Model	RLF41GD
Doba nabíjení	Asi 4,5 hod
Jmenovité napětí	14,4 V ---
Jmenovitý výkon	45 W
Provozní frekvence	2400-2483,5 MHz
Maximální výstupní výkon	< 20 dBm

Při běžném používání tohoto zařízení by měla být mezi anténou a tělem uživatele dodržena vzdálenost alespoň 20 cm.

Dobíjecí lithium-iontový akumulátor

Model	C1251A6
Typ	Li-ion
Číslo	1
Jmenovitá kapacita	2,95 Ah

Základnová stanice s automatickým vyprazdňováním

Model	RCFD0301
Jmenovitý vstup	220-240 V \sim 50-60 Hz
Jmenovitý výkon	20 V --- 1 A
Jmenovitý výkon (při vyprazdňování)	650 W

Základní stanice/nabíjecí dok

Spotřeba energie v pohotovostním režimu: $\leq 0,5$ W (do 15 minut poté, co robot opustí základní stanici/nabíjecí dok)

Robot a základní stanice/nabíjecí dok

Spotřeba energie v pohotovostním režimu sítě: ≤ 2 W (do 20 minut po úplném nabití akumulátoru robotického vysavače.)

Spotřeba energie v pohotovostním režimu: $\leq 0,5$ W (do 20 minut po úplném nabití akumulátoru robotického vysavače.)

Likvidace a odstranění baterie

Vestavěná lithium-iontová baterie obsahuje látky nebezpečné pro životní prostředí. Před likvidací baterie se ujistěte, zda byla baterie vyjmuta kvalifikovanými technikami a zlikvidována v příslušném recyklačním středisku.

- baterie musí být před vyřazením ze spotřebiče vyjmuta;
- vyjmutí baterie musí být spotřebič odpojen od elektrické sítě;
- baterie musí být bezpečně zlikvidována.

UPOZORNĚNÍ:

Před vyjmutím odpojte baterii od zdroje napájení a co nejvíce ji nechte vybit.

Nepotřebné baterie je nutné zlikvidovat v příslušném recyklačním středisku.

Nevystavujte baterii vysokým teplotám, abyste předešli riziku exploze.

V nestandardních podmínkách může z baterie vystříknout kapalina. Pokud dojde ke kontaktu, opláchněte postižené místo vodou a vyhledejte lékařskou pomoc.

Postup vyjmutí:

1. Otočte robota, pomocí vhodného nástroje odstraňte šrouby na zadní straně robota a poté sejměte kryt.
2. Odpojte svorky mezi baterií a deskou plošných spojů a vyjměte baterii.

Informace o odpadech z elektrických a elektronických zařízení (OEEZ)



Všechny výrobky označené tímto symbolem patří mezi odpady elektrických a elektronických zařízení (OEEZ podle směrnice 2012/19/EU), které se nesmí míchat s netříděným domovním odpadem. Chraňte proto lidské zdraví a životní prostředí a odevzdejte svá vysloužilá zařízení na určeném sběrném místě pro recyklaci použitých elektrických a elektronických zařízení určeném státními nebo místními úřady. Správná likvidace a recyklace pomůže zabránit možným negativním důsledkům pro životní prostředí a lidské zdraví. Další informace o umístění i podmínkách těchto sběrných míst získáte od prodejce nebo místních úřadů.

Bezpečnostné informácie

Ak chcete zabrániť zásahu elektrickým prúdom, požiaru alebo zraneniu v dôsledku nesprávneho používania spotrebiča, pred použitím spotrebiča si dôkladne prečítajte návod na použitie a uschovajte ho na použitie v budúcnosti.

Obmedzenia používania

- Tento výrobok by nemali používať deti mladšie ako 8 rokov ani osoby s telesným, zmyslovým alebo duševným postihnutím, prípadne obmedzenými skúsenosťami alebo znalosťami, bez dozoru rodiča alebo opatrovníka, aby sa zaistila bezpečná prevádzka a zabránilo sa prípadným rizikám. Deti bez dozoru nesmú vykonávať čistenie ani údržbu.
- Tento spotrebič obsahuje batérie, ktoré môžu vymeniť len vyškolené osoby.
- Uvoľnite plochu určenú na čistenie. So spotrebičom sa nesmú hrať deti. Keď je robot v prevádzke, uistite sa, že deti a domáce zvieratá sa nachádzajú v bezpečnej vzdialenosti od neho.
- Spotrebič neinštalujte, nenabíjajte a nepoužívajte v kúpeľni ani v blízkosti bazéna.
- Tento výrobok je určený len na čistenie podláh v domácom prostredí. Nepoužívajte ho v exteriéri, na iných povrchoch ako podlahách ani v obchodnom alebo priemyselnom prostredí.
- Ak je poškodený napájací kábel, musí sa vymeniť za špeciálny kábel alebo zostavu, ktorú poskytne výrobca alebo jeho servisný zástupca.
- Robot nepoužívajte na ploche vyvýšenej nad úrovňou zeme bez ochrannej zábrany.
- Robot nepokladajte dole hlavou. Nepoužívajte kryt LDS, kryt robota ani nárazník ako rukoväť robota.

Bezpečnostné informácie

- Robot používajte v prostrediach s teplotou viac ako 0 °C a menej ako 40 °C. Uistite sa, že na podlahe sa nenachádza žiadna tekutina ani lepkavá látka.
- Ak chcete zabrániť poškodeniu alebo škodám pri ťahaní, pred uvedením spotrebiča do prevádzky odstráňte všetky voľné predmety na podlahe, ako aj napájacie a iné káble v dráhe čistenia.
- Z podlahy odstráňte krehké alebo malé predmety, aby do nich robot nenarazil a nepoškodil ich.
- Nepribližujte vlasy, prsty a iné časti tela k nasávaciemu otvoru robota.
- Spotrebič nepoužívajte v miestnosti, v ktorej spí dieťa alebo dojča.
- Na robot nepokladajte deti, domáce zvieratá ani žiadne predmety, a to bez ohľadu na to, či sa pohybuje alebo nie.
- Robot nepoužívajte na čistenie horiacich predmetov. Robot nepoužívajte na zber horľavých alebo zápalných kvapalín, korozívnych plynov, prípadne nezriedených kyselín alebo rozpúšťadiel.
- Nevysávajte tvrdé ani ostré predmety. Spotrebič nepoužívajte na zber predmetov, ako sú napríklad kamene, veľké kusy papiera alebo predmety, ktoré môžu spotrebič upchať.
- Pred čistením alebo údržbou spotrebiča je nutné odpojiť zástrčku od sieťovej zásuvky.
- Robot a základnú stanicu neutierajte mokrou handričkou ani ich neoplachujte žiadnou tekutinou. Po vyčistení umývateľných častí tieto časti nechajte úplne vysušiť pred ich opätovným vložením a používaním.
- Tento výrobok používajte v súlade s pokynmi v návode na použitie. Používatelia sú zodpovední za prípadnú stratu alebo poškodenie v dôsledku nesprávneho používania tohto výrobku.

Bezpečnostné informácie

Batérie a nabíjanie

- **VÝSTRAHA:** Zákaz nabíjať nenabíjateľné batérie.
- Nepoužívajte žiadnu batériu ani základnú stanicu s automatickým vyprázdňovaním od iných výrobcov. Používajte len napájaciu jednotku RCFD0301.
- Nepokúšajte sa sami rozoberať, opravovať ani upravovať batériu alebo základnú stanicu s automatickým vyprázdňovaním.
- Neumiestňujte základnú stanicu s automatickým vyprázdňovaním do blízkosti zdroja tepla.
- Neutierajte ani nečistite nabíjacie kontakty základnej stanice s automatickým vyprázdňovaním mokrou handričkou ani mokrými rukami.
- Likvidujte správne staré batérie. Nepotrebné batérie by sa mali zlikvidovať vo vhodnom recyklačnom zariadení.
- Ak sa poškodí alebo pokazí napájací kábel, ihneď ho prestaňte používať a kontaktujte oddelenie popredajného servisu.
- Uistite sa, že pri preprave je robot vypnutý, a ak je to možné, je uložený vo svojom pôvodnom obale.
- Ak sa robot nebude dlhší čas používať, úplne ho nabite, vypnite ho a uložte na chladnom a suchom mieste. Robot nabíjajte aspoň raz za 3 mesiace, aby sa zabránilo nadmernému vybitiu batérie.

Bezpečnostné informácie

Bezpečnostné informácie o laseroch

- Laserový snímač v tomto výrobku vyhovuje norme IEC 60825-1:2014/EN 60825-1:2014/A11:2021 pre laserové výrobky triedy 1. Pri používaní zabráňte priamemu kontaktu očí s ním.

LASEROVÝ VÝROBOK TRIEDY 1

SPOTREBITEĽSKÝ LASEROVÝ VÝROBOK

EN 50689:2021

UPOZORNENIE:

Aby sa predišlo nebezpečenstvu spôsobenému neúmyselným opätovným zapnutím tepelnej poistky, tento spotrebič nesmie byť napájaný prostredníctvom externého spínacieho zariadenia, ako je napríklad časovač, ani pripojený k obvodu, ktorý je pravidelne zapínaný a vypínaný rozvodnou sieťou.



Iba na použitie vo vnútorných priestoroch



Prečítajte si návod na obsluhu

Spoločnosť Dreame Trading (Tianjin) Co., Ltd. týmto vyhlasuje, že rádiové zariadenie typu RLF41GD je v súlade so smernicou 2014/53/EÚ. Úplné znenie EÚ vyhlásenia o zhode je k dispozícii na tejto internetovej adrese: <https://global.dreametech.com>

Podrobnú elektronickú príručku nájdete na adrese <https://global.dreametech.com/pages/user-manuals-and-faqs>

A Prehľad produktu

Robot

- Hlavný vypínač/tlačidlo čistenia
 - Stlačením a podržaním na 3 sekundy spotrebič zapnete alebo vypnete
 - Stlačením spustíte čistenie po zapnutí robota
- Tlačidlo návratu do nabíjacej stanice/bodového čistenia 
 - Stlačením odošlete robot späť do základnej stanice
 - Stlačením a podržaním na 3 sekundy spustíte bodové čistenie

Indikátor stavu tlačidla

- Svieti bielou farbou: prebieha alebo sa dokončilo čistenie
- Bliká oranžovou farbou: Chyba
- Pulzuje bielou farbou: Robot sa nabíja, keď batéria nie je takmer vybitá

Poznámka:

- Keď robot čistí alebo sa vracia, aby sa nabil, stlačením ľubovoľného tlačidla na robote ho pozastavíte.
 - Stlačením a podržaním tlačidla napájania a tlačidla návratu do nabíjacej stanice na 3 sekundy resetujete Wi-Fi.
 - Detiskú poisťku je možné aktivovať/deaktivovať prostredníctvom aplikácie Dreamehome.
- Kryt LDS
 - Laserový snímač vzdialenosti (LDS)
 - Nárazník
 - Bočná kefka
 - Hlavné koliesko

- Snímače schodov
- Všesmerové koliesko
- Ochranné svorky kefy
- Hlavné koliesko
- Hlavná kefka
- Ochrana kefy
- Tlačidlo obnovenia
 - Stlačením a podržaním na 3 sekundy obnovíte výrobné nastavenia
- Nabíjacie kontakty
- Nádržka na vodu a nádoba na prach 2-v-1
- Snímač návratu do základne
- Otvor na automatické vyprázdňovanie
- Mopovacia zostava

Obr. A-1

Nádržka na vodu a nádoba na prach 2-v-1

- Držiak filtra
- Filter HEPA
- Veko prívodu vody
- Prívod vody
- Uvoľňovacia svorka

Obr. A-2

Mopovacia zostava

- Držiak mopovacej podložky
- Uvoľňovacie svorky
- Oblasť pripevnenia mopovacej podložky
- Mopovacia podložka

Obr. A-3

Základná stanica s automatickým vyprázdňovaním

- Indikátor stavu
 - Svieti bielou farbou: Základná stanica je pripojená k zdroju napájania
 - Pulzuje bielou farbou: Robot sa nabíja
 - Bliká oranžovou farbou: Vyskytla sa chyba základnej stanice
- Filter
- Kryt
- Otvor vrečka na prach
- Nabíjacie kontakty
- Signálna oblasť
- Otvor na automatické vyprázdňovanie
- Port napájania
- Otvor na uloženie napájacieho kábla
- Montážna skrutka
- Kryt vzduchového kanála

Obr. A-4

B Príprava domácnosti

- Pred čistením odstráňte nestabilné, krehké, cenné a nebezpečné predmety, ako aj káble, handričky, hračky, tvrdé a ostré predmety na zemi, aby sa do nich robot nezaplietol, nepoškriabal ich alebo ich neprevrátil a nespôsobil škodu.
- Pred čistením položte fyzickú zábranu na okraj schodov, aby sa zaistila bezpečná a plynulá činnosť robota.
- Otvorte dvere miestnosti určenej na čistenie a položte nábytok na vhodné miesto, aby ste vytvorili viac priestoru.

4. Ak chcete, aby robot rozpoznal plochy, ktoré je nutné vyčistiť, nestojte pred robotom ani na prahu, na chodbe či na úzkych miestach.

Poznámka:

- Pri prvom použití robota ho počas čistenia sledujte a včas odstráňte prípadné prekážky.
- Nevysávajte tvrdé predmety, ako napríklad kamene, oceľové guľôčky a časti hračiek, ale tiež ostré predmety, ako napríklad stavebný odpad, rozbité sklo a klinec, inak môže dôjsť k poškriabaniu dlážky.

Obr. B

C Pred použitím

1. Umiestnenie základnej stanice a pripojenie k elektrickej zásuvke

Základnú stanicu umiestnite na miesto, ktoré je čo najviac otvorené a má dobrý signál Wi-Fi. Ponechajte dostatok priestoru, ako je znázornené na obrázku, a odstráňte všetky predmety v zatienenej oblasti. Do základnej stanice zasuňte napájací kábel a zapojte ho do zásuvky.

Poznámka:

- Pevne zasuňte napájací kábel, kým sa nerozsvieti indikátor.
- Odstráňte všetky predmety, ktoré sa nachádzajú vo vzdialenosti menej ako 1,5 m od prednej strany a 0,5 m od bočných strán základnej stanice.
- Uistite sa, že žiadne predmety neblokujú signálnu oblasť.
- Ak chcete, aby mláky vody nezamočili drevenú podlahu alebo koberce, základnú stanicu sa

odporúča položiť na dlaždice alebo mramorové podlahy.

2. Odstránenie ochrán a inštalácia bočnej kefky

3. Pripojenie pomocou aplikácie Dreamehome

- (1) Stlačením a podržaním tlačidla napájania na robote na 3 sekundy ho zapnete. Stiahnite si a nainštalujte aplikáciu naskenovaním QR kódu na robote alebo vyhľadajte aplikáciu „Dreamehome“ v obchode s aplikáciami.
- (2) Otvorte aplikáciu Dreamehome, klepnite na „Naskenovať QR kód na pripojenie“ a znova naskenujte ten istý QR kód na robote, aby ste pridali zariadenie. Podľa pokynov dokončíte vytvorenie pripojenia Wi-Fi.

① QR kód

② Indikátor Wi-Fi

- Bliká: má sa pripojiť/pripája sa
- Zapnuté: pripojené

Poznámka:

- Podporovaná je len 2,4 GHz sieť Wi-Fi.
- Ak chcete obnoviť Wi-Fi, zopakujte krok (2) a potom postupujte podľa pokynov na dokončenie pripojenia Wi-Fi.
- Po úspešnom pripojení zariadenia k domácej sieti Wi-Fi sa bude neustále pokúšať opätovné pripojenie v prípade výpadkov siete spôsobených problémami, ako sú nezaplatené faktúry alebo výpadky prúdu, aby sa po obnovení siete zabezpečil plynulý používateľský zážitok.
- Ak chcete zariadenie odpojiť od siete Wi-Fi, na 3 sekundy stlačte a podržte tlačidlo reset na robote.
- V dôsledku inovácií softvéru aplikácie sa skutočná prevádzka môže líšiť od pokynov v tejto príručke. Postupujte podľa pokynov na

základe aktuálnej verzie aplikácie.

4. Nabíjanie robota

Pri umiestňovaní robota vyrovnajte nabíjacie kontakty robota s nabíjacími kontaktmi základnej stanice. Robot sa automaticky zapne a začne sa nabíjať.

Po úplnom nabití robota zostanú indikátory stavu na robote a základnej stanici svietiť 10 minút a potom zhasnú.

Poznámka: Pred prvým použitím robota sa odporúča úplne ho nabiť.

Obr. C-1 – Obr. C-4

D Návod na použitie

Zapnutie/vypnutie

Stlačením a podržaním tlačidla napájania na 3 sekundy zapnete robot. Mal by sa rozsvietiť indikátor napájania. Položte robot na základnú stanicu. Robot by sa mal automaticky zapnúť a začať sa nabíjať. Ak chcete robot vypnúť, odsuňte ho zo základnej stanice a na 3 sekundy pridržte tlačidlo napájania.

Rýchle mapovanie

Po prvom nakonfigurovaní siete podľa pokynov v aplikácii rýchlo vytvorte mapu. Robot spustí mapovanie bez čistenia. Keď sa robot vráti na základnú stanicu, proces mapovania bude dokončený a mapa sa automaticky uloží.

Spustenie čistenia

Ak chcete spustiť čistenie, po zapnutí robota stlačte tlačidlo napájania. Robot presne naplánuje trasu, vykoná dôkladné čistenie pozdĺž okrajov a stien a nakoniec vyčistí každú miestnosť podľa vzoru v tvare písmena S, aby bolo čistenie optimálne.

Poznámka:

- Odporúča sa, aby sa robot pred čistením odpojil od základnej stanice. Nepremiestňujte základnú stanicu, pokiaľ robot vykonáva čistenie. Tým sa zaistí plynulý návrat robota do základnej stanice.
- Keď robot dokončí úlohu čistenia a automaticky sa vráti do základnej stanice, základná stanica spustí automatické vyprázdňovanie. V aplikácii je možné vykonať ďalšie nastavenia.

Pozastavenie/spánok

Keď je robot spustený, stlačením ľubovoľného tlačidla ho pozastavíte.

Ak je robot pozastavený dlhšie ako 10 minút, automaticky prejde do režimu spánku. Všetky indikátory na robote zhasnú. Ak chcete robot prebudiť, stlačte ľubovoľné tlačidlo na robote alebo použite aplikáciu.

Poznámka: Ak sa robot pozastaví a položí na základnú stanicu, aktuálny proces čistenia sa ukončí.

Automatické obnovenie čistenia

Ak je batéria takmer vybitá, robot sa automaticky vráti na základnú stanicu, aby sa nabíj. Keď sa nabije na dostatočnú úroveň nabitia batérie, bude pokračovať v nedokončených úlohách čistenia.

Poznámka: Ak chcete používať túto funkciu, aktivujte ju v aplikácii.

Režim Nerušiť

Keď je robot nastavený na režim Nerušiť (DND), robot nebude môcť pokračovať v čistení. Režim Nerušiť je v rámci predvolených nastavení deaktivovaný vo výrobnom závode. Pomocou aplikácie môžete režim Nerušiť aktivovať alebo upraviť obdobie nerušenia. Predvolené obdobie nerušenia je 22:00 – 8:00.

Poznámka:

- Úlohy čistenia sa počas obdobia nerušenia vykonajú zvyčajným spôsobom.
- Keď sa obdobie nerušenia skončí, robot bude pokračovať v čistení tam, kde prestal.

Bodové čistenie

Keď robot čaká, stlačením a podržaním tlačidla  na 3 sekundy aktivujete režim čistenia škvŕn. V tomto režime robot vyčistí štvorcovú plochu 1,5 × 1,5 metra okolo seba a po dokončení bodového čistenia sa vráti do svojho začiatočného bodu.

Reštartovanie robota

Ak robot prestane reagovať alebo sa nedá vypnúť, na 10 sekúnd stlačte a podržte hlavný vypínač, čím ho vynúteným spôsobom vypnete. Potom stlačením a podržaním tlačidla napájania na 3 sekundy robot zapnite.

Používanie funkcie mopovania

Poznámka: Pred prvým mopovaním sa odporúča všetky podlahy najmenej trikrát povysávať, aby bol efekt čistenia ešte lepší.

1. Stlačením uvoľňovacej svorky odstráňte nádržku na vodu s nádobou na prach 2-v-1.

2. Otvorte veko prívodu vody, naplňte nádržku vodou a veko pevne zatvorte.

Poznámka:

- Nepoužívajte čistiaci ani dezinfekčný prostriedok.
 - Nádržku na vodu nenaplňajte horúcou vodou, pretože to môže spôsobiť deformáciu nádržky na vodu.
3. Navlhčíte mopovaciu podložku a vyžmýkajte prebytočnú vodu. Nainštalujte mopovaciu podložku podľa znázornenia na obrázku.
 4. Nainštalujte späť nádržku na vodu s nádobou na prach 2-v-1 a mopovaciu zostavu podľa zobrazenia tak, aby zacvakla na miesto. Stlačením tlačidla napájania alebo pomocou aplikácie spustíte čistenie.

Poznámka:

- Funkciu mopovania sa neodporúča používať na koberecch.
 - Pomocou aplikácie môžete podľa potreby nastaviť vlhkosť mopovacej podložky.
5. Keď sa robot po čistení vráti do stavu nabíjania, vyberte držiak mopovacej podložky a vyčistite mopovaciu podložku, aby ste zabránili vzniku plesní alebo zápachu.

Poznámka:

- Po každom použití umyte mopovaciu podložku a pravidelne vyprázdňujte nádržku na vodu od nepoužitej vody.
- Ak nemopujete, vyberte zostavu mopu.

Obr. D-1 – Obr. D-5

E Bežná údržba

Súčasti

Ak chcete robot zachovať v dobrom stave, odporúča sa oboznámiť sa s používaním príslušenstva v aplikácii alebo s tabuľkou bežnej údržby nižšie.

Súčasť	Frekvencia údržby	Obdobie výmeny
Mopovacia podložka	Po každom použití	Každých 3 až 6 mesiacov
Hlavná kefka	Raz za 2 týždne	Každých 6 až 12 mesiacov
Bočná kefka		Každých 3 až 6 mesiacov
Filter nádoby na prach		
Signálna oblasť základnej stanice	Raz za mesiac	/
Nabíjacie kontakty		
Otvory na automatické vyprázdňovanie		
Laserový snímač vzdialenosti (LDS)		
Snímač návratu do základne		
Nárazník		
Dolná časť robota		
Všesmerové koliesko		

Súčasť	Frekvencia údržby	Obdobie výmeny
Snímače schodov	Čistenie podľa potreby	/
Nádoba na prach		
Hlavné kolieska		
Nádržka na vodu		
Vrecko na prach	/	Každých 2 až 5 mesiacov

Poznámka: Frekvencia výmeny závisí od používania robota. Ak sa vyskytne výnimka v dôsledku mimoriadnych okolností, súčasti by sa mali vymeniť.

Hlavná kefka

1. Zatláčením svoriek ochranného krytu kefky dovnútra vyberte ochranný kryt kefky a vytiahnite kefku z robota.
2. Pomocou vhodného nástroja na čistenie odstráňte vlasy zapletené v kefke. Potom znova nainštalujte kefku a zatláčením na ochranný kryt kefky ho nechajte zapadnúť na miesto.

Obr. E-1**Bočná kefka**

Vyberte a vyčistite bočnú kefku.

Obr. E-2**Všesmerové koliesko**

Pomocou vhodného nástroja na čistenie odstráňte vlasy zapletené vo všesmerovom koliesku.

Obr. E-3**Nádržka na vodu a nádoba na prach 2-v-1**

1. Stlačeníím uvoľňovacej svorky odstráňte nádržku na vodu a nádobu na prach 2-v-1 a potom vyprázdňte nádržku na vodu.
2. Otvorte kryt nádoby na prach a vyprázdňte ju.
3. Otvorte držiak filtra, aby ste mohli vybrať filter HEPA, a jemne poklepte po filtri HEPA.

Poznámka: Nepokúšajte sa čistiť filter kefkou, prstom alebo ostrými predmetmi, aby nedošlo k poškodeniu.

4. Opláchnite nádobu na prach a filter HEPA vodou a pred opätovným vložením ich úplne vysušte.

Poznámka:

- Nevyplochujte diely mimo nádoby na prach. Ak sú prítomné škvrny od vody, pred opätovnou inštaláciou ich utrite dosucha.
- Nádobu na prach a filter oplachujte len čistou vodou. Nepoužívajte čistiaci prostriedok.
- Nádobu na prach a filter používajte až po úplnom vysušení.

Obr. E-4**Mopovacia podložka**

1. Vyberte mopovaciu zostavu a vytiahnite mopovaciu podložku z držiaka podložky.
2. Mopovaciu podložku vyčistite len vodou a pred opätovnou inštaláciou ju úplne vysušte.

Obr. E-5**Snímače robota**

Utrite snímače robota mäkkou suchou handričkou, ako je znázornené na obrázku nižšie:

1. Laserový snímač vzdialenosti (LDS)
2. Náravník
3. Snímač návratu do základne
4. Snímače schodov

Poznámka: Mokrá handrička môže poškodiť citlivé prvky v rámci robota a základnej stanice. Na čistenie používajte suchú handričku.

Obr. E-6**Otvory na automatické vyprázdňovanie, nabíjacie kontakty a signálna oblasť**

Otvory na automatické vyprázdňovanie, nabíjacie kontakty a signálnu oblasť vyčistite mäkkou suchou handričkou.

Obr. E-7**Vrecko na prach**

1. Vyberte a zlikvidujte vrecko na prach.

Poznámka: Potiahnutím rukoväti smerom von sa vrecko na prach utesní, aby sa z neho náhodne nevysypali prach a nečistoty.

2. Suchou handričkou odstráňte prach a nečistoty z filtra.
3. Vložte nové vrecko na prach.
4. Znova vložte kryt nádržky na prach.

Obr. E-8**Vzduchový kanál**

Ak je vzduchový kanál zablokovaný, vyčistite ho podľa nasledujúcich krokov.

1. Odskrutkujte montážne skrutky na kryte vzduchového kanála a odstráňte kryt.
2. Skontrolujte, či nie je vzduchový kanál zablokovaný cudzími predmetmi. Ak áno, vyčistite ho.
3. Znova nainštalujte kryty vzduchového kanála.

Obr. E-9**Batéria**

Robot obsahuje vysokovýkonný lítium-iónový akumulátor. Uistite sa, že batéria je vždy dostatočne nabitá na každodenné používanie, aby sa zachoval optimálny výkon batérie. Ak sa robot dlhší čas nepoužíva, vypnite a odložte ho. Ak chcete zabrániť poškodeniu v dôsledku nadmerného vybitia, robot nabite aspoň raz za tri mesiace.

Riešenie problémov

Problém	Riešenie
Robot sa nedá zapnúť.	<ul style="list-style-type: none"> • Batéria je málo nabitá. Nabite robot na základnej stanici a skúste to znova. • Teplota batérie je príliš vysoká alebo príliš nízka. Zariadenie sa odporúča používať pri teplote od 32 °F (0 °C) do 104 °F (40 °C).
Robot sa nena-bíja.	<ul style="list-style-type: none"> • Základná stanica nie je pripojená k zdroju napájania, uistite sa, že oba konce jej napájacieho kábla sú správne zapojené. • Kontakt medzi nabíjacími kontaktmi na základnej stanici a robote je zlý, očistite nabíjacie kontakty.
Robot sa ne-môže pripojiť k sieti Wi-Fi.	<ul style="list-style-type: none"> • Heslo siete Wi-Fi je nesprávne. Uistite sa, že heslo použité na pripojenie k sieti Wi-Fi je správne. • Robot nepodporuje 5 GHz pripojenie Wi-Fi. Uistite sa, že robot je pripojený k 2,4 GHz pripojeniu Wi-Fi. • Signál Wi-Fi je slabý. Uistite sa, že robot sa nachádza na mieste s dobrým pokrytím Wi-Fi. • Robot nemusí byť pripravený na konfiguráciu. Zatvorte a znova otvorte aplikáciu a potom to skúste znova podľa pokynov.

Problém	Riešenie
Robot nemôže nájsť základnú staniciu a vrátiť sa na ňu.	<ul style="list-style-type: none"> • Dráha na návrat na nabitie je zablokovaná, napríklad zatvorenými dverami. • Základná stanica je odpojená od zdroja napájania alebo bola premiestnená, keď na nej robot nebol. Pripojte základnú staniciu k zdroju napájania alebo položte robot na základnú staniciu, aby sa nabil. • V okolí základnej stanice sa nachádza príliš veľa prekážok. Položte základnú staniciu na viac otvorenú plochu. • Premiestnenie robota môže spôsobiť, že znova určí svoju polohu, pričom ak opätovné určenie polohy zlyhá, robot znova vytvorí mapu. Ak sa robot nachádza príliš ďaleko od základnej stanice, nemusí byť schopný sa sám automaticky vrátiť, pričom v takom prípade bude potrebné položiť robot na základnú staniciu manuálne. • Utrite signálnu oblasť na základnej stanici, aby sa odstránil prach alebo nečistoty.
Robot uviazol pred základnou staniciou a nemôže sa na ňu vrátiť.	<ul style="list-style-type: none"> • Skontrolujte, či je po oboch stranách alebo pred základnou staniciou dostatok priestoru, aby robot nebol zablokovaný. • Robot sa môže kĺzať, ak je podlaha pred základnou staniciou príliš mokrá. V takom prípade odstráňte prebytočnú vodu a potom to skúste znova. • Odporúča sa premiestniť základnú staniciu na iné miesto a skúsiť to znova.

Riešenie problémov

Problém	Riešenie
Robot sa nedá vypnúť.	<ul style="list-style-type: none"> • Robot sa nedá vypnúť, keď sa nabíja. Odporúča sa premiestniť robot zo základnej stanice a potom ho podržaním hlavného vypínača stlačeného na 3 sekundy vypnúť. • Ak sa robot nedá vypnúť vykonaním kroku 1, stlačením a podržaním hlavného vypínača na 10 sekúnd robot vynúteným spôsobom vypnete. Ak problém pretrváva, kontaktujte oddelenie popredajného servisu.
Nabíjanie je pomalé.	<ul style="list-style-type: none"> • Ak je batéria robota takmer vybitá, jeho úplné nabitie trvá približne 4,5 hodiny. • Ak robot používate pri teplotách mimo určeného rozsahu, rýchlosť nabíjania sa automaticky zníži, aby sa predĺžila životnosť batérie. • Nabíjacie kontakty robota aj základnej stanice môžu byť znečistené, utrite ich suchou handričkou.
Keď je robot v prevádzke, zvyšuje sa hlučnosť.	<ul style="list-style-type: none"> • Skontrolujte, či nie je upchatý filter nádoby na prach. Ak áno, vyčistite ho alebo ho vymeňte. • V hlavnej kefke alebo nádobe na prach môže byť zachytený tvrdý predmet. Skontrolujte a odstráňte prípadné tvrdé predmety. • V hlavnej kefke alebo bočnej kefke môže byť niečo zapletené. Skontrolujte a odstráňte prípadné cudzie predmety. • Prepnite režim nasávania na štandardný alebo tichý.

Problém	Riešenie
Robot sa pohybuje bez toho, aby dodržiaval nastavenú dráhu.	<ul style="list-style-type: none"> • Pred použitím robota by sa mali upratať predmety, ako napríklad napájacie káble a papuče. • Pri práci na mokrych a klzkých povrchoch sa môže kĺzať hlavné koliesko. Pred použitím robota sa odporúča akékoľvek mokré plochy vysušiť.
Robot vynecháva miestnosti určené na čistenie.	<ul style="list-style-type: none"> • Uistite sa, že dvere miestností určených na čistenie sú otvorené. • Skontrolujte, či sa vo dverách miestnosti nenachádza prah vyšší ako 2 cm. Robot nedokáže prejsť cez vysoké prahy ani schody. • Miesto pred miestnosťou určenou na čistenie môže byť mokré a klzké, v dôsledku čoho sa robot kĺže a pracuje nezvyčajne. Pred použitím robota skúste podlahu vysušiť.
Robot po nabití nepokračuje v čistení.	<ul style="list-style-type: none"> • Uistite sa, že robot nie je nastavený na režim Nerušiť, ktorý mu znemožňuje pokračovať v čistení. • Robot nebude pokračovať v čistení, ak ho manuálne položíte na základnú stanicu alebo ho odošlete na nabíjanie prostredníctvom aplikácie alebo tlačidla .

Riešenie problémov

Problém	Riešenie
Základná stanica nedokáže automaticky vyprázdniť nádobu na prach.	<ul style="list-style-type: none"> • Skontrolujte, či vrečko na prach v nádržke na prach nie je plné. • Ak vrečko na prach nie je plné, skontrolujte, či sa pri otvoroch na automatické vyprázdňovanie robota, základnej stanici alebo nádobe na prach nenachádza prekážka. Ak áno, včas vyčistite zablokovanú súčasť.
Z nádržky na vodu nevyteká žiadna voda alebo vyteká len trochu.	<ul style="list-style-type: none"> • Skontrolujte, či sa v nádržke na vodu nachádza voda. • Vyčistite mopovaciu podložku, ak sa znečistí. • Uistite sa, že je mopovacia podložka a držiak mopovacej podložky správne nainštalovaný podľa používateľskej príručky.
Robot sa vráti do základnej stanice bez vykonania úloh automatického vyprázdňovania.	<ul style="list-style-type: none"> • Režim Nerušif zabráňuje robotu vykonať úlohy automatického vyprázdňovania.

Ak potrebujete ďalšiu podporu, kontaktujte nás na <https://global.dreametech.com>.

Technické údaje

Robot

Model	RLF41GD
Čas nabíjania	Približne 4,5 hodiny
Menovité napätie	14,4 V $\overline{=}$
Menovitý výkon	45 W
Prevádzková frekvencia	2400 – 2483,5 MHz
Maximálny výstupný výkon	< 20 dBm

Pri bežnom používaní tohto zariadenia by sa mala udržiavať vzdialenosť najmenej 20 cm medzi anténou a telom používateľa.

Nabíjateľná lítium-iónová batéria

Model	C1251A6
Typ	Lítium-iónová
Číslo	1
Menovitá kapacita	2,95 Ah

Základná stanica s automatickým vyprázdňovaním

Model	RCFD0301
Menovitý vstup	220 – 240 V ~ 50 – 60 Hz
Menovitý výstup	20 V $\overline{=}$ 1 A
Menovitý príkon (počas vysypávania prachu)	650 W

Základná stanica/nabíjací dok

Spotreba energie v pohotovostnom režime: $\leq 0,5$ W (do 15 minút po tom, čo robot opustí základnú stanicu/nabíjací dok)

Robot a základná stanica/nabíjací dok

Spotreba energie v pohotovostnom režime siete: ≤ 2 W (do 20 minút po úplnom nabití akumulátora robotického vysávača.)

Spotreba energie v pohotovostnom režime: $\leq 0,5$ W (do 20 minút po úplnom nabití akumulátora robotického vysávača.)

Likvidácia a demontáž batérie

Vstavaná lítium-iónová batéria obsahuje látky, ktoré sú nebezpečné pre životné prostredie. Batériu pred likvidáciou musí demontovať kvalifikovaný technik a musí sa zlikvidovať v príslušnom recyklačnom zariadení.

- batéria sa pred likvidáciou musí vybrať zo spotrebiča,
- pred vybratím batérie musí byť spotrebič odpojený od elektrickej siete,
- batériu treba zlikvidovať bezpečným spôsobom.

UPOZORNENIE:

Pred vybratím batérie odpojte napájanie a batériu čo najviac vybite.

Nepotrebné batérie by sa mali zlikvidovať vo vhodnom recyklačnom zariadení.

Nevystavujte prostrediu s vysokou teplotou, aby ste predišli riziku výbuchu.

Pri nešetrnom zaobchádzaní môže z batérie vytiecť kvapalina. V prípade zasiahnutia opláchnite zasiahnuté miesto vodou a vyhľadajte lekársku pomoc.

Pokyny na demontáž:

1. Prevráťte robot, pomocou vhodného nástroja odstráňte skrutky na zadnej strane robota a potom odstráňte kryt.
2. Odpojte svorky medzi batériou a doskou plošných spojov a vyberte batériu.

Informácie o OEEZ



Všetky výrobky s týmto symbolom sa považujú za odpad z elektrických a elektronických zariadení (OEEZ podľa smernice 2012/19/EÚ), ktorý sa nesmie miešať s netriedeným domovým odpadom. Preto chráňte ľudské zdravie a životné prostredie odovzdaním odpadového zariadenia určenému zbernému miestu na recykláciu odpadových elektrických a elektronických zariadení, ktoré sú na túto činnosť oprávnené štátom alebo miestnymi orgánmi. Správna likvidácia a recyklácia pomôže predchádzať potenciálnym negatívnym dôsledkom na životné prostredie a ľudské zdravie. Ak chcete získať ďalšie informácie o mieste a o podmienkach týchto zberných miest, obráťte sa na pracovníka montáže alebo na miestne orgány.

Varnostne informacije

Da bi se izognili električnemu udaru, požaru ali poškodbam, ki bi lahko nastale zaradi nepravilne uporabe naprave, pred uporabo naprave natančno preberite uporabniški priročnik in ga shranite za prihodnjo uporabo.

Omejitve uporabe

- Tega izdelka ne smejo uporabljati otroci, mlajši od 8 let, niti osebe s telesnimi, senzoričnimi, intelektualnimi omejitvami ali pomanjkanjem izkušenj in znanja brez nadzora staršev ali skrbnikov, da zagotovijo varno uporabo in preprečijo tveganja. Čiščenja in vzdrževanja ne smejo izvajati otroci brez nadzora.
- Naprava vsebuje baterije, ki jih lahko zamenjajo le usposobljene osebe.
- Spraznite območje, ki ga želite očistiti. Otroci ne smejo uporabljati naprave kot igrače. Poskrbite, da bodo otroci in hišni ljubljenci med delovanjem robota na varni razdalji.
- Naprave ne nameščajte, polnite ali uporabljajte v kopalnicah ali okoli bazenov.
- Ta izdelek je namenjen samo čiščenju tal v domačem okolju. Ne uporabljajte ga na prostem, na drugih površinah kot tleh ali v komercialnem ali industrijskem okolju.
- Če je napajalni kabel poškodovan, ga je treba zamenjati s posebnim kablom ali sklopom, ki je na voljo pri proizvajalcu ali njegovem servisnem zastopniku.
- Ne uporabljajte robota na območjih, ki so dvignjena nad nivo tal in brez zaščitne ograje.
- Ne postavljajte robota na glavo. Ne uporabljajte pokrova laserja (LDS), pokrova robota ali odbijača kot ročaja za dvigovanje robota.

Varnostne informacije

- Robota uporabljajte v okolju, kjer je temperatura zraka nad 0 °C in pod 40 °C. Prepričajte se, da na tleh ni tekočin ali lepljivih snovi.
- Da preprečite škodo ali poškodbe zaradi vlečenja, pred uporabo naprave odstranite vse prosto ležeče predmete s tal ter kable in napajalne vrvice na poti čiščenja.
- Odstranite krhke ali majhne predmete s tal, da preprečite trke in morebitne poškodbe zaradi gibanja robota.
- Lase, prste in druge dele telesa držite stran od sesalne odprtine robota.
- Ne uporabljajte naprave v prostoru, kjer spi dojenček ali otrok.
- Na robota ne postavljajte otrok, hišnih ljubljencev ali predmetov, ne glede na to ali je robot v mirovanju ali gibanju.
- Ne uporabljajte robota za čiščenje gorečih predmetov. Robota ne uporabljajte za pobiranje vnetljivih ali gorljivih tekočin, korozivnih plinov ali nerazredčenih kislin in topil.
- Ne sesajte trdih ali ostrih predmetov. Naprave ne uporabljajte za pobiranje predmetov, kot so kamni, veliki kosi papirja ali kateri koli predmeti, ki bi lahko zamašili napravo.
- Pred čiščenjem ali vzdrževanjem naprave je treba vtič izklopiti iz vtičnice.
- Robota ali osnovne postaje ne brišite z mokro krpo in ju ne izpirajte s tekočinami. Po čiščenju pralnih delov te dele popolnoma posušite, preden jih ponovno namestite in uporabite.
- Izdelek uporabljajte v skladu z navodili v uporabniškem priročniku. Uporabniki so odgovorni za vsako izgubo ali škodo, ki nastane zaradi nepravilne uporabe tega izdelka.

Varnostne informacije

Baterije in polnjenje

- OPOZORILO: Polnjenje nepolnilnih baterij je prepovedano.
- Ne uporabljajte baterije ali osnovne postaje drugih proizvajalcev s samodejnim praznjenjem. Uporabljajte samo z napajalno enoto RCFD0301.
- Ne poskušajte sami razstavljati, popravljati ali spreminjati baterije ali osnovne postaje s samodejnim praznjenjem.
- Osnovne postaje s samodejnim praznjenjem ne postavljajte blizu vira toplote.
- Kontaktov za polnjenje osnovne postaje s samodejnim praznjenjem ne brišite ali čistite z mokro krpo ali mokrimi rokami.
- Starih baterij ne odlagajte nepravilno. Nepotrebne baterije oddajte v ustrezne centre za reciklažo.
- Če je napajalni kabel poškodovan ali pokvarjen, ga prenehajte uporabljati in se obrnite na poprodajno službo.
- Prepričajte se, da je robot izklopljen med transportom in po možnosti shranjen v originalni embalaži.
- Če robota daljše obdobje ne boste uporabljali, ga popolnoma napolnite, nato izklopite in shranite na hladnem in suhem mestu. Robota napolnite vsaj enkrat na tri mesece, da preprečite prekomerno praznjenje baterije.

Varnostne informacije

Varnostne informacije o laserskih proizvodih

- Laserski senzor v tem izdelku ustreza standardu IEC 60825-1:2014/EN 60825-1:2014/A11:2021 za laserske izdelke razreda 1. Med uporabo se izogibajte neposrednemu stiku z očmi.

LASERSKI IZDELEK RAZREDA 1

POTROŠNIŠKI LASERSKI IZDELEK

EN 50689:2021

POZOR:

Da bi se izognili nevarnosti zaradi nenamerne ponastavitve termičnega odklopa, se ta naprava ne sme napajati prek zunanje priklopne naprave, kot je časovnik, ali priključene na vezje, ki ga pripomoček redno vklopi ali izklopi.



Samo za notranjo uporabo



Preberite uporabniški priročnik

Dreametech Trading (Tianjin) Co., Ltd. s tem izjavlja, da je radijska oprema tipa RLF41GD v skladu z Direktivo 2014/53/EU. Celotno besedilo EU izjave o skladnosti je na voljo na naslednjem spletnem naslovu: <https://global.dreametech.com>

Za podrobna navodila in pogosto zastavljena vprašanja obiščite: <https://global.dreametech.com/pages/user-manuals-and-faqs>

A Pregled izdelka

Robot

- Gumb za vklop/čiščenje
 - Pritisnite in držite 3 sekunde za vklop ali izklop
 - Pritisnite za začetek čiščenja, ko je robot vklopljen
- Gumb za vrnitev na polnilno postajo/točkovno čiščenje 
 - Pritisnite za pošiljanje robota nazaj v osnovno postajo
 - Pritisnite in držite 3 sekunde za začetek točkovnega čiščenja

Indikator stanja na gumbu

- Neprekinjena bela svetloba: brisanje ali čiščenje zaključeno
- Utripajoča oranžna svetloba: Napaka
- Počasi utripajoča bela svetloba: Robot se polni, ko moč baterije ni nizka

Opomba:

- Pritisnite kateri koli gumb na robotu za premor med čiščenjem ali vračanjem na polnjenje.
 - Pritisnite in držite gumb za vklop in gumb za vrnitev na polnilno postajo 3 sekunde za ponastavitev Wi-Fi-ja.
 - Otroško zaščito lahko omogočite/onemogočite v aplikaciji Dreamehome.
- Pokrov laserskega senzorja razdalje
 - Laserski senzor razdalje (LDS)
 - Odbijač
 - Stranska krtača
 - Glavno kolo

- Senzorji za preprečevanje padca
- Večsmerno kolesce
- Zaponke ščitnika krtače
- Glavno kolo
- Glavna krtača
- Ščitnik krtače
- Gumb za ponastavitev
 - Pritisnite in držite 3 sekunde za obnovitev tovarniških nastavitvev
- Kontakti za polnjenje
- Rezervoar za vodo s posodo za prah
- Senzor za vrnitev na osnovno postajo
- Odpertina za samodejno praznjenje
- Modul za brisanje

Slika A-1

Rezervoar za vodo s posodo za prah

- Držalo za filter
- Filter HEPA
- Pokrov za vhod za vodo
- Vhod za vodo
- Sponka za sprostitev

Slika A-2

Modul za brisanje

- Nosilec krpe za brisanje
- Sponke za sprostitev
- Območje pritrditve
- Krpa za brisanje

Slika A-3

Osnovna postaja s samodejnim praznjenjem

- Indikator stanja
 - Neprekinjena bela svetloba: Osnovna postaja je priključena na napajanje
 - Počasi utripajoča bela svetloba: Robot se polni
 - Utripajoča oranžna svetloba: Napaka osnovne postaje
- Filter
- Pokrov
- Držalo za vrečko za prah
- Kontakti za polnjenje
- Signalno območje
- Odpertina za samodejno praznjenje
- Priključek za napajanje
- Reža za shranjevanje napajalnega kabla
- Montažni vijak
- Pokrov zračnega kanala

Slika A-4

B Pred čiščenjem

- Umaknite nestabilne, lomljive, dragocene ali nevarne predmete ter pospravite kable, krpe, igrače, trde in ostre predmete s tal, da preprečite, da bi se zapletle v robota ali da bi jih robot opraskal ali prevrnil, kar bi lahko povzročilo škodo.
- Pred čiščenjem namestite fizično oviro na rob stopnic, da zagotovite varno in nemoteno delovanje robota.
- Odprite vrata prostora, ki ga želite očistiti, in pohištvo postavite na ustrezno mesto, da zagotovite več prostora.

4. Da preprečite, da robot ne bi prepoznal območij, ki jih je treba očistiti, ne stojte pred robotom, ali na pragu, hodniku ali na ozkih mestih.

Opomba:

- Pri prvem zagonu robota spremljajte med čiščenjem, da pravočasno odstranite morebitne ovire.
- Ne sesajte trdih predmetov, kot so kamni, jeklene kroglice in deli igrač, ali ostrih predmetov, kot so gradbeni odpadki, razbito steklo in žebliji, saj lahko s tem opraskate tla.

Slika B

C Pred uporabo

1. Postavite osnovno postajo in jo priključite na napajanje

Postavite osnovno postajo na lokacijo, ki je čim bolj odprta in ima dober Wi-Fi signal. Pustite dovolj prostora, kot je prikazano na sliki, in odstranite vse predmete v senčenem območju. Vstavite napajalni kabel v osnovno postajo in ga priključite v vtičnico.

Opomba:

- Trdno vstavite napajalni kabel, dokler se indikator ne vklopi.
- Odstranite vse predmete, ki so manj kot 1,5 m pred osnovno postajo in 0,5 m od njenih stranic.
- Prepričajte se, da predmeti ne blokirajo signalnega območja.
- Da preprečite nastanek vodnih madežev na lesenih tleh ali preprogah, priporočamo, da osnovno postajo postavite na ploščice ali marmorna tla.

2. Odstranite zaščite z robota in namestite

stransko krtačo

3. Povežite z aplikacijo Dreamehome

- (1) Pritisnite in držite gumb za vklop na robotu 3 sekunde, da ga vklopite. Skenirajte kodo QR na robotu ali poiščite »Dreamehome« v trgovini z aplikacijami, da prenesete in namestite aplikacijo.
- (2) Odprite aplikacijo Dreamehome, tapnite »Skeniraj kodo QR za povezavo« in ponovno skenirajte isto kodo QR na robotu, da dodate napravo. Sledite navodilom za dokončanje povezave z omrežjem Wi-Fi.

① Koda QR

② Indikator Wi-Fi

- Utripanje: Za povezavo/Povezovanje
- Vklapljen: Povezan

Opomba:

- Podprto je samo omrežje Wi-Fi 2,4 GHz.
- Za ponastavitev Wi-Fi-ja, ponovite korak (2) in sledite navodilom za dokončanje povezave z Wi-Fi.
- Ko je naprava uspešno povezana z domačim omrežjem Wi-Fi, bo v primeru motenj v omrežju, kot so neplačani računi ali izpadi elektrike, neprestano poskušala vzpostaviti povezavo, da bi ob ponovni vzpostavitvi omrežja zagotovila nemoteno uporabniško izkušnjo.
- Za odklop naprave z omrežja Wi-Fi pritisnite in držite gumb Reset (ponastavi) na robotu 3 sekunde.
- Zaradi nadgradenj programske opreme se lahko dejanski postopki razlikujejo od navodil v tem priročniku. Sledite navodilom glede na trenutno različico aplikacije.

4. Napolnite robota

Ko postavite robota, poravnajte kontakte za polnjenje na robotu s kontakti za polnjenje osnovne postaje in

robot se bo samodejno vklopil in začel čistiti.

Ko bo robot popolnoma napolnjen, bodo indikatorji stanja na robotu in osnovni postaji svetili 10 minut, nato pa se zatemnilo.

Opomba: Priporočamo, da robota pred prvo uporabo popolnoma napolnite.

Slika C -1-slika C-4

D Navodila za uporabo

Vklop/Izklop

Pritisnite in držite gumb za vklop 3 sekunde, da vklopite robota. Indikator napajanja mora zasvetiti. Robota postavite na osnovno postajo, kjer se bo samodejno vklopil in začel polniti. Če želite robota izklopiti, ga premaknite z osnovne postaje in pritisnite ter držite gumb za vklop 3 sekunde.

Hitro ustvarjanje zemljevida

Po prvi konfiguraciji omrežja sledite navodilom v aplikaciji za hitro ustvarjanje zemljevida. Robot bo začel ustvarjanje zemljevida brez čiščenja. Ko se robot vrne na osnovno postajo, bo proces ustvarjanja zemljevida zaključen, zemljevid pa samodejno shranjen.

Začetek čiščenja

Pritisnite gumb za vklop za začetek brisanja, ko je robot vklopljen. Robot bo natančno ustvaril zemljevid poti, metodično očistil ob robovih in stenah, nato pa končal čiščenje vsake sobe v obliki črke S, da zagotovi temeljito delo.

Opomba:

- Priporočljivo je, da se robot odpravi z osnovne postaje pred čiščenjem. Ko robot čisti, ne premikajte osnovne postaje. To zagotavlja, da se robot nemoteno vrne na osnovno postajo.
- Ko robot zaključi nalogo čiščenja in se samodejno vrne na osnovno postajo na polnjenje, bo osnovna postaja začela samodejno praznjenje. V aplikaciji je mogoče upravljati več nastavitev.

Premor/način mirovanja

Ko robot deluje, pritisnite kateri koli gumb, da ga začasno ustavite.

Če je robot ustavljen več kot 10 minut, samodejno preide v način mirovanja. Vsi indikatorji na robotu se ugasnejo. Robota prebudite s pritiskom na kateri koli gumb ali prek aplikacije.

Opomba: Če robota premaknete na osnovno postajo, medtem ko je začasno ustavljen, se trenutni postopek čiščenja zaključi.

Samodejno nadaljevanje čiščenja

Če je baterija preveč prazna, se robot samodejno vrne na osnovno postajo za polnjenje. Ko je baterija dovolj napolnjena, bo nadaljeval nedokončane naloge čiščenja.

Opomba: To funkcijo omogočite v aplikaciji.

Način »Ne moti« (DND)

V načinu »Ne moti« (DND) robot ne nadaljuje čiščenja, indikator napajanja pa se ugasne. Privzeto je način »Ne moti« (DND) onemogočen. Uporabite

aplikacijo za omogočanje načina »Ne moti« (DND) ali spreminjanje obdobja načina »Ne moti« (DND). Način »Ne moti« (DND) je privzeto nastavljen od 22:00 do 8:00.

Opomba:

- Načrtovane naloge čiščenja bodo med obdobjem »Ne moti« izvedene kot običajno.
- Robot bo nadaljeval s čiščenjem po preteku obdobja »Ne moti«.

Točkovno čiščenje

Ko je robot v stanju pripravljenosti, na pritisnite in držite gumb  3 sekunde, da omogočite način točkovnega čiščenja. V tem načinu robot očisti kvadratno območje velikosti 1,5 × 1,5 metra okoli sebe in se nato vrne na začetno točko.

Ponovni zagon robota

Če robot ne reagira ali ga ni mogoče izklopiti, pritisnite in držite gumb za vklop 10 sekund, da ga prisilno izklopite. Nato pritisnite in držite gumb za vklop 3 sekunde, da vklopite robota.

Uporabite funkcijo brisanja

Opomba: Priporočljivo je, da vsa tla sesamo vsaj trikrat pred prvo uporabo brisanja, da dosežemo boljši učinek čiščenja.

1. Pritisnite sprostitveni zatič, da odstranite rezervoar za vodo s posodo za prah.
2. Odprite pokrovček dovoda vode, napolnite rezervoar z vodo in pokrovček tesno zaprite.

Opomba:

- Ne uporabljajte detergenta in razkužila.
 - Rezervoarja za vodo ne polnite z vročo vodo, saj lahko to povzroči deformacijo rezervoarja.
3. Zmočite krpo za brisanje in iz nje iztisnite odvečno vodo. Namestite krpo za brisanje, kot je prikazano na sliki.
 4. Ponovno namestite rezervoar za vodo s posodo za prah in modul za brisanje, kot je prikazano na sliki, dokler ne zaskočita na svoje mesto. Pritisnite gumb za vklop ali uporabite aplikacijo za začetek čiščenja.

Opomba:

- Ni priporočljivo, da uporabljate funkcijo brisanja na preprogah.
 - Uporabite aplikacijo, da po potrebi prilagodite vlažnost krpe za brisanje.
5. Ko se robot po čiščenju vrne na polnjenje, odstranite nosilec krpe in očistite krpo za brisanje, da preprečite nastanek plesni ali neprijetnih vonjav.

Opomba:

- Krpo za brisanje operite po vsaki uporabi in redno praznite rezervoar za vodo, če je v njem ostala neporabljena voda.
- Ko robot ne briše, odstranite modul za brisanje.

Slika D-1-slika D-5

E Redno vzdrževanje

Deli

Za vzdrževanje robota v dobrem stanju priporočamo, da za redno vzdrževanje upoštevate uporabo dodatkov v aplikaciji ali spodnjo tabelo.

Del	Pogostost vzdrževanja	Obdobje zamenjave
Krpa za brisanje	Po vsaki uporabi	Vsakah 3 do 6 mesecev
Glavna krtača	Enkrat na 2 tedna	Vsakah 6 do 12 mesecev
Stranska krtača		Vsakah 3 do 6 mesecev
Filter posode za prah		
Signalno območje osnovne postaje	Enkrat na mesec	/
Kontakti za polnjenje		
Odprtine za samodejno praznjenje		
Laserski senzor razdalje (LDS)		
Senzor za vrnitev na osnovno postajo		
Odbijač		
Spodnji del robota		
Večsmerno kolesce		

Del	Pogostost vzdrževanja	Obdobje zamenjave
Senzorji za preprečevanje padca	Po potrebi	/
Posoda za prah		
Glavni kolesi		
Rezervoar za vodo		
Vrečka za prah	/	Vsaka 2 do 5 mesecev

Opomba: Pogostost zamenjave je odvisna od uporabe robota. Če pride do izjem zaradi posebnih okoliščin, je treba dele zamenjati.

Glavna krtača

1. Zaponke ščitnika krtače pritisnite navznoter, da odstranite zaščito, in odstranite krtačo iz robota.
2. S primerno ščetko za čiščenje odstranite zapletene lase na krtači. Za ponovno namestitev krtače pritisnite na zaščito krtače, da se zaskoči na svoje mesto.

Slika E-1

Stranska krtača

Odstranite in očistite stransko krtačo.

Slika E-2

Večsmerno kolesce

S primerno ščetko za čiščenje odstranite zapletene lase večsmernem kolescu.

Slika E-3

Rezervoar za vodo s posodo za prah

1. Pritisnite sprostitveni zatič, da odstranite rezervoar za vodo s posodo za prah, nato pa izpraznite rezervoar za vodo.
2. Odstranite pokrov posode za prah in spraznite posodo za prah.
3. Odprite držalo filtra, da odstranite HEPA-filtr, in ga nežno potresite.

Opomba: Ne čistite filtra s krtačo, prsti ali ostrimi predmeti, da preprečite poškodbe.

4. Sperite posodo za prah in HEPA-filtr z vodo ter ju popolnoma posušite, preden ju ponovno namestite.

Opomba:

- Delov zunaj posode za prah ne spirajte z vodo.

Če so prisotni vodni madeži, jih pred ponovnim nameščanjem obrišite do suhega.

- Posodo za prah in filter spirajte le s čisto vodo. Ne uporabljajte detergenta.
- Posodo za prah in filter uporabite šele, ko sta popolnoma suha.

Slika E-4

Krpa za brisanje

1. Odstranite modul za brisanje in snemite krpo za brisanje z nosilca krpe za brisanje.
2. Krpo za brisanje očistite le z vodo in jo pred namestitvijo popolnoma posušite.

Slika E-5

Senzorji robota

Očistite senzorje robota z mehko in suho krpo, kot prikazuje spodnja slika:

1. Laserski senzor razdalje (LDS)
2. Odbijač
3. Senzor za vrnitev na osnovno postajo
4. Senzorji za preprečevanje padca

Opomba: Mokra krpa lahko poškoduje občutljive elemente v robotu in osnovni postaji. Za čiščenje uporabljajte suho krpo.

Slika E-6

Odprtine za samodejno praznjenje, kontakti za polnjenje in signalno območje

Očistite odprtina za samodejno praznjenje, kontakte za polnjenje in signalno območje z mehko in suho krpo.

Slika E-7

Vrečka za prah

1. Odstranite in zavrzite vrečko za prah.

Opomba: Z vlečenjem ročaja navzven se bo vrečka za prah zaprla, da preprečite nenamerno raztresanje prahu in ostankov.

2. S suho krpo odstranite prah in ostanke s filtra.
3. Vstavite novo vrečko za prah.
4. Ponovno namestite pokrov zbiralnika za prah.

Slika E-8

Zračni kanal

Če je zračni kanal blokiran, ga očistite v skladu z naslednjimi koraki.

1. Odvijte montažne vijake na pokrovu zračnega kanala in odstranite pokrov.
2. Preverite, ali je zračni kanali zamašeni s tujki. Če so, jih očistite.
3. Ponovno namestite pokrov zračnega kanala.

Slika E-9

Baterija

Robot vsebuje zmogljivo litij-ionsko baterijo. Za optimalno delovanje baterije poskrbite, da je baterija redno napolnjena za dnevno uporabo. Če robota dlje časa ne boste uporabljali, ga izklopite in pospravite. Da preprečite poškodbe zaradi prekomernega praznjenja, robota napolnite vsaj enkrat na tri mesece.

Odpravljanje težav

Težava	Rešitev
Robot se ne vklopi.	<ul style="list-style-type: none"> Baterija je prazna. Napolnite robota na osnovni postaji in poskusite znova. Temperatura baterije je prenizka ali previsoka. Priporočamo uporabo naprave pri temperaturi med 0 °C in 40 °C.
Robot se ne polni.	<ul style="list-style-type: none"> Osnovna postaja ni priključena na napajanje. Preverite, ali sta oba konca napajalnega kabla pravilno priključena. Stik med polnilnimi kontakti na osnovni postaji in robotom je slab. Očistite polnilne kontakte.
Robot se ne poveže z Wi-Fi-jem.	<ul style="list-style-type: none"> Geslo omrežja Wi-Fi je napačno. Prepričajte se, da je geslo za povezavo z vašim Wi-Fi omrežjem pravilno. Robot ne podpira povezave z omrežjem Wi-Fi 5 GHz. Povežite robota z omrežjem Wi-Fi 2,4 GHz. Signal Wi-Fi je šibek. Prepričajte se, da je robot na območju z dobrim signalom Wi-Fi. Robot morda ni pripravljen na konfiguracijo. Zaprite aplikacijo in jo ponovno odprite, nato pa poskusite znova po navodilih.

Težava	Rešitev
Robot ne najde osnovne postaje in se ne vrne nanjo.	<ul style="list-style-type: none"> Pot do osnovne postaje je blokirana, npr. vrata so zaprta. Osnovna postaja ni priključena na napajanje ali je bila premaknjena, ko robot ni bil na njej. Priključite osnovno postajo na napajanje ali postavite robota na osnovno postajo za polnjenje. Okoli osnovne postaje je preveč ovir. Postavite osnovno postajo na bolj odprto območje. Premik robota lahko povzroči njegovo ponovno pozicioniranje, in če to ne uspe, bo ustvaril nov zemljevid. Če je robot predaleč od osnovne postaje, se morda ne bo mogel samodejno vrniti. V tem primeru ga ročno postavite na osnovno postajo. Obrišite signalno območje na osnovni postaji, da odstranite prah ali ostanke.
Robot se zatakne pred osnovno postajo in se ne more vrniti nanjo.	<ul style="list-style-type: none"> Preverite, ali je na obeh straneh ali pred osnovno postajo dovolj prostora, da se prepreči blokiranje robota. Če so tla pred osnovno postajo preveč mokra, robotu lahko drsi. V tem primeru obrišite odvečno vodo in poskusite znova. Priporočljivo je, da osnovno postajo premaknete na drugo mesto in poskusite znova.

Odpravljanje težav

Težava	Rešitev
Robot se ne izklopi.	<ul style="list-style-type: none"> Robot se ne more izklopiti, ko se polni. Priporočamo, da robota premaknete z osnovne postaje in nato pritisnite ter držite gumb za vklop 3 sekunde, da ga izklopite. Če s korakom 1 ni možno izklopiti robota, pritisnite in držite gumb za vklop za 10 sekund, da ga prisilno izklopite. Če težava ostaja, se obrnite na poprodajno službo.
Hitrost polnjenja je počasna.	<ul style="list-style-type: none"> Popolno polnjenje robota traja približno 4,5 ure, ko je baterija prazna. Če uporabljate robota pri temperaturah zunaj priporočenega območja, se bo hitrost polnjenja samodejno upočasnila, da podaljšate življenjsko dobo baterije. Polnilni kontakti na robota in osnovni postaji so morda umazani. Očistite jih s suho krpo.
Hrup med delovanjem robota narašča.	<ul style="list-style-type: none"> Preverite, ali je filter posode za prah zamašen. Če je, ga očistite ali zamenjajte. V glavni krtači ali posodi za prah je lahko ujeta trda stvar. Preverite in odstranite trde predmete. V glavni krtači ali stranski krtači so morda zapleteni tujki. Preverite in jih odstranite. Preklopite sesalni način na standardni ali tihi način.

Težava	Rešitev
Robot se ne drži nastavljene poti.	<ul style="list-style-type: none"> Pred uporabo robota pospravite predmete, kot so električni kabli in copati. Delovanje na mokrih in spolzkih površinah lahko povzroči zdrs glavnega kolesa. Poskrbite, da bodo vsa mokra območja pred uporabo robota suha.
Robot izpusti sobe za čiščenje.	<ul style="list-style-type: none"> Prepričajte se, da so vrata sob, ki bi jih moral očistiti, odprta. Preverite, ali je prag na vratih višji od 2 cm. Robot ne more preplezati visokih pragov ali stopnic. Preverite, ali so tla pred sobo, ki jo je treba očistiti, mokra in spolzka, kar lahko povzroči zdrs robota in nenormalno delovanje. Preverite, ali so tla pred uporabo robota suha.
Robot po polnjenju ne nadaljuje s čiščenjem.	<ul style="list-style-type: none"> Prepričajte se, da robot ni nastavljen na način »Ne moti« (DND), ki preprečuje nadaljevanje čiščenja. Robot ne bo nadaljeval čiščenja, če ga ročno postavite na osnovno postajo ali ga pošljete na polnjenje prek aplikacije ali gumba .

Odpravljanje težav

Težava	Rešitev
Osnovna postaja ne izprazni samodejno posode za prah.	<ul style="list-style-type: none"> • Preverite, ali je vrečka za prah v zbiralniku za prah polna. • Če vrečka za prah ni polna, preverite, ali je na odprtinah za samodejno praznjenje robota, osnovni postaji ali posodi za prah kakšna ovira. Če je, jo odstranite.
Iz rezervoarja za vodo ne pride voda, ali pa je pride ven le malo.	<ul style="list-style-type: none"> • Preverite, ali je voda v rezervoarju za vodo. • Če je krpa za brisanje umazana, jo očistite. • Prepričajte se, da sta krpa za brisanje in nosilec krpe nameščena v skladu z uporabniškim priročniku.
Robot se vrne na osnovno postajo, ne da bi opravil nalogo samodejnega praznjenja.	<ul style="list-style-type: none"> • Način Ne moti (DND) preprečuje robotu, da robot opravi naloge samodejnega praznjenja.

Za dodatno podporo nas kontaktirajte na <https://global.dreametech.com>.

Specifikacije

Robot

Model	RLF41GD
Čas polnjenja	Pribl. 4,5 ure
Nazivna napetost	14,4 V $\overline{---}$
Nazivna moč	45 W
Delovna frekvenca	2400–2483,5 MHz
Največja izhodna moč	< 20 dBm

Pri običajni uporabi mora biti razdalja med anteno in telesom uporabnika najmanj 20 cm.

Polnilni litij-ionski baterijski paket

Model	C1251A6
Vrsta	Litij-ionska
Številka	1
Nazivna kapaciteta	2,95 Ah

Osnovna postaja s samodejnim praznjenjem

Model	RCFD0301
Nazivni vhod	220–240 V \sim 50–60 Hz
Nazivni izhod	20 V $\overline{---}$ 1 A
Nazivna moč (med praznjenjem prahu)	650 W

Osnovna postaja/polnilna postaja

Poraba energije v načinu pripravljenosti: $\leq 0,5$ W (v 15 minutah po tem, ko robot zapusti osnovno/polnilno postajo)

Robot & osnovna postaja/polnilna postaja

Poraba energije v omrežnem načinu pripravljenosti: ≤ 2 W (v 20 minutah po tem, ko so baterije robotskega sesalnika popolnoma napolnjene.)

Poraba energije v načinu pripravljenosti: $\leq 0,5$ W (v 20 minutah po tem, ko so baterije robotskega sesalnika popolnoma napolnjene.)

Odstranjevanje in odlaganje baterij

Vgrajena litij-ionska baterija vsebuje snovi, ki so nevarne za okolje. Pred odstranjevanjem baterije poskrbite, da jo odstranijo usposobljeni tehniki in jo zavržejo na ustreznem zbirnem mestu za recikliranje.

- Baterijo je treba odstraniti iz naprave, preden jo zavržete.
- Napravo je treba odklopiti iz omrežja, preden odstranite baterijo.
- Baterijo je treba zavreči na varen način.

POZOR:

Pred odstranjevanjem baterije odklopite napajanje in izpraznite baterijo čim bolj.

Nepotrebne baterije oddajte v ustrezne centre za reciklažo.

Ne izpostavljajte jih visokim temperaturam, da preprečite tveganje eksplozije.

Ob zlorabi lahko iz baterije izteče tekočina.

Če pride v stik s kožo, sperite z vodo in poiščite zdravniško pomoč.

Navodila za odstranjevanje baterije:

1. Obrnite robota, uporabite ustrezno orodje za odstranitev vijakov na zadnji strani robota in odstranite pokrov.
2. Odklopite priključke med baterijo in tiskanim vezjem ter odstranite baterijo.

Informacije o OEEO



Vsi izdelki z oznako tega simbola so odpadna električna in elektronska oprema (OEEO po direktivi 2012/19/EU), ki je ne smete mešati z nesortiranimi gospodinjstskimi odpadki. Namesto tega zaščitite zdravje ljudi in okolje tako, da svojo odpadno opremo odnesete na določeno zbirno mesto za recikliranje odpadne električne in elektronske opreme, ki ga določijo vlada ali lokalne oblasti. Pravilno odstranjevanje in recikliranje pomaga preprečevati morebitne negativne posledice za okolje in zdravje ljudi. Za več informacij o lokacijah ter pogojih in določilih teh zbirnih mest se obrnite na monterja ali lokalne oblasti.

Biztonsági információk

A készülék nem megfelelő használatából eredő áramütés, tűz vagy sérülés elkerülése érdekében a készülék használata előtt olvassa el figyelmesen a használati útmutatót, és őrizze meg azt a későbbi használatra.

Felhasználási korlátozások

- Ezt a terméket 8 éves és fiatalabb gyermekek, valamint csökkent fizikai, érzékszervi vagy szellemi képességekkel élő, illetve korlátozott tapasztalattal és ismeretekkel rendelkező személyek nem használhatják szülő vagy gondviselő felügyelete nélkül a biztonságos működés biztosítása és a kockázatok elkerülése érdekében. A tisztítást és karbantartást gyermekek felügyelet nélkül nem végezhetik.
- Ez a készülék olyan akkumulátorokat tartalmaz, amelyeket csak szakképzett személyek cserélhetnek ki.
- Tegye szabaddá a takarítani kívánt területet. Gyermekek nem játszhatnak a készülékkel. Ügyeljen arra, hogy a gyerekek és a háziállatok biztonságos távolságban legyenek a robottól, miközben az működik.
- Ne telepítse, töltsen vagy használja a készüléket fürdőszobákban vagy medencék környékén.
- Ez a termék kizárólag otthoni környezetben történő padlótisztításra szolgál. Ne használja kültéren, nem padlófelületeken, illetve kereskedelmi vagy ipari környezetben.
- Ha a tápkábel megsérült, azt a gyártótól vagy annak szervizétől beszerezhető, speciális kábellel vagy szerelvénnyel kell helyettesíteni.
- Ne használja a robotot a talajszint fölé függesztett, védőkorlát nélküli területen.
- Ne helyezze a robotot fejjel lefelé. Ne használja az LDS burkolatot, a robot burkolatát vagy az ütközőt a robot fogantyújaként.

Biztonsági információk

- A robotot olyan környezetben használja, ahol a környezeti hőmérséklet 0 °C és 40 °C közötti tartományban van. Ügyeljen arra, hogy a padlón ne legyen folyadék vagy ragacsos anyag.
- A vonszolásból eredő károk vagy sérülések elkerülése érdekében a készülék üzemeltetése előtt távolítson el minden szabadon heverő tárgyat a padlóról, és távolítsa el a takarítási útvonalon lévő vezetékeket vagy hálózati kábeleket.
- Távolítsa el a törékeny vagy apró tárgyakat a padlóról, nehogy a robot beléjük ütközzön és kárt tegyen bennük.
- Tartsa távol a haját, az ujjakat és más testrészeket a robot szívónyílásától.
- Ne üzemeltesse a készüléket olyan helyiségben, ahol csecsemő vagy gyermek alszik.
- Ne helyezzen gyermekeket, háziállatokat vagy bármilyen tárgyat a robot tetejére, függetlenül attól, hogy az álló vagy mozgó állapotban van.
- Ne használja a robotot égő tárgyak feltakarítására. Ne használja a robotot gyúlékony vagy éghető folyadékok, maró gázok, illetve hígítatlan savak vagy oldószerek felszedésére.
- Ne porszívózzon fel kemény vagy éles tárgyakat. Ne használja a készüléket olyan tárgyak felszedésére, mint például kövek, nagy papírdarabok vagy bármilyen olyan tárgy, amely eltömítheti a készüléket.
- A készülék tisztítása vagy karbantartása előtt a csatlakozódugót ki kell húzni a konnektorból.
- Ne törölje le a robotot vagy a bázisállomást nedves ruhával, és ne öblítse le azokat semmilyen folyadékkal. A mosható alkatrészek tisztítása után teljesen szárítsa meg az alkatrészeket, mielőtt visszaszerelné és használná őket.

Biztonsági információk

- Kérjük, hogy a terméket a használati útmutatóban található utasításoknak megfelelően használja. A felhasználó felelős minden olyan veszteségért vagy kárért, amely a termék nem megfelelő használatából ered.

Akkumulátorok és töltés

- FIGYELMEZTETÉS: Ne töltsen újra a nem újratölthető akkumulátorokat.
- Ne használjon harmadik féltől származó akkumulátort vagy automatikus ürítésű bázisállomást. Kizárólag RCFD0301 tápegységgel használható.
- Ne próbálja meg saját maga szétszerelni, javítani vagy módosítani az akkumulátort vagy az automatikus ürítésű bázisállomást.
- Ne helyezze az automatikus ürítésű bázisállomást hőforrás közelébe.
- Az automatikus ürítésű bázisállomás töltőérintkezőit ne törölje le nedves kézzel vagy nedves ruhával.
- A használt akkumulátorok ártalmatlanítását az előírásoknak megfelelően végezze. Az elhasználadott akkumulátorokat a megfelelő újrahasznosító létesítményben kell ártalmatlanítani.
- Ha a tápkábel megsérül vagy elszakad, azonnal hagyja abba a készülék használatát, és forduljon az ügyfélszolgálathoz.
- Ügyeljen arra, hogy a robot szállítás közben ki legyen kapcsolva, és lehetőleg az eredeti csomagolásban tárolja.
- Ha a robotot hosszabb ideig nem használja, töltsen fel teljesen, majd kapcsolja ki, és tárolja száraz, hűvös helyen. Legalább 3 havonta egyszer töltsen fel a robotot, hogy elkerülje az akkumulátor túlzott lemerülését.

Biztonsági információk

Lézeres biztonsági információk

- A termékben található lézeres érzékelő megfelel az IEC 60825-1:2014/EN 60825-1:2014/A11:2021 szabvány előírásainak az 1. osztályú lézertermékekre vonatkozóan. Használat közben ne nézzen közvetlenül a lézersugárba.

1. OSZTÁLYÚ LÉZERTERMÉK
FOGYASZTÓI LÉZERTERMÉK
EN 50689:2021

VIGYÁZAT:

A hőkapcsoló véletlen visszaállítása miatti veszély elkerülése érdekében ezt a készüléket nem szabad külső kapcsolóberendezésen, például időzítőn keresztül táplálni, és nem szabad olyan áramkörhöz csatlakoztatni, amelyet a közmű rendszeresen be- és kikapcsol.



Kizárólag beltéri használatra



Olvassa el a kezelői kézikönyvet

A Dreame Trading (Tianjin) Co., Ltd. ezennel kijelenti, hogy az RLF41GD típusú rádióberendezés megfelel a 2014/53/EU irányelvnek. Az EU-megfelelőségi nyilatkozat teljes szövege a következő internetcímen érhető el: <https://global.dreametech.com>

A részletes e-kézikönyvért kérjük, látogasson el ide: <https://global.dreametech.com/pages/user-manuals-and-faq>

A Termékáttekintés

Robot

- Tápkapcsoló/Takarítás gomb
 - A robot bekapcsolásához nyomja meg és tartsa lenyomva 3 másodpercig
 - A robot bekapcsolása után nyomja meg röviden a takarítás elindításához
- Dokkoló/Céltartó takarítás gomb 
 - Nyomja meg a robot bázisállomásra való visszaküldéséhez
 - Nyomja meg és tartsa lenyomva 3 másodpercig a céltartó takarítás elindításához

Gomb állapotjelző

- Folyamatos fehér: Tisztítás és takarítás befejeződött
- Villogó narancssárga: Hiba
- pulzáló fehér: A robot töltődik, amikor az akkumulátor töltöttsége nem alacsony

Megjegyzés:

- A robot bármelyik gombjának megnyomásával szüneteltetheti a robot működését a takarítás vagy a töltéshez való visszatérés közben.
 - Nyomja meg és tartsa lenyomva a bekapcsológombot és a dokkolás gombot 3 másodpercig a Wi-Fi alaphelyzetbe állításához.
 - A gyerekszár a Dreamehome alkalmazás segítségével kapcsolható be/ki.
- LDS fedél
 - Lézeres távolságérzékelő (LDS)
 - Ütköző
 - Oldalsó kefe

- Főkerék
- Szakadékkérezékelő
- 360 fokban forgatható kerék
- Kefevédő rögzítőkapcsai
- Főkerék
- Főkefe
- Kefevédő
- Reset gomb
 - Nyomja meg és tartsa lenyomva 3 másodpercig a gyári beállítások visszaállításához
- Töltőérintkezők
- 2-az-1-ben víztartály és porgyűjtő tartály
- Vissza a bázisra érzékelő
- Automatikus ürítésű szellőzőnyílás
- Felmosóegység

A-1. ábra

2-az-1-ben víztartály és porgyűjtő tartály

- Szűrőtartó
- HEPA-szűrő
- Vízbemenet fedele
- Vízbemenet
- Kioldókapocs

A-2. ábra

Felmosóegység

- Felmosóbetét tartókonjolja
- Kioldókapocs
- Felmosóbetét rögzítési területe
- Felmosóbetét

A-3. ábra

Automatikus ürítésű bázisállomás

- Állapotjelző
 - Folyamatos fehér: A bázisállomás csatlakozik a tápellátáshoz
 - pulzáló fehér: A robot töltődik
 - Villogó narancssárga: Hiba van a bázisállomáson
- Szűrő
- Fedél
- Porzsák nyílása
- Töltőérintkezők
- Jeladási terület
- Automatikus ürítésű szellőzőnyílás
- Tápcsatlakozó
- Tápkábel tárolórekesze
- Rögzítőcsavar
- Légcsatorna fedele

A-4. ábra

B Előkészületek otthona takarításához

- A takarítás megkezdése előtt távolítsa el az instabil, törékeny, értékes vagy veszélyes tárgyakat, és szedje össze a földön lévő kábeleket, ruhákat, játékokat, kemény és éles tárgyakat, hogy elkerülje, hogy a robot belegabalyodjon ezekbe, megkarcolja vagy felborítsa azokat, és károkat okozzon.
- A takarítás megkezdése előtt helyezzen fizikai akadályt a lépcső szélére, hogy biztosítsa a robot biztonságos és zökkenőmentes működését.

- Nyissa ki a takarítani kívánt helyiség ajtaját, és helyezze el a bútorokat úgy, hogy minél több hely maradjon szabadon.
- Annak érdekében, hogy a robot felismerje a takarításra váró területeket, ne álljon a robot elé, illetve ne álljon meg előtte a küszöbön, folyosón vagy szűk helyeken.

Megjegyzés:

- A robot első használatakor takarítás közben kövesse a robotot, hogy időben eltávolíthassa az esetleges akadályokat.
- Ne porszívózzon fel kemény tárgyakat, például köveket, acélgolyókat és játékkatrészeket, vagy éles tárgyakat, például építési törmeléket, törött üveget és szögeket, mert a padló megkarcolódhat.

B. ábra

C A használat előtt

1. Helyezze el a bázisállomást, és csatlakoztassa egy elektromos hálózati aljzathoz

Helyezze a bázisállomást olyan helyre, amely a lehető legnyitottabb, és ahol biztosított a Wi-Fi jelek jó vétele. Hagyjon elegendő helyet az ábrán látható módon, és távolítsa el az árnyékolt területen lévő tárgyakat. Illesze be a tápkábelt a bázisállomásba, és csatlakoztassa azt az aljzatba.

Megjegyzés:

- Szorosan illeszse a helyére a tápkábelt, amíg a jelzőfény világítani nem kezd.
- Távolítsa el minden olyan tárgyat, amely 1,5 m-nél közelebb van a bázisállomás elejétől és 0,5 m-nél közelebb a bázisállomás mindkét oldalától.
- Győződjön meg arról, hogy semmilyen tárgy nem akadályozza a jeladási területet.
- Annak elkerülése érdekében, hogy a vízfoltok átnedvesítsék a padlót vagy a szőnyeget,

ajánlott a bázisállomást csempézett vagy márványpadlóra helyezni.

- Távolítsa el a védőelemeket, és szerelje be az oldalsó kefék
- Kapcsolódás a Dreamehome alkalmazáshoz
 - Nyomja le és tartsa lenyomva a bekapcsoló gombot 3 másodpercig a robot bekapcsolásához. A roboton található QR-kód beolvasásával vagy az App Store-ban a „Dreamehome” megkeresésével töltheti le és telepítheti az alkalmazást.
 - Nyissa meg a Dreamehome alkalmazást, koppintson a „QR-kód beolvasása a csatlakozáshoz” lehetőségre, majd a roboton lévő azonos QR-kódot szkennelje be újra a készülék hozzáadásához. Kövesse az utasításokat a Wi-Fi hálózathoz való csatlakozás befejezéséhez.

① QR-kód

② Wi-Fi jelzés

- Villog: Csatlakozásra vár / csatlakozik
- Be: Csatlakoztatva

Megjegyzés:

- Kizárólag a 2,4 GHz-es Wi-Fi támogatott.
- A Wi-Fi-kapcsolat visszaállításához ismételje meg a (2.) lépést, majd kövesse az utasításokat a Wi-Fi-kapcsolat létrehozásának befejezéséhez.
- Miután a készülék sikeresen csatlakozott az otthoni Wi-Fi-hálózathoz, folyamatosan próbál újrapcsolódni hálózati zavarok esetén (pl. kifizetetlen számla vagy áramkimaradás miatt), hogy a hálózat helyreállításakor zökkenőmentes legyen a felhasználói élmény.
- Ha szeretné leválasztani a készüléket a Wi-Fi-hálózatról, nyomja meg és tartsa lenyomva a robot Visszaállítás gombját 3 másodpercig.
- Az alkalmazás frissítése miatt a tényleges műveletek eltérhetnek a jelen kézikönyvben szereplő utasításoktól. Kövesse az aktuális alkalmazásverzióknak megfelelő utasításokat.

4. Töltse fel a robotot

A robot elhelyezésekor igazítsa a roboton lévő

töltőerintkezőket a bázisállomás töltőerintkezőihez. Ekkor a robot automatikusan bekapcsol és megkezdí a töltést.

Miután a robot teljesen feltöltődött, a robot és a bázisállomás állapotjelzői 10 percig világítanak, majd elhalványulnak.

Megjegyzés: Javasoljuk, hogy az első használat előtt teljesen tölts fel a robotot.

C-1. ábra-C-4. ábra

D Hogyan kell használni?

Be-/kikapcsolás

A robot bekapcsolásához tartsa lenyomva a bekapcsoló gombot 3 másodpercig. A bekapcsolásjelzőnek világítania kell. Helyezze a robotot a bázisállomásra, a robotnak automatikusan be kell kapcsolnia, és el kell kezdenie a töltést. A robot kikapcsolásához mozgassa el a robotot a bázisállomásról, és tartsa lenyomva a gombot 3 másodpercig.

Gyors feltérképezés

A hálózat első konfigurálása után kövesse az alkalmazás utasításait a térkép gyors létrehozásához. A robot elkezdí a takarítás nélküli feltérképezést. Amikor a robot visszatér a bázisállomásra, a feltérképezési folyamat sikeresen befejeződött, és a térkép automatikusan elmentésre kerül.

Takarítás megkezdése

A robot bekapcsolása után nyomja meg röviden a bekapcsológombot a tisztítás elindításához.

A robot pontosan feltérképezi az útvonalat,

módszeresen megtisztít mindent a szélek és a falak mentén, majd S alakban minden egyes helyiséget feltakarít, hogy alapos munkát végezzen.

Megjegyzés:

- Javasoljuk, hogy takarítás előtt a robotot állítsa ki a bázisállomásra. Ne mozgassa a bázisállomást, amíg a robot takarít. Ez biztosítja, hogy a robot zökkenőmentesen visszatérjen a bázisállomásra.
- Miután a robot teljesíti a takarítási feladatot, és automatikusan visszatér a bázisállomásra töltés céljából, a bázisállomás megkezdí az automatikus ürítést. Az alkalmazásban további beállítások is működtethetők.

Szünet/Alvó állapot

A robot működése közben nyomja meg bármelyik gombot a működés szüneteltetéséhez.

Ha a robot működése 10 percnél hosszabb ideje szünetel, az automatikusan Alvó üzemmódba lép. A roboton lévő összes jelzőfény kikapcsol. A robot felébresztéséhez nyomja meg a robot bármelyik gombját, vagy használja az alkalmazást.

Megjegyzés: Ha a robot működése szünetel, és a bázisállomásra van helyezve, akkor a jelenlegi takarítási művelet befejeződik.

Takarítás automatikus folytatása

Ha az akkumulátor töltöttségi szintje túl alacsony, a robot automatikusan visszatér a bázisállomásra tölteni. A megfelelő akkumulátortöltöttség elérése után a robot folytatja a befejezetlen takarítási műveletet.

Megjegyzés: A funkció használatához kérjük, engedélyezze azt az alkalmazásban.

Ne zavarjanak (DND) mód

Ha a robot a Ne zavarjanak (DND) üzemmódba van állítva, a robot nem tudja folytatni a takarítást. A DND mód alapértelmezés szerint gyárilag kikapcsolt állapotban van. Az alkalmazás használatával engedélyezheti a DND üzemmódot vagy módosíthatja a DND-időszakot. A DND-időszak alapértelmezés szerint 22:00-8:00 óra között van.

Megjegyzés:

- Az ütemezett takarítási feladatok a DND-időszakban a szokásos módon kerülnek végrehajtásra.
- A robot a DND-időszak lejárta után ott folytatja a takarítást, ahol abbahagyta.

Célzott takarítás

Amikor a robot várakozik, nyomja meg és tartsa lenyomva a  gombot 3 másodpercig a célzott takarítás üzemmód engedélyezéséhez. Ebben az üzemmódban a robot egy 1,5 × 1,5 méteres négyzet alakú területet tisztít meg maga körül, és a célzott takarítás után visszatér a kiindulási pontra.

Robot újraindítása

Ha a robot nem válaszol, vagy nem lehet kikapcsolni, nyomja meg és tartsa lenyomva a bekapcsoló gombot 10 másodpercig a kikapcsolás kikényszerítéséhez. Ezután a robot bekapcsolásához nyomja meg és tartsa lenyomva a bekapcsoló gombot 3 másodpercig.

A felmosási funkció használata

Megjegyzés: A jobb takarítási hatás elérése érdekében ajánlott minden padlót legalább háromszor felporszívózni az első felmosás előtt.

1. Nyomja le a 2-az-1-ben víztartály és portartály rögzítőkapszát.
2. Nyissa ki a vízbemenet fedelét, töltsé meg a tartályt vízzel, majd szorosan zárja le a fedelet.

Megjegyzés:

- Ne használjon tisztítószert vagy fertőtlenítőszert.
 - Ne töltsé fel a víztartályt forró vízzel, mert az a víztartály elferdülését okozhatja.
3. Nedvesítse be a felmosóbetétet, és csavarja ki a felesleges vizet. Szerelje be a felmosóbetétet az ábrán látható módon.
 4. Helyezze vissza a 2-az-1-ben víztartály és portartályt az ábrán látható módon, amíg a helyére nem kattann. Nyomja meg a bekapcsológombot, vagy használja az alkalmazást a tisztítás elindításához.

Megjegyzés:

- A felmosó funkció használata nem ajánlott a szőnyegeken.
 - Az alkalmazás segítségével szükség szerint beállíthatja a felmosó nedvességét.
5. Amikor a robot a takarítást követően visszatér tölteni, távolítsa el a felmosótartót, és tisztítsa meg a felmosót a penész és a szagok megakadályozása érdekében.

Megjegyzés:

- Minden használat után mossa ki a felmosót, és rendszeresen ürítse ki a fel nem használt vizet a víztartályból.
- Amikor nem mos fel, akkor távolítsa el a felmosógegységet.

D-1. ábra-D-5. ábra

E Rutinszerű karbantartás

Alkatrészek

A robot megfelelő állapotának megőrzése érdekében a rutinszerű karbantartáshoz ajánlott az alkalmazásban található tartozékok használata vagy az alábbi táblázatban található útmutató figyelembe vétele.

Alkatrész	Karbantartási gyakoriság	Csereidőszak
Felmosóbetét	Minden egyes használat után	3-6 havonta
Főkefe	2 hetente egyszer	6-12 havonta
Oldalsó kefe		3-6 havonta
A porgyűjtő tartály szűrője		
A bázisállomás jeladási területe	Havonta egyszer	/
Töltőérintkezők		
Automatikus ürítésű szellőzőnyílások		
Lézeres távolságérzékelő (LDS)		
Vissza a bázisra érzékelő		
Ütköző		
A robot alsó része		
360 fokban forgatható kerék		

Alkatrész	Karbantartási gyakoriság	Csereidőszak
Szakadékképzékelők	Tisztítsa meg szükség szerint	/
Porgyűjtő tartály		
Főkerekek		
Vízartály		
Porzsák	/	2-5 havonta

Megjegyzés: A csere gyakorisága a robot használatától függ. Ha különleges körülmények miatt kivételes eset következik be, az alkatrészeket ki kell cserélni.

Főkefe

1. Nyomja befelé a kefevédő kapcsokat a kefevédő eltávolításához, és emelje ki a kefét a robotból.
2. Használjon megfelelő tisztítóeszközt a kefebe gabalyodott hajszálak eltávolításához. Ezt követően helyezze vissza a kefét, és nyomja meg a kefevédőt a rögzítéshez.

E-1. ábra**Oldalsó kefe**

Vege ki és tisztítsa meg az oldalsó kefét.

E-2. ábra**360 fokban forgatható kerék**

Használjon megfelelő tisztítóeszközt a 360 fokban forgatható kerékbe gabalyodott hajszálak eltávolításához.

E-3. ábra**2-az-1-ben víztartály és porgyűjtő tartály**

1. Nyomja le a 2-az-1-ben víztartály és portartály rögzítőkapcsát, majd ürítse ki a víztartályt.
2. Nyissa fel a porgyűjtő tartály tetejét, majd ürítse ki a porgyűjtő tartályt.
3. Nyissa ki a szűrőtartót a HEPA-szűrő eltávolításához, majd nyomja meg gyengéden a HEPA-szűrőt.

Megjegyzés: A sérülések elkerülése érdekében ne kefével, az ujjával vagy éles tárgyakkal tisztítsa meg a szűrőt.

4. A porgyűjtőt és a HEPA-szűrőt öblítse le vízzel, és a visszaszerelés előtt várja meg amíg teljesen megszáradnak.

Megjegyzés:

- Ne öblítse le a porgyűjtő tartály külső részeit. Ha vízfoltok találhatók rajta, akkor a visszahelyezés előtt törölje szárazra.
- A porgyűjtő tartályt és a szűrőt csak tiszta vízzel öblítse ki. Ne használjon tisztítószert.
- A porgyűjtő tartályt és a szűrőt csak akkor használja, ha már teljesen megszáradtak.

E-4. ábra**Felmosóbetét**

1. Távolítsa el a felmosóegységet, és húzza le a felmosóbetétet a felmosóbetét tartókonzoljaáról.
2. A felmosóbetétet csak vízzel tisztítsa, majd a visszahelyezése előtt teljesen szárítsa meg.

E-5. ábra**A robot érzékelői**

Törölje le a robot érzékelőit puha és száraz ruhával az alábbi ábrán látható módon:

1. Lézeres távolságérzékelő (LDS)
2. Ütköző
3. Vissza a bázisra érzékelő
4. Szakadékerzékelők

Megjegyzés: A nedves ruha károsíthatja a robot és a bázisállomás érzékeny elemeit. A tisztításhoz használjon száraz ruhát.

E-6. ábra**Automatikus ürítésű szellőzőnyílások, töltőérintkezők és jeladási terület**

Tisztítsa meg az automatikus ürítésű szellőzőnyílásokat, a töltőérintkezőket és a jeladási területet puha és száraz ruhával.

E-7. ábra**Porzsák**

1. Távolítsa el és dobja ki a porzsákokat.

Megjegyzés: Ha kifelé húzza a fogantyút, a porzsákokat a készülék rögzíti azért, hogy a por és a törmelék ne hulljon ki véletlenül.

2. Száraz ruhával távolítsa el a port és a törmeléket a szűrőről.
3. Helyezzen be egy új porzsákokat.
4. Szerelje vissza a portartály fedelét.

E-8. ábra**Légcsatorna**

Ha a légcsatorna eldugult, tisztítsa meg a következő lépések szerint.

1. A légcsatorna fedelén lévő rögzítőcsavarok kicsavarásával eltávolítja a fedelet.
2. Ellenőrizze, hogy a légcsatornát nem dugítja-e el idegen tárgya. Ha igen, akkor tisztítsa ki azokat.
3. Szerelje vissza a légcsatorna fedelét.

E-9. ábra**Akkumulátor**

A robot nagy teljesítményű lítium-ion akkumulátoregységet tartalmaz. Az akkumulátor optimális teljesítményének fenntartása érdekében ügyeljen arra, hogy a napi használat során mindig jól feltöltött állapotban legyen. Ha a robotot hosszabb ideig nem használja, kapcsolja ki és tegye el. A túlzottan lemerült állapotból eredő károk megelőzése érdekében háromhavonta legalább egyszer töltsen fel a robotot.

Hibaelhárítás

Probléma	Megoldás
A robot nem kapcsolódik be.	<ul style="list-style-type: none"> Az akkumulátor lemerült. Töltse fel a robotot a bázisállomáson, és próbálja meg újra. Az akkumulátor hőmérséklete túl alacsony vagy túl magas. A készüléket 0 °C és 40 °C közötti hőmérsékleten ajánlott üzemeltetni.
A robot nem töltődik.	<ul style="list-style-type: none"> A bázisállomás nincs csatlakoztatva a tápellátáshoz. Ellenőrizze, hogy a tápkábel mindkét végének csatlakozása megfelelő-e. A bázisállomás és a robot töltőérintkezői közötti kapcsolat nem megfelelő. Tisztítsa meg a töltőérintkezőket.
A robot nem tud csatlakozni a Wi-Fi-hez.	<ul style="list-style-type: none"> A Wi-Fi hálózat jelszava helytelen. Győződjön meg arról, hogy a Wi-Fi hálózat jelszava helyesen van-e megadva. A robot nem támogatja az 5 GHz-es Wi-Fi kapcsolatot. Győződjön meg arról, hogy a robot 2,4 GHz-es Wi-Fi-kapcsolathoz csatlakoztatva. A Wi-Fi jel gyenge. Győződjön meg arról, hogy a robot jó Wi-Fi lefedettségű területen van-e. Előfordulhat, hogy a robot nem áll készen a konfigurálásra. Kérjük, lépjen ki és lépjen be újra az alkalmazásba, majd próbálja újra az utasításokat követve.

Probléma	Megoldás
A robot nem találja a bázisállomást és nem tud visszatérni oda.	<ul style="list-style-type: none"> A töltéshez való visszatérés útja el van zárva, pl. az ajtó zárva van. A bázisállomás le van választva a tápellátásról, vagy elmozdult, amikor a robot éppen nem volt rajta. Kérjük, csatlakoztassa a bázisállomást a tápegységhez, vagy helyezze a robotot a bázisállomásra a töltéshez. Túl sok akadály van a bázisállomás körül. Helyezze a bázisállomást egy nyitottabb területre. A robot mozgatásával a robot újrapozícionálhatja magát, és újra létrehoz egy térképet, ha az újrapozícionálás nem sikerült. Ha a robot túl messze van a bázisállomástól, előfordulhat, hogy nem képes automatikusan visszatérni oda. Ebben az esetben kézzel kell a robotot a bázisállomásra helyezni. Törölje át a bázisállomás jeladási területét a por vagy törmelék eltávolítása érdekében.
A robot elakad a bázisállomás előtt, és nem képes visszatérni oda.	<ul style="list-style-type: none"> Ellenőrizze, hogy van-e elegendő hely a bázisállomás két oldalán vagy előtte ahhoz, hogy a robot ne legyen akadályoztatva. A robot megcsúszhat, ha a bázisállomás előtti padló túlságosan nedves. Ha ez a helyzet áll fenn, törölje fel a felesleges vizet, mielőtt újra próbálkozna. Javasoljuk, hogy helyezze át a bázisállomást egy másik helyre, és próbálja meg újra.

Hibaelhárítás

Probléma	Megoldás
A robot nem kapcsolódik ki.	<ul style="list-style-type: none"> A robotot töltés közben nem lehet kikapcsolni. Javasoljuk, hogy távolítsa el a robotot a bázisállomásról, majd a kikapcsoláshoz tartsa lenyomva a bekapcsológombot 3 másodpercig. Ha a robot nem kapcsolható ki az 1. lépés végrehajtásával, nyomja meg és tartsa lenyomva a bekapcsológombot 10 másodpercig a robot kényszerített kikapcsolásához. Ha a probléma továbbra is fennáll, forduljon az ügyfélszolgálathoz.
A töltési sebesség lassú.	<ul style="list-style-type: none"> A robot teljes feltöltése körülbelül 4,5 órát vesz igénybe, ha az akkumulátora lemerült. Ha a robotot a megadott tartományon kívüli hőmérsékleten üzemelteti, a töltési sebesség automatikusan lelassul az akkumulátor élettartamának meghosszabbítása érdekében. A töltőérintkezők mind a roboton, mind pedig az bázisállomáson piszkosak lehetnek. Kérjük, törölje le őket száraz törlőkendővel.
A zaj a robot működése közben fokozódik.	<ul style="list-style-type: none"> Ellenőrizze, hogy a porgyűjtő tartály szűrője el van-e tömődve. Ha igen, tisztítsa meg vagy cserélje ki. Egy kemény tárgy beakadhat a főkefébe vagy a porgyűjtőbe. Ellenőrizze és távolítsa el a kemény tárgyakat. A főkefére vagy az oldalsó kefére haj- és szőrszálak tekeredhetnek. Ellenőrizze, és távolítsa el az idegen anyagokat. Állítsa át a szívási módot Standard vagy Csendes üzemmódra.

Probléma	Megoldás
A robot nem a beállított útvonalat követve mozog.	<ul style="list-style-type: none"> Az olyan tárgyakat, mint a tápkábelek és a papucsok, a robot használata előtt el kell rendezni. A nedves, csúszós felületen végzett munka a főkerék megcsúszását okozhatja. Javasoljuk, hogy a robot használata előtt szárítsa meg a nedves területeket.
A robot nem találja a takarítandó helyiségeket.	<ul style="list-style-type: none"> Győződjön meg arról, hogy a takarítandó helyiségek aajtajai nyitva legyenek. Ellenőrizze, hogy a szoba aajtájánál van-e 2 cm-nél magasabb küszöb. A robot nem képes magas küszöbökön vagy lépcsőkön átjutni. A takarítandó helyiség előtti terület nedves és csúszós lehet, ami a robot megcsúszását okozhatja, és rendellenes működést eredményezhet. Kérjük, a robot használata előtt próbálja meg megszáritani a padlót.
A robot a töltés után nem folytatja a takarítást.	<ul style="list-style-type: none"> Győződjön meg arról, hogy a robot nincs-e Ne zavarjanak (DND) üzemmódra állítva, amely meggátolja a takarítás folytatását. A robot nem folytatja a takarítást, miután manuálisan a bázisállomásra helyezte a robotot, illetve az alkalmazáson keresztül vagy a gomb megnyomásával töltésre küldte a robotot .

Hibaelhárítás

Probléma	Megoldás
A bázisállomás nem tudja automatikusan kiüríteni a porgyűjtő tartályt.	<ul style="list-style-type: none"> • Ellenőrizze, hogy a portartályban lévő porzsák tele van-e. • Ha a porzsák nem telt meg, ellenőrizze, hogy van-e akadály a robot, a bázisállomás vagy a porgyűjtő tartály automatikus ürítésű szellőzőnyílásainál. Ha ez előfordul, időben tisztítsa meg az eltömődött részt.
A víztartályból nem jön ki víz, vagy csak kevés jön ki.	<ul style="list-style-type: none"> • Ellenőrizze, hogy van-e víz a víztartályban. • Tisztítsa meg a felmosóbetétet, ha az elpiszkolódik. • Győződjön meg arról, hogy a felmosóbetét és a felmosóbetét tartóeleme a használati útmutatónak megfelelően van-e beszerelve.
A robot visszatér a bázisállomásra az automatikus ürítési feladatok végrehajtása nélkül.	<ul style="list-style-type: none"> • A Ne zavarjanak (DND) üzemmód megakadályozza, hogy a robot automatikus ürítési feladatokat hajtson végre.

További támogatásért forduljon hozzánk a <https://global.dreametech.com> címen.

Műszaki adatok

Robot

Típus	RLF41GD
Feltöltési idő	Kb. 4,5 óra
Névleges feszültség	14,4 V $\overline{\text{---}}$
Névleges teljesítmény	45 W
Működési frekvencia	2400-2483,5 MHz
Maximális kimeneti teljesítmény	< 20 dBm

Normál használat esetén ezt a berendezést legalább 20 cm távolságban kell tartani az antenna és a felhasználó teste között.

Újratölthető lítium-ion akkumulátorcsomag

Típus	C1251A6
Típus	Lítium-ion
Szám	1
Névleges kapacitás	2,95 Ah

Automatikus üritésű bázisállomás

Típus	RCFD0301
Névleges bemenet	220-240 V \sim 50-60 Hz
Névleges kimenet	20 V $\overline{\text{---}}$ 1 A
Névleges teljesítmény (porürítés közben)	650 W

Bázisállomás/töltődokkoló

Energiafogyasztás készenléti módban: $\leq 0,5$ W (15 percen belül, miután a robot elhagyta a bázisállomást/töltődokkolót)

Robot és bázisállomás/töltődokkoló

Energiafogyasztás hálózati készenléti módban: ≤ 2 W (20 percen belül, miután a robotporszívó akkumulátoregysége teljesen feltöltődött.)

Energiafogyasztás készenléti módban: $\leq 0,5$ W (20 percen belül, miután a robotporszívó akkumulátoregysége teljesen feltöltődött.)

Az akkumulátor ártalmatlanítása és eltávolítása

A beépített lítium-ion akkumulátor olyan anyagokat tartalmaz, amelyek veszélyesek a környezetre. Az akkumulátor ártalmatlanítása előtt győződjön meg arról, hogy az akkumulátort szakképzett technikus távolítja el, és megfelelő újrahasznosító létesítményben ártalmatlanítják.

- ártalmatlanítás előtt az akkumulátort ki kell venni a készülékből;
- akkumulátor eltávolításakor a készüléket le kell választani a táphálózatról;
- az akkumulátor ártalmatlanítását biztonságosan kell elvégezni.

VIGYÁZAT:

Az akkumulátor eltávolítása előtt válassza le az áramot, és mérje le az akkumulátort, amennyire csak lehetséges.

Az elhasználódott akkumulátorokat a megfelelő újrahasznosító létesítményben kell ártalmatlanítani.

A robbanásveszély elkerülése érdekében ne tegye ki magas hőmérsékletű környezetnek.

Visszaélészerű körülmények között folyadék szivároghat ki az akkumulátorból. Megérintése esetén öblítse le vízzel, és forduljon orvoshoz.

Eltávolítási útmutató:

1. Fordítsa meg a robotot, egy megfelelő számszámmal távolítsa el a robot hátulján lévő csavarokat, majd vegye le a fedelet.
2. Az akkumulátor eltávolításához húzza ki az akkumulátor és a nyomtatott áramköri lap közötti csatlakozókat.

WEEE információk



Az ezzel a szimbólummal ellátott termékek elektromos és elektronikus hulladéknak minősülnek (a 2012/19/EU irányelv szerinti elektromos és elektronikus berendezések hulladékkezelése), amelyeket szelektálni kell és nem szabad a nem szétválogatott háztartási hulladékkal együtt kezelni. Ehelyett inkább az emberi egészséget és a környezetet kell védenie azzal, hogy hulladékká vált készülékeit a kormány vagy a helyi hatóságok által kijelölt, az elektromos és elektronikus berendezések hulladékának újrahasznosítására szakosodott gyűjtőhelyen adja le. A helyes ártalmatlanítás és újrahasznosítás segít megelőzni a környezetre és az emberi egészségre gyakorolt lehetséges negatív következményeket. Kérjük, forduljon az összeszerelést végző szakemberhez vagy a helyi hatóságokhoz az ilyen gyűjtőpontok helyével és használati feltételeivel kapcsolatos további információkért.

Bezbednosne informacije

U cilju prevencije strujnog udara, požara ili povrede usled nepravilne upotrebe uređaja, pažljivo pročitajte uputstva za upotrebu pre korišćenja uređaja i sačuvajte ih za buduću upotrebu.

Ograničenja upotrebe

- Ovaj proizvod ne bi trebalo da koriste deca mlađa od 8 godina ili osobe sa fizičkim, senzornim ili mentalnim nedostacima ili sa ograničenim iskustvom ili znanjem bez nadzora roditelja ili staratelja kako bi se obezbedio bezbedan rad i izbegli rizici. Čišćenje i održavanje ne smeju da obavljaju deca bez nadzora.
- Ovaj uređaj sadrži baterije koje mogu zameniti isključivo kvalifikovane osobe.
- Uklonite sve prepreke iz područja koje treba očistiti. Deca se ne smeju igrati sa uređajem. Vodite računa da deca i kućni ljubimci budu na bezbednoj udaljenosti od robota tokom rada.
- Uređaj se ne sme instalirati, puniti ili koristiti u kupatilima ili u blizini bazena.
- Ovaj proizvod je pogodan samo za čišćenje podova u domaćinstvu. Nemojte ga koristiti na otvorenom, na površinama koje nisu pod ili u komercijalnom ili industrijskom okruženju.
- Ako je kabl za napajanje oštećen, mora se zameniti posebnim kablom ili sklopom koji možete dobiti od proizvođača ili njegove servisne službe.
- Nemojte koristiti robota na područjima iznad nivoa zemlje bez postavljene zaštitne barijere.
- Nemojte postavljati robota naopako. Nemojte koristiti poklopac LSU, poklopac robota ili odbojnik kao ručku za nošenje robota.

Bezbednosne informacije

- Koristite robota u okruženjima sa temperaturom iznad 0 °C i ispod 40 °C. Vodite računa da na podu nema tečnosti ili lepljivih materija.
- Pre upotrebe uređaja, uklonite sve slobodne predmete sa poda i uklonite kablove ili kablove za napajanje na putu čišćenja kako biste izbegli oštećenja ili povrede nastale njihovom vučom.
- Uklonite lomljive ili male predmete sa poda kako biste sprečili da robot udari u njih i ošteti ih na ovaj način.
- Držite kosu, prste i druge delove tela dalje od usisnog otvora robota.
- Nemojte koristiti uređaj u prostoriji u kojoj spava beba ili dete.
- Ne stavlajte decu, kućne ljubimce ili druge predmete na robota, bez obzira da li stoji ili se kreće.
- Nemojte koristiti robota za čišćenje zapaljenih predmeta. Nemojte koristiti robota za usisavanje zapaljivih tečnosti, korozivnih gasova ili nerazređenih kiselina ili rastvarača.
- Nemojte usisavati tvrde ili oštre predmete. Nemojte koristiti uređaj za usisavanje predmeta kao što su kamenje, veliki komadi papira ili drugi predmeti koji bi se mogli zaglaviti u uređaju.
- Pre čišćenja ili održavanja uređaja, utikač mora biti izvučen iz utičnice.
- Nemojte brisati robota ili baznu stanicu vlažnom krpom i nemojte ih ispirati nikakvom tečnošću. Nakon čišćenja, ostavite delove koji se mogu prati da se potpuno osuše pre nego što ih ponovo instalirate i koristite.
- Koristite ovaj proizvod prema uputstvima datim u uputstvu za upotrebu. Korisnici su odgovorni za svaki gubitak ili štetu uzrokovanu nepravilnim korišćenjem ovog proizvoda.

Bezbednosne informacije

Baterije i punjenje

- UPOZORENJE: Zabranjeno punjenje nepunjivih baterija.
- Nemojte koristiti baterije ili bazne stanice sa automatskim pražnjenjem nezavisnih dobavljača. Koristite samo sa mrežnim adapterom RCFD0301.
- Ne pokušavajte sami da rastavljate, popravljate ili modifikujete bateriju ili baznu stanicu sa automatskim pražnjenjem.
- Ne postavljajte baznu stanicu sa automatskim pražnjenjem blizu izvora toplote.
- Nemojte koristiti vlažnu krpu ili mokre ruke za brisanje ili čišćenje kontakata za punjenje bazne stanice sa automatskim pražnjenjem.
- Ne odlažite stare baterije na neodgovarajući način. Nepotrebne baterije treba odložiti u odgovarajuće postrojenje za reciklažu.
- Ako je kabl za napajanje oštećen ili polomljen, odmah prestanite sa korišćenjem i obratite se servisnoj službi.
- Vodite računa da robot bude isključen tokom transporta i uskladišten u originalnom pakovanju ako je moguće.
- Ako se robot neće koristiti tokom dužeg vremena, napunite bateriju do kraja, a zatim ga isključite i čuvajte na hladnom i suvom mestu. Napunite bateriju robota najmanje jednom u 3 meseca kako biste izbegli prekomerno pražnjenje baterije.

Bezbednosne informacije

Informacije o bezbednosti lasera

- Laserski senzor u ovom proizvodu je u skladu sa standardom IEC 60825-1:2014/EN 60825-1:2014/A11:2021 za laserske proizvode klase 1. Izbegavajte direktno gledanje u laser tokom upotrebe.

LASERSKI PROIZVOD KLASE 1

POTROŠAČKI LASERSKI PROIZVOD

EN 50689:2021

OPREZ:

Da biste izbegli opasnost usled slučajnog ponovnog uključanja termičke sklopke, ovaj uređaj ne sme da se napaja preko spoljnog prekidača kao što je tajmer, niti da bude povezan na strujno kolo koje se redovno uključuje i isključuje.



Samo za unutrašnju upotrebu



Pročitajte uputstvo za upotrebu

Ovim Dreame Trading (Tianjin) Co., Ltd. izjavljuje da je radio oprema tipa RLF41GD u skladu sa Direktivom 2014/53/EU. Kompletan tekst EU Deklaracije o usaglašenosti dostupan je na sledećoj internet adresi: <https://global.dreametech.com>

Detaljan elektronski priručnik možete pronaći na <https://global.dreametech.com/pages/user-manuals-and-faqs>

A Pregled proizvoda

Robot

- Dugme za napajanje/čišćenje
 - Pritisnite i zadržite 3 sekunde za uključivanje/isključivanje
 - Pritisnite kratko za pokretanje čišćenja nakon uključivanja robota
- Dugme za baznu stanicu/ciljano čišćenje mesta 
 - Pritisnite kratko da pošaljete robota nazad na baznu stanicu
 - Pritisnite i zadržite 3 sekunde za aktiviranje ciljanog čišćenja mesta

Indikator statusa dugmeta

- Stalno belo: Čišćenje ili završeno čišćenje
- Trepćuće narandžasto: Greška
- Paljenje i gašenje belog svetla: Robot se puni kada nivo napunjenosti baterije nije nizak

Napomena:

- Pritisnite bilo koje dugme na robotu da pauzirate čišćenje ili povratak na punjenje.
 - Pritisnite i zadržite dugme za napajanje 3 sekunde za resetovanje Wi-Fi veze.
 - Roditeljski nadzor se može omogućiti/onemogućiti preko Dreamehome aplikacije.
- Poklopac LSU
 - Laserski senzor udaljenosti (LSU)
 - Odbojnik
 - Bočna četka
 - Glavni točak
 - Senzori litica

- Višesmerni točak
- Kopče zaštite četke
- Glavni točak
- Glavna četka
- Zaštita četke
- Dugme za resetovanje
 - Pritisnite i zadržite 3 sekunde za vraćanje na fabrička podešavanja
- Kontakti za punjenje
- 2-u-1 rezervoar za vodu sa posudom za prašinu
- Senzor za povratak na bazu
- Otvor za automatsko pražnjenje
- Sklop mopa

Sl. A-1

2-u-1 rezervoar za vodu sa posudom za prašinu

- Držač filtera
- HEPA filter
- Poklopac otvora za dolivanje vode
- Otvor za dolivanje vode
- Kopča za otpuštanje

Sl. A-2

Sklop mopa

- Držač mopa za brisanje
- Kopče za otpuštanje
- Područje za pričvršćivanje mopa za brisanje
- Mop za brisanje

Sl. A-3

Bazna stanica sa automatskim pražnjenjem

- Indikator statusa
 - Stalno belo: Bazna stanica je povezana na električnu mrežu
 - Paljenje i gašenje belog svetla: Robot se puni
 - Trepćuće narandžasto: Bazna stanica ima grešku
- Filter
- Poklopac
- Prerez za vreću za prašinu
- Kontakti za punjenje
- Signalno područje
- Otvor za automatsko pražnjenje
- Priključak kabla za napajanje
- Prerez za kabl za napajanje
- Montažni zavrtanj
- Poklopac otvora za protok vazduha

Sl. A-4

B Priprema vašeg doma

- Pre čišćenja, uklonite nestabilne, lomljive, vredne ili opasne predmete i pomerite kablove, krpe, igračke, tvrde i oštre predmete sa poda kako biste sprečili da se robot zapetlja u njih, izgrebe ih ili prevrne i izazove štetu.
- Pre čišćenja, postavite fizičku barijeru na ivicu stepenica kako biste obezbedili bezbedan i neometan rad robota.
- Otvorite vrata sobe koju treba očistiti i stavite nameštaj na odgovarajuće mesto kako biste stvorili više prostora.

4. Izbegavajte da stojite ispred robota, pragova, hodnika ili uskih oblasti kako biste omogućili robotu da prepozna sve oblasti koje treba očistiti.

Napomena:

- Pri prvom korišćenju robota, pratite ga tokom čišćenja kako biste na vreme uklonili moguće prepreke.
- Nemojte usisavati tvrde predmete kao što su kamenje, čelične kuglice i delovi igračkara ili oštre predmete kao što su građevinski šut, razbijeno staklo i ekseri, jer to može izgubiti pod.

Sl. B

© Pre upotrebe

1. Postavljanje bazne stanice i povezivanje na električnu mrežu

Postavite baznu stanicu na što je moguće otvorenije područje sa dobrim Wi-Fi signalom. Ostavite dovoljno prostora kao što je prikazano na slici i uklonite sve predmete u osenčenom području. Povežite kabl za napajanje sa baznom stanicom i uključite ga u utičnicu.

Napomena:

- Čvrsto umetnite kabl za napajanje dok indikator ne zasvetli.
- Uklonite sve predmete koji su bliže od 1,5 m od prednje i 0,5 m od bočnih strana bazne stanice.
- Vodite računa da nijedan predmet ne blokira signalno područje.
- Da biste sprečili da mrlje od vode navlaže drvene podove ili tepihe, preporučuje se postavljanje bazne stanice na popločane ili mermerne podove.

2. Maknite zaštitne poklopce i instalirajte bočnu četku

3. Povezivanje sa Dreamehome aplikacijom

- (1) Pritisnite i zadržite 3 sekunde dugme za uključivanje/isključivanje na robotu za uključivanje. Skenirajte QR kod na robotu ili pretražite „Dreamehome“ u prodavnici aplikacija kako biste preuzeli i instalirali aplikaciju.
- (2) Otvorite Dreamehome aplikaciju, dodirnite „Skeniraj QR kôd za povezivanje“ i ponovo skenirajte isti QR kod na robotu za dodavanje uređaja. Pratite uputstva da biste uspostavili Wi-Fi vezu.

① QR kod

② Wi-Fi indikator

- Treptanje: Treba da se poveže / povezivanje
- Uključeno: Veza uspostavljena

Napomena:

- Podržana je samo 2,4 GHz Wi-Fi mreža.
- Za resetovanje Wi-Fi veze, ponovite korak (2), a zatim pratite uputstva za uspostavljanje Wi-Fi veze.
- Nakon uspešnog povezivanja uređaja na kućnu Wi-Fi mrežu, on će neprekidno pokušavati da se ponovo poveže u slučaju prekida mreže izazvanih problemima kao što su neplaćeni računi ili nestanci struje. Tako se obezbeđuje nesmetano korisničko iskustvo čim se mreža ponovo uspostavi.
- Za isključivanje uređaja sa Wi-Fi mreže, pritisnite i zadržite dugme za resetovanje na robotu 3 sekunde.
- Zbog ažuriranja softvera aplikacije, stvarni rad se može razlikovati od uputstava u ovom priručniku. Pratite uputstva na osnovu trenutne verzije aplikacije.

4. Punjenje robota

Prilikom postavljanja robota, poravnajte kontakte za punjenje robota sa kontaktima za punjenje na baznoj stanici, nakon čega će se robot automatski

uključiti i započeti sa punjenjem.

Nakon što se robot potpuno napuni, indikator statusa na robotu i baznoj stanici će zasvetleti 10 minuta, a zatim će se isključiti.

Napomena: Preporučujemo potpuno punjenje vašeg robota pre prve upotrebe.

Sl. C-1 – Sl. C-4

D Kako koristiti

Uključivanje/isključivanje

Pritisnite i zadržite dugme za uključivanje/isključivanje 3 sekunde za uključivanje robota. Indikator napajanja treba da svetli. Postavite robota na baznu stanicu. Robot bi trebalo automatski da se uključi i započne sa punjenjem. Za isključivanje robota, uklonite ga sa bazne stanice i pritisnite i zadržite dugme za uključivanje/isključivanje 3 sekunde.

Brzo mapiranje

Nakon početne konfiguracije mreže, pratite uputstva u aplikaciji za brzo kreiranje mape. Robot će započeti mapiranje bez čišćenja. Proces mapiranja je završen kada se robot vrati na baznu stanicu i mapa se automatski sačuva.

Pokretanje čišćenja

Pritisnite dugme za uključivanje/isključivanje za pokretanje čišćenja nakon uključivanja robota. Robot će precizno izmapirati rutu, metodično čisteći duž ivica i zidova, a zatim čisteći svaku prostoriju u obliku slova S kako bi se osigurao temeljno obavljen posao.

Napomena:

- Preporučuje se da robot krene sa bazne stanice pre čišćenja. Ne pomerajte baznu stanicu dok robot čisti. Ovim se osigurava lak povratak robota na baznu stanicu.
- Nakon što robot završi zadatak čišćenja i automatski se vrati na baznu stanicu, bazna stanica automatski započinje pražnjenje. Dodatna podešavanja se mogu izvršiti u aplikaciji.

Pauziranje/režim mirovanja

Pritisnite bilo koje dugme tokom rada robota da ga zaustavite.

Ako je robot pauziran duže od 10 minuta, automatski prelazi u režim mirovanja. Sve indikatorske lampice na robotu se isključuju.

Pritisnite bilo koje dugme na robotu ili koristite aplikaciju za buđenje robota.

Napomena: Ako se robot pauzira i stavi na baznu stanicu, trenutni proces čišćenja se završava.

Automatsko nastavljanje čišćenja

Ako je nivo napunjenosti baterije prenizak, robot se automatski vraća u baznu stanicu na punjenje. Nakon punjenja do odgovarajućeg nivoa baterije, nastaviće se sa nedovršenim zadacima čišćenja.

Napomena: Omogućite ovu funkciju u aplikaciji kako biste je mogli koristiti.

Režim Ne uznemiravaj (DND)

Kada je robot podešen na režim Ne uznemiravaj (DND), robot će biti sprečen da nastavi čišćenje. DND režim je fabrički deaktiviran. Pomoću aplikacije možete aktivirati DND režim ili izmeniti

DND period. DND period je podrazumevano postavljen na 22:00-8:00.

Napomena:

- Planirani zadaci čišćenja se obavljaju kao i obično tokom DND perioda.
- Robot će nastaviti sa čišćenjem tamo gde je stao po isteku DND perioda.

Ciljano čišćenje mesta

Kada je robot u pripravnosti, pritisnite i zadržite  dugme 3 sekunde kako biste omogućili režim ciljanog čišćenja mesta. U ovom režimu, robot čisti kvadratnu površinu od 1,5 × 1,5 metara oko sebe i vraća se na svoju početnu tačku po završetku ciljanog čišćenja mesta.

Ponovno pokretanje robota

Ukoliko robot prestane da reaguje ili se ne može isključiti, pritisnite i zadržite dugme za uključivanje/isključivanje 10 sekundi kako biste ga prisilno isključili. Zatim pritisnite i zadržite dugme za uključivanje/isključivanje 3 sekunde za ponovno uključivanje robota.

Korišćenje funkcije brisanja mopom

Napomena: Preporučuje se usisavanje svih podova najmanje tri puta pre prvog brisanja mopom kako bi se postigao bolji efekat čišćenja.

1. Pritisnite kopču za otpuštanje kako biste uklonili 2-u-1 rezervoar za vodu sa posudom za prašinu.
2. Otvorite poklopac za dolivanje vode, napunite rezervoar vodom i čvrsto zatvorite poklopac.

Napomena:

- Nemojte koristiti sredstva za čišćenje ili dezinfekciona sredstva.
 - Ne sipajte toplu vodu u rezervoar za vodu, jer to može dovesti do deformisanja rezervoara.
3. Navlažite mop za brisanje i iscedite višak vode. Postavite mop za brisanje kao što je prikazano na slici.
 4. Vratite 2-u-1 rezervoar za vodu sa posudom za prašinu i sklop mopa za brisanje, kao što je prikazano na slici, dok ne kliknu na svoje mesto. Pritisnite dugme za uključivanje/isključivanje ili koristite aplikaciju za pokretanje čišćenja.

Napomena:

- Ne preporučuje se korišćenje funkcije brisanja mopom na tepisima.
 - Koristite aplikaciju da podesite vlažnost mopa za brisanje po potrebi.
5. Kada se robot vrati na punjenje nakon čišćenja uklonite držač mopa za brisanje i očistite mop za brisanje kako biste sprečili buđ ili neprijatne mirise.

Napomena:

- Operite mop za brisanje posle svake upotrebe i redovno praznite rezervoar za vodu od neiskorišćene vode.
- Uklanjanje sklopa mopa za brisanje kada ne brišete.

Sl. D-1 - Sl. D-5

E Rutinsko održavanje

Delovi

Za održavanje dobrog stanja robota, preporučujemo da pratite upotrebu dodatne opreme u aplikaciji ili sledeću tabelu za rutinsko održavanje.

Deo	Učestalost održavanja	Period zamene
Mop za brisanje	Posle svake upotrebe	Svaki 3 do 6 meseci
Glavna četka	Jednom svake 2 nedelje	Svaki 6 do 12 meseci
Bočna četka		Svaki 3 do 6 meseci
Filter posude za prašinu		
Signalno područje bazne stanice	Jednom mesečno	/
Kontakti za punjenje		
Otvori za automatsko pražnjenje		
Laserski senzor udaljenosti (LSU)		
Senzor za povratak na bazu		
Odbojnik		
Donja strana robota		
Višesmerni točak		

Deo	Učestalost održavanja	Period zamene
Senzori litica	Očistiti po potrebi	/
Posuda za prašinu		
Glavni točkovi		
Rezervoar za vodu		
Vreća za prašinu	/	Svaki 2 do 5 meseci

Napomena: Učestalost zamene zavisi od vaše upotrebe robota. Ako dođe do izuzetka usled posebnih okolnosti, delove treba zameniti.

Glavna četka

1. Pritisnite kopče zaštite četke prema unutra kako biste uklonili zaštitu četke i podigli četku iz robota.
2. Koristite odgovarajući alat za čišćenje kako biste uklonili sve dlake zapetljane u četku. Zatim ponovo vratite i pritisnite četku kako bi se zaključala na svom mestu.

Sl. E-1**Bočna četka**

Uklonite i očistite bočnu četku.

Sl. E-2**Višesmerni točak**

Koristite odgovarajući alat za čišćenje kako biste uklonili sve dlake zapetljane u višesmernom točku.

Sl. E-3**2-u-1 rezervoar za vodu sa posudom za prašinu**

1. Pritisnite kopču za otpuštanje kako biste uklonili 2-u-1 rezervoar za vodu sa posudom za prašinu, a zatim ispraznite rezervoar za vodu.
2. Otvorite poklopac posude za prašinu, a zatim ispraznite posudu za prašinu.
3. Otvorite držač filtera kako biste izvadili HEPA filter i nežno ga kucnite.

Napomena: Ne pokušavajte da očistite filter četkom, prstom ili oštrim predmetima jer može doći do oštećenja.

4. Isperite vodom posudu za prašinu i HEPA filter i potpuno ih osušite na vazduhu pre ponovnog postavljanja.

Napomena:

- Ne ispirajte delove izvan posude za prašinu. Ako se pojave mrlje od vode, obrišite ih pre ponovnog postavljanja.
- Isperite posudu za prašinu i filter isključivo čistom vodom. Nemojte koristiti sredstva za čišćenje.
- Koristite posudu za prašinu i filter samo kada su potpuno suvi.

Sl. E-4**Mop za brisanje**

1. Uklonite sklop mopa i izvucite podlogu mopa sa držača podloge mopa.
2. Očistite mop za brisanje samo vodom i ostavite da se potpuno osuši pre ponovnog postavljanja.

Sl. E-5**Senzori robota**

Obrišite senzore robota mekom i suvom krpom kao što je prikazano na sledećoj slici:

1. Laserski senzor udaljenosti (LSU)
2. Odbojnik
3. Senzor za povratak na bazu
4. Senzori litica

Napomena: Mokra krpa može oštetiti osetljive elemente u robotu i baznoj stanici. Za čišćenje koristite suhu krpku.

Sl. E-6**Otvori za automatsko pražnjenje, kontakti za punjenje i područje signalizacije**

Očistite otvore za automatsko pražnjenje, kontakte za punjenje i signalno područje mekom i suvom krpom.

Sl. E-7**Vreća za prašinu**

1. Izvadite i pravilno odložite vreću za prašinu.

Napomena: Povlačenjem ručke ka spolja zatvara se vreća za prašinu kako bi se sprečilo slučajno prisipanje prašine i prljavštine.

2. Uklonite prašinu i prljavštinu sa filtera suvom krpom.
3. Postavite novu vreću za prašinu.
4. Vratite poklopac posude za prašinu.

Sl. E-8**Otvor za protok vazduha**

Ako je vazdušni kanal blokiran, očistite ga na sledeći način.

1. Odvrnite montažne zavrtnje na poklopcu otvora za protok vazduha i uklonite poklopac.
2. Proverite da li je otvor za protok vazduha blokiran stranim predmetima. Ako jesu, očistite ih.
3. Vratite poklopac otvora za protok vazduha.

Sl. E-9**Baterija**

Robot sadrži litijum-jonsku bateriju visokih performansi. Vodite računa da baterija bude dobro napunjena za svakodnevnu upotrebu kako biste održali optimalne performanse baterije. Ako se robot neće koristiti tokom dužeg vremena, isključite ga i odložite. Da biste izbegli oštećenja usled prekomernog pražnjenja, napunite bateriju robota najmanje jednom u tri meseca.

Rešavanje problema

Problem	Rešenje
Robot se ne uključuje.	<ul style="list-style-type: none"> Baterija je prazna. Napunite bateriju robota na baznoj stanici i pokušajte ponovo. Temperatura baterije je preniska ili previsoka. Preporučuje se rad uređaja na temperaturi između 32 °F (0 °C) i 104 °F (40 °C).
Robot se ne puni.	<ul style="list-style-type: none"> Bazna stanica nije priključena na napajanje. Vodite računa da oba kraja kabla za napajanje budu pravilno priključena. Kontakt između kontakata za punjenje na baznoj stanici i robota je loš, te stoga očistite kontakte za punjenje.
Robot ne može da se poveže na Wi-Fi mrežu.	<ul style="list-style-type: none"> Lozinka za Wi-Fi mrežu je netačna. Uverite se da je lozinka za povezivanje na vašu Wi-Fi mrežu ispravna. Robot ne podržava Wi-Fi mrežu od 5 GHz. Uverite se da je robot povezan na Wi-Fi mrežu od 2,4 GHz. Wi-Fi signal je slab. Uverite se da je robot u području sa dobrom Wi-Fi pokrivenošću. Robot možda nije spreman za konfiguraciju. Izadite i ponovo uđite u aplikaciju, a zatim pokušajte ponovo prema uputstvima.

Problem	Rešenje
Robot ne može da pronađe i vrati se u baznu stanicu.	<ul style="list-style-type: none"> Ruta za vraćanje na punjenje je blokirana, npr. vrata su zatvorena. Bazna stanica je isključena iz struje ili je pomerena dok robot nije bio na njoj. Povežite baznu stanicu na električnu mrežu ili postavite robota na baznu stanicu radi punjenja. Previše prepreka oko bazne stanice. Postavite baznu stanicu na otvorenijem području. Pomeranje robota može dovesti do njegovog repozicioniranja, a ukoliko repozicioniranje ne uspe, doći će do kreiranja nove mape. Ako je robot predaleko od bazne stanice, možda neće moći da se automatski vrati. U tom slučaju morate ručno postaviti robota na baznu stanicu. Obrišite signalno područje na baznoj stanici da biste uklonili prašinu ili ostatke.
Robot se zaglavљуje ispred bazne stanice i ne može da se vrati na nju.	<ul style="list-style-type: none"> Proverite da li ima dovoljno prostora sa obe strane ili ispred bazne stanice kako biste sprečili blokiranje robota. Robot može da sklizne ako je pod ispred bazne stanice previše mokar. U tom slučaju, uklonite višak vode pre nego što pokušate ponovo. Preporučljivo je premestiti baznu stanicu na drugu lokaciju i pokušati ponovo.

Rešavanje problema

Problem	Rešenje
Robot se ne može isključiti.	<ul style="list-style-type: none"> • Robot se ne može isključiti tokom punjenja. Preporučuje se da uklonite robota sa bazne stanice, a zatim pritisnite i zadržite dugme za uključivanje/isključivanje 3 sekunde za isključivanje. • Ako se robot ne može isključiti izvođenjem koraka 1, pritisnite i zadržite dugme za uključivanje/isključivanje 10 sekundi kako biste ga prisilno isključili. Ako problem i dalje postoji, obratite se servisnoj službi.
Sporo punjenje baterije.	<ul style="list-style-type: none"> • Potrebno je oko 4,5 sata da se prazna baterija robota potpuno napuni. • Ako koristite robota na temperaturama izvan navedenog opsega, brzina punjenja se automatski usporava kako bi se produžio životni vek baterije. • Kontakti za punjenje na robotu i baznoj stanici su možda prljavi. Obrišite ih suvom krpom.
Buka se povećava dok robot radi.	<ul style="list-style-type: none"> • Proverite da li je filter posude za prašinu začepljen. Ako jeste, očistite ga ili zamenite. • Tvrdi predmet se možda zaglavio u glavnoj četki ili u posudi za prašinu. Proverite i uklonite sve tvrde predmete. • Glavna ili bočna četka se mogu zapetljati. Proverite i uklonite sve strane predmete. • Prebacite režim usisavanja na Standardno ili Tiho.

Problem	Rešenje
Robot se kreće ne prateći postavljenu rutu.	<ul style="list-style-type: none"> • Predmeti kao što su kablovi za napajanje i papuče treba pospremiti pre upotrebe robota. • Rad na mokrim klizavim površinama može uzrokovati proklizavanje glavnog točka. Preporučuje se da osušite mokre površine pre upotrebe robota.
Robot propušta sobe koje treba očistiti.	<ul style="list-style-type: none"> • Proverite da li su vrata prostorija koje treba očistiti otvorena. • Proverite da li je prag na vratima prostorije viši od 2 cm. Robot ne može da se popne preko visokih pragova ili stepenica. • Područje ispred prostorije koju treba očistiti može biti mokro i klizavo, zbog čega robot klizi i radi nepravilno. Pokušajte da osušite pod pre upotrebe robota.
Robot ne nastavlja sa čišćenjem nakon punjenja.	<ul style="list-style-type: none"> • Proverite da robot nije podešen na režim Ne uznemiravaj (DND), što će ga sprečiti da nastavi sa čišćenjem. • Robot neće nastaviti sa čišćenjem nakon što ga ručno postavite na baznu stanicu ili ga pošaljete na punjenje preko aplikacije ili dugmeta .

Rešavanje problema

Problem	Rešenje
Bazna stanica ne može automatski da isprazni posudu za prašinu.	<ul style="list-style-type: none"> • Proverite da li je vreća za prašinu u posudi za prašinu puna. • Ako vreća za prašinu nije puna, proverite da li su otvori za automatsko pražnjenje robota, bazne stanice ili posude za prašinu blokirani. Ako jesu, očistite blokirani deo na vreme.
Iz rezervoara za vodu ne izlazi voda ili izlazi samo malo.	<ul style="list-style-type: none"> • Proverite da li ima vode u rezervoaru za vodu. • Očistite mop za brisanje ako se zaprlja. • Vodite računa da mop za brisanje i držač mopa za brisanje budu pravilno postavljeni u skladu sa uputstvom za upotrebu.
Robot se vraća na baznu stanicu bez obavljanja automatskog pražnjenja.	<ul style="list-style-type: none"> • Režim Ne uznemiravaj (DND) sprečava robota da izvrši automatsko pražnjenje.

Za dalju pomoć, kontaktirajte nas na <https://global.dreametech.com>.

Tehnički podaci

Robot

Model	RLF41GD
Vreme punjenja	Pribl. 4,5 sata
Nazivni napon	14,4 V $\overline{=}$
Nazivna snaga	45 W
Radna frekvencija	2400 – 2483,5 MHz
Maksimalna izlazna snaga	< 20 dBm

Tokom normalne upotrebe uređaja, ovu opremu treba držati na udaljenosti od najmanje 20 cm između antene i tela korisnika.

Litijum-jonska baterija na punjenje

Model	C1251A6
Tip	Litijum-jonska
Broj	1
Nazivni kapacitet	2,95 Ah

Bazna stanica sa automatskim pražnjenjem

Model	RCFD0301
Nazivni ulaz	220 – 240 V \sim 50 – 60 Hz
Nazivni izlaz	20 V $\overline{=}$ 1 A
Nazivna snaga (tokom pražnjenja prašine)	650 W

Bazna stanica/stanicu za punjenje

Potrošnja energije u režimu pripravnosti: $\leq 0,5$ W (tokom 15 minuta nakon što robot napusti baznu stanicu/stanicu za punjenje)

Robot i bazna stanica/stanicu za punjenje

Potrošnja energije u mrežnom režimu pripravnosti: ≤ 2 W (u roku od 20 minuta nakon što se baterija robota usisivača potpuno napuni.)

Potrošnja energije u režimu pripravnosti: $\leq 0,5$ W (u roku od 20 minuta nakon što se baterija robota usisivača potpuno napuni.)

Odlaganje i uklanjanje baterija

Ugrađena litijum-jonska baterija sadrži supstance opasne po životnu sredinu. Pre nego što odložite bateriju, uverite se da će bateriju ukloniti kvalifikovani tehničari i odložiti u odgovarajuće postrojenje za reciklažu.

- baterija se mora ukloniti iz uređaja pre odlaganja;
- uređaj mora biti isključen iz napajanja tokom vađenja baterije;
- baterija se mora bezbedno odložiti.

OPREZ:

Pre nego što uklonite bateriju, isključiti uređaj iz električne mreže i ispraznite bateriju što je više moguće.

Nepotrebne baterije treba odložiti u odgovarajuće postrojenje za reciklažu.

Ne izlažite bateriju visokim temperaturama kako biste izbegli eksploziju.

U nepovoljnim uslovima, tečnost može da curi iz baterije. Ako dođete u kontakt sa njom, isperite vodom i potražite medicinsku pomoć.

Uputstvo za uklanjanje:

1. Okrenite robota, koristite odgovarajući alat da uklonite zavrtnje na poleđini robota, a zatim uklonite poklopac.
2. Isključite priključke između baterije i PCB ploče kako biste mogli ukloniti bateriju.

WEEE informacija



Svi proizvodi koji nose ovaj simbol predstavljaju otpadnu električnu i elektronsku opremu (WEEE prema Direktivi 2012/19/EU), koja se ne sme odlagati sa nesortiranim komunalnim otpadom. Umesto toga, trebalo bi da zaštitite ljudsko zdravlje i okruženje predavanjem vaše otpadne opreme na određeno mesto za sakupljanje za reciklažu otpadne električne i elektronske opreme, koje je odredila država ili lokalne vlasti. Pravilno odlaganje i reciklaža će pomoći u sprečavanju potencijalnih negativnih posledica po okolinu i ljudsko zdravlje. Obratite se instalateru ili lokalnim vlastima za više informacija o lokaciji kao i uslovima i odredbama takvih mesta za sakupljanje.

Informacija apie saugų naudojimą

Norėdami išvengti elektros smūgio, gaisro ir nesusižaloti netinkamai naudodami prietaisą, prieš naudodami jį atidžiai perskaitykite naudotojo vadovą ir išsaugokite jį ateičiai.

Naudojimo apribojimai

- Šio prietaiso neturėtų naudoti jaunesni nei 8 metų vaikai ir asmenys su fiziniais, jutiminiais, protiniais trūkumais, ribota patirtimi ir žiniomis, jei jų neprižiūri tėvai arba globėjai, kurie galėtų užtikrinti, kad šie asmenys galėtų saugiai naudotis prietaisu ir išvengtų bet kokio pavojaus. Neprižiūrimiems vaikams draudžiama valyti ir prižiūrėti prietaisą.
- Šiame prietaise yra baterijų, kurias gali pakeisti tik kvalifikuoti specialistai.
- Atlaisvinkite norimą valyti plotą. Vaikams negalima leisti žaisti su šiuo prietaisu. Pasirūpinkite, kad vaikai ir naminiai gyvūnai būtų saugiu atstumu nuo veikiančio roboto.
- Nemontuokite, neįkraukite ir nenaudokite prietaiso vonios kambaryje arba prie baseino.
- Šis gaminytis yra skirtas tik grindims namuose valyti. Nenaudokite jo lauke, ant ne grindims skirtų paviršių, komercinėje arba pramoninėje aplinkoje.
- Jei elektros laidas yra pažeistas, jį būtina pakeisti specialiu laidu arba komplektu, kurį galima įsigyti iš gamintojo arba jo techninės priežiūros atstovo.
- Nenaudokite roboto zonoje, esančioje virš grindų lygio ir neturinčioje apsaugomojo barjero.
- Nelaikykite roboto apversto ratukais į viršų. Neimkite roboto už LDS dangtelio, roboto dangtelio arba buferio.

Informacija apie saugų naudojimą

- Naudokite robotą aplinkoje, kurioje temperatūra yra tarp 0 °C ir 40 °C. Įsitikinkite, kad ant grindų nėra skysčių ir lipnių medžiagų.
- Norėdami, kad prietaisas nepažeistų grindų vilkdamas įstrigusius daiktus, prieš pradėdami naudoti prietaisą pašalinkite nuo grindų bet kokius palaidus daiktus ir išjunkite valymo kelyje esančius kabelius ir elektros laidus.
- Pašalinkite nuo grindų trapius ir smulkius daiktus, kad robotas į juos neatsitrenktų ir jų nesugadintų.
- Laikykite plaukus, pirštus ir kitas kūno dalis atokiau nuo roboto siurbimo angos.
- Nenaudokite prietaiso patalpoje, kurioje miega kūdikis arba vaikas.
- Nestatykite ant roboto vaikų, naminių gyvūnų ir nedėkite jokių daiktų, nepriklausomai nuo to, ar robotas stovi, ar juda.
- Nesiurbkite robotu jokių degančių daiktų. Nenaudokite roboto degiems ar degiems skysčiams, korozinėms dujoms, neskiestoms rūgštims ar tirpikliams susiurbti.
- Nesiurbkite kietų ir aštrių daiktų. Nenaudokite prietaiso akmenims, dideliems popieriaus lapams ir kitiems daiktams, galintiems užkimšti prietaisą, siurbti.
- Prieš valydami arba prižiūrėdami prietaisą ištraukite kištuką iš kištukinio elektros lizdo.
- Nešluostykite roboto ar įkrovimo stotelės šlapia šluoste ir neskalaukite jų jokiais skysčiais. Prieš vėl įdėdami ir naudodami nuplautas plaunamas dalis, jas visiškai išdžiovinkite.
- Naudokite šį gaminį vadovaudamiesi „Naudotojo vadove“ pateiktomis instrukcijomis. Už bet kokius nuostolius ar žalą, padarytą netinkamai naudojant šį gaminį, atsako jo naudotojai.

Informacija apie saugų naudojimą

Baterija ir jos krovimas

- ĮSPĖJIMAS: dėl neįkraunamų baterijų kartotinio įkrovimo.
- Nenaudokite trečiosios šalies pagamintos baterijos arba įkrovimo stotelės, turinčios automatinio ištuštinimo funkciją. Naudokite tik su RCFD0301 tiekimo bloku.
- Nebandykite patys ardyti, taisyti ir modifikuoti baterijos arba įkrovimo stotelės, turinčios automatinio ištuštinimo funkciją.
- Nedėkite įkrovimo stotelės, turinčios automatinio ištuštinimo funkciją, šalia šilumos šaltinio.
- Įkrovimo stotelės, turinčios automatinio ištuštinimo funkciją, kontaktams valyti arba šluostyti nenaudokite drėgnos šluostės ir nelieskite jų drėgnomis rankomis.
- Tinkamai išmeskite išsieikvojusias baterijas. Išsieikvotas baterijas reikia atiduoti atitinkamai jų perdirbimo įmonei.
- Jei pažeidžiate elektros laidą arba jis nutrūksta, nedelsdami nustokite naudotis siurbliu ir kreipkitės į garantinio aptarnavimo tarnybą.
- Prieš gabendami robotą pasirūpinkite jį išjungti ir, jei yra galimybė, laikykite prietaisą originalioje pakuotėje.
- Jei roboto ilgesnį laiką nenaudosite, visiškai jį įkraukite, tada išjunkite ir laikykite vėsioje, sausoje vietoje. Įkraukite robotą bent kartą per 3 mėnesius, kad baterija pernelyg neišsieikvotų.

Informacija apie saugų naudojimą

Lazerio saugos informacija

- Šio gaminio lazerinis jutiklis atitinka IEC 60825-1:2014/EN 60825-1:2014/A11:2021 standartą, taikomą 1 klasės lazeriniams gaminiams. Naudodami prietaisą venkite tiesioginio akių kontakto su juo.

I KLASĖS LAZERINIS GAMINYS

BUITINIS LAZERINIS GAMINYS

EN 50689:2021

ATSARGIAI!

Norėdami išvengti pavojaus apsideginti arba nusiplikyti, šio prietaiso nejunkite per išorinį perjungimo įtaisą, pvz., laikmatį, arba prie grandinės, kurią reguliariai įjungia ir išjungia komunalinių paslaugų teikėjas.



Galima naudoti tik patalpose



Perskaitykite naudotojo vadovą

„Dreame Trading (Tianjin) Co., Ltd.“ pareiškia, kad RLF41GD tipo radijo įranga atitinka Direktyvą 2014/53/ES. Visą ES atitikties deklaracijos tekstą galima rasti šiuo interneto adresu: <https://global.dreametech.com>

Išsamų elektroninį „Naudotojo vadovą“ rasite adresu: <https://global.dreametech.com/pages/user-manuals-and-faqs>

A Gaminio apžvalga

Robotas

1. Įjungimo / valymo mygtukas
 - Norėdami įjungti arba išjungti prietaisą paspauskite ir palaikykite 3 sekundes
 - Įjungę robotą trumpai paspauskite mygtuką valymo procesui pradėti
2. Įkrovimo stotelė / Taškinio valymo mygtukas 
 - Norėdami grąžinti robotą į įkrovimo stotelę paspauskite mygtuką
 - Norėdami pradėti valyti pageidaujamą vietą paspauskite mygtuką ir palaikykite jį 3 sekundes

Mygtuko būsenos indikatorius

- Sodri balta spalva: baigta siurbti arba šluostyti
- Mirksinti oranžinė spalva: klaida
- Pulsuojanti balta spalva: robotas kraunasi, kai akumuliatoriaus energijos lygis nėra žemas.

Pastaba:

- Norėdami sustabdyti robotą, kai jis valo arba grįžta į įkrovimo stotelę, paspauskite bet kurį roboto mygtuką.
 - Paspauskite ir palaikykite įjungimo ir stotelės mygtukus 3 sekundes „Wi-Fi“ tinklui dar kartą nustatyti.
 - Vaikų saugos užraktą galima įjungti arba išjungti naudojantis programėle „Dreamehome“.
3. Lazerinio atstumo jutiklio (LDS) dangtelis
 4. Lazerinis atstumo jutiklis (LDS)
 5. Buferis
 6. Šoninis šepetėlis
 7. Pagrindinis ratukas

8. Nuokalnės jutiklis
9. Daugiakryptis ratukas
10. Šepetėlio apsaugomosios detalės spaustukai
11. Pagrindinis ratukas
12. Pagrindinis šepetėlis
13. Šepetėlio apsaugomoji detalė
14. Atkūrimo mygtukas
 - Norėdami atkurti gamyklos nustatymus paspauskite mygtuką ir palaikykite jį 3 sekundes
15. Įkroviklio kontaktai
16. „2 viename“ – vandens talpykla su dulkių dėžute
17. Grįžimo į įkrovimo stotelę jutikliai
18. Automatinio ištuštinimo anga
19. Šluostės mazgas

A-1 pav.

„2 viename“ – vandens talpykla su dulkių dėžute

1. Filtro laikiklis
2. HEPA filtras
3. Vandens įpylimo angos dangtelis
4. Vandens papildymo anga
5. Spaustukas

A-2 pav.

Šluostės mazgas

1. Šluostės pado laikiklis
2. Spaustukai
3. Šluostės pado tvirtinimo sritis
4. Šluostės padas

A-3 pav.

Įkrovimo stotelė su automatinio ištuštinimo funkcija

1. Būsenos indikatorius
 - Sodri balta spalva: įkrovimo stotelė yra įjungta į elektros tinklą
 - Pulsuojanti balta spalva: robotas kraunasi
 - Mirksinti oranžinė spalva: įkrovimo stotelėje įvyko klaida.
2. Filtras
3. Dangtelis
4. Dulkių maišelio anga
5. Įkroviklio kontaktai
6. Signalizavimo sritis
7. Automatinio ištuštinimo anga
8. Elektros tiekimo prievadas
9. Elektros laido laikymo lizdas
10. Montuojamasis varžtas
11. Oro kanalo dangtelis

A-4 pav.

B Namų ruošimas valymui

1. Prieš valydami pašalinkite nestabilius, trapius, vertingus arba pavojingus daiktus ir surinkite ant žemės esančius kabelius, audinius, žaislus, kietus ir aštrius daiktus, kad robotas jų nepajauktų, nesubraižytų arba nenuverstų ir nepadarytų nuostolių.
2. Prieš pradėdami valyti ties laiptų kraštu pastatykite fizinę kliūtį, kad robotas veiktų saugiai ir sklandžiai.

- Atidarykite valomo kambario duris ir sustatykite baldus taip, kad liktų daugiau laisvos vietos.
- Norėdami, kad robotas atpažintų vietas, kurias reikia išvalyti, nestovėkite priešais robotą, prie slenksčio, koridoriuje ir siaurose vietose.

Pastaba:

- Naudodami robotą pirmą kartą stebėkite jį, kad laiku pašalintumėte visas galimas kliūtis.
- Nesiurbkite kietų daiktų, pavyzdžiui, akmenų, plieninių rutuliukų ir žaislų dalių, taip pat aštrių daiktų, pavyzdžiui, statybinių atliekų, sudužusio stiklo ir vinių, nes jie gali subraižyti grindis.

B pav.

C Prieš pradėdant naudoti

- Padėkite įkrovimo stotelę ir įjunkite ją į elektros lizdą

Įkrovimo stotelę padėkite kuo atviresnėje vietoje, kurioje yra geras „Wi-Fi“ signalas. Palikite pakankamai vietos, kaip parodyta paveikslėlyje, ir pašalinkite visus patamsintoje srityje esančius daiktus. Įjunkite elektros laidą į įkrovimo stotelę ir įjunkite ją į kištukinį lizdą.

Pastaba:

- Tvirtai kiškite elektros laidą į kištuką, kol užsidegs indikatorius.
- Pašalinkite bet kokius daiktus, esančius arčiau nei 1,5 m atstumu nuo įkrovimo stotelės priekinės dalies ir 0,5 m atstumu nuo bet kurios jos pusės.
- Įsitinkinkite, kad jokie daiktai neužstoja

signalizavimo zonos.

- Norėdami, kad vandens dėmės nesudrėkintų medinių grindų ir kilimų, įkrovimo stotelę padėkite ant plytelių arba marmurinių grindų.
- Nuimkite apsaugomąsias dalis ir įdėkite šoninį šepetėlį

3. Prisijunkite per programėlę „Dreamehome“

- (1) Paspauskite ir 3 sekundes palaikykite roboto įjungimo mygtuką jam įjungti. Norėdami atsisiųsti ir įdiegti programėlę nuskaitykite ant roboto esančią QR kodą arba ieškokite „Dreamehome“ programėlių parduotuvėje.
- (2) Atidarykite programėlę, bakstelėkite „Skenuoti QR kodą ir prisijungti“ ir dar kartą nuskaitykite tą patį roboto QR kodą robotui pridėti. Vadovaukitės nurodymais „Wi-Fi“ ryšiui sukurti.

① QR kodas

② „Wi-Fi“ Indikatorius

- Blykčioja: turi prisijungti / jungiasi
- Dega: prisijungė

Pastaba:

- palaikomas tik 2,4 GHz „Wi-Fi“ ryšys.
- Jei norite perkrauti „Wi-Fi“, pakartokite (2) veiksmą ir, vykdydami nurodymus, baikite kurti „Wi-Fi“ ryšį.
- Sėkmingai prisijungęs prie namų „Wi-Fi“ tinklo, prietaisais, sutrikus interneto ryšiui dėl, pavyzdžiui, neapmokėtų sąskaitų arba elektros energijos tiekimo sutrikimų, nuolat bando atkurti ryšį, kad galėtumėte sklandžiai naudotis prietaisais.
- Norėdami atjungti prietaisą nuo „Wi-Fi“ tinklo, paspauskite ir 3 sekundes palaikykite robote esančią atkūrimo mygtuką.
- Atsižvelgiant į programėlės programinės įrangos atnaujinimus, faktinės operacijos gali skirtis nuo šiame „Naudotojo vadove“ pateiktų nurodymų. Vadovaukitės instrukcijomis, parengtomis pagal

dabartinę programėlės versiją.

4. Įkraukite robotą

Dėdami robotą sulygiuokite roboto įkrovimo kontaktus su įkrovimo stotelės kontaktais, tada robotas automatiškai įsijungs ir pradės krauti.

Kai robotas visiškai įsikraus, jo ir įkrovimo stotelės būsenos indikatoriai degs 10 minučių, tada užges.

Pastaba: prieš pirmą kartą naudojant robotą rekomenduojama jį visiškai įkrauti.

C-1 – C-4 pav.

D Naudojimas

Įjungimas ir išjungimas

Norėdami įjungti robotą paspauskite ir 3 sekundes palaikykite įjungimo (arba) išjungimo mygtuką. Turi užsidegti elektros srovės indikatorius. Padėtas į įkrovimo stotelę, robotas turėtų automatiškai įsijungti ir pradėti krauti. Norėdami išjungti robotą išimkite jį iš įkrovimo stotelės, paspauskite ir 3 sekundes palaikykite įjungimo (arba) išjungimo mygtuką.

Greitas grindų plano sudarymas

Pirmą kartą konfigūruodami tinklą vadovaukitės programėlyje pateiktomis instrukcijomis. Robotas pradės kurti grindų planą nevalydamas grindų. Robotui grįžus į įkrovimo stotelę žemėlapis bus sudarymo procesas bus baigtas ir žemėlapis bus automatiškai išsaugotas.

Grindų valymo pradžia

Įjungę robotą trumpai paspauskite paleidimo mygtuką valymo procesui pradėti. Robotas tiksliai

sudarys maršrutą, metodiškai valys palei sienas ir kampus, tada kruopščiai išvalys kiekvieną kambarį S formos judesiais.

Pastaba:

- Prieš valant rekomenduojame robotą iškelti iš įkrovimo stotelės. Dulkių siurbliui valant nejudinkite įkrovimo stotelės. Taip užtikrinsite, kad robotas sklandžiai grįš į įkrovimo stotelę.
- Kai robotas baigia valymo užduotį ir grįžta į stotelę, įkrovimo stotelė automatiškai ištuština talpyklą. Programėlėje galima pasirinkti daugiau nustatymų.

Pauzė / miego režimas

Kai robotas veikia, paspauskite bet kurį mygtuką jam sustabdyti.

Jei robotas sustabdomas ilgiau nei 10 minučių, jis automatiškai persijungia į miego režimą. Visi roboto indikatoriai išsijungs. Paspauskite bet kurį roboto mygtuką arba pažadinkite robotą pasinaudodami programėle.

Pastaba: jei robotą sustabdysite ir padėsite jį ant įkrovimo stotelės, tuometinis valymo procesas nutrūks.

Automatinis valymo atnaujinimas

Jei baterija per daug išsiekvoja, robotas automatiškai grįžta į įkrovimo stotelę įsikrauti. Įkrovus bateriją iki reikiamo lygio robotas tęs nebaigtas valymo užduotis.

Pastaba: norėdami naudotis šia funkcija įjunkite ją programėlėje.

Režimas „Netrukdyti“ (angl. DND)

Kai robotas yra nustatytas į netrukdymo (DND) režimą, robotas negali tęsti valymo procedūros. DND režimas pagal numatytuosius nustatymus gamykloje yra išjungtas. Naudodamiesi programėle galite įjungti DND režimą arba pakeisti DND laikotarpį. Pagal numatytuosius nustatymus DND laikotarpis yra 22:00-8:00.

Pastaba:

- numatytosios valymo užduotys bus atliekamos kaip įprasta DND laikotarpiu.
- Pasibaigus DND laikotarpiui robotas vėl pradės valyti toje vietoje, kurioje baigė.

Vietos taškinis valymas

Kai robotas laukia, paspauskite ir 3 sekundes palaikykite  mygtuką norimos vietos valymo režimui įjungti. Šiuo režimu robotas išvalo aplink jį esantį kvadrato formos 1,5 x 1,5 metro plotą ir, baigęs valyti, grįžta į pradinį tašką.

Roboto perkrovimas

Jei robotas nustoja reaguoti arba jo negalite išjungti, paspauskite ir palaikykite įjungimo (arba) išjungimo mygtuką 10 sekundžių, kad jį išjungtumėte jėga. Norėdami robotą įjungti, paspauskite ir 3 sekundes palaikykite įjungimo (arba) išjungimo mygtuką.

Šluostymo funkcijos naudojimas

Pastaba: Prieš šluostant grindis pirmąjį kartą rekomenduojama jas išsiurbti bent tris kartus geresniam valymo efektui pasiekti.

1. Paspauskite atlaisvinimo spaustuką ir išimkite „2 viename“ vandens talpyklą su dulkių dėžute.
2. Atidarykite vandens talpyklos dangtelį, pripildykite talpyklą vandens ir sandariai uždarykite dangtelį.

Pastaba:

- Nenaudokite tirpiklių ir dezinfekavimo priemonių.
 - Nepilkite į vandens talpyklą karšto vandens, nes talpykla gali deformuotis.
3. Sudrėkinkite šluostės padą ir išgręžkite vandens perteklių. Šluostės padą uždėkite taip, kaip parodyta paveikslėlyje.
 4. Vėl dėkite „2 viename“ vandens talpyklą su dulkių dėžute bei šluostės mazgą, kol jie spragtelės į vietą. Norėdami pradėti valyti paspauskite paleidimo mygtuką arba pasinaudokite programėle.

Pastaba:

- Nerekomenduojama naudoti šluostymo funkcijos kilimams valyti.
 - Naudodamiesi programėle galite reguliuoti šluostės pado drėgmę.
5. Kai robotas išvalys grindis ir vėl grįš į įkrovimo stotelę, išimkite šluostės pado laikiklį ir išvalykite šluostės padą, kad nesusidarytų pelėsių ir nemalonių kvapų.

Pastaba:

- Kiekvieną kartą, kai naudojate šluostę, išplaukite šluostės padą ir iš vandens talpyklos nedelsdami išpilkite nepanaudotą vandenį.
- Kai nešluostote grindų, išimkite šluostės mazgą.

D-1 – D-5 pav.

E Reguliari priežiūra

Dalys

Norint, kad robotas būtų geros būklės, rekomenduojama naudoti priedus pagal programėlėje pateiktas nuorodas arba atliekant įprastą techninę priežiūrą vadovautis toliau pateikta lentele.

Dalis	Techninės priežiūros reguliarumas	Keitimo terminas
Šluostės padas	Po kiekvieno naudojimo	Kas 3–6 mėnesius
Pagrindinis šepetėlis	Kartą per 2 savaites	Kas 6–12 mėnesių
Šoninis šepetėlis		Kas 3–6 mėnesius
Dulkių dėžutės filtras		
Įkrovimo stotelės signalizavimo sritis	Kartą per mėnesį	/
Įkroviklio kontaktai		
Automatinio ištuštinimo angos		
Lazerinis atstumo jutiklis (LDS)		
Grįžimo į įkrovimo stotelę jutikliai		
Buferis		
Roboto dugnas		
Daugiakryptis ratukas		

Dalis	Techninės priežiūros reguliarumas	Keitimo terminas
Nuokalnės jutiklis	Valykite pagal poreikį	/
Dulkių dėžutė		
Pagrindinis ratukas		
Vandens talpykla		
Dulkių maišelis	/	Kas 2–5 mėnesius

Pastaba: šluostės keitimo dažnis priklauso nuo roboto naudojimo dažnio. Jei dėl ypatingų aplinkybių pasitaiko išimtis, dalis reikia pakeisti.

Pagrindinis šepetėlis

1. Paspauskite šepetėlio apsaugomuosius spaustukus į vidų šepetėlio apsaugomajai detalei nuimti ir iškelkite šepetėlį iš roboto.
2. Tinkamu valymo įrankiu pašalinkite į šepetį įsipainiojusius plaukus. Tada įdėkite šepetėlį ir paspauskite šepetėlio spaustukus jam įtvirtinti.

E-1 pav.

Šoninis šepetėlis

Grįžimo į įkrovimo stotelę jutikliai.

E-2 pav.

Daugiakryptis ratukas

Tinkamu valymo įrankiu pašalinkite į daugiakryptį ratuką įsipainiojusius plaukus.

E-3 pav.

„2 viename“ – vandens talpykla su dulkių dėžute

1. Paspauskite atlaisvinimo spaustuką ir išimkite „2 viename“ vandens talpyklą su dulkių dėžute, tada ištuštinkite vandens talpyklą.
2. Atidarykite dulkių dėžutės dangtelį ir ištuštinkite ją.
3. Norėdami išimti HEPA filtrą atidarykite filtro laikiklį ir švelniai patapšnokite HEPA filtrą.

Pastaba: nevalykite filtro šepetėliu, pirštu ir aštriais daiktais, kad jo nepažeistumėte.

4. Prieš įdėdami dulkių dėžutę ir HEPA filtrą nuplaukite juos vandeniu ir gerai išdžiovinkite.

Pastaba:

- Neplaukite detalių, esančių už dulkių dėžutės ribų. Jei yra vandens lašų, prieš įdėdami dalis nuvalykite juos sausa šluoste.
- Skalaukite dulkių dėžutę ir filtrą tik švari vandeniu. Nenaudokite jokių valymo priemonių.
- Dulkių dėžutę ir filtrą naudokite tik tada, kai jie yra visiškai sausi.

E-4 pav.

Šluostės padas

1. Išimkite šluostės mazgą ir nuimkite šluostės padą nuo šluostės laikiklio.
2. Šluostės padą plaukite tik vandeniu ir, prieš vėl įdėdami, visiškai išdžiovinkite jį.

E-5 pav.

Roboto jutikliai

Roboto jutiklius nuvalykite minkšta sausa šluoste, kaip parodyta toliau pateiktame paveikslėlyje:

1. Lazerinis atstumo jutiklis (LDS)
2. Buferis
3. Grįžimo į įkrovimo stotelę jutikliai
4. Nuokalnės jutiklis

Pastaba: šlapias audinys gali pažeisti jautrius roboto ir įkrovimo stotelės elementus. Valykite sausa šluoste.

E-6 pav.

Automatinio ištuštinimo angos, įkroviklio kontaktai ir signalizavimo sritis

Minkšta šluoste išvalykite automatinio ištuštinimo angas, įkrovimo kontaktus ir signalizavimo sritį.

E-7 pav.

Dulkių maišelis

1. Išimkite ir išmeskite dulkių maišelį.

Pastaba: patraukus rankenėlę į išorę dulkių maišelis užsandinamas, kad netyčia neišbyrėtų dulksės ir šiukšlės.

2. Dulkes ir šiukšles nuo filtro pašalinkite sausa šluoste.
3. Įdėkite naują dulkių maišelį.
4. Vėl uždėkite dulkių talpyklos dangtelį.

E-8 pav.

Oro kanalas

Jei oro kanalas užsikimšęs, išvalykite jį atlikdami toliau nurodytus veiksmus.

1. Atsukite oro kanalo dangtelio montavimo varžtus ir nuimkite dangtelį.
2. Patikrinkite, ar oro kanalas neužkimštas pašaliniais daiktais. Jei tokių yra, pašalinkite juos.
3. Vėl uždėkite oro kanalo dangtelį.

E-9 pav.

Baterija

Robote yra didelio našumo ličio jonų baterija. Jei robotą naudojate kasdien, įsitinkinkite, kad baterija bus gerai įkrauta ir kad ji veiks optimaliai. Jei roboto ilgesnį laiką nenaudosite, išjunkite jį ir laikykite vėsioje, sausoje vietoje. Norėdami išvengti pažeidimų dėl per didelės iškrovis, robotą įkraukite bent kartą per tris mėnesius.

Problemų sprendimas

Problema	Sprendimas
Robotas neįsijungia.	<ul style="list-style-type: none"> • Išsiekvojo baterija. Įkraukite robotą stotelėje ir bandykite dar kartą. • Baterijos temperatūra yra per žema arba per aukšta. Prietaisą rekomenduojama naudoti esant 0 °C–40 °C temperatūrai.
Robotas neįsikrauna.	<ul style="list-style-type: none"> • Įkrovimo stotelė yra neprijungta prie elektros tinklo, todėl įsitikinkite, kad abu jos elektros laidai galai yra tinkamai įjungti. • Įkrovimo stotelės ir roboto įkrovimo kontaktai blogai veikia – išvalykite įkrovimo kontaktus.
Robotas negali prisijungti prie „Wi-Fi“.	<ul style="list-style-type: none"> • Neteisingas „Wi-Fi“ tinklo slaptažodis. Įsitikinkite, kad prisijungimo prie „Wi-Fi“ tinklo slaptažodis yra teisingas. • Robotas nepalaiko 5 GHz „Wi-Fi“ ryšio. Įsitikinkite, kad robotas yra prijungtas prie 2,4 GHz „Wi-Fi“ tinklo. • Silpnas „Wi-Fi“ signalas. Įsitikinkite, kad robotas yra gero „Wi-Fi“ ryšio zonoje. • Robotas gali būti neparuoštas konfigūruoti. Išjunkite ir vėl įjunkite programėlę, tada bandykite dar kartą, kaip nurodyta.

Problema	Sprendimas
Robotas negali rasti įkrovimo stotelės ir grįžti į ją.	<ul style="list-style-type: none"> • Kelias grįžti į įkrovimo stotelę yra užblokuotas, pvz., uždarytos durys. • Įkrovimo stotelė yra atjungta nuo elektros tinklo arba perkelta, ir robotas prie jos nėra prijungtas. Įjunkite įkrovimo stotelę į elektros tinklą arba padėkite robotą į įkrovimo stotelę jam įkrauti. • Aplink įkrovimo stotelę yra per daug kliūčių. Padėkite įkrovimo stotelę atviresnėje vietoje. • Judinant robotą, jis gali keisti savo padėtį, o nepavykus pakeisti padėties, jis vėl pradės kurti žemėlapij. Jei robotas yra per toli nuo įkrovimo stotelės, jis gali nesugebėti pats automatiškai grįžti, todėl tokiu atveju turėsite rankomis perkelti robotą į įkrovimo stotelę. • Nuvalykite nuo įkrovimo stotelės signalizavimo srities dulkes ar šiukšles.
Robotas įstringa prieš įkrovimo stotelę ir negali į ją grįžti.	<ul style="list-style-type: none"> • Patikrinkite, ar abiejose įkrovimo stotelės pusėse arba prieš įkrovimo stotelę yra pakankamai vietos, kad robotas nebūtų užblokuotas. • Robotas gali paslysti, jei priešais įkrovimo stotelę esančios grindys yra pernelyg šlapios. Jei taip, prieš bandydami dar kartą pašalinkite vandens perteklių. • Rekomenduojama perkelti įkrovimo stotelę į kitą vietą ir bandyti dar kartą.

Problemų sprendimas

Problema	Sprendimas
Robotas neišsijungia.	<ul style="list-style-type: none"> Įkrovimo metu roboto negalima išjungti. Rekomenduojame išimti robotą iš įkrovimo stotelės, tada paspausti ir 3 sekundes palaikykite įjungimo (arba) išjungimo mygtuką robotui išjungti. Jei roboto nepavyksta išjungti atliekant 1 veiksmą, paspauskite ir palaikykite įjungimo (arba) išjungimo mygtuką 10 sekundžių ir priverstinai išjunkite robotą. Jei problema kartojasi, kreipkitės į techninės priežiūros tarnybą.
Įkraunama lėtai.	<ul style="list-style-type: none"> Visiškai įkrauti robotą, kai jo baterija yra išsiekvojusi, užtrunka apie 4,5 valandas. Jei robotą naudosite esant temperatūrai, esančiai už nurodyto diapazono ribų, įkrovimo greitis automatiškai sulėtės, kad pailgėtų baterijos eksploatavimo laikas. Roboto ir įkrovimo stotelės kontaktai gali būti nešvarūs, todėl nuvalykite juos sausa šluoste.
Robotui veikiant triukšmas padidėja.	<ul style="list-style-type: none"> Patikrinkite, ar neužsikimšęs dulkių dėžutės filtras. Jei taip, išvalykite jį arba pakeiskite. Į pagrindinį šepetėlį arba dulkių talpyklą gali patekti kietas daiktas. Patikrinkite ir pašalinkite bet kokį kietą daiktą. Pagrindinis arba šoninis šepetėlis gali būti apsvėlęs. Patikrinkite ir pašalinkite bet kokį pašalinį daiktą. Perjunkite siurbimo režimą į standartinį arba tylųjį.

Problema	Sprendimas
Robotas važiuoja nepaisydamas nustatyto maršruto.	<ul style="list-style-type: none"> Prieš naudodami robotą sutvarkykite, pvz., elektros laidus ir šlepetes. Važiuojant šlapiu slidžiu paviršiumi pagrindinis ratukas gali slysti. Prieš naudojant robotą rekomenduojame nusausinti visas šlapias vietas.
Robotas praleidžia valytinus kambarius.	<ul style="list-style-type: none"> Įsitikinkite, kad valytinų patalpų durys yra atidarytos. Pažiūrėkite, ar prie kambario durų yra aukštesnis nei 2 cm slenkstis. Robotas negali perlipti per aukštus slenksčius ir laiptus. Vieta priešais valytiną patalpą gali būti šlapia ir slidi, todėl robotas gali paslysti ir veikti neįprastai. Prieš naudodami robotą nusausinkite grindis.
Įkrautas robotas nepradeda toliau valyti.	<ul style="list-style-type: none"> Įsitikinkite, kad robotas nėra nustatytas į režimą „Netrukdyti“ (DND), nes tuomet jis negalės toliau valyti. Robotas nepradės valyti po to, kai rankomis padėsite jį į įkrovimo stotelę arba programėle ar  mygtuku nusiųsite robotą įsikrauti.

Problemų sprendimas

Problema	Sprendimas
Įkrovimo stotelė negali automatiškai ištuštinti dulkių talpyklos.	<ul style="list-style-type: none"> • Patikrinkite, ar dulkių maišelis dulkių talpykloje yra pilnas. • Jei dulkių maišelis nėra pilnas, patikrinkite, ar nėra kliūčių robotui, įkrovimo stotelės arba dulkių dėžutės automatinio ištuštinimo angose. Jei yra, laiku išvalykite užsikimšusią dalį.
Iš vandens talpyklos neišbėga vanduo arba jo išbėga labai mažai.	<ul style="list-style-type: none"> • Patikrinkite, ar vandens talpoje yra vandens. • Jei šluostės padas nešvarus, nuplaukite jį. • Įsitikinkite, kad šluostės padas ir šluostės pado laikiklis yra tinkamai uždėti vadovaujantis „Naudotojo vadove“ pateiktais nurodymais.
Robotas grįžta į įkrovimo stotelę neatlikęs automatinio ištuštinimo užduoties.	<ul style="list-style-type: none"> • „Netrukdyti“ (DND) režimas neleidžia robotui atlikti automatinio ištuštinimo užduoties.

Norėdami gauti daugiau pagalbos susisiekite su mumis adresu <https://global.dreametech.com>.

Techniniai duomenys

Robotas

Modelis	RLF41GD
Įkrovimo laikas	Maždaug 4,5 valandos
Vardinė įtampa	14,4 V $\overline{\text{---}}$
Vardinė galia	45 W
Veikimo dažnis	2400–2483,5 MHz
Didžiausia išvesties galia	<20 dBm

Įprastai naudojant šį prietaisą, atstumas tarp antenos ir naudotojo turi būti ne mažesnis kaip 20 cm.

Įkraunama ličio jonų baterija

Modelis	C1251A6
Tipas	Ličio jonų
Numeris	1
Vardinis pajėgumas	2,95 Ah

Įkrovimo stotelė su automatinio ištuštinimo funkcija

Modelis	RCFD0301
Vardinė įvestis	220–240 V \sim 50–60 Hz
Vardinė išvestis	20 V $\overline{\text{---}}$ 1 A
Vardinė galia (ištuštinant dulkes)	650 W

Įkrovimo stotelė

Energijos sąnaudos veikiant budėjimo režimu: $\leq 0,5$ W (15 minučių po to, kai robotas palieka įkrovimo stotelę)

Robotas ir įkrovimo stotelė

Elektros energijos sąnaudos veikiant tinklinio budėjimo režimu: ≤ 2 W (20 minučių po to, kai roboto dulkių siurblio akumuliatorius visiškai įsikrauna.)

Energijos sąnaudos veikiant budėjimo režimu: $\leq 0,5$ W (20 minučių po to, kai roboto dulkių siurblio akumuliatorius visiškai įsikrauna.)

Baterijos išėmimas ir šalinimas

Įmontuotoje ličio jonų baterijoje yra aplinkai pavojingų medžiagų. Prieš išmesdami bateriją įsitikinkite, kad ją išėmė kvalifikuoti specialistai, ir atiduokite ją utilizuoti atitinkamai perdirbimo įmonei.

- Prieš atiduodant prietaisą į metalo laužą iš jo būtina išimti bateriją.
- Prieš išimant bateriją prietaisą būtina išjungti iš elektros tinklo.
- Bateriją būtina saugiai išmesti.

ATSARGIAI!

Prieš išimdami bateriją išjunkite elektros srovę ir kuo labiau išseikvokite bateriją.

Išseikvotas baterijas reikia atiduoti atitinkamai jų perdirbimo įmonei.

Norėdami išvengti sprogo pavojaus nelaikykite baterijų aplinkoje, kurioje vyrauja aukšta temperatūra.

Esant netinkamoms sąlygoms iš baterijos gali ištekėti skysčio. Jei skysčio pateks ant odos, nuplaukite ją vandeniu ir kreipkitės į gydytoją.

Šalinimo instrukcija:

1. Apverskite robotą, tinkamu įrankiu atsukite varžtus, esančius roboto galinėje dalyje, tada nuimkite dangtelį.
2. Norėdami išimti bateriją atjunkite gnybtus tarp baterijos ir PCB plokštės.

Informacija apie elektros ir elektroninės įrangos atliekų (EEJA) tvarkymą



Visi šiuo simboliu pažymėti gaminiai yra elektros ir elektroninės įrangos atliekos (EEJA, kaip nurodyta Direktyvoje 2012/19/ES), kurių negalima išmesti kartu su nerūšiuotomis buitinėmis atliekomis.

Mes privalome saugoti žmonių sveikatą ir aplinką, todėl elektros ir elektroninės įrangos atliekas reikia atiduoti į vyriausybės arba vietos valdžios institucijų paskirtą elektros ir elektroninės įrangos atliekų surinkimo punktą. Tinkamai šalindami ir perdirbdami tokius gaminius išvengsite galimų neigiamų pasekmių aplinkai ir žmonių sveikatai. Norėdami gauti daugiau informacijos apie tokių surinkimo punktų vietą ir sąlygas, kreipkitės į techninės priežiūros darbuotojus arba vietinės valdžios institucijas.

Informācija par drošību

Lai izvairītos no elektrošoka, uzliesmojuma vai ievainojumiem, ko izraisa ierīces nepareiza lietošana, lūdzu, rūpīgi izlasiet lietotāja rokasgrāmatu pirms ierīces lietošanas un saglabājiet to.

Lietošanas aizliegumi

- Šo produktu nedrīkst lietot bērni, kas nav sasnieguši 8 gadu vecumu, kā arī personas ar ierobežotām fiziskām, maņu, intelektuālām spējām vai bez pieredzes, ja vien tas netiek darīts vecāku vai aizbildņu uzraudzībā, gādājot par drošu lietošanu, izvairoties no jebkādiem riskiem. Tīrīšanu un apkopi nedrīkst veikt bērni, kas atstāti bez uzraudzības.
- Šajā ierīcē ir akumulatori, kuru nomaiņu drīkst veikt tikai personas ar atbilstošām iemaņām.
- Atbrīvojiet tīrāmo zonu. Bērni nedrīkst rotaļāties ar šo ierīci. Pārlicinieties, vai bērni un mājdzīvnieki atrodas drošā attālumā no robota, kad tas darbojas.
- Neuzstādiet, nelādējiet un nelietojiet ierīci vannas istabās un baseinu tuvumā.
- Šis produkts ir paredzēts tīrīšanai tikai mājokļa vidē. Neizmantojiet to ārpus telpām, uz virsmām, kas nav grīda, kā arī komerciālā vai industriālā vidē.
- Ja barošanas vads ir bojāts, tas jāaizstāj ar noteiktu vadu vai montējumu, ko piegādā ražotājs vai servisa aģents.
- Nelietojiet robotu zonās, kas ir virs zemes bez aizsargbarjerām.
- Nenovietojiet robotu apgrieztu ar apakšu uz augšu. Nelietojiet LDS pārsegu, robota pārsegu vai buferi kā rokturi, lai pārvietotu robotu.

Informācija par drošību

- Lietojiet robotu vietās, kur vides temperatūra ir vismaz 0 °C un nepārsniedz 40 °C. Pārliecinieties, vai uz grīdas nav šķidrums vai lipīgu vielu.
- Lai novērstu bojājumus un bremzēšanu, noņemiet no grīdas priekšmetus, kā arī kabeļus vai barošanas vadus, pirms sākat lietot ierīci.
- Noņemiet trauslus vai mazus priekšmetus no grīdas, lai robots nesabojātu tos.
- Gādājiet, lai robota sūkšanas atveres tuvumā nebūtu matu, pirkstu un citu ķermeņa daļu.
- Nelietojiet ierīci telpā, kurā guļ zīdāinis vai bērns.
- Nenovietojiet bērnus, mājdzīvniekus vai priekšmetus uz robota, kad tas ir novietots vai kustībā.
- Nelietojiet robotu, lai tīrītu degošus priekšmetus. Nelietojiet robotu, lai savāktu uzliesmojošus šķidrumus, korozīvas gāzes, kā arī neatšķaidītas skābes vai šķīdinātājus.
- Nesūciet cietus vai asus priekšmetus. Nelietojiet ierīci, lai savāktu tādus priekšmetus kā akmeņus, lielus papīra gabalus vai citas lietas, kas var nosprostot ierīci.
- Pirms ierīces tīrīšanas vai apkopes barošanas spraudnis ir jāatvieno no rozetes.
- Netīriet robotu vai bāzes staciju ar mitru drānu, kā arī neskalojiet ar šķidrumu. Pēc mazgājamo detaļu tīrīšanas pilnībā nožāvējiet tās pirms uzstādīšanas un lietošanas.
- Lūdzu, lietojiet šo produktu saskaņā ar norādēm lietotāja rokasgrāmatā. Lietotāji ir atbildīgi par jebkādiem zaudējumiem vai bojājumiem, kas radušies produkta nepareizas lietošanas rezultātā.

Informācija par drošību

Akumulatori un lādēšana

- BRĪDINĀJUMS: Pret neuzlādējamu bateriju uzlādi.
- Nelietojiet trešās puses akumulatoru vai bāzes staciju ar automātisko izlādi. Izmantojiet tikai RCFD0301 barošanas bloku.
- Nemēģiniet izjaukt, labot vai pārveidot akumulatoru vai bāzes staciju ar automātisko izlādi.
- Nenovietojiet bāzes staciju ar automātisko izlādi karstuma avotu tuvumā.
- Neslaukiet un netīriet bāzes staciju ar automātisko uzlādi vai uzlādes kontaktus ar mitru drānu vai slapjām rokām.
- Atbrīvojieties no veciem akumulatoriem pareizā veidā. Nevajadzīgie akumulatori jānodod atbilstošā pārstrādes punktā.
- Ja barošanas vads ir bojāts, nekavējoties pārtrauciet lietošanu un sazinieties ar tehniskās apkopes dienestu.
- Pārliecinieties, vai robots ir izslēgts transportēšanas laikā un, ja iespējams, atrodas oriģinālajā iepakojumā.
- Ja robots ilgstoši netiek lietots, pilnībā uzlādējiet to, izslēdziet un noglabājiet vēsā, sausā vietā. Atkārtoti uzlādējiet robotu vismaz reizi 3 mēnešos, lai izvairītos no akumulatora izlādes.

Informācija par drošību

Lāzera drošības informācija

- Produkta lāzera sensors atbilst IEC 60825-1:2014/EN 60825-1:2014/A11:2021 lāzera produktu 1. klases standartam. Lietošanas laikā izvairieties no tieša acu kontakta.

1. KLASES LĀZERA PRODUKTS

PATĒRĒTĀJU LĀZERA PRODUKTS

EN 50689:2021

UZMANĪBU:

Lai izvairītos no briesmām, kas saistītas ar termālās atgriešanas atiestatīšanu, šo ierīci nedrīkst lietot ar ārēju ieslēgšanas ierīci, kā piemēram taimeru vai pieslēgt virknei, kas regulāri tiek ieslēgta vai izslēgta.



Lietot tikai iekštelpās



Izlasiet lietotāja rokasgrāmatu

Dreame Trading (Tianjin) Co., Ltd. apliecina, ka RLF41GD radio aprīkojuma tips atbilst 2014/53/ES direktīvai. Pilns ES atbilstības deklarāciju teksts ir pieejams vietnē: <https://global.dreametech.com>

Lai iegūtu detalizētu e-rokasgrāmatu, lūdzu, apmeklējiet vietni: <https://global.dreametech.com/pages/user-manuals-and-faqs>

A Izstrādājuma pārskats

Robots

1. Jaudas / tīrīšanas poga

- Nospiediet un 3 sekundes turiet nospiešu, lai ieslēgtu vai izslēgtu ierīci
- Nospiediet, lai uzsāktu tīrīšanu pēc tam, kad robots ir ieslēgts

2. Dokstacijas / Zonas tīrīšanas poga

- Nospiediet, lai nosūtītu robotu uz bāzes staciju
- Nospiediet un 3 sekundes turiet nospiešu, lai sāktu vietas tīrīšanu

Poga statusa indikators

- Nemainīgi balts: Tīrīšana vai mazgāšana ir pabeigta
- Mirgojoši oranžs: Kļūda
- Pulsējoši balts: Robots veic uzlādi, kad akumulatora uzlāde ir pārāk zema

Piezīme.

- Nospiediet jebkuru robota pogu, lai to apturētu, kad robots tīra vai atgriežas, lai veiktu uzlādi.
- Lai atiestatītu Wi-Fi, nospiediet un 3 sekundes turiet nospiešu barošanas pogu.
- Bērnu drošības funkciju var iespējot/atspējot, izmantojot Dreamhome lietotni.

3. LDS pārsegs

4. Lāzera attāluma sensors (LDS)

5. Buferis

6. Sānu birstīte

7. Galvenais ritenis

8. Trepju sensors

9. Vienvirziena ritenis

10. Birstītes aizsarga fiksatori

11. Galvenais ritenis

12. Galvenā birstīte

13. Birstītes aizsargs

14. Atiestatīšanas poga

- Nospiediet un 3 sekundes turiet nospiešu, lai atiestatītu rūpnīcas iestatījumus

15. Uzlādes kontakti

16. Divi vienā ūdens tvertne un putekļu tvertne

17. Atgriešanās bāzē sensori

18. Automātiskās iztukšošanas atvere

19. Beržamās sukas konstrukcija

A-1 att.

Divi vienā ūdens tvertne un putekļu tvertne

1. Filtra turētājs

2. HEPA filtrs

3. Ūdens ievada vāks

4. Ūdens ievads

5. Atbrīvošanas fiksators

A-2 att.

Beržamās sukas konstrukcija

1. Mazgāšanas paliktna turētājs

2. Atbrīvošanas fiksatori

3. Mazgāšanas paliktna pievienošanas zona

4. Mazgāšanas paliktnis

A-3 att.

Bāzes stacija ar automātiskās iztukšošanas funkciju

1. Statusa indikators

• Nemainīgi balts: Bāzes stacija ir pievienota barošanai

• Pulsējoši balts: Robots veic uzlādi

• Mirgojoši oranžs: Bāzes stacijas kļūda

2. Filtrs

3. Pārsegs

4. Putekļu maisīņa atvere

5. Uzlādes kontakti

6. Signāla zona

7. Automātiskās iztukšošanas atvere

8. Strāvas pieslēgvietā

9. Barošanas vada uzglabāšanas vieta

10. Montāžas skrūve

11. Gaisa atveres pārsegs

A-4 att.

B Mājokļa sagatavošana

1. Pirms tīrīšanas, lūdzu, noņemiet no grīdas nestabilus, trauslus, vērtīgus vai bīstamus priekšmetus, kā arī kabeļus, apgērbus, rotaļlietas, asus un cietus priekšmetus, lai tie nesapītos, netiktu saskrāpēti vai apgāzti robota darbības laikā un neradītu zaudējumus.

2. Pirms tīrīšanas novietojiet fiziskas barjeras pie kāpnēm, lai gādātu par robota nevainojamu darbību.

3. Atveriet tīrāmās telpas durvis un pārvietojiet mēbeles tā, lai atbrīvotu vairāk platības.

4. Lai nekavētu robotu atpazīt tīrāmās zonas, nestāviet robota priekšā, uz sliekšņiem, koridoros vai šaurās vietās.

Piezīme.

- Lietojot robotu pirmo reizi, tīrīšanas laikā sekojiet, lai laicīgi noņemtu potenciālos šķēršļus.
- Nesūciet cietus priekšmetus, piemēram, akmeņus, tērauda lodītes un rotaļlietu daļas, kā arī asus priekšmetus, piemēram, celtniecības atkritumus, sasistu stiklu un naglas, jo tādējādi grīda var tikt saskrāpēta.

B att.

© Pirms lietošanas

1. Novietojiet bāzes staciju un pievienojiet pie barošanas

Novietojiet bāzes staciju atklātā vietā, kur ir labs Wi-Fi signāls. Atstājiet pietiekoši daudz brīvas vietas, kā parādīts attēlā, un noņemiet visus priekšmetus, kas atrodas iekrāsotajā laukumā. Ievietojiet barošanas vadu bāzes stacijā un pievienojiet kontaktligzdai.

Piezīme.

- Stingri ievietojiet barošanas vadu, līdz indikatora izgaismojas.
- Noņemiet jebkādus šķēršļus, kas ir 1,5 m tuvumā priekšpusē un 0,5 m no bāzes stacijas sāniem.
- Pārļiecinieties, vai nekādi priekšmeti nebloķē signāla zonu.
- Lai izvairītos no ūdens traipiem uz koka grīdas vai paklājiem, iesakām novietot bāzes staciju uz flīzēm vai marmora grīdas.

2. Noņemiet aizsardzības elementus un uzstādiet sānu birstīti

3. Izveidojiet savienojumu ar Dreamehome lietotni

(1) Nospiediet un 3 sekundes turiet nospiestu robota ieslēgšanas pogu, lai ieslēgtu to. Skenējiet QR kodu uz robota vai meklējiet "Dreamehome" lietotņu veikalā lai lejupielādētu un uzstādītu lietotni.

(2) Atveriet lietotni Dreamehome, pieskarieties "Skenējiet QR kodu, lai savienotos" un vēlreiz skenējiet to pašu QR kodu uz robota, lai pievienotu ierīci. Lūdzu, sekojiet norādēm, lai pabeigtu Wi-Fi savienojumu.

① QR kods

② Wi-Fi indikators

- Mirgojoša gaisma: Lai izveidotu savienojumu / Izveido savienojumu
- Ieslēgts: Savienots

Piezīme.

- Tiek atbalstīts tikai 2,4 GHz Wi-Fi.
- Lai atiestatītu Wi-Fi, atkārtojiet (2) darbību un pēc tam izpildiet norādes, lai pabeigtu Wi-Fi savienojumu.
- Pēc tam, kad ierīce ir veiksmīgi izveidojusi savienojumu ar mājas Wi-Fi tīklu, tā nepārtraukti mēģina atjaunot savienojumu tīkla darbības traucējumu gadījumā, ko izraisa, piemēram, neapmaksāti rēķini vai elektroapgādes pārtraukumi, lai nodrošinātu netraucētu lietotāja pieredzi pēc tīkla atjaunošanas.
- Lai atvienotu ierīci no Wi-Fi tīkla, nospiediet un 3 sekundes turiet nospiestu robota atiestatīšanas pogu.
- Lietotnes programmatūras atjauninājumu dēļ, reālās darbības var atšķirties no norādēm šajā rokasgrāmatā. Lūdzu, sekojiet norādēm saskaņā ar lietotnes pašreizējo versiju.

4. Uzlādējiet robotu

Novietojot robotu, savietojiet robota uzlādes kontaktus ar uzlādes kontaktiem lādēšanas bāzes stacijā, un robots automātiski ieslēgsies un sāks

uzlādi.

Kad robots ir pilnībā uzlādēts, robota un bāzes stacijas statusa indikatori 10 minūtes paliks izgaismoti un pēc tam nodzisis.

Piezīme. Pirms pirmās lietošanas reizes ieteicams pilnībā uzlādēt robotu.

C-1. att. C-4. att.

D Lietošana

Ieslēgšana/Izslēgšana

Nospiediet un 3 sekundes turiet nospiestu barošanas pogu, lai ieslēgtu robotu. Izgaismosies jaudas indikators. Novietojiet robotu bāzes stacijā, robots automātiski ieslēgsies un sāks uzlādi. Lai izslēgtu robotu, pārvietojiet robotu prom no bāzes stacijas, nospiediet un 3 sekundes turiet nospiestu ieslēgšanas pogu.

Ātrā kartēšana

Pēc pirmās tīkla konfigurēšanas sekojiet norādēm lietotnē, lai ātri izveidotu karti. Robots uzsāks kartēšanu bez tīrīšanas. Kad robots atgriežas bāzes stacijā, kartēšanas process ir pabeigts un karte automātiski tiks saglabāta.

Sākt tīrīšanu

Nospiediet ieslēgšanas pogu, lai uzsāktu tīrīšanu pēc tam, kad robots ir ieslēgts. Robots precīzi izveidos maršruta karti, metodiski tīrot gar malām un sienām, pēc tam pabeidzot tīrīšanu S-formā, nodrošinot kārtīgu rezultātu.

Piezīme.

- Ieteicams tīrīšanu uzsākt, kad robots atrodas bāzes stacijā. Nepārvirojiet bāzes staciju, kamēr robots tīra. Tas nodrošina robota atgriešanos stacijā.
- Kad robots pabeigs tīrīšanas uzdevumu un automātiski atgriezīsies bāzes stacijā, bāzes stacija sāks automātisko iztukšošanu. Vairāk iestatījumu var pārvaldīt lietotnē.

Pauze/Miega režīms

Kad robots darbojas, nospiediet jebkuru pogu, lai to apturētu.

Ja robots ir apturēts vairāk nekā 10 minūtes, tas automātiski pārslēdzas miega režīmā. Visi robota indikatori tiks izslēgti. Nospiediet jebkuru robota pogu vai izmantojiet lietotni, lai pamodinātu robotu.

Piezīme. Ja robots ir apturēts un novietots bāzes stacijā, pašreizējais tīrīšanas process tiks apturēts.

Tīrīšanas automātiskā turpināšana

Ja akumulatora līmenis ir pārāk zems, robots automātiski atgriezīsies bāzes stacijā, lai uzsāktu uzlādi. Sasniedzot noteiktu akumulatora uzlādes līmeni, tas turpina nepabeigtos tīrīšanas uzdevumus.

Piezīme. Lai izmantotu šo funkciju, lūdzu, iespējotiet to lietotnē.

Netraucēšanas režīms (DND)

Kad robots ir iestatīts netraucēšanas režīmā (DND), robots neturpina tīrīšanu. DND režīms tiek atspējots, atjauninot rūpnīcas iestatījumus. Jūs

varat izmantot lietotni, lai iespējotu DND režīmu vai mainītu DND periodu. DND noklusējuma periods ir 22.00–8.00.

Piezīme.

- Ieplānotā tīrīšana tiks veikta kā ierasts arī DND laikā.
- Robots turpinās iesāktu tīrīšanu, kad DND periods būs beidzies.

Zonas tīrīšana

Kad robots gaida, 3 sekundes turiet nospiestu pogu , lai iespējotu zonas tīrīšanu. Šajā režīmā robots tīra kvadrāta zonu 1,5 × 1,5 metru laukumā un atgriežas savā sākumpunktā, kad zonas tīrīšana ir pabeigta.

Robota restartēšana

Ja robots pārtrauc reaģēt vai nav iespējams to izslēgt, nospiediet un 10 sekundes turiet nospiestu ieslēgšanas pogu, lai izslēgtu to. Pēc tam nospiediet un 3 sekundes turiet nospiestu barošanas pogu, lai ieslēgtu robotu.

Mazgāšanas funkcijas iespējošana

Piezīme. Ieteicams iztīrīt visas grīdas vismaz trīs reizes pirms pirmās mazgāšanas reizes, lai panāktu labāku tīrīšanas efektu.

1. Nospiediet atbrīvošanas fiksatoru, lai izņemtu divi vienā ūdens tvertni ar putekļu tvertni.
2. Atveriet ūdens ievades vāku, ielejiet ūdeni, pēc tam cieši aizdāriet vāku.

Piezīme.

- Neizmantojiet mazgāšanas vai dezinfekcijas līdzekļus.
 - Neuzpildiet ūdens tvertni ar karstu ūdeni, jo tas var izraisīt ūdens tvertnes deformēšanos.
3. Samitriniet berzamo suku un izspiediet lieko ūdeni. Uzstādiet mazgāšanas paliktni tā, kā parādīts attēlā.
 4. Uzstādiet no jauna divi vienā ūdens tvertni ar putekļu tvertni un berzāmās sukas konstrukciju, kā parādīts attēlā, līdz tie noklikšķ savā vietā. Nospiediet ieslēgšanas pogu vai izmantojiet lietotni, lai uzsāktu tīrīšanu.

Piezīme.

- Ieteicams izmantot mazgāšanas funkciju, tirot paklājus.
 - Izmantojiet lietotni, lai pielāgotu mazgāšanas paliktnu mitrumu pēc nepieciešamības.
5. Kad robots pēc tīrīšanas atgriežas, lai veiktu uzlādi, noņemiet mazgāšanas paliktnu turētāju, un izmazgājiet mazgāšanas paliktni, lai neveidotos mitrāsa vai nepatīkami aromāti.

Piezīme.

- Mazgājiet mazgāšanas paliktni pēc katras lietošanas reizes un regulāri iztukšojiet tīrā ūdens tvertni.
- Kad netiek veikta mazgāšana, noņemiet berzāmās sukas konstrukciju.

D-1. att. D-5. att.

E Regulārā apkope

Detaļas

Lai gādātu par to, ka robots ir labā stāvoklī, ieteicams skatīt piederumu nolietojumu lietotnē vai zemāk redzamo regulārās apkopes tabulu.

Detaļa	Apkopes regularitāte	Nomaiņas periods
Mazgāšanas paliktnis	Pēc katras lietošanas	Reizi 3 vai 6 mēnešos
Galvenā birstīte	Reizi 2 nedēļās	Reizi 6 vai 12 mēnešos
Sānu birstīte		Reizi 3 vai 6 mēnešos
Putekļu tvertnes filtrs		
Bāzes stacijas signāla zona	Reizi mēnesī	/
Uzlādes kontakti		
Automātiskās iztukšošanas atveres		
Lāzera attāluma sensors (LDS)		
Atgriešanās bāzē sensori		
Buferis		
Robota skats no apakšas		
Vienvirziena ritenis		

Detaļa	Apkopes regularitāte	Nomaiņas periods
Trepju sensori	Tīriet tik bieži, cik nepieciešams	/
Putekļu kaste		
Galvenie riteņi		
Ūdens tvertne		
Putekļu maisiņš	/	Reizi 2 vai 5 mēnešos

Piezīme. Nomaiņas biežums atkarīgs no robota lietošanas. Ja apstākļu dēļ rodas izņēmuma situācija, detaļas ir jānomaina.

Galvenā birstīte

1. Spiediet birstītes aizsarga fiksatoru uz iekšpusi, lai noņemtu birstes aizsargu un izņemtu birsti no robota.
2. Izmantojiet piemērotu tīrīšanas rīku, lai noņemtu matus, kas sapinušies birstē. Pēc tam ievietojiet birstīti atpakaļ un piespiediet birstītes aizsargu, lai nofiksētu to vietā.

E-1 att.

Sānu birstīte

Izņemiet un iztīriet sānu birsti.

E-2 att.

Vienvirziena ritenis

Izmantojiet piemērotu tīrīšanas rīku, lai noņemtu matus, kas sapinušies ritenī.

E-3 att.

Divi vienā ūdens tvertne un putekļu tvertne

1. Nospiediet atbrīvošanas fiksatoru, lai izņemtu divi vienā ūdens tvertni ar putekļu tvertni, un pēc tam iztukšojiet ūdens tvertni.
2. Atveriet putekļu tvertnes pārsegu un iztukšojiet putekļu tvertni.
3. Atveriet filtra turētāju, lai izņemtu HEPA filtru, un viegli uzsitiet pa HEPA filtru.

Piezīme. Netīriet filtru ar birstīti, pirkstiem vai asiem priekšmetiem, lai nesabojātu to.

4. Noskalojiet putekļu tvertni un HEPA filtru ar ūdeni un pirms uzstādīšanas pilnībā izžāvējiet tos.

Piezīme.

- Neskalojiet detaļas ārpus putekļu tvertnes.

Ja ir kādi ūdens traipi, pirms uzstādīšanas, lūdzu, noslaukiet tos.

- Skalojiet putekļu tvertni un filtru tikai ar tīru ūdeni. Nelietojiet mazgāšanas līdzekļus.
- Lietojiet putekļu tvertni un filtru tikai tad, kad tie ir pilnīgi sausi.

E-4 att.

Mazgāšanas paliktņi

1. Noņemiet beržamās suku konstrukciju un novelciet mopa paliktņi no mopa paliktņa turētāja.
2. Izskalojiet mazgāšanas paliktņa turētāju ar ūdeni un kārtīgi izžāvējiet pirms atkārtotas uzstādīšanas.

E-5 att.

Robota sensori

Notīriet robota sensorus ar mīkstu un sausu drānu tā, kā parādīts zemāk redzamajā attēlā:

1. Lāzera attāluma sensors (LDS)
2. Buferis
3. Atgriešanās bāzē sensori
4. Trepju sensors

Piezīme. Mitra drāna var sabojāt robota un bāzes stacijas jutīgos elementus. Tīrīšanai, lūdzu, izmantojiet sausu drānu.

E-6 att.

Automātiskās iztukšošanas ventilācijas atveres, uzlādes kontakti un signāla zona

Notīriet automātiskās iztukšošanas ventilācijas atveres, uzlādes kontaktus un signāla zonu ar mīkstu un sausu drānu.

E-7 att.

Putekļu maisiņš

1. Izņemiet un izberiet putekļu tvertni.

Piezīme. Velkot rokturi uz ārpusi, putekļu maisiņš tiks noslēgts, novēršot putekļu un gružu izbrīšanu.

2. Ar sausu drānu iztīriet putekļus un gružus no filtra.
3. Uzstādiet jaunu putekļu maisiņu.
4. Uzstādiet putekļu tvertnes pārsegu.

E-8 att.

Ja gaisa atvere

Ja gaisa atvere ir nosprostota, lūdzu, iztīriet to, sekojot šiem soļiem.

1. Atskrūvējiet gaisa atveres pārsega montāžas skrūves un noņemiet pārsegu.
2. Pārbaudiet, vai gaisa atveri nenosprosto svešķermeņi. Ja tie ir tur, iztīriet tos.
3. Uzstādiet gaisa atveres pārsegu.

E-9 att.

Akumulators

Robots ir aprīkots ar augstas veiktspējas litija jonu akumulatoru bloku. Gādājiet, lai akumulators ir uzlādēts ikdienas lietošanas vajadzībām, lai nodrošinātu optimālu akumulatora veiktspēju. Ja robots ilgstoši netiks lietots, izslēdziet to un novietojiet glabāšanai. Lai novērstu bojājumus, ko var izraisīt pārāk liela izlāde, uzlādējiet robotu vismaz reizi trīs mēnešos.

Problēmu novēršana

Problēma	Risinājums
Nav iespējams ieslēgt robotu.	<ul style="list-style-type: none"> Akumulatora uzlādes līmenis ir pārāk zems. Atkārtoti uzlādējiet robotu bāzes stacijā un mēģiniet vēlreiz. Pārāk augsta vai pārāk zema akumulatora temperatūra. Ierīci ieteicams izmantot temperatūrā no 32 °F (0 °C) un 104 °F (40 °C).
Robots neveic uzlādi.	<ul style="list-style-type: none"> Bāzes stacija nav pievienota barošanai. Lūdzu, pārliecinieties, vai abi barošanas vada gali ir pievienoti pareizi. Kontakts starp bāzes stacijas uzlādes kontaktiem un robotu ir vājš. Lūdzu, notīriet uzlādes kontaktus.
Robotam neizdodas savienoties ar Wi-Fi.	<ul style="list-style-type: none"> Wi-Fi tīkla parole ir nepareiza. Pārliecinieties, vai parole, kas tiek izmantota, lai pieslēgtos jūsu Wi-Fi tīklam, ir pareiza. Robots neatbalsta 5 GHz Wi-Fi savienojumu. Pārliecinieties, vai robots ir savienots ar 2,4 GHz Wi-Fi tīklu. Wi-Fi signāls ir pārāk vājš. Pārliecinieties, vai robots ir savienots ar pietiekoši spēcīgu Wi-Fi tīklu. Iespējams, robots nav gatavs konfigurācijai. Lūdzu, izrakstieties un atkārtoti piesakieties lietotnē, un mēģiniet pieslēgties vēlreiz saskaņā ar norādēm.

Problēma	Risinājums
Robots nespēj atrast bāzes staciju un atgriezties tajā.	<ul style="list-style-type: none"> Atgriešanās ceļš, lai veiktu uzlādi, ir bloķēts, piemēram, aizvērtas durvis. Bāzes stacija ir atvienota no barošanas vai pārvietota, kad robots neatradās tajā. Lūdzu, pievienojiet bāzes staciju pie barošanas vai novietojiet robotu uz bāzes stacijas, lai uzlādētu. Pārāk daudz šķēršļu ap bāzes staciju. Novietojiet bāzes staciju atklātākā vietā. Robota pārvietošana var izraisīt tā pozicionēšanas izmaiņas, un tas no jauna izveidos karti, ja pozicionēšana neizdosies. Ja robots ir pārāk tālu no bāzes stacijas, tas var nespēt atgriezties tajā. Šādā gadījumā jums nāksies manuāli novietot robotu bāzes stacijā. Noslaukiet bāzes stacijas signāla zonu, lai notīrītu putekļus un grūžus.
Robots iestrēgst bāzes stacijas priekšā un nespēj atgriezties tajā.	<ul style="list-style-type: none"> Pārbaudiet, vai bāzes stacijas sānos un priekšpusē ir pietiekoši daudz brīvas vietas, lai robots netiktu bloķēts. Robots var slīdēt, ja grīda bāzes stacijas priekšā ir pārāk slapja. Tādā gadījumā notīriet lieko ūdeni un mēģiniet vēlreiz. Ieteicams pārvietot bāzes staciju uz citu vietu un mēģināt vēlreiz.

Problēmu novēršana

Problēma	Risinājums
Robots neizslēdzas.	<ul style="list-style-type: none"> • Robotu nevar izslēgt uzlādes laikā. Ieteicams pārvietot robotu no bāzes stacijas, nospiežot un 3 sekundes turēt nospiežamās barošanas pogu, lai to izslēgtu. • Ja neizdodas robotu izslēgt, veicot 1. darbību, nospiežiet un 10 sekundes turiet nospiežamās barošanas pogu, lai izslēgtu robotu. Ja problēmu neizdodas novērst, sazinieties ar pārdošanas nodaļas apkalpošanas dienestu.
Lādēšana ir pārāk lēna.	<ul style="list-style-type: none"> • Nepieciešamas aptuveni 4,5 stundas, lai pilnībā uzlādētu robotu, kad akumulatora uzlādes līmenis ir pārāk zems. • Ja darbojaties temperatūrā, kas ir ārpus noteiktā diapazona, uzlādes ilgums automātiski pazemināsies, lai pagarinātu akumulatora kalpošanas laiku. • Robota un bāzes stacijas kontakti, iespējams, ir netīri. Lūdzu, noslaukiet tos ar sausu drānu.
Robota darbības laikā ir paaugstināts trokšņa līmenis.	<ul style="list-style-type: none"> • Pārbaudiet, vai putekļu tvertnes filtrs nav nosprostots. Ja tā, iztīriet vai nomainiet to. • Ciets priekšmets, iespējams, iestrēdzis galvenajā birstē vai putekļu tvertnē. Pārbaudiet un izņemiet jebkādas cietas priekšmetus. • Galvenā birstīte vai sānu birstīte, iespējams, ir sapinusies. Pārbaudiet un izņemiet jebkādas svešķermeņus. • Pārslēdziet sūkšanas režīmu uz "Standarta" vai "Klusuma".

Problēma	Risinājums
Robots pārvietojas, neievērojot iestatīto maršrutu.	<ul style="list-style-type: none"> • Pirms robota lietošanas jānoņem tādi priekšmeti kā barošanas vadi un čības. • Darbojoties uz slidenām virsmām, galvenais ritenis sāk slīdēt. Pirms robota lietošanas ieteicams nožāvēt mitrās virsmas.
Robots netīra telpas, kuras ir jātīra.	<ul style="list-style-type: none"> • Pārļiecinieties, vai telpu durvis ir atvērtas. • Pārbaudiet, vai telpas durvju sliekšnis nav augstāks par 2 cm. Robots netiek pāri augstiem sliekšņiem. • Zona telpas priekšā, iespējams, ir slapja un slidena, tāpēc robots slīd un nedarbojas normāli. Lūdzu, izžāvējiet grīdu pirms robota lietošanas.
Robots neturpina tīrīšanu pēc uzlādes.	<ul style="list-style-type: none"> • Pārļiecinieties, vai robots nav netraucēšanas režīmā (DND), kas neļauj tam turpināt tīrīšanu. • Robots neturpinās tīrīšanu, ja manuāli novietosiet robotu bāzes stacijā vai sūtīsiet robotu veikt uzlādi, izmantojot lietotni vai pogu .

Problēmu novēršana

Problēma	Risinājums
Bāzes stacija nespēj automātiski iztukšot putekļu tvertni.	<ul style="list-style-type: none"> • Pārbaudiet, vai putekļu maisiņš putekļu tvertnē nav pilns. • Ja putekļu maisiņš nav pilns, pārbaudiet, vai nav nosprostojumu robota automātiskās iztukšošanas atverēs, bāzes stacijā vai putekļu tvertnē. Ja ir, laikus iztīriet bloķēto daļu.
No ūdens tvertnes neplūst ūdens vai plūst nedaudz.	<ul style="list-style-type: none"> • Pārbaudiet, vai ūdens tvertnē ir ūdens. • Iztīriet mazgāšanas paliktņa turētāju, ja tas kļūst netīrs. • Pārlicinieties, ka mazgāšanas paliktņis un mazgāšanas paliktņa turētājs ir pareizi uzstādīti saskaņā ar lietotāja rokasgrāmatu.
Robots atgriežas bāzes stacijā, neveicot automātisko iztukšošanu.	<ul style="list-style-type: none"> • DND režīms neļauj robotam veikt automātisko iztukšošanu.

Lai saņemtu atbalstu, sazinieties ar mums <https://global.dreametech.com>.

Specifikācijas

Robots

Modelis	RLF41GD
Lādēšanas laiks	Aptuveni 4,5 stundas
Nominālais spriegums	14,4 V $\overline{---}$
Nominālā jauda	45 W
Darbības frekvence	2400–2483,5 MHz
Maksimālā izejas jauda	< 20 dBm

Normālos lietošanas apstākļos šis aprīkojums ir jānovieto vismaz 20 cm attālumā no antenas un lietotāja ķermeņa.

Atkārtoti uzlādējams litija jonu akumulatoru komplekts

Modelis	C1251A6
Tips	Litija jonu
Numurs	1
Nominālā kapacitāte	2,95 Ah

Bāzes stacija ar automātiskās iztukšošanas funkciju

Modelis	RCFD0301
Nominālā ievade	220–240 V \sim 50–60 Hz
Nominālā izvade	20 V $\overline{---}$ 1 A
Nominālā jauda (iztukšošanas laikā)	650 W

Bāzes stacija/uzlādes dokstacija

Patēriņš gaidstāves režīmā: $\leq 0,5$ W (15 minūtes pēc tam, kad robots atstājis bāzes staciju/uzlādes dokstaciju)

Robots un bāzes stacija/uzlādes dokstacija

Enerģijas patēriņš tīkla gaidstāves režīmā: ≤ 2 W (20 minūtes pēc tam, kad robota putekļsūcēja akumulatoru komplekts ir pilnībā uzlādēts.)

Patēriņš gaidstāves režīmā: $\leq 0,5$ W (20 minūtes pēc tam, kad robota putekļsūcēja akumulatoru komplekts ir pilnībā uzlādēts.)

Atbrīvošanās no akumulatora un tā izņemšana

Iebūvētajā litija jonu akumulatorā ir videi bīstamas vielas. Pirms atbrīvošanās no akumulatora gādājiet, lai kvalificēts meistars izņem akumulatoru un nodod to atbilstošā pārstrādes punktā.

- akumulators ir jāizņem no ierīces pirms nodošanas;
- izņemot akumulatoru, ierīce ir jāatvieno no barošanas;
- no akumulatora jāatbrīvojas drošā veidā.

UZMANĪBU:

Pirms akumulatora izņemšanas atvienojiet to no barošanas un pēc iespējas izlādējiet to.

Nevajadzīgie akumulatori jānodod atbilstošā pārstrādes punktā.

Nepakļaujiet augstas temperatūras iedarbībai, lai izvairītos no sprādziena riska.

Nepiemērotos apstākļos no akumulatora var noplūst šķidrums. Nonākot saskarsmē ar to, noskalojiet ar ūdeni un meklējiet medicīnisku palīdzību.

Izjaukšanas norādes:

1. Apgrieziet robotu otrādi, izmantojiet piemērotu instrumentu, lai izskrūvētu skrūves robota aizmugurē, pēc tam noņemiet pārsegu.
2. Atvienojiet spaiļes starp akumulatoru un PCB, lai izņemtu akumulatoru.

EEIA informācija



Visi produkti ar šo simbolu ir elektrisko un elektronisko iekārtu atkritumi (EEIA saskaņā ar 2012/19/ES regulu), kurus nedrīkst ievietot nešķirotos sadzīves atkritumos. Tāpēc aizsargājiet cilvēku veselību un vidi, nododot iekārtu atkritumus tam paredzētā savākšanas punktā, lai veiktu elektrisko un elektronisko iekārtu atkritumu pārstrādi saskaņā ar valdības vai pašvaldības noteikumiem. Pareiza atbrīvošanās un pārstrāde palīdzēs novērst potenciālo negatīvo ietekmi uz vidi un cilvēku veselību. Lūdzu, sazinieties ar uzstādītāju vai pašvaldību, lai iegūtu vairāk informācijas par savākšanas punktu atrašanās vietu un noteikumiem.

Informații privind siguranța

Pentru a evita electrocutarea, incendiile sau rănilile cauzate de utilizarea necorespunzătoare a aparatului, vă rugăm să citiți cu atenție manualul de utilizare înainte de a utiliza aparatul și să îl păstrați pentru consultare ulterioară.

Restricții de utilizare

- Acest produs nu trebuie utilizat de copii mai mici de 8 ani sau de persoane cu deficiențe fizice, senzoriale, intelectuale sau cu experiență sau cunoștințe limitate fără supravegherea unui părinte sau tutore pentru a asigura funcționarea în siguranță și pentru a evita orice riscuri. Curățarea și întreținerea nu trebuie să fie efectuate de copii fără supraveghere.
- Acest aparat conține baterii care pot fi înlocuite numai de către persoane calificate.
- Eliberați zona care urmează să fie curățată. Copiii nu trebuie să se joace cu aparatul. Asigurați-vă că copiii și animalele de companie sunt ținute la o distanță sigură de robot în timpul funcționării acestuia.
- Nu instalați, încărcați sau utilizați aparatul în băi sau în jurul piscinelor.
- Acest produs este destinat exclusiv curățării podelelor în mediul casnic. Nu îl utilizați în aer liber, pe suprafețe care nu sunt podele sau într-un mediu comercial sau industrial.
- Dacă cablul de alimentare este deteriorat, acesta trebuie înlocuit cu un cablu sau un ansamblu special disponibil de la producător sau de la agentul său de service.
- Nu utilizați robotul într-o zonă suspendată deasupra nivelului solului fără o barieră de protecție.
- Nu așezați robotul cu susul în jos. Nu utilizați capacul LDS, capacul robotului sau bara de protecție ca mâner pentru robot.

Informații privind siguranța

- Utilizați robotul în medii cu o temperatură ambientală mai mare de 0°C și mai mică de 40°C. Asigurați-vă că nu există lichide sau substanțe lipicioase pe podea.
- Pentru a preveni deteriorarea sau rănirea prin târâre, îndepărtați orice obiecte libere de pe podea și îndepărtați cablurile sau cablurile de alimentare de pe calea de curățare înainte de a utiliza aparatul.
- Îndepărtați obiectele fragile sau mici de pe podea pentru a împiedica robotul să se lovească de ele și să le deterioreze.
- Țineți părul, degetele și alte părți ale corpului departe de orificiul de aspirare al robotului.
- Nu puneți aparatul în funcțiune într-o cameră în care doarme un sugar sau un copil.
- Nu așezați copii, animale de companie sau orice alt obiect deasupra robotului, indiferent dacă acesta este staționar sau în mișcare.
- Nu utilizați robotul pentru a curăța obiecte în flăcări. Nu utilizați robotul pentru a colecta lichide inflamabile sau combustibile, gaze corozive sau acizi sau solvenți nediluți.
- Nu aspirați obiecte dure sau ascuțite. Nu folosiți aparatul pentru a colecta obiecte, cum ar fi pietre, bucăți mari de hârtie sau orice element care ar putea bloca aparatul.
- Ștecherul trebuie scos din priză înainte de curățarea sau întreținerea aparatului.
- Nu ștergeți robotul sau stația de bază cu o cârpă umedă și nu le clătiți cu niciun lichid. După curățarea pieselor lavabile, uscați complet piesele înainte de a le reinstala și utiliza.
- Vă rugăm să utilizați acest produs în conformitate cu instrucțiunile din manualul de utilizare. Utilizatorii sunt responsabili pentru orice pierdere sau deteriorare care rezultă din utilizarea necorespunzătoare a acestui produs.

Informații privind siguranța

Bateriile și încărcarea

- AVERTISMENT: Împotriva reîncărcării bateriilor nereîncărcabile.
- Nu utilizați baterii sau stații de bază cu auto-golire de la alte mărci. Utilizați doar împreună cu unitatea de alimentare RCFD0301.
- Nu încercați să dezamblați, să reparați sau să modificați bateria sau stația de bază cu auto-golire pe cont propriu.
- Nu amplasați stația de bază cu auto-golire în apropierea unei surse de căldură.
- Nu utilizați o cârpă umedă sau mâini ude pentru a șterge sau curăța contactele de încărcare ale stației de bază cu auto-golire.
- Nu aruncați în mod necorespunzător bateriile vechi. Bateriile inutile trebuie predate la un centru de reciclare adecvat.
- Dacă cablul de alimentare este deteriorat sau rupt, opriți imediat utilizarea acestuia și contactați serviciul post-vânzare.
- Asigurați-vă că robotul este oprit atunci când este transportat și păstrat în ambalajul original, dacă este posibil.
- Dacă robotul nu va fi utilizat pentru o perioadă lungă, încărcați-l complet, apoi opriți-l și depozitați-l într-un loc răcoros și uscat. Reîncărcați robotul cel puțin o dată la 3 luni pentru a evita supradescărcarea bateriei.

Informații privind siguranța

Informații despre siguranța laserului

- Senzorul laser din acest produs respectă standardul IEC 60825-1:2014/EN 60825-1:2014/A11:2021 pentru produsele cu laser din clasa 1. Vă rugăm să evitați contactul direct al ochilor cu acesta în timpul utilizării.

PRODUS LASER CLASA 1

PRODUS LASER DE CONSUM

EN 50689:2021

ATENȚIE:

Pentru a preveni un accident datorat rearmării accidentale a protecției termice, acest aparat nu trebuie alimentat printr-un dispozitiv de comutare extern, precum un temporizator și nu trebuie conectat la un circuit care este oprit și pornit în mod regulat de furnizorul de energie.



Numai pentru utilizare în interior



Citiți manualul operatorului

Prin prezenta, Dreame Trading (Tianjin) Co., Ltd. declară că echipamentul radio de tip RLF41GD este în conformitate cu Directiva 2014/53/UE. Textul integral al declarației de conformitate a UE este disponibil la următoarea adresă de internet: <https://global.dreametech.com>
Pentru un e-manual detaliat, accesați <https://global.dreametech.com/pages/user-manuals-and-faqs>

A Prezentare generală a produsului

Robot

- Buton de alimentare / curățare
 - Apăsați și mențineți apăsat timp de 3 secunde pentru a porni sau opri
 - Apăsați pentru a începe curățarea după ce robotul este pornit
- Buton de andocare / curățare localizată 
 - Apăsați pentru a trimite robotul înapoi la stația de bază
 - Mențineți apăsat timp de 3 secunde pentru a începe curățarea localizată

Buton Indicator de stare

- Alb constant: Curățare finalizată
- Portocaliu intermitent: Eroare
- Alb pulsatoriu: Robotul se încarcă atunci când nivelul bateriei nu este scăzut

Notă:

- Apăsați orice buton de pe robot pentru a face o pauză în timp ce robotul curăță sau revine la încărcare.
 - Pentru a reseta Wi-Fi, mențineți apăsat timp de 3 secunde butonul de alimentare și butonul de andocare.
 - Blocarea pentru copii poate fi activată/dezactivată prin aplicația Dreamehome.
- Capac LDS
 - Senzor de distanță cu laser (LDS)
 - Bara de protecție
 - Perie laterală

- Roată principală
- Senzori de margine
- Roată omnidirecțională
- Cleme pentru protecția pentru perie
- Roată principală
- Perie principală
- Protecție pentru perii
- Buton de resetare
 - Apăsați și mențineți apăsat timp de 3 secunde pentru a restabili setările din fabrică
- Contacte de încărcare
- Recipient 2-în-1 pentru apă și praf
- Senzor de întoarcere la bază
- Orificiu de golire automată
- Ansamblu Mop

Fig. A-1

Recipient 2-în-1 pentru apă și praf

- Suport pentru filtru
- Filtru HEPA
- Capac orificiu de umplere cu apă
- Orificiu de umplere cu apă
- Clemă de eliberare

Fig. A-2

Ansamblu Mop

- Suport pentru laveta mopului
- Cleme de eliberare
- Zona de fixare a lavetei mopului
- Laveta mopului

Fig. A-3

Stație de bază cu auto-golire

- Indicator de stare
 - Alb constant: Stația de bază este conectată la alimentare
 - Alb pulsatoriu: Robotul încarcă
 - Portocaliu intermitent: Stația de bază are o eroare
- Filtru
- Capac
- Slot pentru sac de praf
- Contacte de încărcare
- Zona de semnalizare
- Orificiu de golire automată
- Port de alimentare
- Fantă pentru depozitarea cablului de alimentare
- Șurub de montare
- Capacul canalului de aer

Fig. A-4

B Pregătirea locuinței

- Înainte de curățare, vă rugăm să îndepărtați obiectele instabile, fragile, valoroase sau periculoase și să eliberați podeaua de cabluri, cârpe, jucării, precum și de obiecte dure sau ascuțite, pentru a evita încercarea, zgărirea sau răsturnarea acestora de către robot, ceea ce ar putea duce la pagube.
- Înainte de curățare, amplasați o barieră fizică la marginea scărilor pentru a asigura siguranța și buna funcționare a robotului.
- Deschideți ușa încăperii care urmează să fie curățată și aranjați mobilierul la locul lui pentru a elibera mai mult spațiu.

4. Evitați să blocați robotul stând în fața lui, în praguri, coridoare sau zone înguste, pentru ca acesta să poată recunoaște eficient zonele care trebuie curățate.

Notă:

- Atunci când folosiți robotul pentru prima dată, urmăriți-l în timp ce curățați pentru a elimina la timp orice obstacole potențiale.
- Nu aspirați obiecte dure, precum pietre, bile de oțel sau piese de jucărie, și nici obiecte ascuțite, precum resturi de construcții, sticlă spartă sau cuie, deoarece acestea pot zgâria podeaua.

Fig. B

© Înainte de utilizare

1. Plasați stația de bază și conectați-o la o priză electrică

Plasați stația de bază într-o locație cât mai deschisă posibil, cu un semnal Wi-Fi bun. Lăsați suficient spațiu, așa cum se arată în figură, și îndepărtați orice obiect din zona umbră. Introduceți cablul de alimentare în stația de bază și conectați-l la priză.

Notă:

- Introduceți ferm cablul de alimentare până când indicatorul se aprinde.
- Îndepărtați orice obiecte aflate la mai puțin de 1,5 m în față și 0,5 m față de laturile stației de bază.
- Asigurați-vă că niciun obiect nu poate bloca zona de semnalizare.
- Pentru a evita pătrunderea apei pe parchet sau covoare, amplasați stația de bază pe gresie sau marmură.

2. Îndepărtați protecțiile și instalați peria laterală

3. Conectarea cu aplicația Dreamehome

(1) Apăsăți și mențineți apăsat timp de 3 secunde butonul de alimentare de pe robot pentru a-l porni. Scanați codul QR de pe robot sau căutați „Dreamehome” în magazinul de aplicații pentru a descărca și instala aplicația.

(2) Deschideți aplicația Dreamehome, atingeți „Scanați codul QR pentru conectare” și scanați din nou același cod QR pe robot pentru a adăuga dispozitivul. Vă rugăm să urmați instrucțiunile pentru a finaliza conectarea Wi-Fi.

① Cod QR

② Indicator Wi-Fi

- Iluminare intermitentă: În curs de conectare / Conectare
- Pornit: Conectat

Notă:

- Este acceptată doar rețea Wi-Fi de 2,4 GHz.
- Pentru a reseta Wi-Fi, repetați pasul (2) și apoi urmați instrucțiunile pentru a finaliza conectarea Wi-Fi.
- După ce dispozitivul este conectat cu succes la rețeaua Wi-Fi de domiciliu, acesta va încerca în continuu să se reconecteze în cazul unor întreruperi ale rețelei determinate de probleme precum facturi neplătite sau pene de curent, pentru a asigura o experiență de utilizare fără probleme la reluarea funcționării rețelei.
- Pentru a deconecta dispozitivul de la rețeaua Wi-Fi, apăsați și mențineți apăsat butonul Reset de pe robot timp de 3 secunde.
- Datorită actualizărilor software-ului aplicației, operațiunile reale pot diferi de instrucțiunile din acest manual. Vă rugăm să urmați instrucțiunile în funcție de versiunea curentă a aplicației.

4. Încărcați robotul

Atunci când plasați robotul, aliniați contactele de încărcare ale robotului cu contactele stației de bază și robotul va porni automat și va începe

încărcarea.

După încărcarea completă a robotului, indicatoarele de stare de pe robot și de pe stația de bază vor rămâne aprinse timp de 10 minute și apoi se vor stinge.

Notă: Se recomandă încărcarea completă a robotului dvs. înainte de prima sa utilizare.

Fig. C-1-Fig. C-4

D Cum se utilizează

Pornire/Oprire

Apăsăți și mențineți apăsat butonul de alimentare timp de 3 secunde pentru a porni robotul.

Indicatorul de alimentare ar trebui să lumineze. Amplasați robotul pe stația de bază; robotul ar trebui să pornească automat și să înceapă încărcarea. Pentru a opri robotul, îndepărtați robotul de stația de bază și țineți apăsat butonul de alimentare timp de 3 secunde.

Cartografiere rapidă

După ce configurați rețeaua pentru prima dată, urmați instrucțiunile din aplicație pentru a crea rapid o hartă. Robotul va începe cartografierea fără curățare. Când robotul se întoarce la stația de bază, procesul de cartografiere a fost finalizat și harta va fi salvată automat.

Începerea curățării

Apăsăți pe butonul de alimentare pentru a începe curățarea după ce robotul este pornit. Robotul va cartografia cu precizie o hartă a traseului, va

curăța metodic de-a lungul marginilor și pereților, apoi va finaliza curățând fiecare cameră în formă de S pentru a asigura o curățare completă.

Notă:

- Se recomandă ca robotul să fie în afara stației de bază înainte de a începe curățarea. Nu mutați stația de bază în timp ce robotul curăță. Acest lucru garantează că robotul se întoarce la stația de bază fără probleme.
- După ce robotul termină o sarcină de curățare și se întoarce automat la stația de bază, aceasta din urmă va începe auto-golirea. Mai multe setări pot fi operate în aplicație.

Pauză/Somn

Când robotul este în funcțiune, apăsați orice buton pentru a-l pune pe pauză.

Dacă robotul este oprit pentru mai mult de 10 minute, acesta intră automat în modul de așteptare. Toate indicatoarele de pe robot se vor stinge. Apăsați orice buton de pe robot sau utilizați aplicația pentru a trezi robotul.

Notă: Dacă robotul este oprit și plasat pe stația de bază, procesul curent de curățare se va încheia.

Reluarea automată a curățării

Dacă bateria este prea slabă, robotul se va întoarce automat la stația de bază. După încărcarea la nivelul corespunzător al bateriei, acesta va relua sarcinile de curățare neterminate.

Notă: Pentru a utiliza această funcție, vă rugăm să o activați în aplicație.

Modul Nu deranjați (DND)

Atunci când robotul este setat în modul Nu deranjați (DND), acesta va fi împiedicat să reia curățarea. Modul DND este dezactivat în mod implicit din fabrică. Puteți utiliza aplicația pentru a activa modul DND sau pentru a modifica perioada DND. Intervalul DND este implicit între 22:00 și 8:00.

Notă:

- Sarcinile de curățenie programate vor fi efectuate ca de obicei în perioada DND.
- Robotul va relua curățarea de unde a rămas după expirarea perioadei DND.

Curățare localizată

Când robotul se află în așteptare, apăsați și țineți apăsat timp de 3 secunde butonul  pentru a activa modul de curățare localizată. În acest mod, robotul curăță o zonă pătrată de 1,5 x 1,5 metri în jurul său și se întoarce la punctul de plecare după ce curățarea localizată este finalizată.

Repornirea robotului

Dacă robotul nu mai răspunde sau nu poate fi oprit, apăsați și țineți apăsat butonul de alimentare timp de 10 secunde pentru a-l opri forțat. Apoi, apăsați și țineți apăsat butonul de alimentare timp de 3 secunde pentru a porni robotul.

Utilizarea funcției de curățare cu apă

Notă: Se recomandă ca toate podelele să fie aspirate de cel puțin trei ori înainte de prima sesiune de ștergere cu mop pentru a obține un

efect mai bun de curățare.

1. Apăsați clema de eliberare pentru a îndepărta recipientul 2-in-1 pentru apă și praf.
2. Deschideți capacul orificiului de umplere cu apă, umpleți rezervorul cu apă și închideți strâns capacul.

Notă:

- Nu utilizați detergent sau dezinfectant.
 - Nu umpleți rezervorul cu apă fierbinte, deoarece acesta se poate deforma.
3. Umeziți laveta mopului și stoarceți excesul de apă. Instalați laveta mopului conform figurii.
 4. Reinstalați recipient 2-in-1 pentru apă și praf și ansamblul mopului conform figurii, până când se fixează cu un clic. Apăsați butonul de alimentare sau utilizați aplicația pentru începerea curățării.

Notă:

- Nu se recomandă utilizarea funcției de ștergere cu mop pe covoare.
 - Utilizați aplicația pentru a ajusta umiditatea lavetei mopului după cum este necesar.
5. Când robotul se întoarce la încărcare, îndepărtați suportul pentru laveta mopului și curățați laveta pentru a preveni formarea mușgaiului sau a mirosurilor neplăcute.

Notă:

- Spălați laveta mopului după fiecare utilizare și goliți în mod regulat rezervorul cu apă neutilizată.
- Îndepărtați ansamblul mopului atunci când nu îl folosiți.

Fig. D -1-Fig. D-5

E Întreținerea de rutină

Piese

Pentru a menține robotul în stare bună, este recomandat să consultați utilizarea accesoriilor în aplicație sau tabelul următor pentru întreținerea de rutină.

Piesă	Frecvența întreținerii	Perioada de înlocuire
Laveta mopului	După fiecare utilizare	La fiecare 3 până la 6 de luni
Perie principală	O dată la 2 săptămâni	La fiecare 6 până la 12 de luni
Perie laterală		La fiecare 3 până la 6 de luni
Filtrul recipientului pentru praf		
Zona de semnalizare a stației de bază	O dată pe lună	/
Contacte de încărcare		
Orificii de golire automată		
Senzor de distanță cu laser (LDS)		
Senzor de întoarcere la bază		
Bara de protecție		
Partea inferioară a robotului		
Roată omnidirecțională		

Piesă	Frecvența întreținerii	Perioada de înlocuire
Senzori de margine	Curățați după cum este necesar	/
Recipient pentru praf		
Roți principale		
Rezervor cu apă		
Sac de praf	/	La fiecare 2 până la 5 de luni

Notă: Frecvența de înlocuire va depinde de utilizarea robotului. Dacă apare o excepție din cauza unor circumstanțe speciale, piesele trebuie înlocuite.

Perie principală

1. Apăsați clemele apărătorii periei spre interior pentru a îndepărta protecția periei și ridicați peria din robot.
2. Utilizați un instrument de curățare adecvat pentru a îndepărta părul încălțit în perie. Apoi reinstalați peria și apăsați pe protecția periei pentru a o fixa la loc.

Fig. E-1

Perie laterală

Îndepărtați și curățați peria laterală.

Fig. E-2

Roată omnidirecțională

Utilizați un instrument de curățare adecvat pentru a îndepărta părul încălțit în peria omnidirecțională.

Fig. E-3

Recipient 2-în-1 pentru apă și praf

1. Apăsați clema de eliberare pentru a îndepărta recipientul 2-în-1 pentru apă și praf și goliți rezervorul cu apă.
2. Deschideți capacul cutiei de praf și apoi goliți-o.
3. Deschideți suportul pentru filtru pentru a îndepărta filtrul HEPA și loviți-l ușor.

Notă: Nu încercați să curățați filtrul cu o perie, un deget sau obiecte ascuțite pentru a preveni deteriorarea.

4. Clătiți cu apă recipientul de praf și filtrul HEPA și uscați-le complet la aer înainte de a le reinstala.

Notă:

- Nu clătiți părțile exterioare ale cutiei de praf. Dacă există urme de apă, ștergeți-le înainte de a-l reinstala.
- Clătiți recipientul de praf și filtrul numai cu apă curată. Nu utilizați niciun detergent.
- Utilizați recipientul de praf și filtrul numai atunci când acestea sunt complet uscate.

Fig. E-4

Laveta mopului

1. Îndepărtați ansamblul mopului și desfaceți laveta de pe suportul acesteia.
2. Curățați laveta mopului doar cu apă și uscați-o complet înainte de reinstalare.

Fig. E-5

Senzorii robotului

Ștergeți senzorii robotului folosind o cârpă moale și uscată, așa cum este indicat în figura de mai jos:

1. Senzor de distanță cu laser (LDS)
2. Bara de protecție
3. Senzor de întoarcere la bază
4. Senzori de margine

Notă: O cârpă umedă poate deteriora elementele sensibile din robot și din stația de bază. Vă rugăm să folosiți o cârpă uscată pentru curățare.

Fig. E-6

Orificii de golire automată, contacte de încărcare și zonă de semnalizare

Curățați orificiile de golire automată, contactele de încărcare și zona de semnalizare cu o cârpă moale și uscată.

Fig. E-7

Sac de praf

1. Îndepărtați și goliți sacul de praf.

Notă: Tragerea mânerului spre exterior va sigila sacul de praf pentru a preveni căderea accidentală a prafului și a resturilor.

2. Îndepărtați praful și resturile din filtru cu o cârpă uscată.
3. Instalați un sac de praf nou.
4. Reinstalați capacul rezervorului de praf.

Fig. E-8

Canal de aer

În cazul în care canalul de aer este blocat, curățați-l urmând pașii următori.

1. Desfaceți șuruburile de montare de pe capacul canalului de aer și îndepărtați capacul.
2. Verificați dacă există obiecte străine care blochează canalul de aer. Dacă există, curățați-le.
3. Reinstalați capacul canalului de aer.

Fig. E-9

Baterie

Robotul conține o baterie litiu-ion de înaltă performanță. Asigurați-vă că bateria rămâne bine încărcată în timpul utilizării zilnice pentru a menține performanța optimă a bateriei. Dacă robotul nu este utilizat pentru o perioadă lungă de timp, opriți-l și depozitați-l. Pentru a preveni deteriorarea din cauza descărcării excesive, încărcați robotul cel puțin o dată la trei luni.

Depanare

Problema	Soluția
Robotul nu pornește.	<ul style="list-style-type: none"> Bateria este descărcată. Reîncărcați robotul pe stația de bază și încercați din nou. Temperatura bateriei este prea scăzută sau prea ridicată. Se recomandă utilizarea aparatului la temperaturi cuprinse între 32 °F (0 °C) și 104 °F (40 °C).
Robotul nu se încarcă.	<ul style="list-style-type: none"> Stația de bază nu este conectată la alimentare, asigurați-vă că ambele capete ale cablului său de alimentare sunt conectate corect. Contactul dintre contactele de încărcare de pe stația de bază și robot este slab, vă rugăm să curățați contactele de încărcare.
Robotul nu reușește să se conecteze la Wi-Fi.	<ul style="list-style-type: none"> Parola rețelei Wi-Fi este incorectă. Asigurați-vă că parola utilizată pentru a vă conecta la rețeaua Wi-Fi este corectă. Robotul nu acceptă o conexiune Wi-Fi de 5 GHz. Asigurați-vă că robotul este conectat la o conexiune Wi-Fi de 2,4 GHz. Semnalul Wi-Fi este slab. Asigurați-vă că robotul se află într-o zonă cu acoperire Wi-Fi bună. Este posibil ca robotul să nu fie pregătit pentru a fi configurat. Vă rugăm să ieșiți și să reîntrați în aplicație, apoi să încercați din nou conform instrucțiunilor.

Problema	Soluția
Robotul nu poate găsi și reveni la stația de bază.	<ul style="list-style-type: none"> Traseul de întoarcere la încărcare este blocat, de ex., ușa este închisă. Stația de bază este deconectată de la rețea sau mutată atunci când robotul nu se află pe ea. Vă rugăm să conectați stația de bază la sursa de alimentare sau să plasați robotul pe stația de bază pentru încărcare. Există prea multe obstacole în jurul stației de bază. Plasați stația de bază într-o zonă mai deschisă. Mișcarea robotului îl poate determina să se re poziționeze, iar acesta va recrea o hartă dacă re poziționarea eșuează. Dacă robotul este prea departe de stația de bază, este posibil să nu se poată întoarce automat, caz în care va trebui să plasați manual robotul pe stația de bază. Ștergeți zona de semnalizare de pe stația de bază pentru a îndepărta praful sau resturile.
Robotul rămâne blocat în fața stației de bază și nu se poate întoarce la aceasta.	<ul style="list-style-type: none"> Verificați dacă există suficient spațiu de ambele părți sau în fața stației de bază pentru a preveni blocarea robotului. Robotul poate aluneca dacă podeaua din fața stației de bază este prea umedă. Dacă da, curățați excesul de apă înainte de a încerca din nou. Se recomandă să mutați stația de bază într-un loc diferit și să încercați din nou.

Depanare

Problema	Soluția
Robotul nu se oprește.	<ul style="list-style-type: none"> • Robotul nu poate fi oprit în timpul încărcării. Se recomandă să mutați robotul de pe stația de bază, apoi să apăsați și să mențineți apăsat butonul de alimentare timp de 3 secunde pentru a-l opri. • Dacă robotul nu poate fi oprit efectuând pasul 1, țineți apăsat butonul de alimentare timp de 10 secunde pentru a opri forțat robotul. Dacă problema persistă, vă rugăm să contactați serviciul post-vânzare.
Viteza de încărcare este lentă.	<ul style="list-style-type: none"> • Este nevoie de aproximativ 4,5 ore pentru a încărca complet robotul atunci când bateria sa este descărcată. • Dacă utilizați robotul la temperaturi în afara intervalului specificat, viteza de încărcare va încetini automat pentru a prelungi durata de viață a bateriei. • Contactele de încărcare de pe robot și de pe stația de bază pot fi murdare, vă rugăm să le ștergeți cu o cârpă uscată.
Zgomotul crește în timpul funcționării robotului.	<ul style="list-style-type: none"> • Verificați dacă filtrul cutiei de praf este înfundat. Dacă da, curățați-l sau înlocuiți-l. • Un obiect dur poate fi prins în peria principală sau în cutia de praf. Verificați și îndepărtați orice obiecte dure. • Peria principală sau peria laterală se pot încurca. Verificați și îndepărtați orice obiecte străine. • Comutați modul de aspirare la Standard sau Silentios.

Problema	Soluția
Robotul se deplasează fără a urma traseul stabilit.	<ul style="list-style-type: none"> • Obiectele precum cablurile de alimentare și papucii trebuie organizate înainte de utilizarea robotului. • Utilizarea pe suprafețe umede și alunecoase poate face ca roata principală să alunece. Este recomandat să uscați orice zone umede înainte de a utiliza robotul.
Robotul ratează camerele care trebuie curățate.	<ul style="list-style-type: none"> • Asigurați-vă că ușile camerelor care urmează să fie curățate sunt deschise. • Verificați dacă la ușa camerei există un prag mai înalt de 2 cm. Robotul nu poate urca peste praguri sau trepte înalte. • Locul din fața camerei care urmează să fie curățată poate fi umed și alunecos, ceea ce face ca robotul să alunece și să lucreze anormal. Vă rugăm să încercați să uscați podeaua înainte de a utiliza robotul.
Robotul nu va relua curățarea după încărcare.	<ul style="list-style-type: none"> • Asigurați-vă că robotul nu este setat în modul Nu deranjați (DND), ceea ce îl va împiedica să reia curățarea. • Robotul nu va relua curățarea după ce plasați manual robotul pe stația de bază sau trimiteți robotul la încărcare prin intermediul aplicației sau al butonului .

Depanare

Problema	Soluția
Stația de bază nu poate goli automat sacul de praf.	<ul style="list-style-type: none"> • Verificați dacă sacul de praf din rezervorul de praf este plin. • Dacă sacul de praf nu este plin, verificați dacă există vreo obstrucție la orificiile de evacuare automată ale robotului, ale stației de bază sau ale recipientului de praf. Dacă există, curățați la timp partea blocată.
Nu iese apă din rezervorul cu apă sau iese foarte puțin.	<ul style="list-style-type: none"> • Verificați dacă există apă în rezervorul de apă. • Curățați laveta mopului dacă se murdărește. • Asigurați-vă că laveta mopului și suportul pentru laveta mopului sunt instalate corect, conform instrucțiunilor din manualul de utilizare.
Robotul se întoarce la stația de bază fără a îndeplini sarcina de auto-golire.	<ul style="list-style-type: none"> • Modul DND împiedică robotul să îndeplinească sarcini de auto-golire.

Pentru asistență suplimentară, contactați-ne prin intermediul <https://global.dreametech.com>.

Specificații

Robot

Model	RLF41GD
Durata încărcării	Aproximativ 4,5 ore
Tensiune nominală	14,4 V $\overline{---}$
Putere nominală	45 W
Frecvența de funcționare	2400 – 2483,5 MHz
Putere maximă de ieșire	< 20 dBm

În condiții normale de utilizare, acest echipament trebuie să fie păstrat la o distanță de cel puțin 20 cm între antenă și corpul utilizatorului.

Acumulator litiu-ion reîncărcabil

Model	C1251A6
Tip	Li-ion
Număr	1
Capacitate nominală	2,95 Ah

Stație de bază cu auto-golire

Model	RCFD0301
Intrare nominală	220 – 240 V \sim 50 – 60 Hz
Putere nominală	20 V $\overline{---}$ 1 A
Putere nominală (în timpul golirii prafului)	650 W

Stație de bază/Stația de încărcare

Consum de energie în modul în așteptare: $\leq 0,5$ W (în decurs de 15 minute după ce robotul părăsește stația de bază/suportul de încărcare)

Robotul și stația de bază/Stația de încărcare

Consum de energie în modul în așteptare conectat la rețea: ≤ 2 W (în termen de 20 de minute după ce bateria robotului aspirator este complet încărcată.)

Consum de energie în modul în așteptare: $\leq 0,5$ W (în decurs de 20 de minute după ce bateria robotului aspirator este complet încărcată.)

Eliminarea și îndepărtarea bateriei

Bateria litiu-ion încorporată conține substanțe care sunt periculoase pentru mediu. Înainte de a arunca bateria, asigurați-vă că bateria este îndepărtată de tehnicieni calificați și aruncată la o instalație de reciclare adecvată.

- bateria trebuie să fie scoasă din aparat înainte ca acesta să fie casat;
- aparatul trebuie să fie deconectat de la rețeaua de alimentare atunci când scoateți bateria;
- bateria trebuie să fie eliminată în siguranță.

ATENȚIE:

Înainte de a scoate bateria, deconectați alimentarea și descărcați bateria cât mai mult posibil.

Bateriile inutile trebuie predate la un centru de reciclare adecvat.

Nu expuneți la temperaturi ridicate pentru a evita riscurile de explozie.

În condiții anormale, se poate scurge lichid din baterie. În caz de contact, spălați cu apă și solicitați ajutor medical.

Ghid de eliminare:

1. Întoarceți robotul, utilizați o unealtă adecvată pentru a îndepărta șuruburile de pe spatele robotului și apoi îndepărtați capacul.
2. Deconectați bornele dintre baterie și placa PCB pentru a scoate bateria.

Informații DEEE



Toate produsele care poartă acest simbol sunt deșeuri de echipamente electrice și electronice (DEEE conform Directivei 2012/19/UE) care nu trebuie amestecate cu deșeuri menajere nesortate. În schimb, trebuie să protejați sănătatea umană și mediul prin predarea deșeurilor de echipamente la un punct de colectare desemnat pentru reciclarea deșeurilor de echipamente electrice și electronice, desemnat de guvern sau de autoritățile locale. Eliminarea și reciclarea corecte vor contribui la prevenirea potențialelor consecințe negative asupra mediului și sănătății umane. Vă rugăm să contactați instalatorul sau autoritățile locale pentru mai multe informații despre locația, precum și termenii și condițiile acestor puncte de colectare.

Ohutusteave

Süttimise või muude valest kasutamisest põhjustatud kehavigastuste vältimiseks lugege kasutusjuhend enne seadme kasutamist tähelepanelikult läbi ja hoidke hilisemaks läbivaatamiseks kindlas kohas alles.

Kasutuspiirangud

- Seda toodet ei tohi kasutada alla 8-aastased lapsed ega isikud, kellel on füüsilised, sensoorsed, intellektuaalsed puudused või piiratud kogemused või teadmised ilma vanema või eestkostja järelevalveta, et tagada ohutu kasutamine ja vältida mis tahes riske. Lapsed ei tohi seadet ilma järelevalveta puhastada ega hooldada.
- Seade sisaldab akusid, mida saavad vahetada üksnes vastavate oskustega isikud.
- Puhastage puhastatav ala. Lastel ei ole lubatud seadmega mängida. Veenduge, et lapsed ja lemmikloomad oleksid robotist töötamise ajal ohutus kauguses.
- Ärge paigaldage, laadige ega kasutage seadet pesuruumides ega basseini ümbruses.
- See toode on ainult mõeldud põranda puhastamiseks kodukeskkonnas. Ärge kasutage seadet õues, põrandast erinevatel pindadel ega äri- või tööstuskeskkonnas.
- Kui toitejuhe on kahjustatud, tuleb see asendada spetsiaalse juhtme või komplektiga, mis on saadaval tootjalt või tema teenindusesindajalt.
- Ärge kasutage robotit maapinnast kõrgemal alal, kus puudub kaitsetõke.
- Ärge asetage robotit tagurpidi. Ärge kasutage roboti käepidemena LDSi katet, robotikatet ega kaitserauda.
- Kasutage robotit keskkondades, kus ümbritsev õhutemperatuur on üle 0 °C ja alla 40 °C. Veenduge,

Ohutusteave

et põrandal ei oleks vedelat ega kleepuvat ainet.

- Kahjustuste või lohisemise vältimiseks eemaldage põrandalt kõik lahtised esemed ja eemaldage enne seadme kasutamist puhastusteel olevad kaablid või toitejuhtmed.
- Eemaldage põrandalt haprad või väikesed esemed, et vältida roboti nende vastu pörkamist ja kahjustumist.
- Hoidke juuksed, sõrmed ja muud kehaosad roboti imemisavast eemal.
- Ärge kasutage seadet ruumis, kus magab imik või laps.
- Ärge asetage lapsi, lemmikloomi ega mingeid esemeid roboti peale, olenemata sellest, kas see seisab või liigub.
- Ärge kasutage robotit põlevate asjade puhastamiseks. Ärge kasutage robotit tuleohtlike või põlevate vedelike, söövitavate gaaside ega lahjendamata hapete või lahustite kogumiseks.
- Ärge imege tolmuimejaga kõvasid või teravaid esemeid. Ärge kasutage seadet selliste esemete nagu kivide, suurte paberitükkide või muude asjade kogumiseks, mis võivad seadme ummistada.
- Enne seadme puhastamist või hooldamist tuleb pistik vooluvõrgust eemaldada.
- Ärge pühkige robotit ega tugijaama märja lapiga ega loputage neid ühegi vedelikuga. Pärast pestavate osade puhastamist kuivatage need enne uuesti paigaldamist, ja kasutamist täielikult.
- Kasutage seda toodet vastavalt kasutusjuhendis toodud juhistele. Kasutajad vastutavad mis tahes kahju eest, mis on tekkinud selle toote valest kasutamisest.

Ohutusteave

Akud ja laadimine

- HOIATUS! Patareide laadimise vastu.
- Ärge kasutage kolmanda osapoole akut ega automaattühjendamisega tugijaama. Kasutage ainult toiteploki RCFD0301.
- Ärge püüdke akut või automaattühjendamisega tugijaama ise lahti võtta, parandada ega muuta.
- Ärge asetage automaattühjendamisega tugijaama soojusallika lähedusse.
- Ärge kasutage automaattühjendamisega tugijaama laadimiskontaktide pühkimiseks ega puhastamiseks märga lappi ega märgi käsi.
- Kõrvaldage vanad akud nõuetekohaselt. Mittevajalikud akud tuleb toimetada vastavasse jäätmekäitluskeskusesse.
- Kui toitejuhe saab kahjustada või puruneb, lõpetage kohe toote kasutamine ja võtke ühendust müügijärgse teenindusega.
- Veenduge, et robot oleks transportimise ajaks välja lülitatud ja võimalusel hoidke seda originaalpakendis.
- Kui robotit pikemat aega ei kasutata, laadige see täielikult täis, seejärel lülitage see välja ning hoidke jahedas ja kuivas kohas. Laadige robotit vähemalt kord 3 kuu jooksul, et vältida aku liigset tühjenemist.

Ohutusteave

Laseri ohutusteave

- Selle toote laseriandur vastab IEC 60825-1:2014/EN 60825-1:2014/A11:2021 klassi 1 lasertoodete standardile. Vältige selle kasutamise ajal otsest kontakti silmaga.

1. KLASSI LASERTOODE

TARBIJALASERSEADE

EN 50689:2021

ETTEVAATUST!

Vältimaks termilise väljalülituse tahtmatust lähtestamisest tulenevaid ohte, ei tohi seda seadet toita välise lülitusseadme kaudu, näiteks taimeriga, ega ühendada vooluahelaga, mida utiliit regulaarselt sisse ja välja lülitab.



Ainult siseruumides kasutamiseks



Lugege kasutusjuhendit

Dream Trading (Tianjin) Co., Ltd. kinnitab käesolevaga, et RLF41GD tüüpi raadioseade vastab direktiivi 2014/53/EL nõuetele. ELi vastavusdeklaratsiooni täisteksti leiata veebilehelt <https://global.dreametech.com>

Üksikasjaliku e-juhendi leiata veebiaadressilt <https://global.dreametech.com/pages/user-manuals-and-faqs>

A Toote ülevaade

Robot

- Toite- ja puhastusnupp
 - Sisse- või väljalülitamiseks vajutage ja hoidke 3 sekundit all
 - Pärast roboti sisselülitamist vajutage puhastamisega alustamiseks
- Jaama ja kohtpuhastamise nupp 
 - Vajutage, et saata robot tagasi tugijaama
 - Kohtpuhastamiseks vajutage ja hoidke 3 sekundit all

Oleku märgutulega nupp

- Püsivalt valge: puhastamine või puhastamine lõpetatud
- Vilkuv oranž: viga
- Hingav valge: robot laeb, kui aku pole veel tühjaks saanud

Märkus.

- Vajutage roboti mis tahes nuppu, et peatada, kui robot puhastab või naaseb laadima.
 - WiFi lähtestamiseks vajutage ning hoidke toite- ja dokkimisnuppu 3 sekundit all.
 - Lapseluku saab rakenduse Dreamehome kaudu aktiveerida / välja lülitada.
- LDSi kate
 - Laserkaugusandur (LDS)
 - Pörkeraud
 - Külghari
 - Põhiratas
 - Servaandurid

- Mitmesuunaline ratas
- Harjakaitse klambrid
- Põhiratas
- Põhihari
- Harjakaitse
- Lähtestamisnupp
 - Tehaseadete taastamiseks vajutage ja hoidke 3 sekundit all
- Laadimiskontaktid
- 2-in-1 veepaak koos tolmupeaga
- Alusele naasmise andurid
- Automaattühjendusava
- Mopikoost

Joonis A-1

2-in-1 veepaak koos tolmupeagiga

- Filtrihoidik
- HEPA filter
- Vee sisselaskeava kaas
- Vee sisselaskeava
- Vabastusklamber

Joonis A-2

Mopikoost

- Mopipadjahoidja
- Vabastusklambrid
- Mopipadja kinnitusala
- Mopipadi

Joonis A-3

Automaattühjendamisega tugijaam

- Oleku märgutuli
 - Püsivalt valge: tugijaam on vooluvõrku ühendatud
 - Hingav valge: robot laeb
 - Vilkuv oranž: tugijaamas on viga
- Filter
- Kate
- Tolmukoti pesa
- Laadimiskontaktid
- Signaaliala
- Automaattühjendusava
- Toitepistik
- Toitejuhtme hoiupes
- Kinnituskruvi
- Õhukanali kate

Joonis A-4

B Kodu ettevalmistamine

- Enne puhastamist eemaldage ebastabiilsed, haprad, väärtuslikud või ohtlikud esemed ning pange ära maapinnal olevad kaablid, lapid, mänguasjad, kõvad ja teravad esemed, et vältida nende takerdumist, kriimustamist või ümberlökkamist roboti poolt ja kahju tekitamist.
- Enne puhastamist asetage trepi äärde füüsiline tõke, et tagada roboti turvaline ja sujuv töö.
- Avage puhastatava ruumi uks ja asetage mööbel õigesse kohta, et ruumi oleks rohkem.

4. Et robot ei tunneks ära puhastamist vajavad alad, ärge seiske roboti, läve, koridori ega kitsaste kohtade ees.

Märkus.

- Kui kasutate robotit esimest korda, jälgige seda puhastamise ajal, et võimalikud takistused õigeaegselt eemaldada.
- Ärge imege tolmuimejaga kõvasid esemeid, nagu kivid, teraskuulid ja mänguasjade osad, ega teravaid esemeid, nagu ehitusjätmed, klaasikillud ja naelad, vastasel juhul võib see põrandat kriimustada.

Joonis B

C Enne kasutamist

1. Asetage tugijaam oma kohale ja ühendage vooluvõrku

Paigaldage tugijaam kohta, mis on võimalikult avatud ja hea WiFi-signaaliga. Jätke piisavalt ruumi, nagu joonisel näidatud, ja eemaldage kõik objektid varjatud alalt. Ühendage toitejuhe tugijaama ja pistikupesaga.

Märkus.

- Sisestage toitejuhe kindlalt, kuni märgutuli süttib.
- Eemaldage kõik objektid, mis asuvad tugijaama esiosale lähemal kui 1,5 m ja mõlemale küljele lähemal kui 0,5 m.
- Veenduge, et ükski objekt signaaliala ei blokeeriks.
- Puitpõrandate või vaipade niisutamise vältimiseks on soovitatav tugijaam asetada plaat- või marmorpõrandale.

2. Eemaldage kaitsed ja paigaldage külghari

3. Rakendusega Dreamehome ühenduse loomine

- (1) Vajutage ja hoidke roboti toitenuppu 3 sekundit, et see sisse lülitada. Skannige robotil QR-koodi või leidke rakendustepoest „Dreamehome“, et rakendus alla laadida ja installida.
- (2) Avage Dreamehome äpp, puudutage valikut „Scan QR code to connect“ (Skanni ühendamiseks QR-kood) ja skannige seadme lisamiseks sama QR-koodi robotil uuesti. Järgige WiFi-ühenduse lõpuleviimiseks juhiseid.

① QR-kood

② WiFi-näidik

- Vilgub: ühendamiseks / ühendamine
- Pöleb: ühendatud

Märkus.

- Toetatud on ainult 2,4 GHz WiFi.
- Kui soovite WiFi lähtestada, korrake sammu (2) ja seejärel järgige WiFi-ühenduse lõpetamiseks juhiseid.
- Pärast seadme edukat koduse WiFi-võrguga ühendamist proovib see võrguühenduse katkestuste (nt tasumata arved või elektrikatkestused) korral pidevalt uuesti ühendust luua, et tagada võrguühenduse taastumisel sujuv kasutamine.
- Seadme WiFi-võrgust lahtiühendamiseks vajutage ja hoidke 3 sekundit all roboti Lähtestamisnuppu.
- Rakenduse tarkvaras tehtud täiustuste tulemusel võivad tegelikud toimingud olla selles juhendis jagatud juhistest erinevad. Järgige juhiseid olemasoleva rakenduse versiooni alusel.

4. Roboti laadimine

Roboti paigutamisel joondage roboti laadimiskontaktid tugijaama laadimiskontaktidega ning robot lülitub automaatselt sisse ja alustab laadimist.

Kui robot on täielikult laetud, jäävad roboti ja tugijaama oleku märgutuled 10 minutiks põlema, seejärel need tuhmuvad.

Märkus. Enne esimest kasutamist on soovitatav robot täielikult laadida.

Joonis C-1 – C-4

D Kasutamine

Sisse/välja lülitamine

Roboti sisse lülitamiseks vajutage ja hoidke toitenuppu 3 sekundit all. Toite märgutuli peaks põlema. Asetage robot tugijaama, robot peaks automaatselt sisse lülituma ja alustama laadimist. Roboti väljalülitamiseks viige robot tugijaamast eemale ja hoidke toitenuppu 3 sekundit all.

Kiire kaardistamine

Pärast võrgu esmakordset seadistamist järgige kaardi kiireks loomiseks rakenduse juhiseid. Robot hakkab kaardistama ilma puhastamata. Kui robot naaseb tugijaama, on kaardistamine lõpetatud ja kaart salvestatakse automaatselt.

Puhastamisega alustamine

Pärast roboti sisselülitamist vajutage puhastamisega alustamiseks toitenuppu. Robot kaardistab täpselt marsruudi, puhastab metoodiliselt mööda servi ja seinu, seejärel puhastab kõik ruumid S-kujulise muustriga, et tagada põhjalik töö.

Märkus.

- Enne puhastamist on soovitatav, et robot tugijaamast välja tuleks. Ärge liigutage tugijaama roboti puhastamise ajal. See tagab, et robot naaseb sujuvalt tugijaama.
- Kui robot on puhastustoimingu lõpetanud ja naaseb automaatselt tugijaama, alustab tugijaam automaatselt tühjendamist. Rakenduses saab kasutada rohkem seadeid.

Paus/unerežiim

Kui robot töötab, vajutage selle peatamiseks mis tahes nuppu.

Kui robot on peatatud rohkem kui 10 minutit, lülitub see automaatselt puhkerežiimi. Kõik roboti märgutuled kustuvad. Vajutage robotil mis tahes nuppu või kasutage roboti äratamiseks rakendust.

Märkus. Kui robot peatatakse ja asetatakse tugijaama, siis praegune puhastusprotsess lõpeb.

Puhastamise automaatne jätkamine

Kui akutase on liiga madal, naaseb robot automaatselt tugijaama laadima. Pärast aku sobiva tasemeni laadimist jätkab robot lõpetamata puhastustoiminguid.

Märkus. Selle funktsiooni kasutamiseks lubage see rakenduses.

Mitte segada: DND-režiim

Kui robot on seatud režiimile Mitte segada (DND), ei võimaldata robotil puhastamist jätkata. DND-režiim on tehases vaikimisi keelatud. Rakenduse abil saate lubada DND-režiimi või muuta DND perioodi. DND periood on vaikimisi 22:00–8:00.

Märkus.

- Plaanilised koristustööd tehakse DND perioodil tavapäraselt.
- Robot jätkab puhastamist pärast DND perioodi möödumist sealt, kus see pooleli jäi.

Kohtpuhastamine

Kui robot on ooterežiimis, vajutage ja hoidke nuppu  3 sekundit all, et lubada kohapuhastusrežiim.

Selles režiimis puhastab robot enda ümber ruudukujulise ala suurusega 1,5 × 1,5 meetrit ja naaseb pärast kohtpuhastuse lõppu oma alguspunkti.

Roboti taaskäivitamine

Kui robot lakkab reageerimast või seda ei saa välja lülitada, vajutage ja hoidke toitenuppu 10 sekundit all, et see jõuliselt välja lülitada. Seejärel vajutage ja hoidke toitenuppu 3 sekundit all, et robot uuesti sisse lülitada.

Mopipesu funktsiooni kasutamine

Märkus. Parema puhastustulemuse saavutamiseks on soovitatav enne esimest mopipesu kõik põrandad tolmuimejaga vähemalt 3 korda üle tömmata.

1. Vajutage vabastusklambrit, et eemaldada 2-in-1 veepaak koos tolmupaagiga.
2. Avage vee sisselaskeava kaas, täitke paak veega ja sulgege kaas tihedalt.

Märkus.

- Ärge kasutage pesu- ega desinfitseerimisvahendeid.
 - Ärge täitke veepaaki kuuma veega, kuna see võib põhjustada veepaagi deformeerumist.
3. Niisutage mopipatja ja väänake liigne vesi välja. Paigaldage mopipadi, nagu joonisel näidatud.
 4. Pange kaks-ühes veepaak koos tolmukasti ja mopikoostuga tagasi, nagu joonisel näidatud, kuni need klõpsatusega oma kohale lukustuvad. Puhastuse alustamiseks vajutage toitenuppu või kasutage rakendust.

Märkus.

- Vaipade korral ei ole soovitatav moppimisfunktsiooni kasutada.
 - Kasutage rakendust mopipadja niiskustaseme reguleerimiseks vastavalt vajadusele.
5. Kui robot pärast puhastamist laadima naaseb, eemaldage mopipadjahoidja ja puhastage mopipatja, et vältida hallitust või ebameeldivate lõhnade teket.

Märkus.

- Peske mopipatja pärast iga kasutuskorda ja tühjendage veepaaki korrapäraselt kasutamata veest.
- Kui te ei mopi, eemaldage mopikoost.

Joonised C-1 – D-5

E Jooksev hooldus

Osad

Roboti heas seisukorras hoidmiseks on soovitatav rutiinse hoolduse jaoks vaadata rakenduses lisatarvikute kasutamist või järgmist tabelit.

Osa	Hooldussagedus	Asendusperiood
Mopipadi	Pärast igat kasutuskorda	Iga 3–6 kuu tagant
Põhihari	Kord 2 nädala jooksul	Iga 6–12 kuu tagant
Külghari		Iga 3–6 kuu tagant
Tolmukasti filter		
Tugijaama signaaliala	Kord kuus	/
Laadimiskontaktid		
Automaattühendusavad		
Laserkaugusandur (LDS)		
Alusele naasmise andurid		
Põrkeraud		
Roboti alaosa		
Mitmesuunaline ratas		

Osa	Hooldussagedus	Asendusperiood
Servaandurid	Puhastage vastavalt vajadusele	/
Tolmukast		
Põhirattad		
Veepaak		
Tolmukott	/	Iga 2–5 kuu tagant

Märkus. Asendamise sagedus sõltub roboti kasutamisest. Kui eriolukordade tõttu tekib erand, tuleks osad välja vahetada.

Põhihari

1. Vajutage harjakaitse klambreid sissepoole, et eemaldada harjakaitse, ja tõstke hari robotist välja.
2. Kasutage harja külge takerdunud karvade eemaldamiseks sobivat puhastusvahendit. Seejärel taaspaigaldage hari ja vajutage harjakaitsele, et see oma kohale lukustada.

Joonis E-1

Külghari

Eemaldage ja puhastage külghari.

Joonis E-2

Mitmesuunaline ratas

Kasutage sobivat puhastusvahendit, et eemaldada kõik mitmesuunalise ratta külge takerdunud karvad.

Joonis E-3

2-in-1 veepaak koos tolmupaagiga

1. Vajutage vabastusklambrit, et eemaldada 2-in-1 veepaak koos tolmupaagiga ja seejärel tühjendada veepaak.
2. Avage tolmupaagi kate ja tühjendage tolmupaak.
3. HEPA-filtri eemaldamiseks avage filtrihooldik ja koputage HEPA-filtrit ettevaatlikult.

Märkus. Ärge püüdke filtrit kahjustuste vältimiseks puhastada harja, sõrme või teravate esemetega.

4. Loputage tolmupaaki ja HEPA filtrit veega ning kuivatage need enne uuesti paigaldamist õhu käes täielikult.

Märkus.

- Ärge loputage väljaspool tolmupaaki olevaid osi. Kui esineb veeplekke, pühkige need enne uuesti paigaldamist kuivaks.
- Loputage tolmukasti ja filtrit ainult puhta veega. Ärge kasutage pesuainet.
- Kasutage tolmukasti ja filtrit ainult siis, kui need on täiesti kuivad.

Joonis E-4

Mopipadi

1. Eemaldage mopikoost ja tõmmake mopipadi mopipadjahoidjast välja.
2. Puhastage mopipatja ainult veega ja kuivatage seda enne tagasipanemist korralikult.

Joonis E-5

Roboti andurid

Pühkige roboti andureid pehme ja kuiva lapiga, nagu on näidatud alloleval joonisel:

1. laserkaugusandur (LDS)
2. põrkerandur
3. alusele naasmise andurid
4. servaandurid

Märkus. Märg lapp võib kahjustada tundlikke elemente robotis ja tugijaamas. Kasutage puhastamiseks kuiva lappi.

Joonis E-6

Automaattühendusavad, laadimispiistikud ja signaaliala

Puhastage automaattühendusavad, laadimispiistikuid ja signaaliala pehme ja kuiva lapiga.

Joonis E-7

Tolmukott

1. Eemaldage ja visake tolmukott ära.

Märkus. Käepidet väljapoole tõmmates suletakse tolmukott, et vältida tolmu ja prahi kogemata väljakukkumist.

2. Eemaldage tolm ja praht filtrilt kuiva lapiga.
3. Paigaldage uus tolmukott.
4. Paigaldage tolmupaagi kate tagasi.

Joonis E-8

Õhukanal

Kui õhukanal on ummistunud, puhastage seda vastavalt järgmistele juhisteile.

1. Keerake lahti õhukanali kaane kinnituskruid ja eemaldage kate.
2. Kontrollige ega õhukanal pole võõrkehade poolt blokeeritud. Kui on, eemaldage need.
3. Pange õhukanali kate tagasi.

Joonis E-9

Aku

Robot sisaldab suure jõudlusega liitiumioonakut. Aku optimaalse toimimise säilitamiseks veenduge, et aku oleks igapäevaseks kasutamiseks korralikult laetud. Kui robotit pikemat aega ei kasutata, lülitage see välja ja pange ära. Ületühjenemisest tulenevate kahjustuste vältimiseks laadige robotit vähemalt kord 3 kuu jooksul.

Tõrgete kõrvaldamine

Probleem	Lahendus
Robot ei hakka tööle.	<ul style="list-style-type: none"> • Aku pole piisavalt laetud. Laadige robotit tugijaamas ja proovige uuesti. • Aku temperatuur on liiga madal või liiga kõrge. Soovitav on kasutada seadet temperatuurivahemikus 0–40 °C (32–104 °F).
Robot ei lae.	<ul style="list-style-type: none"> • Tugijaam ei ole vooluvõrku ühendatud, veenduge, et selle toitejuhtme mõlemad otsad oleks õigesti ühendatud. • Kontakt tugijaama laadimispistikute ja roboti vahel on halb – puhastage laadimispistikuid.
Robot ei saa WiFi-ga ühendust.	<ul style="list-style-type: none"> • WiFi-võrgu parool on vale. Veenduge, et WiFi-võrgu ühendamiseks kasutatav parool on õige. • Robot ei toeta 5 GHz WiFi-ühendust. Veenduge, et robot oleks ühendatud 2,4 GHz WiFi-ühendusega. • WiFi-signaal on nõrk. Veenduge, et robot on hea WiFi-leviga piirkonnas. • Robot ei pruugi olla konfigureerimiseks valmis. Väljuge rakendusest ja avage rakendus uuesti ning proovige seejärel vastavalt juhistelet veel üks kord.

Probleem	Lahendus
Robot ei leia tugijaama ega saa sinna naasta.	<ul style="list-style-type: none"> • Laadimiseks naasmise marsruut on blokeeritud, nt uks on suletud. • Tugijaam on vooluvõrgust lahti ühendatud või seda on liigutatud, kui robotit sellel ei ole. Ühendage tugijaam vooluvõrku või asetage robot laadimiseks tugijaama. • Tugijaama ümber on liiga palju takistusi. Asetage tugijaam avatud alale. • Roboti liigutamine võib põhjustada selle enda positsioneerimist ja kui ümberpaigutamine nurjub, loob see kaardi uuesti. Kui robot on tugijaamast liiga kaugel, ei pruugi see olla võimeline ise automaatselt tagasi pöörduma. Sel juhul peate roboti käsitsi tugijaama panema. • Tolmu või prahi eemaldamiseks pühkige tugijaama signaaliala.
Robot jääb tugijaama ette kinni ega saa sinna naasta.	<ul style="list-style-type: none"> • Kontrollige, kas tugijaama mõlemal küljel või ees on piisavalt ruumi, et vältida roboti blokeerimist. • Robot võib libiseda, kui tugijaama ees olev põrand on liiga märg. Kui jah, eemaldage liigne vesi enne uuesti proovimist. • Soovitav on viia tugijaam teise kohta ja uuesti proovida.

Tõrgete kõrvaldamine

Probleem	Lahendus
Robot ei lülitu välja.	<ul style="list-style-type: none"> Laadimise ajal ei saa robotit välja lülitada. Soovitatav on viia robot tugijaamast eemale ning seejärel vajutada ja hoida toitenuppu 3 sekundit all, et see välja lülitada. Kui robotit ei saa sammu 1 täitmisega välja lülitada, vajutage ja hoidke toitrnuppu 10 sekundit all, et robot sunniviisiliselt välja lülitada. Probleemi püsites võtke ühendust müüjijärgse teenindusega.
Laadimiskiirus on aeglane.	<ul style="list-style-type: none"> Kui aku on tühi, kulub roboti täislaadimiseks umbes 4,5 tundi. Kui kasutate robotit temperatuuril väljaspool määratud vahemikku, aeglustub laadimiskiirus automaatselt, et pikendada aku kasutusiga. Nii roboti kui ka tugijaama laadimispistikud võivad olla määrdundud – pühkige neid kuiva lapiga.
Müra roboti töötamise ajal suureneb.	<ul style="list-style-type: none"> Kontrollige ega tolmpupaagi filter pole ummistunud. Kui jah, siis puhastage või asendage see. Põhiharja või tolmuakasti vahele võis sattuda kõva ese. Kontrollige ja eemaldage kõik kõvad esemed. Põhi- või külghari võisid millessegi takerduda. Kontrollige ja eemaldage kõik võõrkehad. Valige tolmuimemisrežiimiks Standard või Quiet (Vaikne).

Probleem	Lahendus
Robot liigub määratud marsruuti järgimata.	<ul style="list-style-type: none"> Esemed, nagu juhtmed või sussid, tuleks enne roboti kasutamist ära panna. Märjal libedal pinnal töötamine võib põhjustada põhiratta libisemist. Enne roboti kasutamist tuleks kõik märjad kohad ära kuivatada.
Robot soovib ruume koristada.	<ul style="list-style-type: none"> Veenduge, et puhastatavate ruumide ukсед oleksid avatud. Kontrollige, kas ruumi ukse juures on lävepakk kõrgem kui 2 cm. Robot ei saa ronida üle kõrgete lävepakkude ega astmete. Koristatava ruumi ees olev koht võib olla märg ja libe, mistõttu robot libiseb ja töötab ebatavaliselt. Enne roboti kasutamist tuleks põrand kuivatada.
Robot ei jätka pärast laadimist puhastamisega.	<ul style="list-style-type: none"> Veenduge, et robot ei oleks seadistatud režiimile Mitte segada (DND), mis takistab sellel puhastamisega jätkamast. Robot ei jätka puhastamist pärast seda, kui asetate roboti käsitsi tugijaama või saadate roboti rakenduse või nupu  kaudu laadima.
Tugijaam ei saa tolmpupaaki automaatselt tühjendada.	<ul style="list-style-type: none"> Kontrollige, kas tolmpupaagis olev tolmuakast on täis. Kui tolmuakast on täis, kontrollige ega roboti, tugijaama või tolmuakasti automaattühendusavade juures ei ole takistusi. Takistuste olemasolul kõrvaldage blokeering.

Tõrgete kõrvaldamine

Probleem	Lahendus
Veepaagist ei tule vett välja või seda tuleb ainult natuke.	<ul style="list-style-type: none">• Kontrollige, kas veepaagis on vett.• Puhastage mopipatja, kui see saab mustaks.• Veenduge, et mopipadi ja mopipadjahoidja oleks vastavalt kasutusjuhendile õigesti paigaldatud.
Robot naaseb tugijaama ilma automaatseid tühjendustoiminguid tegemata.	<ul style="list-style-type: none">• DND-režiim takistab robotil automaatseid tühjendustoiminguid tegemast.

Täiendava toe saamiseks võtke meiega ühendust veebiaadressil
<https://global.dreametech.com>.

Tehnilised andmed

Robot

Mudel	RLF41GD
Laadimisaeg	u 4,5 tundi
Nimipinge	14,4 V $\overline{\text{---}}$
Nimivõimsus	45 W
Töösagedus	2400–2483,5 MHz
Maksimaalne väljundvõimsus	< 20 dBm

Tavapärase kasutamise korral tuleb seade hoida antennist ja kasutaja kehast minimaalselt 20 cm kaugusel.

Liitium-ioonakukomplekt

Mudel	C1251A6
Tüüp	Li-ioon
Number	1
Nimimahutavus	2,95 Ah

Automaattühjendamisega tugijaam

Mudel	RCFD0301
Nominaalne sisend	220–240 V ~ 50–60 Hz
Nominaalne väljund	20 V $\overline{\text{---}}$ 1 A
Nimivõimsus (tolmust tühjendamise ajal)	650 W

Tugijaam/laadimisjaam

Võimsustarve ooterežiimis: $\leq 0,5$ W (15 minuti jooksul pärast seda, kui robot lahkub tugijaamast /laadimisjaamast)

Robot ja tugijaam / laadimisjaam

Võimsustarve võrgupõhises ooterežiimis: ≤ 2 W (20 minuti jooksul pärast robottolmuimeja aku täielikku laadimist.)

Võimsustarve ooterežiimis: $\leq 0,5$ W (20 minuti jooksul pärast robottolmuimeja aku täielikku laadimist.)

Aku utiliseerimine ja eemaldamine

Integreeritud liitium-ioonaku sisaldab aineid, mis on keskkonnale ohtlikud. Enne aku äraviskamist tuleb lasta aku kvalifitseeritud tehnikul eemaldada; aku tuleb utiliseerida asjakohases jäätmekäitluskohas:

- enne lammutamist tuleb aku seadmest eemaldada;
- aku eemaldamisel tuleb seade vooluvõrgust lahti ühendada;
- aku tuleb kõrvaldada ohutult.

ETTEVAATUST!

Enne aku eemaldamist lahutage vooluvarustus ja laske akul võimalikult palju tühjeneda.

Mittevajalikud akud tuleb toimetada vastavasse jäätmekäitluskeskusesse.

Ärge jätke akusid kõrge temperatuuriga keskkonda, kuna aku võib plahvatada.

Kahjulikes tingimustes võib akust paiskuda välja vedelikku. Peaks nii juhtuma, loputage veega ja pöörduge arsti poole.

Eemaldamise juhend:

1. Pöörake robot tagurpidi, eemaldage sobiva tööriistaga roboti tagaküljel olevad kruvid ja eemaldage seejärel kate.
2. Aku eemaldamiseks eemaldage aku ja PCB plaadi vahelised klemmid.

WEEE-teave



Kõik seda sümbolit kandvad tooted on elektri- ja elektroonikaseadmete romud (WEEE vastavalt direktiivile 2012/19/EL), mida ei tohi visata ära koos segaolmejäätmetega. Selle asemel tuleb see viia inimeste tervise ja keskkonna kaitsmiseks selleks ettenähtud elektri- ja elektroonikaseadmete romude kogumispunkti, mille on määranud kas valitsus või kohalik omavalitsus. Nõuetekohane utiliseerimine ja ringlussevõtmine aitab vältida võimalikke negatiivseid mõjusid keskkonnale ja inimeste tervisele. Võtke selliste kogumiskohtade asukohtade ja tingimuste osas lisateabe saamiseks ühendust paigaldaja või kohaliku omavalitsusega.

The word "dreame" is the abbreviation of Dreame Technology Co., Ltd. and its subsidiaries in China. It is the transliteration of the company's Chinese name "追觅", which means striving for excellence in every endeavor and reflects the company's vision of continuous pursuit, exploration and search in technology.



For more support, contact us via <https://global.dreame.tech.com>
Made in China