

Pioneer

SE-C8TW

KABELLOSER STEREO-KOPFHÖRER

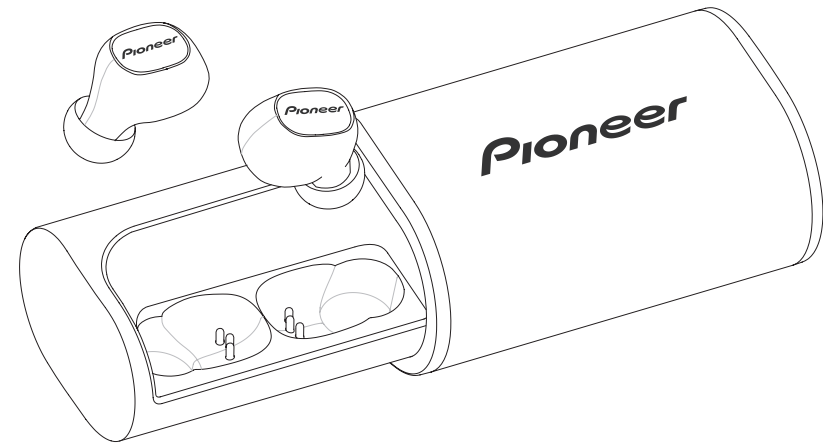

 **Bluetooth®**

Bedienungsanleitung

Wir danken Ihnen für den Kauf dieses Pioneer-Produkts. Lesen Sie sich bitte diese Bedienungsanleitung durch. Dann wissen Sie, wie Sie Ihr Gerät richtig bedienen.

Wichtigste Merkmale

Kabelloser Musikgenuss

- Kabelloser Musikgenuss mit *Bluetooth*-Geräten (Smartphones und andere Handys, digitale Musikplayer usw.) *1
Einzelheiten zur Bedienung finden Sie in der Bedienungsanleitung des zu verbindenden Gerätes.
- Gestattet die Steuerung von Wiedergabe, Stop, Vorwärts- und Rückwärtswahl. *2

Freisprech-Kommunikation

- Freisprech-Kommunikation ist selbst dann möglich, wenn das *Bluetooth*-Telefon in einer Tasche oder einem Aktenkoffer untergebracht ist. *3

- *1 Das verwendete *Bluetooth*-Gerät muss das A2DP-Profil unterstützen.
*2 Das verwendete *Bluetooth*-Gerät muss das AVRCP-Profil unterstützen. Bitte beachten Sie, dass ein Fernsteuerungsbetrieb nicht bei allen Geräten gewährleistet ist.
*3 Das verwendete *Bluetooth*-Gerät muss das HSP- oder HFP-Profil unterstützen.

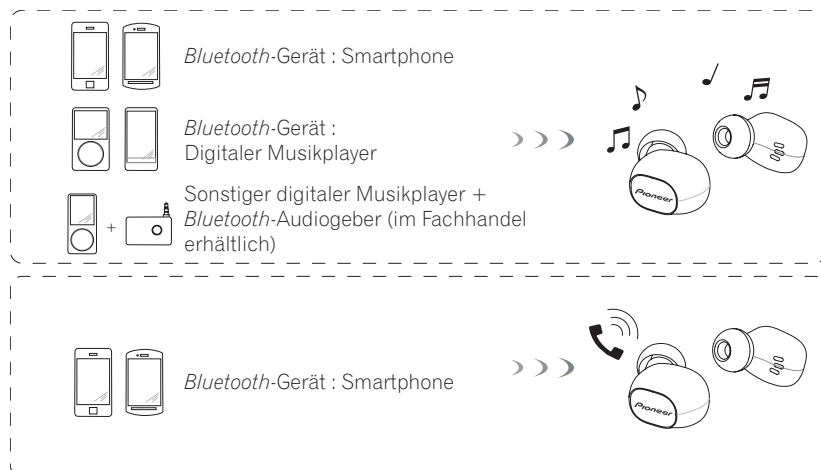

Glossar

A2DP : Übertragungsprofil für hochwertigen Musikinhalte
HSP : Kommunikations-/Handy-Betriebsprofil
HFP : Freisprech-Kommunikations-/Handy-Betriebsprofil
AVRCP : AV-Komponenten-Fernsteuerungsprofil

1. Überprüfen des mitgelieferten Zubehörs auf Vollständigkeit

Bitte vergewissern Sie sich nach dem Auspacken, dass die folgenden Zubehörartikel vollständig im Verpackungskarton enthalten sind.

- 1: Ohrhörer L-Seite (Hosteinheit)
- 2: Ohrhörer R-Seite (Nebeneinheit)
- 3: Ladecase

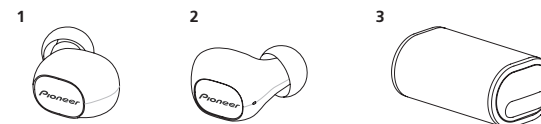

- 4: USB-Kabel TYP C

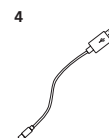

- 5: Ohrkapseln klein/mittel/groß - je 2 stck



- 7: Garantiekarte (Europa / Vereinigten Staaten und Kanada / Japan)
- 8: Kurzanleitung
- 9: Sicherheitsanleitung

2. Bezeichnung der Teile

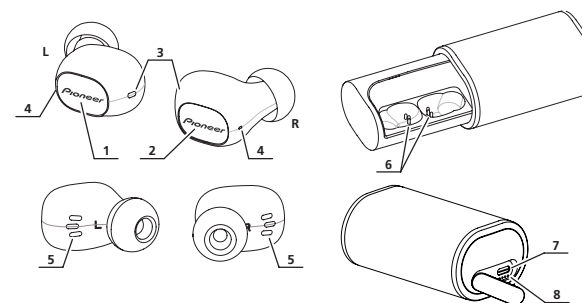

- 1: Multifunktionstaste L-Seite
- 2: Multifunktionstaste R-Seite
- 3: LED-Anzeigen der Einheiten)
- 4: Mikrofon
- 5: Ladeanschlüsse der Einheiten
- 6: Ladeanschlüsse des Ladecases
- 7: USB-Buchse TYP C
- 8: LED-Anzeigen des Ladecases

3. Ersetzen der Ear-Tips

<Installation>

Stülpen Sie die Schürze der Ohrhörerkapsel wie in der beigefügten Abbildung gezeigt von innen nach außen.



Drücken Sie die Anschlussoberfläche fest auf die Treibereinheit. Bei fehlerhafter Anbringung könnte es zum Verlust des Ear-Tips führen.

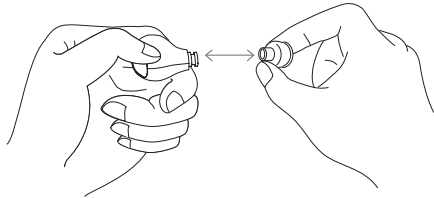

Bringen Sie die Ear-Tips wieder in ihre Ausgangsstellung.

<Entfernung>

Halten Sie das Ohrhörergehäuse fest, and drehen Sie die Ear-Tips ab.

4. Aufladen der Akkus

Der Akku des Gerätes muss vor der Inbetriebnahme aufgeladen werden. Zum Aufladen der Akkus der Einheiten muss das USB-Kabel TYP C verwendet werden.

- **Legen Sie den linken und rechten Ohrhörer (Einheiten) in das Ladecase und prüfen Sie, ob die roten LED-Anzeigen der Einheiten rot leuchten.**

Wenn die roten LED-Anzeigen leuchten, beginnt das Aufladen der Einheiten und sie schalten sich automatisch aus.

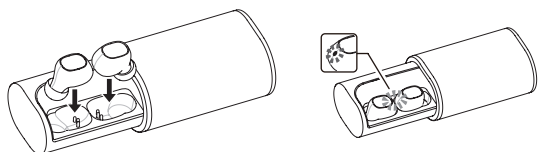

- **Schließen Sie das Ladecase und verbinden Sie den USB-Stecker des USB-Kabels TYP C mit dem Ladecase und den anderen Stecker mit der USB-Buchse Ihres PCs.**

Der Kabelstecker ist gerade in die Buchsen einzustecken, während das Ladecase gehalten wird, um zu verhindern, dass es sich öffnet.

- **Sobald der Ladevorgang beginnt, blinken die weißen LED-Anzeigen des Ladecase.**

Das Aufladen des Ladecase dauert etwa 3,5 Stunden. Wenn die vier weißen LED-Anzeigen leuchten, ist das Ladecase vollständig aufgeladen.

Das Aufladen der Einheiten dauert etwa 1 Stunden.

Wenn nur noch wenig Akku restspannung vorhanden ist, ertönt alle 20 Sekunden ein Piepton, und die LED-Anzeige blinkt rot. Laden Sie den Akku in einem solche Fall auf, bevor Sie das Gerät verwenden.

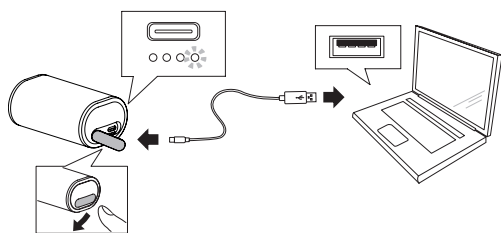

<Aufladen der Ohrhörer, während Sie unterwegs sind>

Das Ladecase ist mit einem wiederaufladbaren Akku ausgestattet.

Wenn das Ladecase aufgeladen ist, können Sie die entladenen Einheiten aufladen, wenn Sie unterwegs sind oder keinen Zugang zu einer Steckdose haben.

Wenn das Ladecase vollständig aufgeladen ist, lassen sich die Einheiten etwa 2 Mal aufladen.

Hinweis

- Die Akkuladezeit und die Akkubetriebszeit variieren je nach Umgebungstemperatur und Häufigkeit des Gebrauchs des Kopfhörers.
- Bringen Sie keine Metallgegenstände in die Nähe der Ladekontakte des Kopfhörers, da anderenfalls die Gefahr von Kurzschluss und Überhitzung besteht.

Hinweise zum Aufladen der Akkus

- Dieses Gerät kann während des Ladevorgangs nicht verwendet werden.
- Die Akkuleistung wird durch die Umgebungstemperatur beeinflusst. Laden Sie die mitgelieferten Akkus innerhalb eines Temperaturbereichs von 5 °C bis 35 °C auf.
- Laden Sie die Akkus nicht übermäßig auf. Vermeiden Sie ein wiederholtes Laden bereits vollständig aufgeladener Akkus, um diese zu schonen.
- Während des Ladevorgangs erwärmen sich die Akkus geringfügig. Dabei handelt es sich nicht um eine Funktionsstörung.
- Bitte verwenden Sie das USB-Kabel vom TYP-C (Zubehör) zum Aufladen. Die Verwendung anderer Kabel kann zu Fehlfunktionen führen.
- Wenn sich der PC im Energiesparmodus befindet, ist u. U. kein Aufladen möglich.
- Überprüfen Sie immer die richtige Form und Ausrichtung des Micro-USB-Kabelsteckers, bevor Sie ihn mit dem Ladecase und Computer verbinden.
- Verwenden Sie keine USB-Kabel vom TYP-C, wenn diese eng verdreht oder gebündelt sind, da dies zu einem Brand oder Stromschlag führen kann.
- Wenn Sie wissen, dass Sie das Produkt für einen längeren Zeitraum nicht verwenden werden, lagern Sie es nicht an einem Ort mit hoher Temperatur oder Feuchtigkeit (wie z. B. in einem Fahrzeug oder in direktem Sonnenlicht). Die Lagerung an solchen Orten kann die Akkulebensdauer und die nutzbare Zeit verkürzen.
- Wenn Sie wissen, dass Sie das Produkt für einen längeren Zeitraum nicht verwenden werden, laden Sie es ca. 1 Stunde lang auf, bevor Sie es lagern. Eine lange Lagerungszeit mit voll aufgeladenem Akku oder ohne Ladung kann die Akkulebensdauer und die nutzbare Zeit verkürzen.
- Wenn das Ladecase während des Ladevorgangs geöffnet wird, wird am Kabel gezogen, was eventuell einen Kabelbruch oder eine Fehlfunktion verursachen könnte. Stellen Sie sicher, dass Kabel vor dem Öffnen des Ladecase zu trennen.

5. Paarung

Bevor der Kopfhörer zum Hören von Musik oder zur Kommunikation mit einem *Bluetooth*-Gerät verwendet werden kann, muss eine Paarung vorgenommen werden. Einzelheiten zum Paarungsverfahren finden Sie in der Bedienungsanleitung des *Bluetooth*-Gerätes.

(1) Entnehmen Sie den linken und rechten Ohrhörer (Einheiten) aus dem LadeCase.

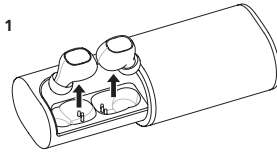

(2) Drücken Sie die Multifunktions-taste an der linken Seite, bis zum Kopplungsmodus gewechselt wird.

- Im Kopplungsmodus blinken die LED-Anzeigen abwechselnd blau und rot. Lassen Sie die Multifunktions-taste los, wenn die Anzeigen abwechselnd leuchten.

(3) Drücken Sie die Multifunktions-taste an der rechten Seite, bis die blaue LED-Anzeige leuchtet und dann blinkt.

- Wenn die blaue LED-Anzeige am rechten Ohrhörer drei Mal blinkt, schaltet er sich ein und der rechte Ohrhörer wird automatisch mit dem linken Ohrhörer gekoppelt. (Wenn sich ein anderes Verbindungsgerät in der Nähe befindet, ist die Kopplung zwischen der linken und rechten Einheit eventuell nicht möglich.)

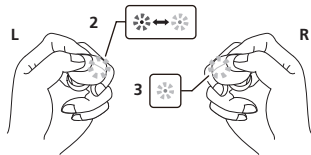

- Wenn die Paarung nicht innerhalb von ca. 10 Minuten nach Aktivierung des Paarungsmodus abgeschlossen wird, schaltet sich der Kopfhörer automatisch aus.

(4) Schalten Sie das *Bluetooth*-Gerät ein, das mit dem Kopfhörer gepaart werden soll, und beginnen Sie mit dem Paarungsverfahren; suchen Sie dann am gepaarten *Bluetooth*-Gerät nach diesem Gerät (drahtloser Kopfhörer).

- Bringen Sie das *Bluetooth*-Gerät in die Nähe (innerhalb von 1 Meter) des drahtlosen Kopfhörers.
- Im Display des *Bluetooth*-Gerätes wird dieser drahtlose Kopfhörer als „SE-C8TW“ angezeigt.

(5) Überprüfen Sie am *Bluetooth*-Gerät, dass die Paarung erfolgreich abgeschlossen wurde.

- Wählen Sie „SE-C8TW“ im Display des *Bluetooth*-aktivierten Gerätes.“
- Die Kopplung ist abgeschlossen, wenn die LED ca. alle 3 Sekunden langsam blaublinkt.

Stellen Sie die Verbindung zum *Bluetooth*-Gerät her

- Schalten Sie sowohl die linke als auch die rechte Einheit ein und führen Sie einen Verbindungsvorgang auf dem anderen *Bluetooth*-Gerät aus. Wenn sich die Einheiten einschalten, blinkt die blaue LED-Anzeige drei Mal.
- Je nach dem verwendeten *Bluetooth*-Gerät wird die Verbindung zwischen dem *Bluetooth*-Gerät und dem drahtlosen Kopfhörer möglicherweise nach der Paarung automatisch hergestellt.

Trennen vom *Bluetooth*-Gerät

- Um die Einheiten auszuschalten, drücken Sie die Multifunktions-taste an der rechten oder linken Einheit, bis die rote LED-Anzeige drei Mal blinkt. Wenn der Vorgang an einer der Einheiten ausgeführt wird, schalten sich sowohl die linke als auch die rechte Einheit aus.

Hinweis

- Bei einigen *Bluetooth*-Geräten kann es beim Koppeln mit diesen Kopfhörern zu einem Anstieg der Lautstärke kommen. Das Koppeln sollte nur erfolgen, wenn Sie den Kopfhörer in der Hand halten. Wenn Sie die Kopfhörer beim Koppeln in Ihren Ohren haben, kann es sein, dass Sie einer sehr hohen Lautstärke ausgesetzt sind, die zu Hörschäden führen kann. Regeln Sie nach dem Koppeln die Lautstärke mit dem *Bluetooth*-Gerät nach unten, bevor Sie die Kopfhörer in Ihre Ohren setzen.
- Je nach dem verbundenen Gerät muss u. U. das A2DP-Profil zur Wiedergabe von Musik und das HFP- oder HSP-Profil für Freisprech-Kommunikation vorgegeben werden.
- Einzelheiten zu den Bedienungs- und Einstellverfahren finden Sie in der Bedienungsanleitung des *Bluetooth*-Gerätes.
- Wiederholen Sie die Kopplung, wenn die Verbindung mit dem Gerät nicht mehr möglich ist.
- Dieser drahtlose Kopfhörer kann Paarungsinformationen für bis zu 2 *Bluetooth*-Geräte speichern. Wenn die Paarung für ein 3. Gerät ausgeführt wird, werden die Informationen für das erste gepaarte Gerät überschrieben und gehen verloren. Wenn Sie später erneut eine Verbindung zu dem betreffenden Gerät herstellen möchten, müssen Sie vorher erneut die Paarung vornehmen.
- Achten Sie vor Gebrauch eines gepaarten Gerätes stets darauf, erst den drahtlosen Kopfhörer einzuschalten und dann das Verbindungsverfahren für das gepaarte *Bluetooth*-Gerät auszuführen.

6. Genuss von Musikwiedergabe

Um den drahtlosen Kopfhörer zur Wiedergabe der Musik eines *Bluetooth*-Gerätes verwenden zu können, muss zunächst die Paarung mit dem *Bluetooth*-Gerät mittels A2DP-Audioprofil vorgenommen werden.

Einzelheiten zum Paarungsverfahren finden Sie auf S. 5.

(1) Entnehmen Sie den linken und rechten Ohrhörer (Einheiten) aus dem Ladecase.

(2) Drücken Sie die linke und rechte Multifunktionstaste, bis die blauen LEDs aufleuchten und dann blinken.

- Wenn die blauen LEDs auf der linken und rechten Seite dreimal blinken, wird das Gerät eingeschaltet.
Die Kopplung der linken und rechten Seite wird beim Einschalten automatisch ausgeführt.

(3) Aktivieren Sie die *Bluetooth*-Funktion an dem zu verbindenden Gerät.

- Nach Abschluss der Paarung wird der drahtlose Kopfhörer automatisch mit dem *Bluetooth*-Gerät verbunden.

* Wenn keine automatische Verbindung hergestellt werden kann oder der Kopfhörer automatisch mit einem anderen als dem gewünschten *Bluetooth*-Gerät verbunden wird, folgen Sie den Anweisungen zur manuellen Herstellung der Verbindung für das gewünschte *Bluetooth*-Gerät.

Steuerung während der Musikwiedergabe

Wenn das verbundene *Bluetooth*-Gerät AVRCP unterstützt, stehen die folgenden Operationen zur Verfügung.

- Multifunktionstaste L-Seite
 - Einmal drücken: Wiedergabe/Pause.
 - Zweimal drücken : Sprung an den nächsten Titel bzw. das nächste Kapitel.
- Multifunktionstaste R-Seite
 - Einmal drücken: Wiedergabe/Pause.
 - Zweimal drücken : Rückkehr an den Anfang des laufenden Titels bzw. Kapitels.

* Musik kann sowohl mit der linken als auch mit der rechten Multifunktionstaste wiedergegeben bzw. angehalten werden.

* Stellen Sie die Lautstärke mit dem gekoppelten *Bluetooth*-Gerät ein.

* Bei einigen *Bluetooth*-Geräten kann es beim Koppeln mit diesen Kopfhörern zu einem Anstieg der Lautstärke kommen.
Regeln Sie nach dem Koppeln die Lautstärke mit dem *Bluetooth*-Gerät nach unten, bevor Sie die Kopfhörer in Ihre Ohren setzen.

* Abhängig von den Spezifikationen des verbundenen *Bluetooth*-Gerätes werden die obigen Operationen und die Bedienelemente am *Bluetooth*-Gerät u. U. nicht unterstützt.

* Je nach den Spezifikationen des verbundenen *Bluetooth*-Gerätes muss eventuell die Musikwiedergabeeinstellung konfiguriert werden. Einzelheiten entnehmen Sie der Bedienungsanleitung des *Bluetooth*-Gerätes.

* Je nach den Spezifikationen des verbundenen *Bluetooth*-Gerätes startet eventuell automatisch eine Musikwiedergabeanwendung oder die Musik kann nicht angehalten/abgespielt werden. Einzelheiten entnehmen Sie der Bedienungsanleitung des *Bluetooth*-Gerätes.

7. Sprachkommunikation

Um den drahtlosen Kopfhörer für Sprachkommunikation verwenden zu können, muss die Paarung mit dem gewünschten *Bluetooth*-Gerät unter Verwendung des „Hands-Free Profile“ (HFP) oder des „Headset Profile“ (HSP) vorgenommen werden. Einzelheiten zum Paarungsverfahren finden Sie auf S. 5.

* Wenn das *Bluetooth*-Gerät sowohl das HFP- als auch das HSP-Profil unterstützt, wählen Sie das HFP-Profil.

(1) Entnehmen Sie den linken und rechten Ohrhörer (Einheiten) aus dem Ladecase.

(2) Drücken Sie die linke und rechte Multifunktionstaste, bis die blauen LEDs aufleuchten und dann blinken.

- Wenn die blauen LEDs auf der linken und rechten Seite dreimal blinken, wird das Gerät eingeschaltet.
Die Kopplung der linken und rechten Seite wird beim Einschalten automatisch ausgeführt.

(3) Aktivieren Sie die *Bluetooth*-Funktion an dem zu verbindenden Gerät.

- Nach Abschluss der Paarung wird der drahtlose Kopfhörer automatisch mit dem *Bluetooth*-Gerät verbunden.

*Wenn keine automatische Verbindung hergestellt werden kann oder der Kopfhörer automatisch mit einem anderen als dem gewünschten *Bluetooth*-Gerät verbunden wird, folgen Sie den Anweisungen zur manuellen Herstellung der Verbindung für das gewünschte *Bluetooth*-Gerät.

Steuerung der Sprachkommunikation

Wenn das verbundene *Bluetooth*-Gerät AVRCP unterstützt, stehen die folgenden Operationen zur Verfügung.

- Multifunktionstaste L-Seite
 - Während des Empfangs einer Nachricht einmal drücken :

Gespräch annehmen. Einmal drücken, um das Gespräch zu beenden.

- Während des Empfangs einer Nachricht gedrückt halten :
Kommunikation ablehnen.

Die gleiche Operation wird unterstützt, wenn während der Musikwiedergabe ein Anruf empfangen wird.

*Wenn ein Anruf eingeht, können Sie ihn nicht mit der rechten Multifunktionstaste annehmen. Führen Sie den Vorgang mit der linken Multifunktionstaste aus.

*Stellen Sie die Lautstärke mit dem gekoppelten *Bluetooth*-Gerät ein.

*Bei einigen *Bluetooth*-Geräten kann es beim Koppeln mit diesen Kopfhörern zu einem Anstieg der Lautstärke kommen.

Regeln Sie nach dem Koppeln die Lautstärke mit dem *Bluetooth*-Gerät nach unten, bevor Sie die Kopfhörer in Ihre Ohren setzen.

*Abhängig von den Spezifikationen des verbundenen *Bluetooth*-Gerätes werden die obigen Operationen und die Bedienelemente am *Bluetooth*-Gerät u. U. nicht unterstützt.

*Je nach den Spezifikationen des verbundenen *Bluetooth*-Geräts muss eventuell die Telefoneinstellung konfiguriert werden. Einzelheiten entnehmen Sie der Bedienungsanleitung des *Bluetooth*-Geräts.

8. Verwenden des Sprachassistenten

<Verwenden des Sprachassistenten (Google-App)>

Sie können die auf Ihrem Android-Smartphone oder einem anderen Gerät installierte Google-App starten und dann über die Mikrofone der Ohrhörer per Sprache bedienen.

Während der Verwendung der Google-App kann der Ton vom gekoppelten *Bluetooth*-Gerät nur über die linke Seite gehört werden.

(1) Wählen Sie für die Option [Assist & voice input] die Google-App aus.

- Wählen Sie [Settings] - [Apps] auf dem Android-Smartphone und dann das Zahnrad-Symbol oben rechts auf dem angezeigten Bildschirm.
Wählen Sie [Default] - [Assist & voice input] und wählen Sie für die Option [Assist app] die Google-App aus.
Beim obigen Verfahren handelt es sich um ein Beispiel. Einzelheiten entnehmen Sie der Bedienungsanleitung des gekoppelten *Bluetooth*-Geräts.

*Um den Assistenten zu verwenden, ist möglicherweise die neueste Version der Google-App erforderlich.

Weitere Informationen zur Google-App finden Sie in der Bedienungsanleitung des gekoppelten *Bluetooth*-Geräts oder auf der Webseite des Google Play Store.

*Abhängig von den Spezifikationen des gekoppelten *Bluetooth*-Geräts wird das Starten der Google-App über die Kopfhörer möglicherweise nicht unterstützt.

(2) Verbinden Sie die Ohrhörer mit dem gekoppelten *Bluetooth*-Gerät.

- Hinweise zum Verbindungsvorgang finden Sie unter „5. Kopplung“.

(3) Starten Sie die Google-App.

- Wenn Sie die linke Taste dreimal drücken, während sich das gekoppelte *Bluetooth*-Gerät im Standby-Modus befindet oder Musik abgespielt wird, ertönt ein Signalton, die Google-App startet und Sie können den Startton der App hören.
Die Spracheingabe ist über die Mikrofone der Ohrhörer möglich.
Wenn nach dem Start der Google-App eine gewisse Zeit verstreicht, ertönt ein Signalton und die Spracheingabe wird abgebrochen.
- Multifunktionstaste R-Seite
●●● Dreimaliges Drücken: Startet den Sprachassistenten.

*Abhängig von den Spezifikationen des verbundenen *Bluetooth*-Gerätes werden die obigen Operationen und die Bedienungselemente am *Bluetooth*-Gerät u. U. nicht unterstützt.

<Verwenden des Sprachassistenten (Siri)>

Sie können Siri auf Ihrem iPhone oder einem anderen Gerät, auf dem Siri installiert ist, starten und dann über die Mikrofone der Ohrhörer per Sprache bedienen. Während der Verwendung von Siri kann der Ton vom gekoppelten *Bluetooth*-Gerät nur über die linke Seite gehört werden.

(1) Aktivieren Sie Siri.

- Wählen Sie auf Ihrem iPhone [Settings] - [Siri & Search] und schalten Sie dann Siri ein.
Beim obigen Verfahren handelt es sich um ein Beispiel. Einzelheiten entnehmen Sie der Bedienungsanleitung des gekoppelten *Bluetooth*-Geräts.

* Einzelheiten zu Siri entnehmen Sie der Bedienungsanleitung des gekoppelten *Bluetooth*-Geräts.

(2) Verbinden Sie die Ohrhörer mit dem gekoppelten *Bluetooth*-Gerät.

- Hinweise zum Verbindungsvorgang finden Sie unter „5. Kopplung“.

(3) Starten Sie Siri.

- Wenn Sie die linke Taste dreimal drücken, während sich das gekoppelte *Bluetooth*-Gerät im Standby-Modus befindet oder Musik abgespielt wird, startet Siri und Sie können den Startton hören.
Die Spracheingabe ist über die Mikrofone der Ohrhörer möglich.
Wenn nach dem Start von Siri eine gewisse Zeit verstreicht, ertönt ein Signalton und die Spracheingabe wird abgebrochen.
Einzelheiten, wie zum Beispiel mit Siri verknüpfte Apps, entnehmen Sie der Bedienungsanleitung des gekoppelten *Bluetooth*-Geräts.
- Multifunktionstaste R-Seite
●●● Dreimaliges Drücken: Startet den Sprachassistenten.

*Abhängig von den Spezifikationen des verbundenen *Bluetooth*-Gerätes werden die obigen Operationen und die Bedienungselemente am *Bluetooth*-Gerät u. U. nicht unterstützt.

9. LED-Anzeige

<Ohrhörer-Einheiten>

Operation	LED-Anzeige
Wenn keine Verbindung zu einem <i>Bluetooth</i> -Gerät hergestellt ist	Die LED blinkt jede Sekunde zwei Mal in Blau auf.
Paarungsmodus	LED blinkt abwechselnd blau und rot.
Wenn eine Verbindung zu einem <i>Bluetooth</i> -Gerät hergestellt ist	LED blinkt blau einmal alle 3 Sekunden.
Während des Ladevorgangs	LED leuchtet rot.

<Ladecase>

Operation	LED-Anzeige
Während des Ladevorgangs	Die LED blinkt einmal pro Sekunde weiß.
Voll aufgeladen (verbleibende Batterieleistung: 100%)	4 weiße LEDs leuchten.
Verbleibende Batterieleistung: Etwa 75%	3 weiße LEDs leuchten.
Verbleibende Batterieleistung: Etwa 50%	2 weiße LEDs leuchten.
Verbleibende Batterieleistung: Etwa 25%	Eine weiße LED leuchtet.

<Überprüfen der verbleibenden Batterieleistung>

- Sie können die verbleibende Batterieleistung überprüfen, indem Sie vorsichtig auf das Ladecase tippen, um die LEDs einzuschalten.

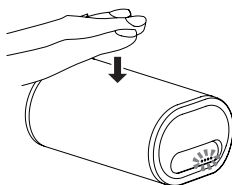

- Wenn dieses Produkt starken Kräften oder Stößen ausgesetzt wird, kann dies zu Schäden am äußeren Erscheinungsbild, zu Leistungseinbußen oder zu Fehlfunktionen oder inneren Schäden führen.
- Wenn die LEDs nicht leuchten, laden Sie die Batterien, da keine Batterieleistung vorhanden ist. Hinweise zum Laden finden Sie auf S. 4.

10. Störungsbeseitigung

Störung	Abhilfemaßnahme
Die Spannungsversorgung lässt sich nicht einschalten.	Laden Sie die drahtlosen Ohrhörer auf.
Die Akkus können nicht aufgeladen werden.	Vergewissern Sie sich, dass die Ohrhörer ordnungsgemäß in das Lade-case eingesetzt sind.
	Verwenden Sie unbedingt das mitgelieferte USB-Kabel vom TYP-C.
	Vergewissern Sie sich, dass der PC eingeschaltet ist.
	Vergewissern Sie sich, dass sich der PC nicht im Energiesparmodus befindet.
Vergewissern Sie sich, dass das USB-Kabel vom TYP-C (Zubehör) fest mit dem Lade-case und dem Computer verbunden ist.	
Paarung kann nicht vorgenommen werden.	Platzieren Sie die drahtlosen Ohrhörer und das <i>Bluetooth</i> -Gerät bei der Kopplung in unmittelbarer Nähe.
<i>Bluetooth</i> -Verbindung kann nicht hergestellt werden.	Vergewissern Sie sich, dass die linken und rechten Ohrhörer und das gekoppelte Gerät eingeschaltet sind.
	Vergewissern Sie sich, dass die <i>Bluetooth</i> -Funktion an dem Gerät aktiviert ist, zu dem die Verbindung hergestellt werden soll.
Kein Ton. (bei Musikwiedergabe)	Vergewissern Sie sich, dass die linken und rechten Ohrhörer und das gekoppelte Gerät eingeschaltet sind.
	Vergewissern Sie sich, dass das Profil A2DP für die Verbindung mit dem <i>Bluetooth</i> -Gerät eingestellt ist.
	Vergewissern Sie sich, dass das verbundene Musikwiedergabegerät auf Wiedergabe geschaltet ist.
	Vergewissern Sie sich, dass die Lautstärke des gekoppelten Geräts nicht zu niedrig eingestellt ist.

Störung	Abhilfemaßnahme
Der Klang ist verzerrt. (bei Musikwiedergabe)	Prüfen Sie nach, dass sich keine anderen Geräte, die das 2,4-GHz Frequenzband nutzen (einschließlich von Mikrowellenherden, Radios usw.) in der Nähe befinden und dass der Signalweg nicht durch Hindernisse blockiert wird.
Freisprechbetrieb ist nicht möglich.	Vergewissern Sie sich, dass die drahtlosen Ohrhörer und das <i>Bluetooth</i> -Gerät mithilfe des Profils HFP oder HSP verbunden sind.
	Wenn die Verbindung zum <i>Bluetooth</i> -Gerät über das Profil A2DP hergestellt wurde, kann eine Änderung des Verbindungsprofils erforderlich sein (abhängig von den Spezifikationen des <i>Bluetooth</i> -Gerätes).
Kommunikationsentfernung ist zu kurz, Ton ist gestört.	Prüfen Sie nach, dass sich keine anderen Geräte, die das 2,4-GHz Frequenzband nutzen (einschließlich von Mikrowellenherden, Radios usw.) in der Nähe befinden und dass der Signalweg nicht durch Hindernisse blockiert wird.
Der Sprachassistent kann nicht verwendet werden.	Vergewissern Sie sich, dass die Einstellungen des gekoppelten <i>Bluetooth</i> -Geräts richtig sind.

Technische Daten

Übertragungsformat.....	Bluetooth Standard Protocol Ver. 4.2
Ausgang	Bluetooth Standard Protocol Power Class 2
Maximale Übertragungsentfernung	ca. 10 m Sichtlinie *1
Verwendete Frequenz.....	2,4 GHz (2,4000 GHz bis 2,4835 GHz) *2
Modulation	FHSS
Unterstützte Bluetooth-Profile	A2DP, AVRCP, HFP, HSP
Unterstütztes CODEC	SBC, AAC
Inhaltsschutz.....	SCMS-T
Akku-Dauerbetriebszeit	
• Ohrhörer	3 Stunden max. mit ununterbrochener Übertragung (einschließlich Musikwiedergabezeit)
Ladezeit	
• Ohrhörer	ca. 1 Stunden
• Ladecase	ca. 3,5 Stunden
Power	Intern aufladbarer Lithium-Ionen-Akku, 3,7 V Gleichspannung
Gewicht	
• Ohrhörer (je L,R)	6 g
• Ladecase	125 g

KOPFHÖRER

Typ	Vollständig geschlossener dynamischer Kopfhörer
Treiber	∅6 mm
Frequenzgang.....	20 Hz bis 20 000 Hz

MIKROFON

Typ	MEMS
Richtwirkung	Ungerichtetes Mikrofon
Frequenzgang.....	100 Hz bis 10 000 Hz

ZUBEHÖR

USB-Kabel TYP C	1
Ohrkapseln (Silikon)	klein/mittel/groß - je 2 stck
Garantiekarte (Europa / Vereinigten Staaten und Kanada / Japan)	1
Kurzanleitung (dieses Dokument)	1
Sicherheitsanleitung	1

*1 Bei der Angabe der Übertragungsentfernung handelt es sich um einen Näherungswert. Die tatsächlich nutzbare Entfernung richtet sich nach den Umgebungsbedingungen.

*2 Dieses Produkt arbeitet mit Funkwellen im 2,4-GHz-Band. Radios, Mikrowellen und andere Geräte, die das 2,4-GHz-Band nutzen, können Störungen verursachen, die Signalausfälle zur Folge haben.

Hinweis

Änderungen der technischen Daten und des Designs ohne vorherige Ankündigung vorbehalten.

Über die Lizenz und Markenzeichen

- Bei „Pioneer“ handelt es sich um Marken von Pioneer Corporation, die unter Lizenz verwendet wird.
- Die *Bluetooth*®-Wortmarke und -Logos sind eingetragene Marken der *Bluetooth* SIG, Inc. Jede Nutzung dieser Marken durch die Onkyo Corporation erfolgt unter entsprechender Lizenz. Andere Marken und Markennamen sind das Eigentum ihrer jeweiligen Inhaber.
- iPhone und Siri sind in den USA sowie in anderen Ländern eingetragene Marken von Apple Inc.
- Android, Google Play und das Google Play-Logo sind Marken von Google LLC.

Pioneer

2-3-12, Yaesu, Chuo-Ku, Tokyo 104-0028, Japan

Importer in EU

Hanns-Martin-Schleyer-Str. 35, 47877 Willich, Germany

<Germany>

Hanns-Martin-Schleyer-Straße 35, 47877 Willich, Germany

Tel: +49(0)2154 913222

<UK>

Anteros Building, Odyssey Business Park, West End Road, South Ruislip, Middlesex, HA4 6QQ United Kingdom

Tel: +44(0)208 836 3612

<France>

6, Avenue de Marais F - 95816 Argenteuil Cedex FRANCE

Tel :+33(0)969 368 050

Registrazione il proprio prodotto su

<Euripa>

<http://www.pioneer.eu>

Pioneer

SE-C8TW

WIRELESS STEREO HEADPHONES

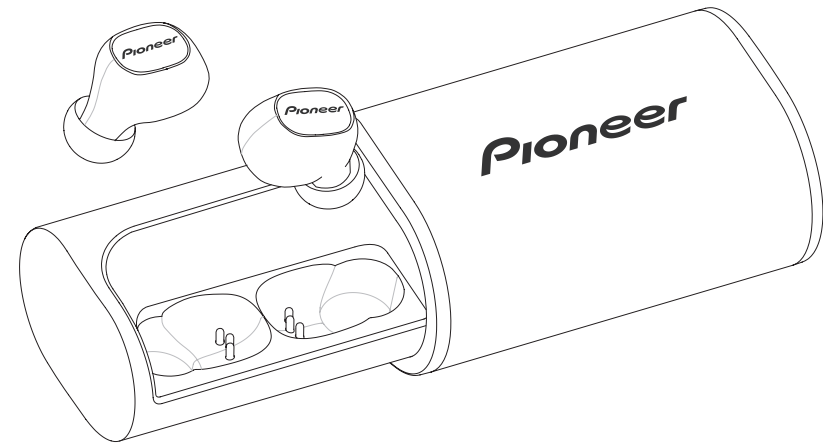

 **Bluetooth**

U.S.A. Only
États-Unis seulement

BC

Operating Instructions

Thank you for buying this Pioneer product. Please read through these operating instructions so you will know how to operate your model properly.

Main Features

Wireless music enjoyment

- Wireless music enjoyment on *Bluetooth* devices (smart phones and other cell phones, digital music players, etc.) *1
For operating details consult the user's manual for the device to be connected.
- Allows control of play, stop, forward and reverse selection. *2

Hands-free communication

- Hands-free communication is possible even with the *Bluetooth* telephone placed in your bag or briefcase. *3

*1 The corresponding *Bluetooth* device must support the A2DP profile.

*2 The corresponding *Bluetooth* device must support the AVRCP profile. Also, remote control operation cannot be guaranteed for all devices.

*3 The corresponding *Bluetooth* device must support the HSP or HFP profile.

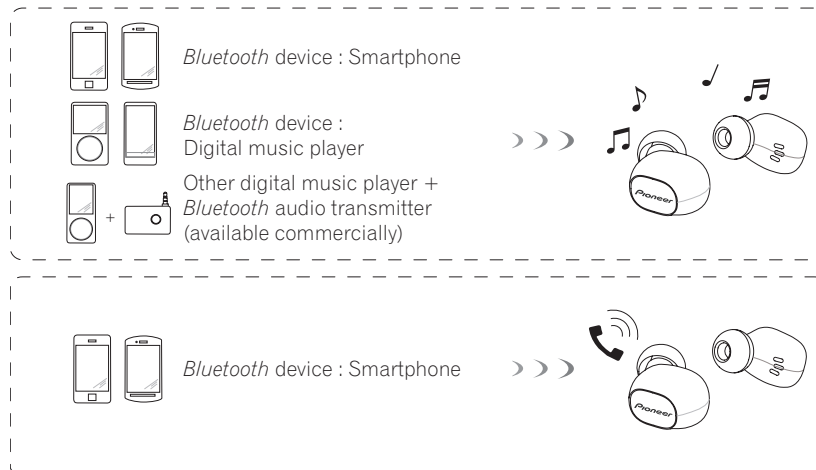

1. Set Contents

Confirm the presence of all parts and components before use.

- 1 : Earphone L side (host unit)
- 2 : Earphone R side (sub unit)
- 3 : Charging case

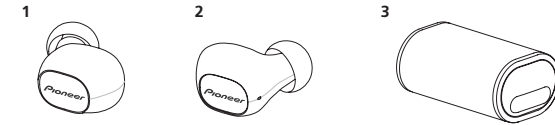

4 : TYPE-C USB cable

5 : Earphone tips S, M, L × 2 each

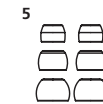
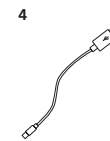

7 : Warranty (Europe / U.S.A. and Canada / Japan)

8 : Quick Start Guide

9 : Safety Guide

2. Names of Parts

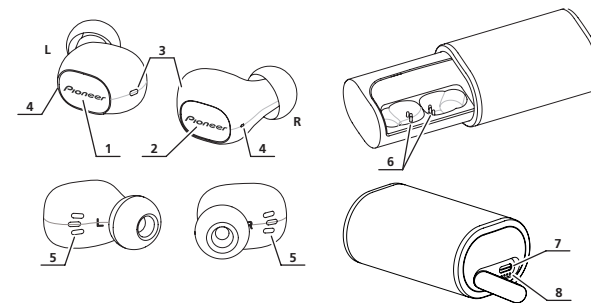

- 1 : L side Multi-function button
- 2 : R side Multi-function button
- 3 : LED indicators of units
- 4 : Microphone
- 5 : Charging terminals of units
- 6 : Charging terminals of charging case
- 7 : TYPE-C USB port
- 8 : Charging case LED indicators

Glossary

A2DP : High-quality musical contents transmission profile

HSP : Communication/cell-phone operation profile

HFP : Hands-free communication/cell-phone operation profile

AVRCP : AV components remote control profile

3. Replacing the earphone tip

<Installation>

Turn the earphone's skirt inside out as shown in the accompanying illustration.



Press the mounting surface firmly onto the nozzle. Failure to press the tip fully onto the nozzle may cause the tip to come off.

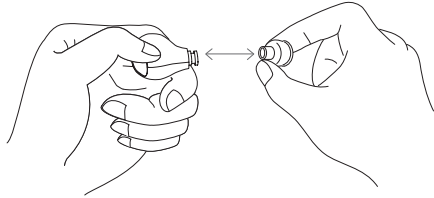

Return the inside-out skirt to its original shape.

<Removal>

Hold the earphone body securely and twist off the earphone tip.

4. Charging the batteries

The unit's battery must be recharged before use.
The accessory TYPE-C USB cable must be used for recharging the unit's battery.

- **Place the left and right earphones (units) into the charging case and check that the red LEDs of the units light red.**

When the red LEDs light, charging of the units begins and the power turns off automatically.

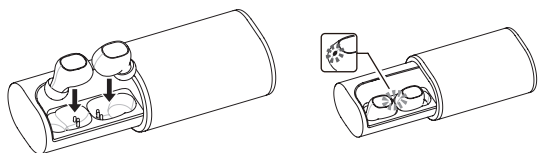

- **Close the charging case and then connect one USB plug of the accessory TYPE-C USB cable to the charging case and the other one to a USB port of your PC.**

When inserting the cable plug, insert it straight while holding the case to prevent it from opening.

- **When charging begins, the white LEDs on the charging case flash.**

Charging of the charging case will complete in about 3.5 hours. When the four white LEDs light, the charging case is fully charged.

Charging of the units will complete in about 1 hours.

When the rechargeable battery's power become low, a beeping sound can be heard from the unit once every 20 seconds, and the LED indicator flashes red. In this case, recharge the battery before using the unit.

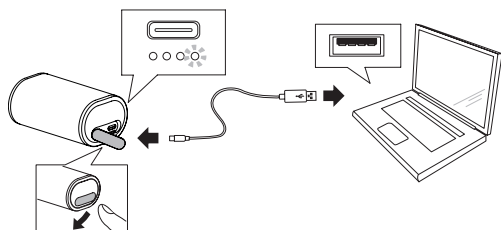

<Charging the earphones while you are out>

The charging case has a built-in rechargeable battery.

If you charge the charging case, you will be able to charge the units if they runs out of power while you are out or otherwise have no access to a power supply.

If the charging case is fully charged, you can charge the units about 2 times.

Note

- Battery recharging time and usable battery time may vary depending on ambient temperature and frequency of use.
- Do not place metal objects near the headphones' charging contacts, since dangerous electrical shorts or abnormal heating may result.

Notes on battery charging

- This device cannot be used during charging.
- Battery performance is influenced by the surrounding temperature. Charge the supplied rechargeable batteries within a temperature range of 5 to 35 degrees celcius.
- Do not overcharge batteries. In order to protect batteries, do not repeatedly charge the batteries that are already fully charged.
- Batteries become slightly warm when charging. This is not a malfunction.
- Please use the accessory TYPE-C USB cable for recharging; using other cables may result in malfunction.
- Recharging may not be possible if computer is in power-saving mode.
- Always confirm the proper shape and orientation of the micro-USB cable plugs before attempting to connect to the charging case and computer.
- Do not use TYPE-C USB cables when tightly twisted or bundled, since fire or electric shock might result.
- If you do not plan to use this product for an extended period, avoid storing it in a hot or humid location (such as in a vehicle or in direct sunlight). Storage in such locations may degrade the rechargeable battery and shorten the usable time.
- If you do not plan to use this product for an extended period, charge it for approximately one hour before storing it. Long periods of storage with a full battery or without any charge may degrade the rechargeable battery and shorten the usable time.
- If the charging case is pened during charging, the cord will be pulled, which may result in a broken wire or malfunction. Make sure you disconnect the cord before opening the charging case.

5. Pairing

Pairing must be performed before the headphones can be used to listen to music or communicate using a *Bluetooth* device.
For further details regarding the pairing procedure, consult the user's manual for your *Bluetooth* device.

(1) Remove the left and right earphones (units) from the charging case.

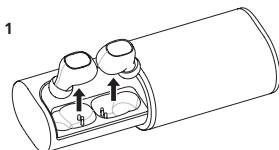

(2) Press the multifunction button on the left side until the mode becomes pairing mode.

- The state when the LED lamp flashes blue and red alternately is pairing mode. When it lights alternately, release the multifunction button.

(3) Press the multifunction button on the right side until the blue LED lights and then flashes.

- When the blue LED on right earphone flashes three times, the power turns on and the right earphone pairs with the left earphone automatically. (If there is another connection device nearby, pairing of the left and right units may not be possible.)

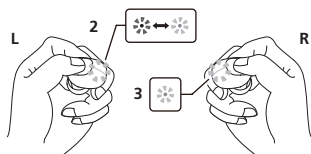

- When in the pairing mode, if pairing is not completed within about 10 minutes, the power will automatically turn off.

(4) Turn on the power to the *Bluetooth* device you wish to pair with, and begin pairing; search for this unit (wireless headphones) from the paired *Bluetooth* device.

- Set the *Bluetooth* device close (within one meter) to the wireless headphones.
- These wireless headphones will appear in the *Bluetooth* device's display as «SE-C8TW».

(5) Confirm that pairing has been successfully completed with the *Bluetooth* device.

- Look at the display for the *Bluetooth*-enabled device and select "SE-C8TW".

- When the LED lamp is flashing in blue slowly about once every 3 seconds, pairing is complete.

Connect to the *Bluetooth* device

- Turn on the power of each of the left and right units and perform the connection operation on the other *Bluetooth* device.
When the power of the units turns on, the blue LED flashes three times.
- Depending on the device, connection between the wireless headphones and *Bluetooth* device may be effected automatically after pairing.

Disconnecting from the *Bluetooth* device

- Press the multifunction button on either the right or left unit until the red LED flashes three times to turn off the power.
If the operation is performed on one of the units, the power of both the left and right units will turn off.

Note

- With some *Bluetooth* devices, the volume level may be maximized when pairing with these earphones. Pairing should only be done while holding the earphones in your hand. If you have these inserted in your ears during pairing you may be subjected to loud volume causing possible hearing damage. After pairing adjust the volume level down, using the *Bluetooth* device prior to placing earphones in your ears.
- Depending on the device connected, the A2DP profile may need to be designated when playing music, and the HFP or HSP profiles for hands-free communication.
- For details regarding operating and setting methods, consult the user's manual for the *Bluetooth* device.
- When a connection with the device becomes no longer possible, perform pairing again.
- These wireless headphones can record pairing information for up to 2 *Bluetooth* devices. If pairing is performed for a 3 device, the information for the first paired device will be overwritten and lost. If you wish to reconnect to that device on a subsequent occasions, it will be necessary to repeat pairing with that device.
- Whenever using a device with which pairing has been performed, first turn on the power to the wireless headphones, then perform the connection operation for the paired *Bluetooth* device.

6. Enjoying music

To use the wireless headphones to listen to music from a *Bluetooth* device, you must first perform pairing with the *Bluetooth* device using the A2DP audio profile. For details on how to perform pairing, see P.5.

- (1) Remove the left and right earphones (units) from the charging case.**
- (2) Press the left side and right side multifunction buttons until the blue LEDs light and then flash.**
 - When the blue LEDs on the left side and right side flash three times, the power turns on.
Pairing of the left side and right side is performed automatically when the power turns on.
- (3) Turn on the *Bluetooth* function on the device you wish to connect to.**
 - When pairing is completed, the wireless headphones will automatically connect to the *Bluetooth* device.

* If automatic connection is not achieved, or the headphones automatically connect to a different *Bluetooth* device than the one you wish to use, follow the instructions for the desired *Bluetooth* device regarding manual connection.

Controls when listening to music

If the connected *Bluetooth* device supports AVRCP, the following operations can be used.

- L side Multi-function button
 - Press once : Play/Pause
 - Press twice : Advance to next track or chapter.
- R side Multi-function button
 - Press once : Play/Pause
 - Press twice : Return to beginning of track or chapter.

* The music play and pause operations can be performed with either the left side or right side multifunction button.

* Adjust the volume with the paired *Bluetooth* device.

* With some *Bluetooth* devices, the volume level may be maximized when pairing with these earphones.
After pairing adjust the volume level down, using the *Bluetooth* device prior to placing earphones in your ears.

* Depending on the specifications of the connected *Bluetooth* device, the controls noted above and controls on the *Bluetooth* device may not be supported.

* Depending on the specifications of the connected *Bluetooth* device, the music playback settings may need to be configured. Consult the user's manual for the *Bluetooth* device.

* Depending on the specifications of the connected *Bluetooth* device, a music playback application may start automatically or the music cannot be paused/played. Consult the user's manual for the *Bluetooth* device.

7. Vocal communication

To use the wireless headphones for vocal communication, pairing must be performed with the desired *Bluetooth* device using the “hands-free profile” (HFP) or “headset profile” (HSP).

For details on how to perform pairing, see P.5.

* If the *Bluetooth* device supports both profiles HFP and HSP, use the profile HFP.

(1) Remove the left and right earphones (units) from the charging case.

(2) Press the left side and right side multifunction buttons until the blue LEDs light and then flash.

- When the blue LEDs on the left side and right side flash three times, the power turns on.
Pairing of the left side and right side is performed automatically when the power turns on.

(3) Turn on the *Bluetooth* function on the device you wish to connect to.

- When pairing is completed, the wireless headphones will automatically connect to the *Bluetooth* device.

* If automatic connection is not achieved, or the headphones automatically connect to a different *Bluetooth* device than the one you wish to use, follow the instructions for the desired *Bluetooth* device regarding manual connection.

Vocal communication controls

If the connected *Bluetooth* device supports AVRCP, the following operations can be used.

- L side Multi-function button
 - Press once when receiving a message : Enables conversation. Press once again to end conversation.
 - Press and hold when receiving a message : Refuse communication.

The same controls are supported in the event a call is received while listening to music.

* When a call is received, you cannot answer it by operating the right side multifunction button. Perform the operation with the left side multifunction button.

* Adjust the volume with the paired *Bluetooth* device.

* With some *Bluetooth* devices, the volume level may be maximized when pairing with these earphones.

After pairing adjust the volume level down, using the *Bluetooth* device prior to placing earphones in your ears.

* Depending on the specifications of the connected *Bluetooth* device, the controls noted above and controls on the *Bluetooth* device may not be supported.

* Depending on the specifications of the connected *Bluetooth* device, the phone settings may need to be configured. Consult the user’s manual for the *Bluetooth* device.

8. Using the voice assistant function

<Using the voice assistant function (Google app)>

You can start the Google app installed in your Android smartphone or other device and then perform operations by voice via the microphones of the earphones. Sound from the paired *Bluetooth* device can be heard only from the left side while you are using the Google app.

(1) Set the [Assist & voice input] option to the Google app.

- Select [Settings] - [Apps] on the Android smartphone and then select the cogwheel icon at the top right of the displayed screen.
Select [Default] - [Assist & voice input] and then set [Assist app] to the Google app. The above procedure is an example. For details, consult the user's manual for the paired *Bluetooth* device.

*To use the assistant, the latest version of the Google app may be required.
For details on the Google app, consult the user's manual for the paired *Bluetooth* device or the web page of the Google Play Store.

*Depending on the specifications of the paired *Bluetooth* device, starting of the Google app from the headset may not be supported.

(2) Connect the earphones to the paired *Bluetooth* device.

- For the connection procedure, see "5. Pairing."

(3) Start the Google app.

- If you press the left side button three times when the paired *Bluetooth* device is in the standby state or playing music, a beep tone sounds, the Google app starts, and you can hear the app startup sound.
Voice input is possible via the microphones of the earphones.
If a certain amount of time elapses after starting the Google app, a beep tone sounds and voice input is canceled.
- L side Multi-function button
 - Press three times: Starts the voice assistant function.

*Depending on the specifications of the connected *Bluetooth* device, the controls noted above and controls on the *Bluetooth* device may not be supported.

<Using the voice assistant function (Siri)>

You can start Siri installed in your iPhone or other device and then perform operations by voice via the microphones of the earphones. Sound from the paired *Bluetooth* device can be heard only from the left side while you are using Siri.

(1) Enable Siri.

- Select [Settings] - [Siri & Search] on your iPhone and then turn on Siri.
The above procedure is an example. For details, consult the user's manual for the paired *Bluetooth* device.

*For details on Siri, consult the user's manual for the paired *Bluetooth* device.

(2) Connect the earphones to the paired *Bluetooth* device.

- For the connection procedure, see "5. Pairing."

(3) Start Siri.

- If you press the left side button three times when the paired *Bluetooth* device is in the standby state or playing music, Siri starts and you can hear the startup sound.
Voice input is possible via the microphones of the earphones.
If a certain amount of time elapses after starting Siri, a beep tone sounds and voice input is canceled.
For other details such as the apps linked to Siri, consult the user's manual for the paired *Bluetooth* device.

- L side Multi-function button
 - Press three times: Starts the voice assistant function.

*Depending on the specifications of the connected *Bluetooth* device, the controls noted above and controls on the *Bluetooth* device may not be supported.

9. LED indicator

<Earphone units>

Operation	LED indicator
When not connected to a <i>Bluetooth</i> device	LED flashes blue once every second.
Pairing mode	LED alternately flashes blue and red.
When connected to a <i>Bluetooth</i> device	LED flashes blue once every three seconds.
During recharging	LED lights red.

<Charging case>

Operation	LED indicator
During recharging	LED flashes white once every second.
Fully charged (remaining battery power: 100%)	4 white LEDs are lit.
Remaining battery power: About 75%	3 white LEDs are lit.
Remaining battery power: About 50%	2 white LEDs are lit.
Remaining battery power: About 25%	One white LED is lit.

<Checking the remaining battery power>

- You can check the remaining battery power by gently tapping the charging case to turn on the LEDs.

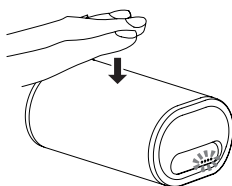

- Subjecting this product to strong forces or impacts may cause damage to the exterior appearance, a loss of performance, or a malfunction or internal damage.
- If the LEDs do not light, charge the batteries because there is no remaining battery power.
For the charging procedure, see P.4.

10. Troubleshooting

Problem	Remedy
Power won't turn on.	Recharge the wireless headphones.
The batteries will not charge.	Confirm that the earphones are placed in the charging case properly.
	Be sure to use the included TYPE-C USB cable.
	Confirm that computer's power is ON.
	Confirm that computer is not in power-saving mode.
Confirm that accessory TYPE-C USB cable is securely connected to both the charging case and the computer.	
Can't perform pairing.	Place the wireless earphones and <i>Bluetooth</i> device closely together when performing pairing.
Can't perform <i>Bluetooth</i> connection.	Confirm that left side and right side earphones' and paired device's power is turned on.
	Confirm that <i>Bluetooth</i> function is turned ON in the device you are connecting to.
No sound. (When playing music)	Confirm that left side and right side earphones' and paired device's power is turned on.
	Confirm that connection with <i>Bluetooth</i> device is set for profile A2DP.
	Confirm that the connected music playback device is set for PLAY.
	Confirm that the volume is not set low on the paired device.
Sound is distorted. (When playing music)	Check that no other devices utilizing the 2.4 GHz wavelength (including microwave ovens, wireless radios, etc.) are nearby, and that no obstructions block the signal path.
Can't use hands-free operation.	Confirm that wireless earphones and <i>Bluetooth</i> device are connected using the profile HFP or HSP.
	If connection to the <i>Bluetooth</i> device is in profile A2DP, it may be necessary to change connection profiles (depending on the specifications of the <i>Bluetooth</i> device).

Problem	Remedy
Communication distance is short, sound is garbled.	Check that no other devices utilizing the 2.4 GHz wavelength (including microwave ovens, wireless radios, etc.) are nearby, and that no obstructions block the signal path.
Can't use the voice assistant function.	Confirm that the settings of the paired <i>Bluetooth</i> device are set correctly.

Specifications

Transmission format	Bluetooth Standard Protocol Ver. 4.2
Output	Bluetooth Standard Protocol Power Class 2
Maximum transmission distance	About 10 m line of sight *1
Frequency used	2.4 GHz (2.4000 GHz to 2.4835 GHz)*2
Modulation	FHSS
Supported Bluetooth profiles	A2DP, AVRCP, HFP, HSP
Supported CODEC	SBC, AAC
Contents protection	SCMS-T
Battery life with continuous use	
• Earphones	Maximum 3 hours of continuous transmission (including music-play time)
Recharging time	
• Earphones	About 1 hours
• Charging case	About 3.5 hours
Power	DC 3.7 V internally rechargeable lithium-ion battery
Weight	
• Earphones (L,R each)	6 g
• Charging case	125 g

HEADPHONES

Type	Fully-enclosed dynamic headphones
Driver units	∅6 mm
Frequency response	20 Hz to 20 000 Hz

MICROPHONE

Type	MEMS
Directionality	Omni-directional microphone
Frequency response	100 Hz to 10 000 Hz

ACCESSORIES

TYPE-C cable	1
Earphone tips (silicone)	S, M, L × 2 each
Warranty (Europe / U.S.A. and Canada / Japan)	1
Quick Start Guide (this document)	1
Safety Guide	1

*1 Transmission distance is an approximation. Actual usable distance may vary depending on surrounding conditions.

*2 This product utilizes radio waves in the 2.4 GHz spectrum. Some signal dropouts may be experienced due to interference with radios, microwave ovens, and other devices using the 2.4 GHz spectrum.

Note

Specifications and design are subject to possible modifications without notice due to improvements.

About the License and Trademarks

- “Pioneer” is a trademark of Pioneer Corporation, and is used under license.
- The *Bluetooth*® word mark and logos are registered trademarks owned by *Bluetooth* SIG, Inc. and any use of such marks by Onkyo Corporation is under license. Other trademarks and trade names are those of their respective owners.
- iPhone and Siri are trademarks of Apple Inc., registered in the U.S. and other countries.
- Android, Google Play and the Google Play logo are trademarks of Google LLC.



2-3-12, Yaesu, Chuo-Ku, Tokyo 104-0028, Japan

Importer in EU

Hanns-Martin-Schleyer-Str. 35, 47877 Willich, Germany

Importer in US and Canada

Pioneer Home Entertainment U.S.A.

<U.S.A.>

18 PARK WAY, UPPER SADDLE RIVER, NEW JERSEY 07458, U.S.A.

Tel: 1-201-785-2600

<Germany>

Hanns-Martin-Schleyer-Straße 35, 47877 Willich, Germany

Tel: +49(0)2154 913222

<UK>

Anteros Building, Odyssey Business Park, West End Road, South Ruislip, Middlesex, HA4 6QQ United Kingdom

Tel: +44(0)208 836 3612

<France>

6, Avenue de Marais F - 95816 Argenteuil Cedex FRANCE

Tel :+33(0)969 368 050

Register your product on

<Europe>

<http://www.pioneer.eu>

<U.S.A.>

<http://www.pioneerelectronics.com>

<Canada>

<http://www.pioneerelectronics.ca>

Pioneer

SE-C8TW

AURICULARES INALÁMBRICOS ESTÉREO

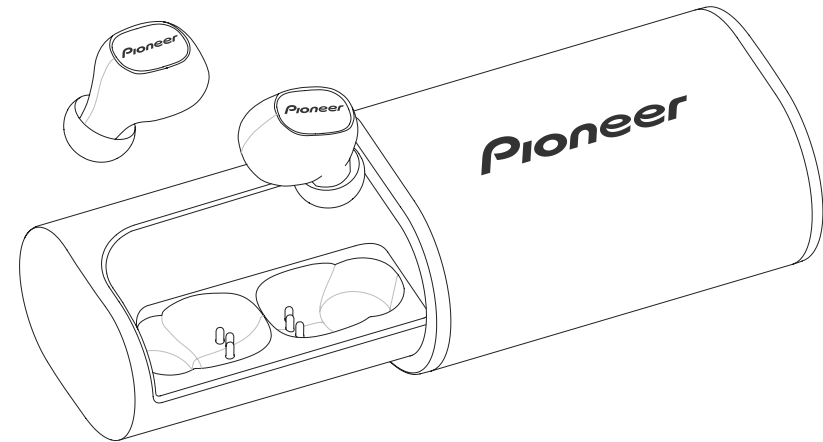

 **Bluetooth**

U.S.A. Only
États-Unis seulement

BC

Manual de instrucciones

Enhorabuena por la adquisición de este producto Pioneer. Lea completamente este manual de instrucciones para aprender a operar correctamente el aparato.

Características principales

Entretenimiento musical sin cables

- Entretenimiento musical sin cables con dispositivos *Bluetooth* (teléfonos inteligentes y otros teléfonos móviles, reproductores musicales digitales, etc.) *1
Con respecto a los detalles de operación, consulte el manual de instrucciones del dispositivo que se proponga conectar.
- Permite el control de la selección de reproducción, parada, avance y retroceso. *2

Comunicación con manos libres

- Las comunicaciones con manos libres pueden llevarse a cabo incluso con el teléfono *Bluetooth* dentro del bolso o la cartera. *3

*1 El dispositivo *Bluetooth* correspondiente debe ser compatible con el perfil A2DP.

*2 El dispositivo *Bluetooth* correspondiente debe ser compatible con el perfil AVRCP. Además, no puede garantizarse la operación de control remoto para todos los dispositivos.

*3 El dispositivo *Bluetooth* correspondiente debe ser compatible con el perfil HSP o HFP.

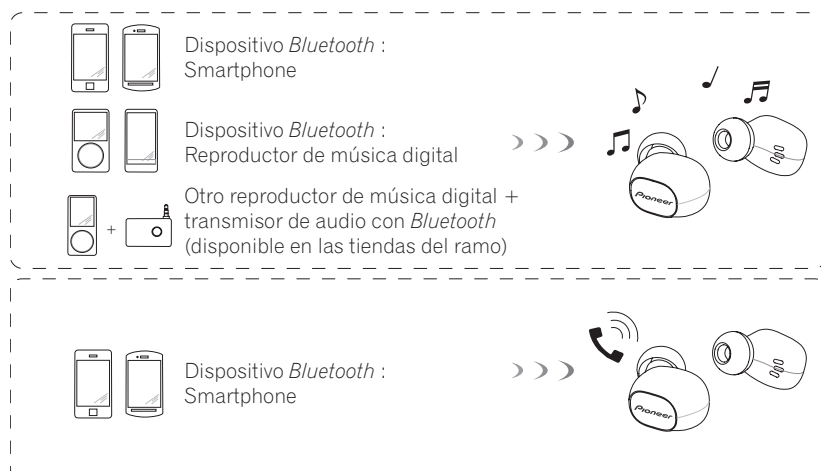

Glosario

A2DP : Perfil de transmisión de contenido musical de alta calidad

HSP : Perfil de operación de comunicaciones/teléfono móvil

HFP : Perfil de operación de comunicaciones de manos libres/teléfono móvil

AVRCP : Perfil de control remoto de componentes audiovisuales

1. Contenido del producto

Confirme que no falte ninguna de las partes y componentes antes de la utilización.

1 : Auricular del lado izquierdo (L) (unidad anfitriona)

2 : Auricular del lado derecho (R) (unidad secundaria)

3 : Estuche de carga

4 : Cable USB de TIPO C

5 : Puntas de auriculares S, M, L × 2 de cada

7 : Garantía (Europa / Estados Unidos y Canadá / Japón)

8 : Guía de inicio rápido

9 : Guía de seguridad

2. Nomenclatura

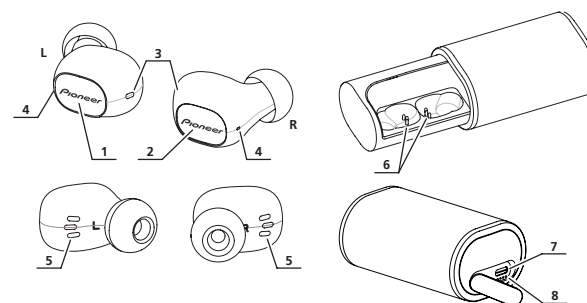

1 : Botón multifunción del lado izquierdo (L)

2 : Botón multifunción del lado derecho (R)

3 : Indicadores LED de las unidades

4 : Micrófono

5 : Terminales de carga de las unidades

6 : Terminales de carga del estuche de carga

7 : Puerto USB de TIPO C

8 : Indicadores LED del estuche de carga

3. Reemplazo de los adaptadores del Auricular

<Instalación>

Dé la vuelta al adaptador del auricular hacia fuera como se muestra en la ilustración.



Empuje firmemente la superficie de montaje contra a cánula. Si no se encaja por completo en la cánula, el adaptador se puede desprender.

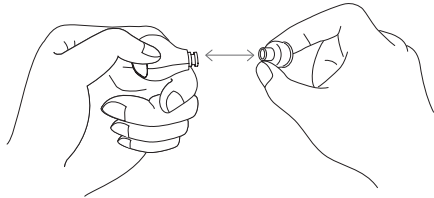

Dé la vuelta al adaptador del auricular para que adquiera su forma original.

<Extracción>

Tome firmemente el cuerpo del auricular y gire el adaptador para quitarlo.

4. Carga de las baterías

Es necesario recargar la batería del aparato antes de utilizarlo.
Es necesario utilizar el cable USB de TIPO C accesorio para recargar la batería del aparato.

- **Coloque los auriculares izquierdo y derecho (unidades) en el estuche de carga y compruebe que los LED rojos de la unidades se iluminen de color rojo.**

Cuando se iluminen los LED rojos, se iniciará la carga de las unidades y la alimentación se desconectará automáticamente.

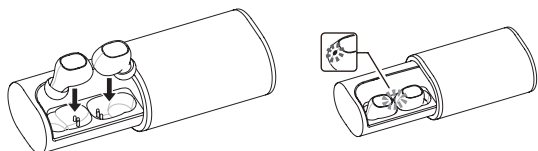

- **Cierre el estuche de carga y, a continuación, conecte un conector USB del cable USB de TIPO C accesorio en el estuche de carga y el otro en un puerto USB del ordenador.**

Cuando inserte el conector del cable, insértelo recto mientras sujeta el estuche para evitar que se abra.

- **Cuando se inicie la carga, los LED blancos del estuche de carga parpadearán.**

La carga del estuche de carga se completará en unas 3,5 horas. Cuando estén encendidos los cuatro LED blancos, el estuche de carga estará completamente cargado. La carga de las unidades se completará en unas 1 hora.

Cuando quede poca carga de la batería, podrá oírse un sonido de pitido procedente de la unidad una vez cada 20 segundos y el indicador LED parpadeará en rojo. En este caso, recargue la batería antes de volver a emplear la unidad.

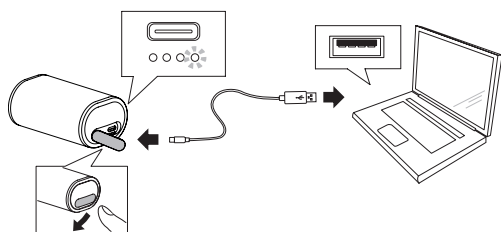

<Carga de los auriculares mientras usted está fuera>

El estuche de carga tiene una batería recargable integrada.

Si carga el estuche de carga, podrá cargar las unidades si se agota su batería mientras está fuera o bien si no tiene acceso a suministro de energía.

Si el estuche de carga está totalmente cargado, puede cargar las unidades unas 2 veces.

Nota

- El tiempo de recarga de la batería y el tiempo de utilización de la batería pueden variar dependiendo de la temperatura ambiente y de la frecuencia de utilización.
- No ponga objetos metálicos cerca de los contactos de carga de los auriculares porque podrían producirse descargas eléctricas peligrosas o sobrecalentamiento anormal.

Notas acerca de la carga de la batería

- Este dispositivo no se puede utilizar durante la carga.
- El rendimiento de la batería se ve afectado por la temperatura ambiental. Cargue las baterías recargables suministradas dentro de un margen de temperaturas de 5 a 35 grados Celsius.
- No sobrecargue las baterías. Con el fin de proteger las baterías, no cargue repetidamente las baterías cuando ya estén completamente cargadas.
- Las baterías pueden calentarse ligeramente durante la carga. No es un fallo de funcionamiento.
- Utilice el cable USB de tipo C proporcionado como accesorio para recargar; el uso de otros cables puede provocar un funcionamiento incorrecto.
- Es posible que no pueda efectuarse la recarga si el ordenador está en el modo de ahorro de energía.
- Confirme siempre que la forma y la orientación de los conectores del cable micro-USB sean correctas antes de intentar conectar el estuche de carga y el ordenador.
- No utilice cables USB de tipo C cuando estén muy retorcidos o enrollados, ya que se puede provocar un incendio o descargas eléctricas.
- Si prevé no utilizar este producto durante un período prolongado, evite almacenarlo en un lugar cálido o húmedo (como en un vehículo o donde reciba la luz solar directa). El almacenamiento en tales lugares puede degradar la batería recargable y acortar el tiempo de utilización.
- Si prevé no utilizar este producto durante un período prolongado, cárguelo durante aproximadamente una hora antes de almacenarlo. Largos períodos de almacenamiento con una batería llena o sin ninguna carga pueden degradar la batería recargable y acortar el tiempo de utilización.
- Si se abre el estuche de carga durante la carga, se tirará del cable, lo que puede provocar que el cable se rompa o un mal funcionamiento. Asegúrese de desconectar el cable antes de abrir el estuche de carga.

5. Apareamiento

Es necesario efectuar el apareamiento antes de utilizar los auriculares para escuchar música o para comunicaciones con un dispositivo *Bluetooth*. Para encontrar más detalles sobre el procedimiento de apareamiento, consulte el manual de instrucciones del dispositivo *Bluetooth*.

(1) Retire los auriculares izquierdo y derecho (unidades) del estuche de carga.

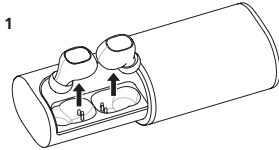

(2) Pulse el botón multifunción del lado izquierdo hasta que el modo cambie al modo de emparejamiento.

- Cuando el indicador LED parpadea en color azul y rojo de forma alternativa, está en modo de emparejamiento. Cuando se ilumine alternativamente, suelte el botón multifunción.

(3) Pulse el botón multifunción en el lado derecho hasta que el LED azul se ilumine y después parpadee.

- Cuando el LED azul del auricular derecho parpadee tres veces, la alimentación se conectará y el auricular derecho se emparejará con el auricular izquierdo automáticamente. (Si hay cerca otro dispositivo para la conexión, quizás no sea posible el emparejamiento de las unidades izquierda y derecha.)

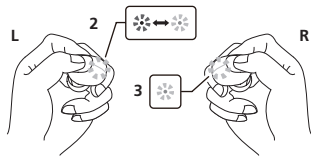

- Cuando esté en el modo de apareamiento, si no se completa el apareamiento en 10 minutos, la alimentación se desconectará automáticamente.

(4) Conecte la alimentación del dispositivo *Bluetooth* con el que desee efectuar el apareamiento y comience la operación de apareamiento; busque esta unidad (auriculares inalámbricos) en el dispositivo *Bluetooth* apareado.

- Ponga el dispositivo *Bluetooth* cerca de los auriculares inalámbricos (a menos de un metro).
- Estos auriculares inalámbricos aparecerán en la pantalla del dispositivo *Bluetooth* con la denominación "SE-C8TW".

(5) Confirme que el apareamiento con el dispositivo *Bluetooth* haya finalizado con éxito.

- Mire la pantalla del dispositivo *Bluetooth* habilitado y seleccione "SE-C7BT".
- Cuando la lámpara LED parpadea lentamente en azul aproximadamente una vez cada 3 segundos, se ha completado el emparejamiento.

Conéctelos al dispositivo *Bluetooth*

- Encienda las unidades izquierda y derecha y realice la operación de conexión en el otro dispositivo *Bluetooth*. Cuando se enciendan las unidades, el LED azul parpadeará tres veces.
- Es posible que con algunos dispositivos la conexión entre los auriculares inalámbricos y el dispositivo *Bluetooth* se efectúe automáticamente después del apareamiento.

Desconexión de los auriculares del dispositivo *Bluetooth*

- Pulse el botón multifunción en el lado derecho o izquierdo hasta que el LED rojo parpadee tres veces para desconectar la alimentación.
- Si la operación se realiza en una de las unidades, se desconectarán tanto la unidad izquierda como la derecha.

Nota

- Con algunos dispositivos *Bluetooth*, el nivel de volumen puede ser máximo durante el emparejamiento con estos auriculares. El emparejamiento solo se debe realizar mientras se sujetan los auriculares en la mano. Si están insertados en los oídos durante el emparejamiento, usted puede estar sujeto a un volumen elevado y puede sufrir daños auditivos. Tras el emparejamiento baje el nivel del volumen mediante el dispositivo *Bluetooth* antes de colocar los auriculares en los oídos.
- Dependiendo del dispositivo conectado, es posible que sea necesario designar el perfil A2DP para reproducir música, y los perfiles HFP o HSP para las comunicaciones con manos libres.
- Para encontrar más detalles sobre la operación y los métodos de ajuste, consulte el manual de instrucciones del dispositivo *Bluetooth*.
- Cuando ya no es posible una conexión con el dispositivo, vuelva a realizar el emparejamiento.
- Estos auriculares inalámbricos pueden registrar la información de apareamiento para un máximo de 2 dispositivos *Bluetooth*. Si se efectúa el apareamiento con un 3 dispositivo, esta información se sobrescribirá sobre la del primer dispositivo apareado y se perderá la del primero. Si posteriormente desea volver a conectar tal dispositivo, será necesario que vuelva a efectuar el apareamiento con dicho dispositivo.
- Siempre que emplee un dispositivo con el que ya haya efectuado el emparejamiento, conecte primero la alimentación de los auriculares inalámbricos y luego lleve a cabo la operación de conexión del dispositivo *Bluetooth* emparejado.

6. Reproducción de música

Si desea emplear los auriculares inalámbricos para escuchar música procedente de un dispositivo *Bluetooth*, primero deberá efectuar el emparejado con el dispositivo *Bluetooth* utilizando el perfil de audio A2DP.

Para ver los detalles sobre la operación de emparejar, consulte la página 5.

(1) Rimuovere gli auricolari destro e sinistro (unità) dalla custodia di ricarica.

(2) Pulse los botones multifunción del lado izquierdo y derecho hasta que se ilumine la luz LED azul y después parpadee.

- Cuando los LED azules de los lados izquierdo y derecho parpadeen tres veces, se conectará la alimentación.
El emparejamiento en los lados izquierdo y derecho se realiza automáticamente cuando se conecta la alimentación.

(3) Active la función *Bluetooth* en el dispositivo que desee conectar.

- Una vez haya finalizado el emparejado, los auriculares inalámbricos se conectarán automáticamente al dispositivo *Bluetooth*.

*Si no puede efectuarse la conexión automática o si los auriculares inalámbricos se conectan a otro dispositivo *Bluetooth* distinto, siga las instrucciones para el dispositivo *Bluetooth* deseado en lo que respecta a la conexión manual.

Controles para escuchar música

Si el dispositivo *Bluetooth* conectado es compatible con AVRCP, podrán emplearse las operaciones siguientes.

- Botón multifunción del lado izquierdo (L)
 - Pulse una vez : Reproducción/Pausa.
 - Pulse dos veces : Avance hasta la siguiente pista o capítulo.
- Botón multifunción del lado derecho(R)
 - Pulse una vez : Reproducción/Pausa.
 - Pulse dos veces : Retorno al principio de la pista o capítulo.

*La reproducción de música y las operaciones de pausa se pueden controlar con el botón multifunción del lado izquierdo o del lado derecho.

*Ajuste el volumen con el dispositivo *Bluetooth* emparejado.

*Con algunos dispositivos *Bluetooth*, el nivel de volumen puede ser máximo durante el emparejamiento con estos auriculares.
Tras el emparejamiento baje el nivel del volumen mediante el dispositivo *Bluetooth* antes de colocar los auriculares en los oídos.

*Dependiendo de las especificaciones del dispositivo *Bluetooth* conectado, es posible que no haya compatibilidad con los controles arriba indicados y los controles del dispositivo *Bluetooth*.

*En función de las especificaciones del dispositivo *Bluetooth* conectado, es posible que se deban configurar los ajustes de reproducción de música. Consulte el manual del usuario del dispositivo *Bluetooth*.

*En función de las especificaciones del dispositivo *Bluetooth* conectado, se puede iniciar automáticamente una aplicación de reproducción de música o bien es posible que no se pueda reproducir la música o realizar una pausa. Consulte el manual del usuario del dispositivo *Bluetooth*.

7. Comunicaciones de voz

Para emplear los auriculares inalámbricos para comunicaciones de voz, es necesario efectuar el emparejado con el dispositivo *Bluetooth* deseado empleando el “perfil de manos libres” (HFP) o el “perfil de auriculares” (HSP).

Para ver los detalles sobre la operación de emparejar, consulte la página 5.

* Si el dispositivo *Bluetooth* es compatible con ambos perfiles, HFP y HSP, emplee el perfil HFP.

(1) Rimuovere gli auricolari destro e sinistro (unità) dalla custodia di ricarica.

(2) Pulse los botones multifunción del lado izquierdo y derecho hasta que se ilumine la luz LED azul y después parpadee.

- Cuando los LED azules de los lados izquierdo y derecho parpadeen tres veces, se conectará la alimentación.

El emparejamiento en los lados izquierdo y derecho se realiza automáticamente cuando se conecta la alimentación.

(3) Active la función *Bluetooth* en el dispositivo que desee conectar.

- Una vez haya finalizado el emparejado, los auriculares inalámbricos se conectarán automáticamente al dispositivo *Bluetooth*.

*Si no puede efectuarse la conexión automática o si los auriculares inalámbricos se conectan a otro dispositivo *Bluetooth* distinto, siga las instrucciones para el dispositivo *Bluetooth* deseado en lo que respecta a la conexión manual.

Controles de comunicaciones de voz

Si el dispositivo *Bluetooth* conectado es compatible con AVRCP, podrán emplearse las operaciones siguientes.

- Botón multifunción del lado izquierdo (L)
 - Pulse una vez para recibir un mensaje : Habilitar la conversación. Pulse otra vez para finalizar la conversación.
 - Pulse y retenga pulsado para recibir un mensaje : Rechazar la comunicación.

Se soportan los mismos controles en el caso de recibir una llamada mientras se está escuchando música.

*Cuando se recibe una llamada, no se puede responder mediante el botón multifunción del lado derecho. Realice la operación con el botón multifunción del lado izquierdo.

*Ajuste el volumen con el dispositivo *Bluetooth* emparejado.

*Con algunos dispositivos *Bluetooth*, el nivel de volumen puede ser máximo durante el emparejamiento con estos auriculares.

Tras el emparejamiento baje el nivel del volumen mediante el dispositivo *Bluetooth* antes de colocar los auriculares en los oídos.

*Dependiendo de las especificaciones del dispositivo *Bluetooth* conectado, es posible que no haya compatibilidad con los controles arriba indicados y los controles del dispositivo *Bluetooth*.

*En función de las especificaciones del dispositivo *Bluetooth* conectado, es posible que se deba cambiar la configuración del teléfono. Consulte el manual del usuario del dispositivo *Bluetooth*.

8. Uso de la función de asistente de voz

<Uso de la función de asistente de voz (aplicación Google)>

Puede iniciar la aplicación Google instalada en su smartphone Android u otro dispositivo y después puede realizar las operaciones mediante voz a través de los micrófonos de los auriculares.

El sonido del dispositivo *Bluetooth* emparejado se puede oír solo desde el lado izquierdo mientras utiliza la aplicación Google.

(1) Configure la opción [Assist & voice input] de la aplicación Google.

- Seleccione [Settings] - [Apps] en el smartphone Android y después seleccione el icono de rueda dentada en la esquina superior derecha de la pantalla que se muestra. Seleccione [Default] - [Assist & voice input] y después ajuste [Assist app] en la aplicación Google.
El procedimiento indicado es un ejemplo. Para obtener información detallada, consulte el manual del usuario del dispositivo emparejado.

*Para utilizar el asistente, se puede necesitar la versión más reciente de la aplicación Google.

Para obtener información detallada sobre la aplicación Google, consulte el manual del usuario del dispositivo *Bluetooth* emparejado o la página web de Google Play Store.

* En función de las especificaciones del dispositivo *Bluetooth* emparejado, quizás no se pueda iniciar la aplicación Google desde los auriculares.

(2) Conecte los auriculares al dispositivo *Bluetooth* emparejado.

- Para conocer el procedimiento de conexión, consulte "5. Emparejado".

(3) Inicie la aplicación Google.

- Si pulsa tres veces el botón del lado izquierdo cuando el dispositivo *Bluetooth* emparejado está en estado de reposo o reproduciendo música, se emite una señal acústica, se inicia la aplicación Google y puede oír el sonido de inicio de la aplicación.

La entrada de voz se puede realizar a través de los micrófonos de los auriculares. Si transcurre un período de tiempo tras iniciar la aplicación Google, suena una señal acústica y se cancela la entrada de voz.

- Botón multifunción del lado izquierdo (L)
●●● Tres pulsaciones: se inicia la función de asistente de voz.

*Dependiendo de las especificaciones del dispositivo *Bluetooth* conectado, es posible que no haya compatibilidad con los controles arriba indicados y los controles del dispositivo *Bluetooth*.

<Uso de la función de asistente de voz (Siri)>

Puede iniciar Siri, instalada en su iPhone u otro dispositivo, y después puede realizar las operaciones mediante voz a través de los micrófonos de los auriculares. El sonido del dispositivo *Bluetooth* emparejado se puede oír solo desde el lado izquierdo mientras utiliza Siri.

(1) Active Siri.

- Seleccione [Settings] - [Siri & Search] en el iPhone y después active Siri.
El procedimiento indicado es un ejemplo. Para obtener información detallada, consulte el manual del usuario del dispositivo emparejado.

* Para obtener información detallada sobre Siri, consulte el manual del usuario del dispositivo emparejado.

(2) Conecte los auriculares al dispositivo *Bluetooth* emparejado.

- Para conocer el procedimiento de conexión, consulte "5. Emparejado".

(3) Inicie Siri.

- Si pulsa tres veces el botón del lado izquierdo cuando el dispositivo *Bluetooth* emparejado está en estado de reposo o reproduciendo música, se inicia Siri y puede oír el sonido de inicio.
La entrada de voz se puede realizar a través de los micrófonos de los auriculares. Si transcurre un período de tiempo tras iniciar Siri, suena una señal acústica y se cancela la entrada de voz.
Para obtener más información, como aplicaciones conectadas a Siri, consulte el manual del usuario del dispositivo emparejado.
- Botón multifunción del lado izquierdo (L)
●●● Tres pulsaciones: se inicia la función de asistente de voz.

*Dependiendo de las especificaciones del dispositivo *Bluetooth* conectado, es posible que no haya compatibilidad con los controles arriba indicados y los controles del dispositivo *Bluetooth*.

9. Indicador LED

<Unidades de auricular>

Operación	Indicador LED
Cuando no están conectados a un dispositivo <i>Bluetooth</i>	El LED parpadea dos veces en azul cada segundo.
Modo de apareamiento	El LED parpadea alternativamente en azul y rojo.
Cuando están conectados a un dispositivo <i>Bluetooth</i>	El LED parpadea en azul una vez cada 3 segundos.
Durante la recarga	El LED se enciende en rojo.

<Estuche de carga>

Operación	Indicador LED
Durante la recarga	El LED parpadea una vez cada segundo.
Totalmente cargado (capacidad restante de la batería: 100 %)	4 LED blancos encendidos.
Capacidad restante de la batería: alrededor de un 75 %	3 LED blancos encendidos.
Capacidad restante de la batería: alrededor de un 50 %	3 LED blancos encendidos.
Capacidad restante de la batería: alrededor de un 25 %	Un LED blanco encendido.

<Comprobación de la capacidad restante de la batería>

- Puede comprobar la capacidad restante de la batería golpeando suavemente el estuche de carga para activar los LED.

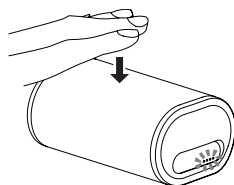

- Si somete este producto a fuerzas o impactos fuertes, puede causar daños en el aspecto exterior, una pérdida de rendimiento, un mal funcionamiento o daños internos.
- Si los LED no se encienden, cargue las baterías porque no queda carga en ellas.
Para conocer el procedimiento de carga, consulte la P. 4.

10. Solución de problemas

Problema	Remedio
No se conecta la alimentación.	Recargue los auriculares inalámbricos.
Las baterías no se cargan.	Confirme que los auriculares se hayan colocado correctamente en el estuche de carga.
	Asegúrese de utilizar el cable USB de tipo C que se incluye.
	Confirme que la alimentación del ordenador esté conectada.
	Confirme que el ordenador no esté en el modo de ahorro de energía.
	Confirme que el cable USB de tipo C proporcionado como accesorio esté conectado firmemente al estuche de carga y al ordenador.
No puede efectuarse el emparejado.	Coloque los auriculares inalámbricos y el dispositivo <i>Bluetooth</i> muy cerca cuando realice el emparejamiento.
No puede efectuarse la conexión <i>Bluetooth</i> .	Confirme que esté activada la alimentación de los auriculares del lado izquierdo y derecho y del dispositivo emparejado.
	Confirme que esté activada la función <i>Bluetooth</i> en el dispositivo que se proponga conectar.
No hay sonido. (Durante la reproducción de música)	Confirme que esté activada la alimentación de los auriculares del lado izquierdo y derecho y del dispositivo emparejado.
	Confirme que la conexión con el dispositivo <i>Bluetooth</i> esté ajustada para el perfil A2DP.
	Confirme que el dispositivo de reproducción musical conectado esté ajustado para la reproducción (PLAY).
	Confirme que el volumen no esté ajustado en un nivel bajo en el dispositivo emparejado.
El sonido sale distorsionado. (Durante la reproducción de música)	Verifique que no haya otros aparatos cerca que empleen la longitud de onda de 2,4 GHz (incluyendo hornos microondas, radios inalámbricas, etc. y que no haya obstrucciones que bloqueen el paso de la señal).

Problema	Remedio
No puede efectuarse la operación de manos libres.	Confirme que los auriculares inalámbricos y el dispositivo <i>Bluetooth</i> se conecten mediante el perfil HFP o HSP.
	Si la conexión del dispositivo <i>Bluetooth</i> se ha efectuado con el perfil A2DP, es posible que sea necesario cambiar los perfiles de conexión (dependiendo de las especificaciones del dispositivo <i>Bluetooth</i>).
La distancia de comunicación es corta, el sonido está distorsionado.	Verifique que no haya otros aparatos cerca que empleen la longitud de onda de 2,4 GHz (incluyendo hornos microondas, radios inalámbricas, etc. y que no haya obstrucciones que bloqueen el paso de la señal).
No se puede usar la función de asistente de voz.	Confirme que los ajustes del dispositivo <i>Bluetooth</i> emparejado se hayan establecido correctamente.

Especificaciones

Formato de transmisión	Protocolo estándar de <i>Bluetooth</i> Ver. 4.2
Salida	Protocolo estándar de <i>Bluetooth</i> Clase 2 de alimentación
Distancia máxima de transmisión	Aproximadamente 10 m en línea de visión *1
Frecuencia empleada	2,4 GHz (2,4000 GHz a 2,4835 GHz) *2
Modulación	FHSS
Perfiles <i>Bluetooth</i> compatibles	A2DP, AVRCP, HFP, HSP
CÓDEC compatible	SBC, AAC
Protección del contenido	SCMS-T
Vida útil de servicio de la batería con utilización continua	
Auriculares	Máximo de 3 horas de transmisión continua (incluyendo el tiempo de reproducción musical)
Vida útil de servicio de la batería en el modo de espera	Máximo de 000 horas
Tiempo de recarga	
Auriculares	Unas 1 horas
Estuche de carga	Unas 3,5 horas
Poder	Batería de iones de litio internamente recargable de 3.7 V CC.
Peso neto	
Auriculares (L,R cada uno)	6 gr.
Estuche de carga	125 gr.

AURICULARES

Tipo	Auriculares dinámicos completamente cerrados
Unidades driver	6 mmø
Respuesta en frecuencia	20 Hz a 20 000 Hz

MICRÓFONO

Tipo	MEMS
Direccionalidad	Micrófono omnidireccional
Respuesta en frecuencia	100 Hz a 10 000 Hz

ACCESORIOS

Cable USB de TIPO C	1
Puntas de auriculares (silicona)	S, M, L × 2 de cada
Garantía (Europa / Estados Unidos y Canadá / Japón)	1
Guía de inicio rápido (este manual)	1
Guía de seguridad	1

*1 La distancia de transmisión es aproximada. La distancia real de utilización puede variar dependiendo de las condiciones del entorno.

*2 Este producto utiliza ondas de radio del espectro de 2,4 GHz. Es posible que experimente algunas pérdidas de señal debidas a las interferencias de radios, hornos de microondas y otros electrodomésticos que utilicen el espectro de 2,4 GHz.

Nota

Las especificaciones y aspecto exterior pueden cambiarse sin previo aviso por razones de mejora del producto.

Acerca de la licencia y las marcas comerciales

- “Pioneer” es una marca comercial de Pioneer Corporation y se utiliza con licencia.
- La marca literal y los logotipos *Bluetooth*® son marcas registradas propiedad de *Bluetooth* SIG, Inc., y cualquier uso de dichas marcas por Onkyo Corporation se hace bajo licencia. Otras marcas y nombres comerciales son propiedad de sus respectivos propietarios.
- iPad, iPhone, iPod, iPod classic, iPod nano y iPod touch son marcas comerciales de Apple Inc., registradas en los EE. UU. y en otros países.
- Android, Google Play y el logotipo de Google Play son marcas comerciales de Google LLC.

Pioneer

2-3-12, Yaesu, Chuo-Ku, Tokyo 104-0028, Japan

Importer in EU

Hanns-Martin-Schleyer-Str. 35, 47877 Willich, Germany

Importer in US and Canada

Pioneer Home Entertainment U.S.A.

<U.S.A.>

18 PARK WAY, UPPER SADDLE RIVER, NEW JERSEY 07458, U.S.A.

Tel: 1-201-785-2600

<Germany>

Hanns-Martin-Schleyer-Straße 35, 47877 Willich, Germany

Tel: +49(0)2154 913222

<UK>

Anteros Building, Odyssey Business Park, West End Road, South Ruislip, Middlesex, HA4 6QQ United Kingdom

Tel: +44(0)208 836 3612

<France>

6, Avenue de Marais F - 95816 Argenteuil Cedex FRANCE

Tel :+33(0)969 368 050

Registre su producto en

<Europe>

<http://www.pioneer.eu>

<EE.UU.>

<http://www.pioneerelectronics.com>

<Canadá>

<http://www.pioneerelectronics.ca>

Pioneer

SE-C8TW

CASQUE STÉRÉO SANS FIL

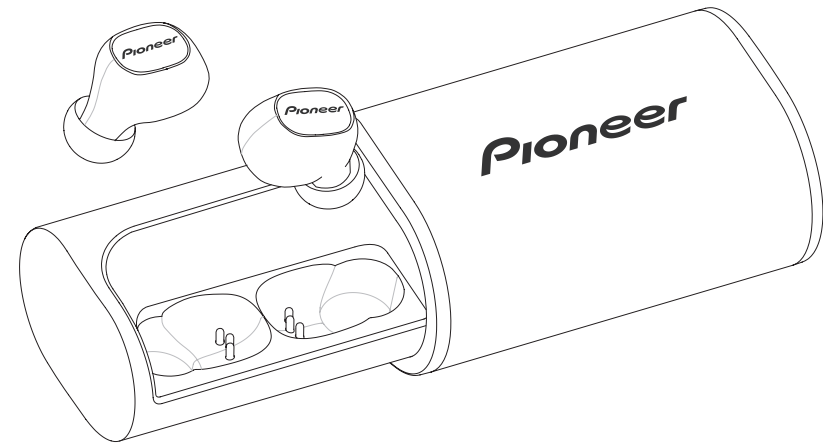

 **Bluetooth**[®]

U.S.A. Only
États-Unis seulement

BC

Mode d'emploi

Nous vous remercions pour cet achat d'un produit Pioneer. Nous vous demandons de lire soigneusement ce mode d'emploi ; vous serez ainsi à même de faire fonctionner l'appareil correctement.

Caractéristiques principales

Distraction musicale par communication sans fil

- Distraction musicale par liaison sans fil sur les périphériques *Bluetooth* (smartphones et tous les autres téléphones cellulaires, lecteurs de musique numérique, etc.) *1
Pour tous détails relatifs aux commandes, consultez le mode d'emploi d'utilisateur à propos de l'appareil qui doit être connecté.
- Autorise la commande de lecture, d'arrêt, la sélection d'avance et la commande en sens inverse. *2

Communication en mode mains libres

- La communication en mode mains libres est possible même avec un téléphone *Bluetooth* placé dans votre sac ou votre serviette. *3

- *1 Le périphérique *Bluetooth* correspondant doit prendre en charge le profil A2DP.
*2 Le périphérique *Bluetooth* correspondant doit prendre en charge le profil AVRCP. En outre, la commande par télécommande ne peut pas être garantie pour tous les appareils.
*3 Le périphérique *Bluetooth* correspondant doit prendre en charge le profil HSP ou HFP.

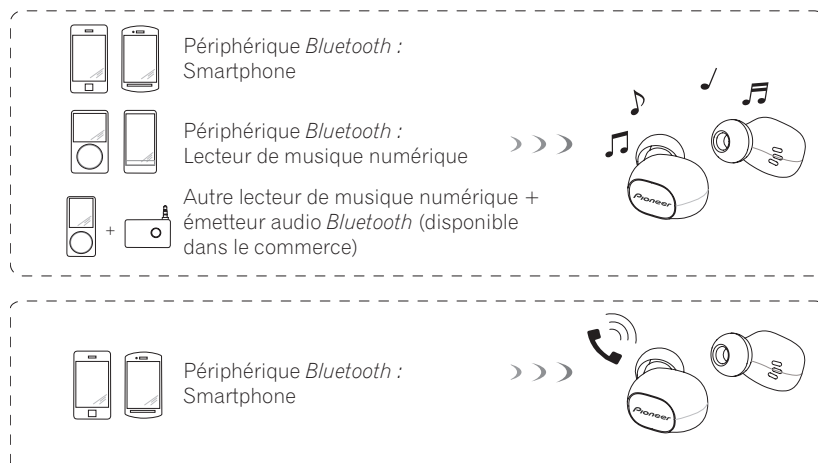

Glossaire

A2DP : Profil de transmission de contenu musical de haute qualité
HSP : Profil de commande de communication/de téléphone cellulaire
HFP : Profil de commande de communication mains libres/de téléphone cellulaire
AVRCP : Profil de télécommande de composants AV

1. Accessoires fournis

Vérifiez la présence de tous les éléments et composants avant l'utilisation.

- 1 : Écouteur gauche (unité principale)
- 2 : Écouteur droit (unité secondaire)
- 3 : Boîtier de charge

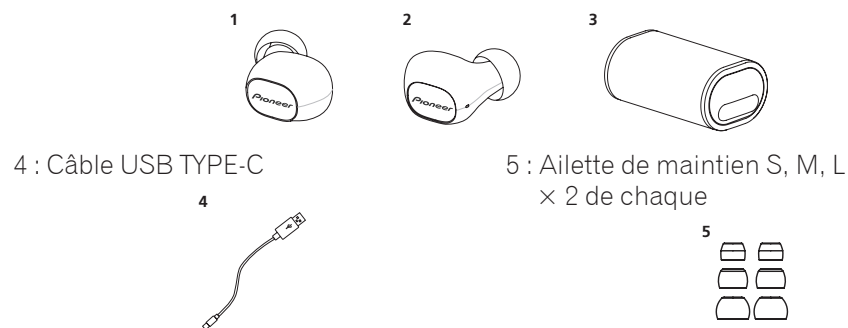

- 4 : Câble USB TYPE-C
- 5 : Ailette de maintien S, M, L × 2 de chaque
- 7 : Garantie (Europe / États-Unis et Canada / Japon)
- 8 : Guide de démarrage rapide
- 9 : Guide de sécurité

2. Appellation des pièces

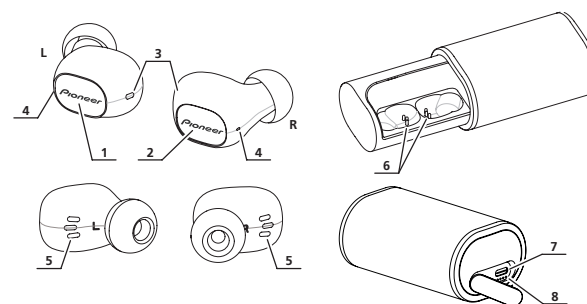

- 1 : Bouton multifonction du côté gauche
- 2 : Bouton multifonction du côté droit
- 3 : Voyants des unités
- 4 : Microphone
- 5 : Bornes de charge des unités
- 6 : Bornes de charge du boîtier de charge
- 7 : Port USB TYPE-C
- 8 : Voyants du boîtier de charge

3. Remplacement de l'embout d'écouteurs

<Installation>

Renversez la collerette de l'écouteur comme indiqué sur l'illustration.



Enfoncez fermement la surface de montage sur la canule, faute de quoi cette dernière pourrait se détacher.

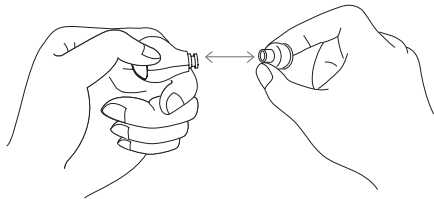

Ramenez la collerette à sa position originale.

<Dépose>

Tenez fermement le corps de l'écouteur et enlevez l'embout en tournant.

4. Recharge des piles

La batterie de l'appareil doit être rechargée avant emploi.
Le câble accessoire USB TYPE-C doit être utilisé pour recharger les batteries des unités.

- **Placez les écouteurs gauche et droit (unités) dans le boîtier de charge et vérifiez que les voyants rouges des unités s'allument.**

Lorsque les voyants rouges s'allument, la charge des unités commence et l'alimentation est automatiquement coupée.

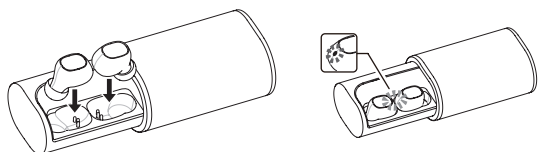

- **Fermez le boîtier de charge, puis branchez une prise USB du câble accessoire USB TYPE-C sur le boîtier de charge et l'autre sur un port USB de votre ordinateur.**

Lors de l'insertion de la prise du câble, insérez-la en la tenant bien droite tout en maintenant le boîtier pour éviter qu'il ne s'ouvre.

- **Lorsque la charge commence, les voyants blancs du boîtier de charge clignotent.**

La durée de charge complète du boîtier de charge est d'environ 3,5 heures.
Lorsque les quatre voyants blancs sont allumés, le boîtier de charge est complètement chargé.

La durée de charge complète des unités est d'environ 1 heure.

Quand la puissance de la batterie rechargeable devient faible, des bips sonores peuvent être entendus de l'appareil une fois toutes les 20 secondes et l'indicateur à diode électroluminescente clignote en rouge. Dans ce cas, rechargez la batterie avant d'utiliser l'appareil.

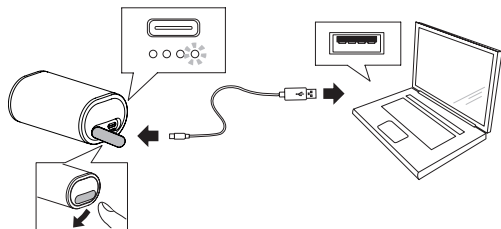

<Recharge des écouteurs en déplacement>

Le boîtier de charge est doté d'une batterie rechargeable intégrée.

Si vous chargez le boîtier, vous pouvez recharger les unités si elles se déchargent alors que vous êtes en déplacement ou que vous n'avez pas accès à une source d'alimentation.

Si le boîtier de charge est complètement chargé, il est possible de recharger les unités environ 2 fois.

Remarque

- La durée de recharge de la batterie et la durée utilisable de la batterie peuvent varier suivant la température ambiante et la fréquence d'utilisation.
- Ne placez pas d'objets métalliques près des contacts de recharge du casque car un court-circuit dangereux et/ou une surchauffe anormale pourrait en résulter.

Remarques sur la recharge des piles

- Cet appareil ne peut pas être utilisé pendant sa charge.
- Les performances des piles dépendent de la température ambiante. Rechargez les piles rechargeables fournies dans une plage de température allant de 5 à 35 degrés.
- Ne chargez pas excessivement les piles. Pour la protection de vos piles, ne prolongez pas leur recharge lorsqu'elles sont déjà complètement rechargées.
- Les piles deviennent légèrement chaudes pendant leur recharge. Ce phénomène est normal.
- Veuillez utiliser le câble USB de TYPE C fourni comme accessoire pour procéder à la recharge. L'utilisation de tout autre câble pourrait entraîner un dysfonctionnement.
- La recharge risque de ne pas être possible si l'ordinateur est en mode de veille.
- Vérifiez toujours que la forme et le sens des fiches du câble micro-USB sont appropriés avant de tenter de les brancher au boîtier de recharge et à l'ordinateur.
- N'utilisez pas des câbles USB de TYPE C trop torsadés ou regroupés, car cela pourrait provoquer un incendie ou une décharge électrique.
- Si vous ne prévoyez pas d'utiliser ce produit pendant une période prolongée, évitez de le stocker dans un endroit chaud ou humide (comme dans un véhicule ou à la lumière directe du soleil). Le stockage dans de tels endroits peut endommager la batterie rechargeable et diminuer son autonomie.
- Si vous ne prévoyez pas d'utiliser ce produit pendant une période prolongée, chargez-le pendant environ une heure avant de le stocker. Le stockage pendant de longues périodes avec une batterie pleine ou une batterie complètement déchargée peut endommager la batterie rechargeable et diminuer son autonomie.
- En cas d'ouverture du boîtier de charge pendant la recharge, le câble est tiré, ce qui peut provoquer la rupture d'un fil ou un dysfonctionnement. Assurez-vous de débrancher le câble avant d'ouvrir le boîtier de charge.

5. Pairage

Le pairage doit être effectué avant que le casque d'écoute audio puisse être utilisé pour écouter de la musique ou communiquer en utilisant un périphérique *Bluetooth*.

Pour obtenir de plus amples détails concernant la procédure de pairage, consultez le mode d'emploi pour votre périphérique *Bluetooth*.

(1) Retirez les écouteurs gauche et droit (unités) du boîtier de charge.

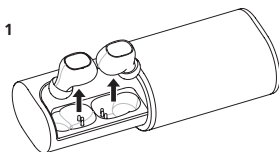

(2) Appuyez sur le bouton multifonction sur le côté gauche jusqu'à ce que le mode passe en mode d'appairage.

- L'état lorsque le voyant clignote alternativement en bleu et en rouge correspond au mode d'appairage. Lorsqu'il s'allume alternativement, relâchez le bouton multifonction.

(3) Appuyez sur le bouton multifonction sur le côté droit jusqu'à ce que le voyant bleu s'allume puis clignote.

- Lorsque le voyant bleu de l'écouteur droit clignote trois fois, la mise sous tension est effectuée et l'écouteur droit s'appaire automatiquement avec l'écouteur gauche. (Si un autre périphérique de connexion se trouve à proximité, l'appairage des unités gauche et droite peut ne pas être possible.)

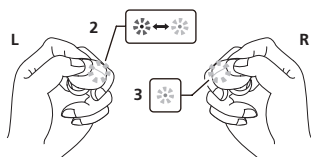

- Une fois en mode de pairage, si le pairage n'est pas accompli en moins d'environ 10 minutes, l'alimentation s'éteindra automatiquement.

(4) Rétablissez l'alimentation au périphérique *Bluetooth* que vous souhaitez mettre en pairage, puis commencez à faire le pairage; recherchez cet appareil (casque d'écoute à liaison sans fil) à partir du périphérique *Bluetooth* mis en pairage.

- Placez le périphérique *Bluetooth* (à moins d'un mètre) du casque d'écoute audio à liaison sans fil.
- Ce casque d'écoute audio à liaison sans fil apparaîtra dans l'affichage de périphérique *Bluetooth* sous la forme de «SE-C8TW».

(5) Confirmez que le pairage a été accompli avec succès avec le périphérique *Bluetooth*.

- Observez l'affichage pour le périphérique *Bluetooth* validé et sélectionnez «SE-C8TW».
- Lorsque le voyant DEL clignote lentement en bleu une fois toutes les 3 secondes, cela indique que le pairage est terminé.

Connectez au périphérique *Bluetooth*

- Allumez les unités gauche et droite et effectuez l'opération de connexion sur l'autre périphérique *Bluetooth*. Lors de la mise sous tension des unités, le voyant bleu clignote trois fois.
- En fonction du périphérique, la connexion entre le casque d'écoute audio à liaison sans fil et le périphérique *Bluetooth* peut être effectuée automatiquement après le pairage.

Déconnexion du périphérique *Bluetooth*

- Appuyez sur le bouton multifonction de l'unité droite ou gauche jusqu'à ce que le voyant rouge clignote trois fois pour mettre hors tension. Si l'opération est effectuée sur l'une des deux unités, les unités gauche et droite sont mises hors tension.

Remarque

- Avec certains périphériques *Bluetooth*, le niveau sonore peut être amplifié lors de l'appairage avec ces écouteurs. Il faut effectuer l'appairage en tenant les écouteurs dans votre main. Si vous les avez mis dans vos oreilles pendant l'appairage, vous risquez d'être exposé à un volume sonore élevé pouvant entraîner des problèmes d'audition. Une fois l'appairage effectué, baissez le volume avec le périphérique *Bluetooth* avant de mettre les écouteurs dans vos oreilles.
- En fonction du périphérique connecté, le profil A2DP peut nécessiter d'être indiqué en reproduisant la musique et les profils HFP ou HSP pour la communication mains libres.
- Pour obtenir de plus amples détails concernant les méthodes de commande et de réglage, consultez le mode d'emploi d'utilisateur pour le périphérique *Bluetooth*.
- Lorsqu'une connexion avec l'appareil devient impossible, effectuez un nouveau pairage.
- Ce casque d'écoute audio à liaison sans fil peut enregistrer l'information de pairage pour jusqu'à 2 périphériques *Bluetooth*. Si le pairage est effectué pour un 3 périphérique, l'information pour le premier périphérique mis en pairage subira une réécriture et sera perdue. Si vous souhaitez vous reconnecter à ce périphérique à des occasions suivantes, il sera nécessaire de refaire l'opération de pairage avec ce périphérique.

- Chaque fois qu'un périphérique avec lequel le pairage a été effectué est utilisé, mettez d'abord le casque d'écoute audio à liaison sans fil sous tension, puis effectuez l'opération de connexion pour le périphérique *Bluetooth* mis en pairage.

6. Apprécier l'écoute de la musique

Pour utiliser le casque d'écoute audio à liaison sans fil pour écouter la musique provenant d'un périphérique *Bluetooth*, vous devez tout d'abord effectuer le pairage avec le périphérique *Bluetooth* en utilisant le profil audio A2DP.

Pour les détails sur la façon dont on effectue le pairage, reportez-vous à P. 5.

(1) Retirez les écouteurs gauche et droit (unités) du boîtier de charge.

(2) Appuyez sur les boutons multifonctions latéraux gauche et droit jusqu'à ce que les LED bleues s'allument, puis clignotent.

- Lorsque les LED bleues situées sur les côtés gauche et droit clignotent trois fois, l'appareil est sous tension.
La liaison des côtés gauche et droit s'effectue automatiquement une fois la mise sous tension effectuée.

(3) Allumez la fonction *Bluetooth* sur le périphérique auquel vous souhaitez vous connecter.

- Quand le pairage est terminé, le casque d'écoute audio à liaison sans fil se connectera automatiquement au périphérique *Bluetooth*.

*Si la connexion automatique n'est pas réalisée, ou si le casque d'écoute audio se connecte automatiquement à un périphérique *Bluetooth* différent que celui vous souhaitez utiliser, suivez les instructions pour le périphérique *Bluetooth* désiré concernant la connexion manuelle.

Commandes pendant l'écoute de la musique

Si le périphérique *Bluetooth* connecté prend en charge AVRCP, les commandes suivantes peuvent être utilisées.

- Bouton multifonction du côté gauche
 - Une pression : Lecture/Pause.
 - Deux pressions : Fait passer à la plage ou au chapitre suivant.
- Bouton multifonction du côté droit
 - Une pression : Lecture/Pause.
 - Deux pressions : Retour au début de la plage ou du chapitre.

* Les opérations de lecture et de mise en pause de la musique peuvent être effectuées avec le bouton multifonction latéral gauche ou droit.

* Réglez le volume à l'aide de l'appareil *Bluetooth* lié.

* Avec certains périphériques *Bluetooth*, le niveau sonore peut être amplifié lors de l'appairage avec ces écouteurs.

Une fois l'appairage effectué, baissez le volume avec le périphérique *Bluetooth* avant de mettre les écouteurs dans vos oreilles.

* Suivant les caractéristiques du périphérique *Bluetooth* connecté, les commandes susmentionnées et les commandes sur le périphérique *Bluetooth* risquent de ne pas être prises en charge.

* Selon les spécifications du périphérique *Bluetooth* connecté, il peut être nécessaire de configurer les paramètres de lecture de la musique. Consultez le mode d'emploi du périphérique *Bluetooth*.

* Selon les spécifications du périphérique *Bluetooth* connecté, une application de lecture de musique peut démarrer automatiquement ou la lecture/pause de la musique peut ne pas être possible. Consultez le mode d'emploi du périphérique *Bluetooth*.

7. Communication vocale

Pour utiliser le casque d'écoute audio à liaison sans fil pour une communication vocale, un pairage doit être effectué avec le périphérique *Bluetooth* désiré en utilisant le « profil mains libres » (HFP) ou le « profil casque à écouteurs » (HSP). Pour les détails sur la façon dont on effectue le pairage, reportez-vous à P. 5.

*Si le périphérique *Bluetooth* prend en charge le profil HFP et le profil HSP, utilisez le profil HFP.

(1) Retirez les écouteurs gauche et droit (unités) du boîtier de charge.

(2) Appuyez sur les boutons multifonctions latéraux gauche et droit jusqu'à ce que les LED bleues s'allument, puis clignotent.

- Lorsque les LED bleues situées sur les côtés gauche et droit clignotent trois fois, l'appareil est sous tension.

La liaison des côtés gauche et droit s'effectue automatiquement une fois la mise sous tension effectuée.

(3) Allumez la fonction *Bluetooth* sur le périphérique auquel vous souhaitez vous connecter.

- Quand le pairage est terminé, le casque d'écoute audio à liaison sans fil se connectera automatiquement au périphérique *Bluetooth*.

*Si la connexion automatique n'est pas réalisée, ou si le casque d'écoute audio se connecte automatiquement à un périphérique *Bluetooth* différent que celui vous souhaitez utiliser, suivez les instructions pour le périphérique *Bluetooth* désiré concernant la connexion manuelle.

Commandes de communication vocale

Si le périphérique *Bluetooth* connecté prend en charge AVRCP, les commandes suivantes peuvent être utilisées.

- Bouton multifonction du côté gauche
 - Une pression à la réception d'un message : Conversation validée.

Une nouvelle pression met fin à la conversation.

- Pression maintenue à la réception d'un message : Communication refusée.

Les mêmes commandes sont prises en charge dans le cas où un appel est reçu tout en écoutant de la musique.

*Lorsque vous recevez un appel, vous ne pouvez pas y répondre en appuyant sur le bouton multifonction latéral droit. Réalisez l'opération à l'aide du bouton multifonction latéral gauche.

*Réglez le volume à l'aide de l'appareil *Bluetooth* lié.

*Avec certains périphériques *Bluetooth*, le niveau sonore peut être amplifié lors de l'appairage avec ces écouteurs.

Une fois l'appairage effectué, baissez le volume avec le périphérique *Bluetooth* avant de mettre les écouteurs dans vos oreilles.

*Suivant les caractéristiques du périphérique *Bluetooth* connecté, les commandes susmentionnées et les commandes sur le périphérique *Bluetooth* risquent de ne pas être prises en charge.

*Selon les spécifications du périphérique *Bluetooth* connecté, il peut être nécessaire de configurer les paramètres du téléphone. Consultez le mode d'emploi du périphérique *Bluetooth*.

8. Utilisation de la fonction d'assistant vocal

<Utilisation de la fonction d'assistant vocal (application Google)>

Vous pouvez lancer l'application Google installée sur votre smartphone ou autre périphérique Android, puis effectuer les opérations de manière vocale, via les microphones des écouteurs.

Le son émis par l'appareil *Bluetooth* lié est uniquement audible du côté gauche pendant que vous utilisez l'application Google.

(1) Réglez l'option [Assist & voice input] dans l'application Google.

- Sélectionnez [Settings] - [Apps] sur le smartphone Android, puis sélectionnez l'icône représentant une roue dentée, dans le coin supérieur droit de l'écran affiché. Sélectionnez [Default] - [Assist & voice input], puis réglez [Assist app] sur l'application Google.

La procédure ci-dessus est un exemple. Pour obtenir davantage de détails, consultez le manuel d'utilisation de l'appareil *Bluetooth* lié.

*Pour utiliser l'assistant, la version la plus récente de l'application Google est requise.

Pour obtenir davantage de détails à propos de l'application Google, consultez le manuel d'utilisation de l'appareil *Bluetooth* lié ou la page Web de Google Play Store.

*Selon les spécifications de l'appareil *Bluetooth* lié, il est possible que le démarrage de l'application Google ne soit pas pris en charge depuis le casque.

(2) Connectez les écouteurs à l'appareil *Bluetooth* lié.

- Pour la procédure de connexion, reportez-vous à la section « 5. Liaison ».

(3) Démarrez l'application Google.

- Si vous appuyez trois fois sur le bouton latéral gauche lorsque l'appareil *Bluetooth* lié est en mode veille ou joue de la musique, un bip sonore est émis, l'application Google se lance et vous pouvez entendre le son de démarrage de l'application.

Il est possible de commander vocalement via les microphones des écouteurs.

Si un certain laps de temps s'écoule après le démarrage de l'application Google, un bip sonore est émis et la commande vocale est annulée.

- Bouton multifonction du côté gauche
 - Appuyez trois fois : la fonction d'assistant vocal démarre.

*Suivant les caractéristiques du périphérique *Bluetooth* connecté, les commandes susmentionnées et les commandes sur le périphérique *Bluetooth* risquent de ne pas être prises en charge.

<Utilisation de la fonction d'assistant vocal (Siri)>

Vous pouvez lancer l'application Siri installée sur votre iPhone ou tout autre périphérique Apple, puis effectuer les opérations de manière vocale, via les microphones des écouteurs.

Le son émis par l'appareil *Bluetooth* lié est uniquement audible du côté gauche pendant que vous utilisez Siri.

(1) Activez Siri.

- Sélectionnez [Settings] - [Siri & Search] sur votre iPhone, puis activez Siri. La procédure ci-dessus est un exemple. Pour obtenir davantage de détails, consultez le manuel d'utilisation de l'appareil *Bluetooth* lié.

* Pour obtenir davantage de détails à propos de Siri, consultez le manuel d'utilisation de l'appareil *Bluetooth* lié.

(2) Connectez les écouteurs à l'appareil *Bluetooth* lié.

- Pour la procédure de connexion, reportez-vous à la section « 5. Liaison ».

(3) Lancez Siri.

- Si vous appuyez trois fois sur le bouton latéral gauche lorsque l'appareil *Bluetooth* lié est en mode veille ou joue de la musique, Siri se lance et vous pouvez entendre le son de démarrage.

Il est possible de commander vocalement via les microphones des écouteurs.

Si un certain laps de temps s'écoule après le démarrage de Siri, un bip sonore est émis et la commande vocale est annulée.

Pour obtenir davantage de détails, par exemple à propos des applications liées à Siri, consultez le manuel d'utilisation de l'appareil *Bluetooth* lié.

- Bouton multifonction du côté gauche
 - Appuyez trois fois : la fonction d'assistant vocal démarre.

*Suivant les caractéristiques du périphérique *Bluetooth* connecté, les commandes susmentionnées et les commandes sur le périphérique *Bluetooth* risquent de ne pas être prises en charge.

9. Indicateur à diode électroluminescente

<Écouteurs>

Opération	Indicateur à diode électroluminescente
Lorsqu'on n'est pas connecté à un périphérique <i>Bluetooth</i>	Le voyant clignote en bleu deux fois par seconde.
Mode de pairage	La diode électroluminescente clignote alternativement en bleu et en rouge.
Lorsqu'on est connecté à un périphérique <i>Bluetooth</i>	La diode électroluminescente clignote en bleu une fois toutes les 3 secondes.
Pendant la recharge	La diode électroluminescente s'allume en rouge.

<Boîtier de charge>

Opération	Indicateur à diode électroluminescente
Pendant la recharge	La DEL clignote en blanc une fois par seconde.
Appareil totalement chargé (capacité restante de la batterie : 100 %)	4 DEL blanches sont allumées.
Capacité restante de la batterie : environ 75%	3 DEL blanches sont allumées.
Capacité restante de la batterie : environ 50%	2 DEL blanches sont allumées.
Capacité restante de la batterie : environ 25%	Une DEL blanche est allumée.

<Vérifiez la capacité restante de la batterie>

- Vous pouvez vérifier la capacité restante de la batterie en tapotant doucement le boîtier de charge pour allumer les DEL.

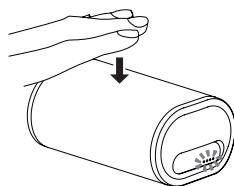

- Si ce produit est soumis à de fortes pressions ou de violents impacts, cela risque d'endommager son aspect extérieur, de dégrader ses performances ou de causer un dysfonctionnement ou des dégâts internes.
- Si les DEL ne s'allument pas, chargez les batteries, car cela signifie qu'elles sont déchargées.
Pour découvrir la procédure de recharge, reportez-vous à la page 4.

10. Guide de dépannage

Problème	Correction
Impossible de mettre le casque sous tension.	Recharge des écouteurs sans fil.
Impossible de recharger les piles.	Vérifiez que les écouteurs sont correctement placés dans le boîtier de recharge.
	Assurez-vous d'utiliser le câble USB de TYPE C inclus.
	Confirmez que l'alimentation de l'ordinateur est appliquée.
	Confirmez que l'ordinateur n'est pas en mode de veille d'énergie.
Impossible d'utiliser la fonction d'assistant vocal.	Vérifiez que le câble USB de TYPE C fourni en tant qu'accessoire est correctement connecté au boîtier de recharge et à l'ordinateur.
	Placez les écouteurs sans fil et l'appareil <i>Bluetooth</i> à proximité l'un de l'autre pendant la liaison.
Impossible de réaliser la connexion <i>Bluetooth</i> .	Vérifiez que les écouteurs latéraux gauche et droit et le périphérique lié sont mis sous tension.
	Confirmez que la fonction <i>Bluetooth</i> est activée dans le périphérique auquel vous êtes connecté.
Absence de sons. (Pendant la reproduction de la musique)	Vérifiez que les écouteurs latéraux gauche et droit et le périphérique lié sont mis sous tension.
	Confirmez que la connexion avec le périphérique <i>Bluetooth</i> est paramétrée pour le profil A2DP.
	Confirmez que le périphérique de lecture de musique connecté est réglé pour PLAY.
Le son est distordu. (Pendant la reproduction de la musique)	Vérifiez que le volume n'est pas réglé trop bas sur le périphérique lié.
	Vérifiez qu'aucun autre périphérique utilisant la longueur d'onde de 2,4 GHz (y compris les fours microondes, les radios sans fil, etc.) n'est à proximité et qu'une obstruction ne bloque le passage du signal.

Problème	Correction
Impossible d'utiliser la commande mains libres.	Vérifiez que les écouteurs sans fil et l'appareil <i>Bluetooth</i> sont connectés à l'aide du profil HFP ou HSP.
	Si la connexion au périphérique <i>Bluetooth</i> est dans le profil A2DP, il peut s'avérer nécessaire de changer les profils de connexion (selon les caractéristiques du périphérique <i>Bluetooth</i>).
La distance de communication est courte, le son est brouillé.	Vérifiez qu'aucun autre périphérique utilisant la longueur d'onde de 2,4 GHz (y compris les fours microondes, les radios sans fil, etc.) n'est à proximité et qu'une obstruction ne bloque le passage du signal.
Impossible d'utiliser la fonction d'assistant vocal.	Vérifiez que les paramètres de l'appareil <i>Bluetooth</i> lié sont correctement définis.

Fiche technique

Format de transmission.....	Protocole <i>Bluetooth</i> standard à Ver. 4.2
Sortie.....	Protocole <i>Bluetooth</i> standard à puissance de classe 2
Distance maximum de transmission	Environ 10 m du champ de vision *1
Fréquence utilisée.....	2,4 GHz (2,4000 GHz à 2,4835 GHz)*2
Modulation	FHSS
Profils <i>Bluetooth</i> pris en charge.....	A2DP, AVRCP, HFP, HSP
CODEC pris en charge.....	SBC, AAC
Contenu de protection.....	SCMS-T
Vie de la pile en utilisation continue	
• Écouteurs.....	3 heures maximum de transmission continue (y compris la durée de lecture musicale)

Durée de rechargement

• Écouteurs	Environ 1 heures
• Boîtier de charge.....	Environ 3,5 heures
Puissance	Batterie lithium-ion intérieurement rechargeable de 3.7 V à courant continu
Poids	
• Écouteurs (L,R chaque)	6 g
• Boîtier de charge.....	125 g

CASQUE D'ÉCOUTE AUDIO

Type	Écouteurs dynamiques totalement fermés
Haut-parleurs	∅6 mm
Réponse en fréquence.....	20 Hz à 20 000 Hz

MICROPHONE

Type	MEMS
Directivité	Microphone omnidirectionnel
Réponse en fréquence.....	100 Hz à 10 000 Hz

ACCESSORIES

Câble USB TYPE-C.	1
Embouts d'écouteur (silicone).....	S, M, L × 2 de chaque
Garantie (Europe / États-Unis et Canada / Japon)	1
Guide de démarrage rapide (ce document)	1
Guide de sécurité	1

*1 La distance de transmission est une approximation. La distance utilisable réelle peut varier selon les conditions environnantes.

*2 Ce produit emploie des ondes radio à spectre de 2,4 GHz. Certaines chutes de signal peuvent être dues et subies lors d'une interférence avec des ondes radios, des ondes de fours à micro-ondes et d'autres appareils se servant de du spectre de 2,4 GHz.

Remarque

Les caractéristiques techniques et le design peuvent être modifiés sans aucun préavis.

À propos de la licence et des marques commerciales

- « Pioneer » est une marque déposée de Pioneer Corporation et est utilisée sous licence.
- La marque de mot et les logos *Bluetooth*® sont des marques déposées appartenant à *Bluetooth SIG, Inc.* et toute utilisation de ces marques par Onkyo Corporation est faite sous licence. Les autres marques de commerce ou noms commerciaux sont la propriété de leur propriétaire respectif.
- iPhone et Siri sont des marques commerciales d'Apple Inc., déposées aux États-Unis et dans d'autres pays.
- Android, Google Play et le logo Google Play sont des marques commerciales de Google LLC.



2-3-12, Yaesu, Chuo-Ku, Tokyo 104-0028, Japan / Japon

Importer in EU / Importateur en UE

Hanns-Martin-Schleyer-Str. 35, 47877 Willich, Germany / Allemagne

**Importer in US and Canada / Importateur un États-Unis et Canada
Pioneer Home Entertainment U.S.A.**

<U.S.A.>

18 PARK WAY, UPPER SADDLE RIVER, NEW JERSEY 07458, U.S.A.

Tel: 1-201-785-2600

<Germany>

Hanns-Martin-Schleyer-Straße 35, 47877 Willich, Germany

Tel: +49(0)2154 913222

<UK>

Anteros Building, Odyssey Business Park, West End Road, South Ruislip, Middlesex, HA4 6QQ United Kingdom

Tel: +44(0)208 836 3612

<France>

6, Avenue de Marais F - 95816 Argenteuil Cedex FRANCE

Tel :+33(0)969 368 050

Enregistrez votre produit sur

<Europe>

<http://www.pioneer.eu>

<États-Unis>

<http://www.pioneerelectronics.com>

<Canada>

<http://www.pioneerelectronics.ca>

Pioneer

SE-C8TW

CUFFIA STEREO WIRELESS

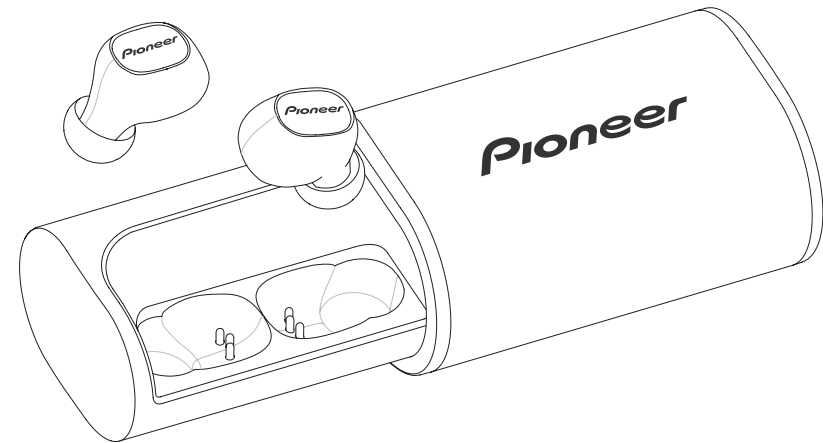

 **Bluetooth®**

Istruzioni per l'uso

Grazie per aver acquistato questo prodotto Pioneer. Leggere attentamente questo manuale di istruzioni per familiarizzarsi con l'uso dell'apparecchio.

Caratteristiche principali

Riproduzione wireless di musica

- Riproduzione wireless di musica su dispositivi *Bluetooth* (smartphone e altri cellulari, riproduttori digitali di musica, ecc.). *1

Per dettagli sull'uso, consultare il manuale dell'utente del dispositivo da collegare.

- Consente di controllare la riproduzione, l'arresto, la selezione in avanti e quella all'indietro. *2

Comunicazione viva voce

- La comunicazione viva voce è possibile anche con il telefonino *Bluetooth* in una borsa o valigetta. *3

*1 Il dispositivo *Bluetooth* corrispondente deve supportare il profilo A2DP.

*2 Il dispositivo *Bluetooth* corrispondente deve supportare il profilo AVRCP. Il funzionamento del telecomando non viene garantito per tutti i dispositivi.

*3 Il dispositivo *Bluetooth* corrispondente deve supportare il HSP o HFP.

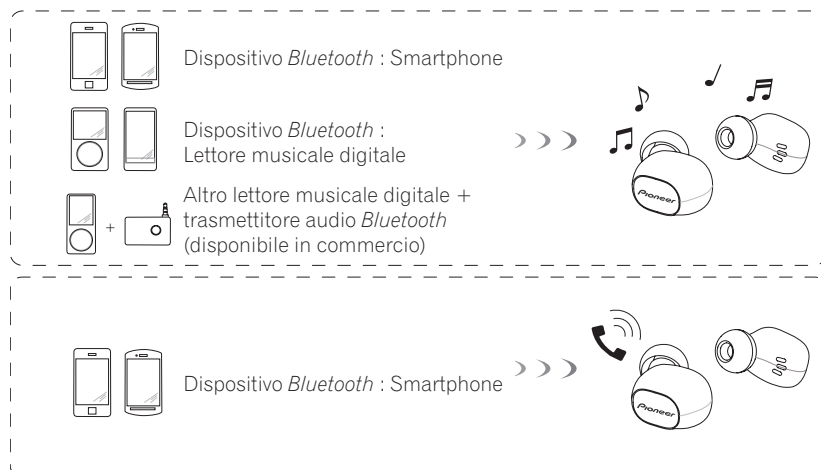

Glossario

A2DP : Profilo di trasmissione contenuti musicali di alta qualità

HSP : Profilo comunicazione / uso di telefoni cellulari

HFP : Profilo comunicazione / uso di telefoni cellulari viva voce

AVRCP : Profilo telecomando componenti AV

1. Contenuto della confezione

Prima di usare il prodotto, controllare la presenza di tutte le parti e componenti seguenti.

- 1 : Auricolare lato L (unità principale)
- 2 : Auricolare lato R (unità secondaria)
- 3 : Custodia di ricarica

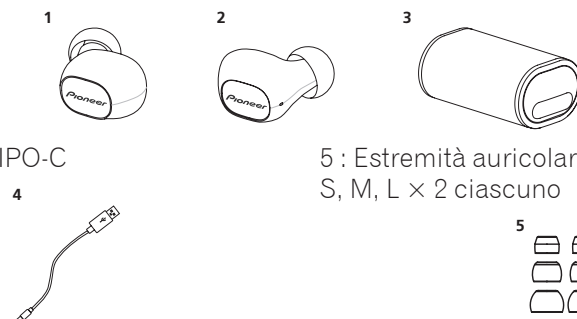

4 : Cavo USB TIPO-C

5 : Estremità auricolari
S, M, L × 2 ciascuno

7 : Garanzia (Europa / Stati Uniti e Canada / Giappone)

8 : Guida di avvio rapido

9 : Guida alla sicurezza

2. Nome delle varie parti

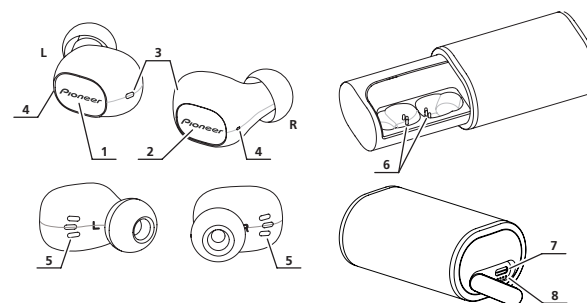

1 : Pulsante multifunzione
lato L

2 : Pulsante multifunzione
lato R

3 : Indicatori LED delle unità

4 : Microfono

5 : Terminali di ricarica delle
unità

6 : Terminali di ricarica della
custodia di ricarica

7 : Porta USB TIPO-C

8 : Indicatori LED della custo-
dia di ricarica

3. Sostituzione dell'estremità dell'auricolare

<Installazione>

Ribaltare il mantello dell'auricolare nel modo visto in figura.



Premere la superficie di installazione fermamente sull'ugello. Se questo non viene fatto, l'estremità dell'auricolare potrebbe cadere.

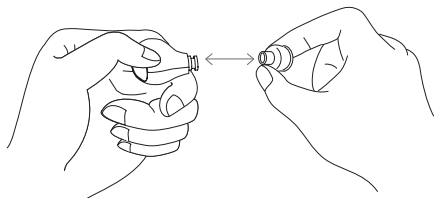

Riportare il mantello ribaltato alla sua forma originale.

<Rimozione>

Fermare bene il corpo dell'auricolare e togliere la sua estremità.

4. Caricamento delle batterie

La batteria di quest'unità deve venire ricaricata prima dell'uso. Ricaricare le batterie di questa unità sempre facendo uso del cavo USB TIPO-C in dotazione.

- **Inserire l'auricolare destro e sinistro (unità) nella custodia di ricarica e controllare che i LED rossi delle unità si illuminino in rosso.**

Quando si illuminano i LED rossi, la ricarica delle unità ha inizio e le unità si spengono automaticamente.

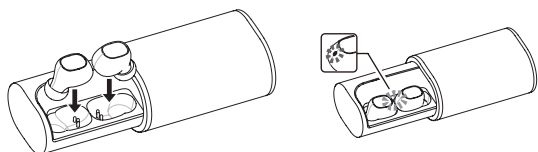

- **Chiudere la custodia di ricarica, quindi collegare uno spinotto del cavo USB TIPO-C in dotazione alla custodia di ricarica e l'altro a una porta USB del PC.**

Per inserire lo spinotto del cavo, tenerlo dritto mantenendo la custodia per impedirne l'apertura.

- **Quando la ricarica ha inizio, i LED bianchi sulla custodia di ricarica lampeggiano.**

La ricarica della custodia di ricarica sarà completata in circa 3,5 ore. Quando i quattro LED bianchi si illuminano, la custodia di ricarica è completamente carica. La ricarica delle unità verrà completata in circa 1 ore.

Se la batteria ricaricabile si scarica, l'unità produce un bip ogni 20 secondi e l'indicatore LED lampeggia in rosso. In tal caso, ricaricare la batteria prima di farne uso.

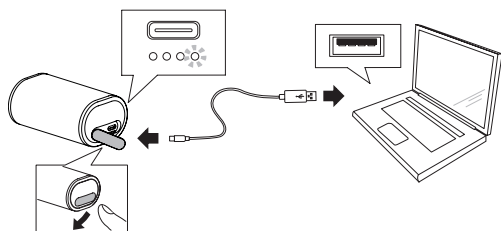

<Ricarica degli auricolari fuori casa>

La custodia di ricarica è dotata di una batteria ricaricabile integrata.

Ricaricando la custodia, sarà possibile ricaricare le unità se si scaricano mentre si è fuori casa o se non si ha accesso a un alimentatore.

Se la custodia di ricarica è completamente carica, è possibile caricare le unità circa 2 volte.

Nota

- Il tempo di ricarica della batteria e quello di uso indicati variano a seconda della temperatura ambiente e della frequenza di uso.
- Non posare oggetti metallici vicino ai contatti di carica della cuffia, dato che questo può causare corto circuiti e surriscaldamento.

Note sulla carica delle batterie

- Non è possibile utilizzare il dispositivo durante la carica.
- Le prestazioni delle batterie venono influenzate dalla temperatura circostante. Caricare le batterie ricaricabili in dotazione a temperature fra i 5 ed i 35 gradi centigradi.
- Non caricare troppo le batterie. Per proteggere le batterie, non caricarle se sono già cariche.
- Le batterie durante la ricarica si riscaldano. Questo non è un guasto.
- Per la ricarica, utilizzare il cavo USB TIPO C accessorio; l'uso di altri cavi può provocare malfunzionamenti.
- La ricarica può non essere possibile se il computer si trova in modalità di risparmio energetico.
- Verificare sempre la forma e l'orientamento corretti degli spinotti del cavo micro USB prima di cercare di collegare l'astuccio di ricarica e il computer.
- Non utilizzare cavi USB TIPO C ritorti o legati strettamente, poiché potrebbero provocare incendi o scosse elettriche.
- Se si ritiene di non dover usare il prodotto per un periodo di tempo prolungato, evitare di conservarlo in luoghi caldi o umidi (come all'interno di un veicolo o alla luce diretta del sole). La conservazione in tali ambienti può danneggiare la batteria e ridurne la durata di funzionamento.
- Se si ritiene di non dover usare il prodotto per un periodo di tempo prolungato, lasciarlo in carica per circa un'ora prima di conservarlo. Periodi di conservazione prolungati con una batteria completamente carica o completamente scarica possono danneggiare la batteria e ridurne la durata di funzionamento.
- Se la custodia di ricarica viene aperta durante la ricarica, il cavo sarà sottoposto a una trazione, che potrebbe danneggiare i conduttori o causare malfunzionamenti. Assicurarsi di scollegare il cavo prima di aprire la custodia di ricarica.

5. Pairing

Prima che la cuffia sia utilizzabile per sentire musica o comunicare con un dispositivo *Bluetooth*, è necessario venga fatto il pairing. Per ulteriori dettagli a riguardo della procedura di pairing, consultare le Istruzioni per l'uso del proprio dispositivo *Bluetooth*.

(1) Rimuovere gli auricolari destro e sinistro (unità) dalla custodia di ricarica.

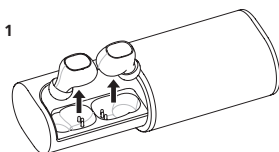

(2) Premere il pulsante multifunzione sul lato sinistro fino ad accedere alla modalità di associazione.

- La modalità di associazione è attiva quando la spia LED lampeggia alternatamente in blu e rosso. Appena si illumina alternatamente, rilasciare il pulsante multifunzione.

(3) Premere il pulsante multifunzione sul lato destro fino a quando il LED blu si illumina e lampeggia.

- Quando il LED blu sull'auricolare destro lampeggia tre volte, l'alimentazione si attiva e l'auricolare destro viene associato automaticamente al sinistro. (Se nelle vicinanze è presente un altro dispositivo di connessione, l'associazione tra l'unità destra e sinistra potrebbe risultare impossibile.)

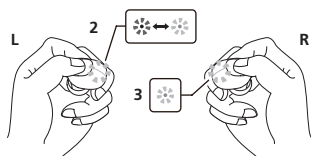

- Se in modalità di pairing questo non viene terminato entro 10 minuti, l'apparecchio si spegne automaticamente.
- ### (4) Accendere il dispositivo con cui ci si deve collegare ed iniziare il pairing; ricercare questa unità (cuffia wireless) dal dispositivo *Bluetooth* appaiato.
- Impostare il dispositivo *Bluetooth* stando vicini alla cuffia wireless (entro un metro).
 - Questa cuffia wireless verrà visualizzata nel display del dispositivo *Bluetooth* come "SE-C8TW".
- ### (5) Verificare che il pairing col dispositivo *Bluetooth* abbia avuto successo.
- Osservare il display del dispositivo *Bluetooth* e scegliere "SE-C8TW".

- Quando la spia LED lampeggia in blu lentamente circa una volta ogni 3 secondi, la procedura di accoppiamento è completata.

Collegarsi al dispositivo *Bluetooth*

- Accendere l'unità destra e sinistra e stabilire la connessione con l'altro dispositivo *Bluetooth*. All'accensione delle unità, il LED blu lampeggia tre volte.
- In certi casi, il collegamento fra la cuffia wireless and il dispositivo *Bluetooth* potrebbe avvenire automaticamente.

Scollegamento dal dispositivo *Bluetooth*

- Premere il pulsante multifunzione sull'unità destra o sinistra fino a quando il LED rosso lampeggia tre volte per spegnerle. Eseguendo l'operazione su un'unità, si spengono sia l'unità destra che la sinistra.

Nota

- Con alcuni dispositivi *Bluetooth*, il volume potrebbe raggiungere il livello massimo quando si effettua l'accoppiamento con questi auricolari. L'accoppiamento deve essere eseguito solo tenendo gli auricolari in mano. Se si indossano gli auricolari durante l'accoppiamento, si potrebbe essere esposti a un volume elevato con possibili danni all'udito. Dopo l'accoppiamento, ridurre il livello del volume utilizzando il dispositivo *Bluetooth* prima di indossare gli auricolari.
- Con certi dispositivi, il profilo A2DP potrebbe dover venire scelto per la riproduzione di musica e quelli HFP e HSP potrebbero essere necessari per la comunicazione viva voce.
- Per dettagli sui metodi di uso e impostazione, consultare le istruzioni dell'uso del dispositivo *Bluetooth*.
- Quando la connessione con il dispositivo non è più possibile, effettuare nuovamente la procedura di accoppiamento.
- Questa cuffia wireless può memorizzare informazioni di pairing per fino a 2 dispositivi *Bluetooth*. Se il pairing viene fatto per un 3 dispositivo, le informazioni riguardanti il primo pairing vengono cancellate. Se il dispositivo i cui dati erano memorizzati in tale locazione deve venire ricollegato, sarà necessario ripeterne il pairing.
- Se si usa un dispositivo il cui pairing è stato fatto, per prima cosa accendere la cuffia wireless, quindi collegarsi al dispositivo *Bluetooth* collegato.

6. Riproduzione di musica

Per riprodurre musica da un dispositivo *Bluetooth* con la cuffia wireless, eseguire prima il pairing usando il profilo audio A2DP.
Per dettagli sull'esecuzione del pairing, vedere p. 5.

(1) Entnehmen Sie den linken und rechten Ohrhörer (Einheiten) aus dem Ladecase.

(2) Premere il pulsante multifunzione sul lato sinistro e sul lato destro finché i LED blu si accendono e quindi lampeggiano.

- Quando i LED blu sul lato sinistro e sul lato destro lampeggiano per tre volte, l'alimentazione viene collegata.
L'accoppiamento del lato sinistro e del lato destro viene eseguito automaticamente quando l'alimentazione viene collegata.

(3) Attivare *Bluetooth* sul dispositivo cui ci si deve collegare.

- A pairing completato, la cuffia wireless si collega automaticamente al dispositivo *Bluetooth*.

*Se il collegamento automatico non viene ottenuto o se la cuffia si collega automaticamente ad un dispositivo *Bluetooth* indesiderato, fare il collegamento manualmente seguendo le istruzioni per l'uso del dispositivo *Bluetooth*.

Controlli per l'ascolto di musica

Se il dispositivo *Bluetooth* collegato supporta l'AVRCP, le seguenti operazioni sono possibili.

- Pulsante multifunzione lato L
 - Premendo una volta: Riproduzione/Pausa.
 - Premendo due volte : Passaggio al prossimo brano o capitolo.
- Pulsante multifunzione lato R
 - Premendo una volta: Riproduzione/Pausa.
 - Premendo due volte : Ritorno all'inizio del brano o capitolo.

*Le operazioni di riproduzione della musica e di messa in pausa possono essere eseguite con il pulsante multifunzione sia sul lato sinistro che su quello destro.

*Regolare il volume con il dispositivo *Bluetooth* accoppiato.

*Con alcuni dispositivi *Bluetooth*, il volume potrebbe raggiungere il livello massimo quando si effettua l'accoppiamento con questi auricolari.
Dopo l'accoppiamento, ridurre il livello del volume utilizzando il dispositivo *Bluetooth* prima di indossare gli auricolari.

*Certi dispositivi *Bluetooth* possono non supportare i controlli riportati qui sopra, ed i controlli del dispositivo *Bluetooth* possono non essere supportati.

*A seconda delle specifiche del dispositivo *Bluetooth* collegato, potrebbe essere necessario configurare le impostazioni di riproduzione della musica. Consultare il manuale dell'utente del dispositivo *Bluetooth*.

*A seconda delle specifiche del dispositivo *Bluetooth* collegato, potrebbe essere avviata automaticamente un'applicazione di riproduzione della musica o potrebbe non essere possibile mettere in pausa/riprodurre la musica. Consultare il manuale dell'utente del dispositivo *Bluetooth*.

7. Comunicazione a voce

Per usare la cuffia wireless per la comunicazione via voce, il pairing deve essere fatto con il dispositivo *Bluetooth* desiderato servendosi del profilo "hands-free" (HFP) o "headset" (HSP).

Per dettagli sull'esecuzione del pairing, vedere p. 5.

* Se il dispositivo supporta sia il profilo HFP, sia quello HSP, usare quello HFP.

(1) Entnehmen Sie den linken und rechten Ohrhörer (Einheiten) aus dem Ladecase.

(2) Premere il pulsante multifunzione sul lato sinistro e sul lato destro finché i LED blu si accendono e quindi lampeggiano.

- Quando i LED blu sul lato sinistro e sul lato destro lampeggiano per tre volte, l'alimentazione viene collegata.
L'accoppiamento del lato sinistro e del lato destro viene eseguito automaticamente quando l'alimentazione viene collegata.

(3) Attivare *Bluetooth* sul dispositivo cui ci si deve collegare.

- A pairing completato, la cuffia wireless si collega automaticamente al dispositivo *Bluetooth*.

*Se il collegamento automatico non viene ottenuto o se la cuffia si collega automaticamente ad un dispositivo *Bluetooth* indesiderato, fare il collegamento manualmente seguendo le istruzioni per l'uso del dispositivo *Bluetooth*.

Controlli per la comunicazione via voce

Se il dispositivo *Bluetooth* collegato supporta l'AVRCP, le seguenti operazioni sono possibili.

- Pulsante multifunzione lato L
 - Premendo una volta nel ricevere un messaggio : Si avvia la conversazione.

Premere di nuovo per far terminare la conversazione.

- Tenendo premuto nel ricevere un messaggio : Si rifiuta la chiamata.

Gli stessi controlli sono supportati anche se si riceve una telefonata mentre si ascolta musica.

*Quando viene ricevuta una chiamata, non è possibile rispondere utilizzando il pulsante multifunzione sul lato destro. Eseguire l'operazione con il pulsante multifunzione sul lato sinistro.

*Regolare il volume con il dispositivo *Bluetooth* accoppiato.

*Con alcuni dispositivi *Bluetooth*, il volume potrebbe raggiungere il livello massimo quando si effettua l'accoppiamento con questi auricolari.

Dopo l'accoppiamento, ridurre il livello del volume utilizzando il dispositivo *Bluetooth* prima di indossare gli auricolari.

*Certi dispositivi *Bluetooth* possono non supportare i controlli riportati qui sopra, ed i controlli del dispositivo *Bluetooth* possono non essere supportati.

*A seconda delle specifiche del dispositivo *Bluetooth* collegato, potrebbe essere necessario configurare le impostazioni del telefono. Consultare il manuale dell'utente del dispositivo *Bluetooth*.

8. Uso della funzione di assistente vocale

<Uso della funzione di assistente vocale (app Google)>

È possibile avviare l'app Google installata nello smartphone Android o in un altro dispositivo e quindi eseguire operazioni utilizzando comandi vocali tramite i microfoni degli auricolari.

L'audio proveniente dal dispositivo *Bluetooth* accoppiato può essere ascoltato solo dal lato sinistro quando si utilizza la app Google.

(1) Impostare l'opzione [Assist & voice input] nella app Google.

- Selezionare [Settings] - [Apps] nello smartphone Android e quindi selezionare l'icona a forma di ingranaggio in alto a destra della schermata visualizzata. Selezionare [Default] - [Assist & voice input] e quindi impostare [Assist app] nella app Google.

La procedura indicata sopra rappresenta un esempio. Per dettagli, consultare il manuale dell'utente del dispositivo *Bluetooth* accoppiato.

*Per utilizzare l'assistente, potrebbe essere necessaria la versione più recente della app Google.

Per dettagli sulla app Google, consultare il manuale dell'utente del dispositivo *Bluetooth* accoppiato o la pagina web del Google Play Store.

*A seconda delle specifiche del dispositivo *Bluetooth* accoppiato, l'avvio dell'app Google dagli auricolari potrebbe non essere supportato.

(2) Collegare gli auricolari al dispositivo *Bluetooth* accoppiato.

- Per la procedura di collegamento, vedere "5. Accoppiamento."

(3) Avviare la app Google.

- Se si preme il pulsante sul lato sinistro tre volte mentre il dispositivo *Bluetooth* accoppiato è in stato di standby o di riproduzione della musica, viene emesso un segnale acustico, la app Google si avvia e viene emesso il suono di avvio della app.

L'input vocale è possibile tramite i microfoni degli auricolari.

Se dopo l'avvio della app Google trascorre un certo periodo di tempo, viene emesso un segnale acustico e l'input vocale viene annullato.

- Pulsante multifunzione lato L
 - Premere tre volte: Avvia la funzione di assistente vocale.

*Certi dispositivi *Bluetooth* possono non supportare i controlli riportati qui sopra, ed i controlli del dispositivo *Bluetooth* possono non essere supportati.

<Uso della funzione di assistente vocale (Siri)>

È possibile avviare l'assistente Siri installato nell'iPhone o in un altro dispositivo e quindi eseguire operazioni utilizzando comandi vocali tramite i microfoni degli auricolari.

L'audio proveniente dal dispositivo *Bluetooth* accoppiato può essere ascoltato solo dal lato sinistro quando si utilizza Siri.

(1) Abilitare Siri.

- Selezionare [Settings] - [Siri & Search] nell'iPhone e quindi attivare Siri.

La procedura indicata sopra rappresenta un esempio. Per dettagli, consultare il manuale dell'utente del dispositivo *Bluetooth* accoppiato.

* Per dettagli su Siri, consultare il manuale dell'utente del dispositivo *Bluetooth* accoppiato.

(2) Collegare gli auricolari al dispositivo *Bluetooth* accoppiato.

- Per la procedura di collegamento, vedere "5. Accoppiamento."

(3) Avviare Siri.

- Se si preme il pulsante sul lato sinistro tre volte mentre il dispositivo *Bluetooth* accoppiato è in stato di standby o di riproduzione della musica, Siri si avvia e viene emesso il suono di avvio.

L'input vocale è possibile tramite i microfoni degli auricolari.

Se dopo l'avvio di Siri trascorre un certo periodo di tempo, viene emesso un segnale acustico e l'input vocale viene annullato.

Per altri dettagli, come le app collegate a Siri, consultare il manuale dell'utente del dispositivo *Bluetooth* accoppiato.

- Pulsante multifunzione lato L
 - Premere tre volte: Avvia la funzione di assistente vocale.

*Certi dispositivi *Bluetooth* possono non supportare i controlli riportati qui sopra, ed i controlli del dispositivo *Bluetooth* possono non essere supportati.

9. Indicatore a LED

<Unità auricolari>

Uso	Indicatore a LED
Quando non si è collegati ad un dispositivo <i>Bluetooth</i>	L'indicatore LED lampeggia in blu due volte al secondo.
Modalità di pairing	Il LED lampeggia alternatamente in blu e rosso.
Quando si è collegati ad un dispositivo <i>Bluetooth</i>	Il LED lampeggia in blu una volta ogni 3 secondi.
Durante la ricarica	Il LED si accende in rosso.

<Custodia di ricarica>

Uso	Indicatore a LED
Durante la ricarica	Il LED lampeggia in bianco una volta al secondo.
Ricarica completata (carica delle batterie rimanente: 100%)	4 LED bianchi sono accesi.
Carica delle batterie rimanente: 75% circa	3 LED bianchi sono accesi.
Carica delle batterie rimanente: 50% circa	2 LED bianchi sono accesi.
Carica delle batterie rimanente: 25% circa	Un LED bianco è acceso.

<Controllo della carica delle batterie rimanente>

- È possibile controllare la carica delle batterie rimanente toccando delicatamente l'astuccio di ricarica per accendere i LED.

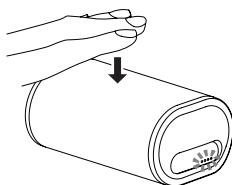

- Se questo prodotto viene sottoposto a forti sollecitazioni o impatti, potrebbero verificarsi danni alla struttura esterna, perdite di prestazioni, malfunzionamenti o danni interni.
- Se i LED non si accendono, ricaricare le batterie perché la carica è esaurita. Per la procedura di ricarica, vedere P.4.

10. Diagnostica

Problema	Rimedio
L'unità non si accende.	Ricarica degli auricolari wireless.
Le batterie non si caricano.	Verificare che gli auricolari siano correttamente inseriti nell'astuccio di ricarica.
	Accertarsi di utilizzare il cavo USB TIPO C incluso.
	Verificare che il computer sia acceso.
	Verificare che il computer non sia in modalità di risparmio energetico.
	Verificare che il cavo USB TIPO C accessorio sia saldamente collegato all'astuccio di ricarica e al computer.
Il pairing non può essere eseguito.	Collocare gli auricolari wireless e il dispositivo <i>Bluetooth</i> sufficientemente vicini quando si esegue l'accoppiamento.
Il collegamento <i>Bluetooth</i> non può essere eseguito.	Verificare che gli auricolari del lato sinistro e del lato destro e il dispositivo accoppiato siano accesi.
	Verificare che la funzione <i>Bluetooth</i> del dispositivo cui ci si deve collegare sia accesa.
Nessun suono. (durante la riproduzione di musica)	Verificare che gli auricolari del lato sinistro e del lato destro e il dispositivo accoppiato siano accesi.
	Controllare che il collegamento col dispositivo <i>Bluetooth</i> sia impostato per il profilo A2DP.
	Verificare che il dispositivo di riproduzione musicale collegato sia pronto per la riproduzione.
	Verificare che il volume del dispositivo accoppiato non sia regolato troppo in basso.
Il suono è distorto. (durante la riproduzione di musica)	Controllare che nessun altro dispositivo vicino (compressi i forni a microonde, le radio, ecc.) facenti uso della lunghezza d'onda dei 2,4 GHz siano vicini e che nessun ostacolo blocchi la strada al segnale.

Problema	Rimedio
La comunicazione viva voce non è possibile.	Verificare che gli auricolari wireless e il dispositivo <i>Bluetooth</i> siano collegati utilizzando il profilo HFP o HSP.
	Se il collegamento col dispositivo <i>Bluetooth</i> viene fatto col profilo A2DP, potrebbe essere necessario cambiarlo (a seconda delle caratteristiche tecniche del dispositivo <i>Bluetooth</i>).
La distanza ammissibile di comunicazione è breve ed il suono poco chiaro.	Controllare che nessun altro dispositivo vicino (compressi i forni a microonde, le radio, ecc.) facenti uso della lunghezza d'onda dei 2,4 GHz siano vicini e che nessun ostacolo blocchi la strada al segnale.
Non è possibile utilizzare la funzione di assistente vocale.	Verificare che le impostazioni del dispositivo <i>Bluetooth</i> accoppiato siano configurate correttamente.

Dati tecnici

Formato di trasmissione.....Protocollo *Bluetooth* Standard Ver. 4.2
Uscita..... Classe di potenza 2 del protocollo standard *Bluetooth*
Distanza massima di trasmissione.....Circa 10 m in linea retta *1
Frequenza usata.....2,4 GHz (Da 2,4000 GHz a 2,4835 GHz)*2
Modulazione.....FHSS
Profili *Bluetooth* supportati A2DP, AVRCP, HFP, HSP
CODEC supportato SBC, AAC
Protezione dei contenuti.....SCMS-T
Durata della batteria in uso continuamente

- Auricolari..... 3 ore al massimo di trasmissione continua (inclusa la riproduzione di musica)

Tempo di ricarica

- Auricolari..... Circa 1 ore
- Custodia di ricarica Circa 3,5 ore

Potenza Batterie agli ioni di litio da 3.7 V di CC ricaricabili internamente

Peso

- Auricolari (L,R ciascuno) 6 g
- Custodia di ricarica 125 g

CUFFIA

Tipo..... Cuffia dinamica del tutto chiusa
Dimensioni unità di pilotaggio.....6 mmø
Risposta in frequenza Da 20 Hz a 20 000 Hz

MICROFONO

Tipo..... MEMS
Direzionalità Microfono omnidirezionale
Risposta in frequenza Da 100 Hz a 10 000 Hz

ACCESSORI

Cavo USB TIPO-C..... 1
Estremità auricolari (silicone)S, M, L × 2 ciascuno
Garanzia (Europa / Stati Uniti e Canada / Giappone) 1
Guida di avvio rapido (questo documento) 1
Guida alla sicurezza 1

*1 La distanza di trasmissione data è un'approssimazione. La distanza effettiva dipende dalle condizioni ambientali.

*2 Questo prodotto utilizza onde radio nello spettro dei 2,4 GHz. Si potrebbe avere una certa caduta del segnale a causa di interferenze con radio, forni a microonde ed altri dispositivi che usano lo spettro dei 2,4 GHz.

Nota

Dati tecnici e design soggetti a modifiche senza preavviso.

Informazioni sulla licenza e i marchi di fabbrica

- “Pioneer” è un marchio di fabbrica della Pioneer Corporation, usato su licenza.
- Il marchio nominale e il logo *Bluetooth*® sono marchi registrati di proprietà di *Bluetooth* SIG, Inc. e sono utilizzati in licenza da Onkyo Corporation. Tutti gli altri marchi registrati e marchi nominali sono marchi dei rispettivi proprietari.
- iPad, iPhone, iPod, iPod classic, iPod nano, e iPod touch sono marchi di Apple Inc., registrati negli Stati Uniti e in altri Paesi.
- Android, Google Play e il logo Google Play sono marchi di Google LCC.

Pioneer

2-3-12, Yaesu, Chuo-Ku, Tokyo 104-0028, Japan

Importer in EU

Hanns-Martin-Schleyer-Str. 35, 47877 Willich, Germany

<Germany>

Hanns-Martin-Schleyer-Straße 35, 47877 Willich, Germany

Tel: +49(0)2154 913222

<UK>

Anteros Building, Odyssey Business Park, West End Road, South Ruislip, Middlesex, HA4 6QQ United Kingdom

Tel: +44(0)208 836 3612

<France>

6, Avenue de Marais F - 95816 Argenteuil Cedex FRANCE

Tel :+33(0)969 368 050

Registrier en Sie hier Ihr Produkt

<Europa>

<http://www.pioneer.eu>

Pioneer

SE-C8TW

DRAADLOZE STEREO HOOFDTELEFOON

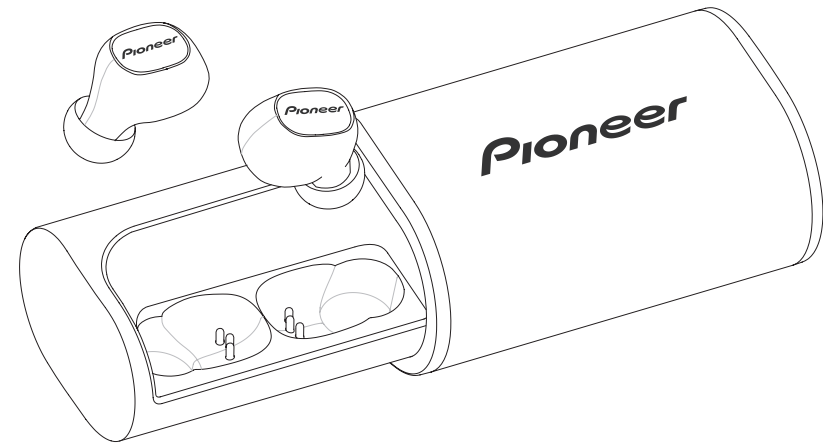

 **Bluetooth®**

Handleiding

Hartelijk dank voor de aanschaf van dit Pioneer produkt. Lees de gebruiksaanwijzing aandachtig door zodat u het apparaat op de juiste wijze kunt bedienen.

Hoofdkenmerken

Draadloos muziekplezier

- Draadloos muziekplezier met *Bluetooth*-apparaten (smartphones en andere mobiele telefoons, digitale muzikspelers enz.) *1
Raadpleeg de handleiding van het apparaat dat wordt verbonden voor verdere informatie over de bediening.
- Mogelijkheid tot regeling van afspelen, stoppen en vooruit- en terugspoelen. *2

Hands-free communicatie

- Hands-free communicatie is ook mogelijk wanneer uw *Bluetooth*-telefoon in uw tas of aktentas zit. *3

- *1 Het corresponderende *Bluetooth*-apparaat moet het A2DP-profiel ondersteunen.
- *2 Het corresponderende *Bluetooth*-apparaat moet het AVRCP-profiel ondersteunen. Werking van de afstandsbediening kan niet voor alle apparaten worden gegarandeerd.
- *3 Het corresponderende *Bluetooth*-apparaat moet het HSP- of HFP-profiel ondersteunen.

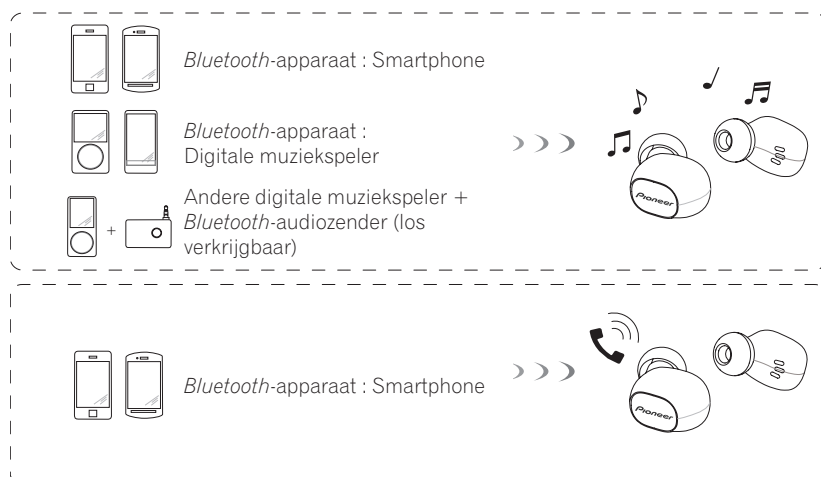

Woordenlijst

A2DP : Overdrachtsprofiel voor muziekcontent van hoge kwaliteit
HSP : Gebruiksprofiel voor communicatie/mobiele telefoon
HFP : Gebruiksprofiel voor hands-free communicatie/mobiele telefoon
AVRCP : Afstandsbedieningsprofiel voor AV-apparatuur

1. Inhoud van de verpakking

Controleer of alle onderdelen zijn bijgeleverd voordat u het apparaat gebruikt.

- 1 : Oortelefoon linker kant (hoosleenheid)
- 2 : Oortelefoon rechter kant (subeenheid)
- 3 : Oplaadbehuizing

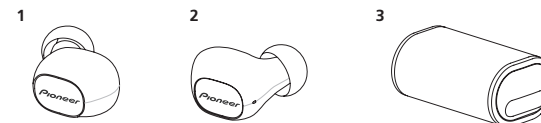

- 4 : USB-kabel type C

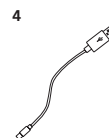

- 5 : Oortelefoonuiteinden S, M, L x 2 elk



- 7 : Garantie (Europa / Verenigde Staten en Canada / Japan)
- 8 : Snelstartgids
- 9 : Veiligheidsgids

2. Benaming van de onderdelen

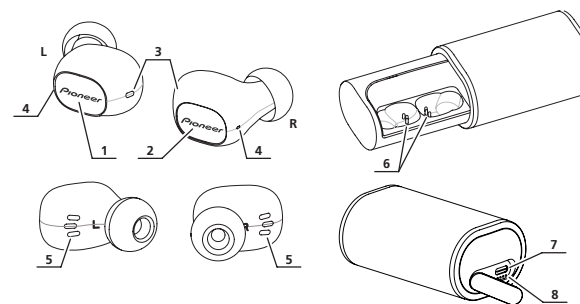

- 1 : Multifunctionele knop linker zijde
- 2 : Multifunctionele knop rechter zijde
- 3 : Led-indicatoren van apparaten
- 4 : Microfoon
- 5 : Oplaadcontactpunten van apparaten
- 6 : Oplaadcontactpunten van oplaadbehuizing
- 7 : USB-poort type C
- 8 : Led-indicatoren van oplaadbehuizing

3. Vervangen van het oortelefoondopje

<Aanbrengen>

Draai de rand van de oortelefoon binnenstebuiten zoals aangegeven in de bijgaande afbeelding.



Druk de opening van het dopje stevig over het uitsteeksel. Wanneer het dopje niet volledig over het uitsteeksel wordt gedrukt, kan het dopje loskomen.

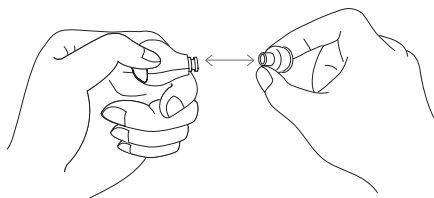

Rol het omgeslagen gedeelte terug in de oorsponkelijke vorm.

<Verwijderen>

Pak de oortelefoon stevig vast en draai het oortelefoonuiteinde ervan af.

4. Opladen van de batterijen

De batterij van het apparaat moet voor gebruik worden opgeladen. Gebruik de bijgeleverde USB-kabel type C om de batterijen van het apparaat op te laden..

- **Plaats de linker en rechter oortelefoon (apparaten) in de oplaadbehuizing, en controleer of de rode leds van de apparaten rood oplichten.**

Als de rode leds oplichten, worden de apparaten opgeladen en wordt de voeding automatisch uitgeschakeld.

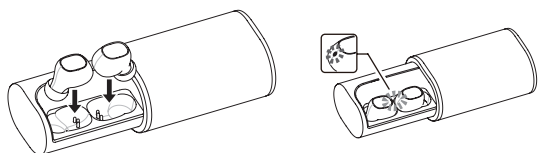

- **Sluit de oplaadbehuizing en steek dan één USB-stekker van de bijgeleverde USB-kabel type C in de oplaadbehuizing, en de andere in een USB-poort van uw pc.**

Steek de stekker van de kabel recht erin en houd daarbij de behuizing vast om te voorkomen dat hij open gaat.

- **Wanneer het opladen begint, knipperen de witte leds op de oplaadbehuizing.**

Het opladen van de oplaadbehuizing duurt ongeveer 3,5 uur. De oplaadbehuizing is volledig opgeladen wanneer de vier witte leds oplichten.

Het opladen van de apparaten duurt ongeveer 1 uur.

Wanneer de spanning van de oplaadbare batterij laag wordt, hoort u iedere 20 seconden een pieptoon van het apparaat en knippert de LED-indicator rood. In dit geval moet u de batterij opladen voordat het apparaat wordt gebruikt.

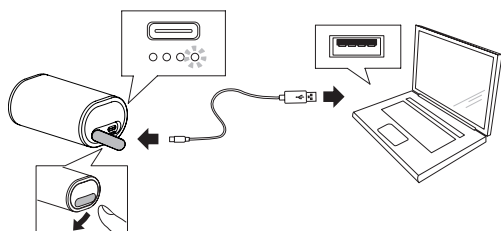

<De oortelefoons opladen terwijl u onderweg bent>

De oplaadbehuizing heeft een ingebouwde oplaadbare batterij.

Als u de oplaadbehuizing oplaadt, kunt u de apparaten opladen als ze leeg zijn terwijl u onderweg bent of om een andere reden geen stroom hebt.

Als de oplaadbehuizing volledig opgeladen is, kunnen de apparaten ongeveer 2 keer opgeladen worden.

Opmerking

- De oplaadtijd van de batterij en de bruikbare batterijduur kunnen verschillen afhankelijk van de omgevingstemperatuur en de wijze van gebruik.
- Leg geen metalen voorwerpen op de laadcontacten van de hoofdtelefoon want er kan een gevaarlijke elektrische kortsluiting ontstaan of abnormale hitte worden veroorzaakt.

Opmerkingen over het opladen van de batterijen

- Het apparaat kan tijdens het opladen niet gebruikt worden.
- De prestatie van de batterijen wordt beïnvloed door de omgevingstemperatuur. Laad de bijgeleverde oplaadbare batterijen op binnen een temperatuurbereik van 5 tot 35 graden.
- Laad de batterijen niet overmatig op. Om de batterijen te beschermen, mag u niet herhaaldelijk batterijen opladen die reeds volledig opgeladen zijn.
- De batterijen worden tijdens het opladen wat warm. Dit is normaal en duidt niet op een defect.
- Gebruik de bijgeleverde USB-kabel type C voor het opladen. Gebruik van andere kabels kan storingen veroorzaken.
- Opladen is wellicht niet mogelijk als de computer in de stroomspaarstand staat.
- Controleer altijd of de vorm en de richting van de micro-USB-kabelstekkers juist zijn voordat u ze aansluit op de oplaadbehuizing en de computer.
- Gebruik USB-kabels type C niet als ze erg gedraaid of gebundeld zijn, omdat dat brand of een elektrische schok kan veroorzaken.
- Als u niet van plan bent dit product langdurig te gebruiken, berg het dan niet op een warmte of vochtige plaats op (zoals in een voertuig of in direct zonlicht). Opslag op dergelijke locaties kan de herlaadbare batterij beschadigen en de bruikbare tijd verkorten.
- Als u niet van plan bent dit product langdurig te gebruiken, laad het dan ongeveer een uur op voordat u het opbergt. Langdurige opslag met een volle batterij of lege batterij kan de herlaadbare batterij beschadigen en de bruikbare tijd verkorten.
- Als de oplaadbehuizing tijdens het opladen wordt geopend, wordt aan het snoer getrokken, wat kan leiden tot draadbreek of een storing. Ontkoppel het snoer voordat u de oplaadbehuizing opent.

5. Koppelen

Voor het luisteren naar muziek of voor communicatie met behulp van een *Bluetooth*-apparaat moet de hoofdtelefoon aan het betreffende apparaat worden gekoppeld.
Raadpleeg de handleiding van het *Bluetooth*-apparaat voor verdere informatie over de koppelingsprocedure.

(1) Verwijder de linker en rechter oortelefoon (apparaten) van de oplaadbehuizing.

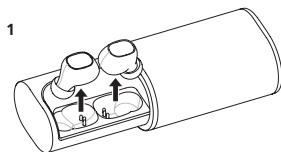

(2) Druk op de multifunctionele knop aan de linker kant tot de koppelmodus ingeschakeld is.

- In de koppelmodus knippert de led afwisselend blauw en rood. Laat de multifunctionele knop los als deze afwisselend oplicht.

(3) Druk op de multifunctionele knop aan de rechter kant tot de blauwe led oplicht en dan knippert.

- Als de blauwe led op de rechter oortelefoon drie keer knippert, gaat de stroom aan en wordt de rechter oortelefoon automatisch met de linker oortelefoon gekoppeld. (Als er een ander verbindingssapparaat in de buurt is, kunnen het linker en rechter apparaat mogelijk niet gekoppeld worden.)

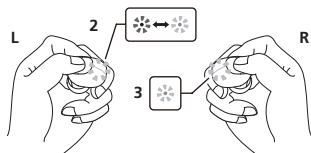

- Wanneer de koppelingsfunctie is ingeschakeld, maar het koppelen niet binnen ongeveer 10 minuten is voltooid, zal de stroom automatisch worden uitgeschakeld.

(4) Schakel het *Bluetooth*-apparaat waarmee u de hoofdtelefoon wilt koppelen in en begin met koppelen; zoek het toestel (d.w.z. deze draadloze hoofdtelefoon) op het gekoppelde *Bluetooth*-apparaat.

- Plaats het *Bluetooth*-apparaat dichtbij de draadloze hoofdtelefoon (binnen één meter afstand).
- Deze draadloze hoofdtelefoon wordt op het display van het *Bluetooth*-apparaat weergegeven als "SE-C8TW".

(5) Controleer of het koppelen met het *Bluetooth*-apparaat met succes is voltooid.

- Kijk naar het display van het *Bluetooth*-geactiveerde apparaat en selecteer "SE-C8TW".
- Het koppelen is voltooid wanneer de LED langzaam (ongeveer om de 3 seconden) blauw knippert.

Maak verbinding met het *Bluetooth*-apparaat

- Zet de stroom van het linker en het rechter apparaat aan, en voer de verbinding uit op het andere *Bluetooth*-apparaat. Als de stroom van de apparaten aangaat, knippert de blauwe led drie keer.
- Afhankelijk van het *Bluetooth*-apparaat is het mogelijk dat er na het koppelen automatisch verbinding wordt gemaakt tussen de draadloze hoofdtelefoon en het *Bluetooth*-apparaat.

De verbinding met het *Bluetooth*-apparaat verbreken

- Druk op de multifunctionele knop van het rechter of linker apparaat tot de rode led drie keer knippert om de stroom uit te zetten. Als deze handeling op een van de apparaten wordt verricht, gaat de stroom op het linker en rechter apparaat allebei uit.

Opmerking

- Bij sommige *Bluetooth*-apparaten kan het volumeniveau maximaal zijn wanneer ze met deze oortelefoon gekoppeld worden. Voer het koppelen alleen uit wanneer u de oortelefoon in uw hand houdt. Als u de oortelefoon in uw oren hebt tijdens het koppelen, kunt u plotseling luid geluid horen en mogelijk gehoorschade oplopen. Stel het volume na het koppelen lager af met behulp van het *Bluetooth*-apparaat voordat u de oortelefoons in uw oren steekt.
- Afhankelijk van het apparaat dat is verbonden, is het mogelijk dat het A2DP-profiel opnieuw moet worden ingesteld wanneer muziek wordt afgespeeld en het HFP- of HSP-profiel voor de hands-free communicatie.
- Raadpleeg de handleiding van het *Bluetooth*-apparaat voor verdere informatie over de bedienings- en instellingsmethoden.
- Als er geen verbinding meer kan worden gemaakt met het apparaat, dient u het koppelen opnieuw uit te voeren.
- In deze draadloze hoofdtelefoon kan de koppelingsinformatie voor in totaal 2 *Bluetooth*-apparaten worden vastgelegd. Als een 3 apparaat wordt gekoppeld, zal de informatie voor het eerste gekoppelde apparaat worden overschreven en verloren gaan. Wilt u in de toekomst opnieuw met het betreffende apparaat verbinding maken, dan moet de koppeling met dat apparaat opnieuw worden uitgevoerd.
- Wanneer een *Bluetooth*-apparaat gebruikt gaat worden waarvoor de koppeling is uitgevoerd, moet eerst de draadloze hoofdtelefoon worden ingeschakeld en daarna de verbindingprocedure voor het gekoppelde *Bluetooth*-apparaat worden uitgevoerd.

6. Genieten van muziek

Om de draadloze hoofdtelefoon te gebruiken voor het beluisteren naar de muziek van een *Bluetooth*-apparaat moet u de hoofdtelefoon eerst koppelen aan het *Bluetooth*-apparaat met behulp van het A2DP-audioprofiel.
Zie pagina 5 voor verdere informatie over het uitvoeren van de koppeling.

- (1) Verwijder de linker en rechter oortelefoon (apparaten) van de oplaadbehuizing.**
- (2) Druk tegelijk op de multifunctionele knop aan de linker kant en de rechter kant tot de blauwe leds oplichten en gaan knipperen.**

- Als de blauwe leds aan de linker en rechter kant drie keer knipperen, wordt het apparaat ingeschakeld.
De linker en rechter kant worden automatisch gekoppeld wanneer het apparaat aangaat.

- (3) Schakel de *Bluetooth*-functie in op het apparaat waarmee u verbinding wilt maken.**

- Wanneer het koppelen is voltooid, maakt de draadloze hoofdtelefoon automatisch verbinding met het *Bluetooth*-apparaat.

*Als er niet automatisch verbinding wordt gemaakt of als de hoofdtelefoon automatisch met een ander *Bluetooth*-apparaat wordt verbonden dan het apparaat dat u wilt gebruiken, volgt u de instructies voor een handmatige verbinding met het gewenste *Bluetooth*-apparaat.

Bedieningsorganen bij het luisteren naar muziek

Als het verbonden *Bluetooth*-apparaat AVRCP ondersteunt, zijn de volgende bedieningsorganen beschikbaar.

- Multifunctionele knop linker zijde
 - Eenmaal drukken: Afspelen/Pauze.
 - Tweemaal drukken : Doorgaan naar het volgende nummer of hoofdstuk.
- Multifunctionele knop rechter zijde
 - Eenmaal drukken: Afspelen/Pauze.
 - Tweemaal drukken : Teruggaan naar het begin van het nummer of hoofdstuk.

*De muziekweergave en pauzeren kunnen zowel met de multifunctionele knop aan de linker kant als de rechter kant bediend worden.

* Stel het volume af met behulp van het gekoppelde *Bluetooth*-apparaat.

*Bij sommige *Bluetooth*-apparaten kan het volumeniveau maximaal zijn wanneer ze met deze oortelefoon gekoppeld worden.

Stel het volume na het koppelen lager af met behulp van het *Bluetooth*-apparaat voordat u de oortelefoons in uw oren steekt.

*Afhankelijk van de specificaties van het verbonden *Bluetooth*-apparaat, is het mogelijk dat de hierboven beschreven bedieningsorganen of de bedieningsorganen op het *Bluetooth*-apparaat niet werken.

*Afhankelijk van de specificaties van het aangesloten *Bluetooth*-apparaat moeten de instellingen voor muziekweergave mogelijk geconfigureerd worden. Raadpleeg de handleiding voor het *Bluetooth*-apparaat.

*Afhankelijk van de specificaties van het aangesloten *Bluetooth*-apparaat wordt een applicatie voor het afspelen van muziek mogelijk automatisch gestart of kan muziek niet afgespeeld/gepauzeerd worden. Raadpleeg de handleiding voor het *Bluetooth*-apparaat.

7. Spraakcommunicatie

Om de draadloze hoofdtelefoon voor spraakcommunicatie te gebruiken, moet u de hoofdtelefoon eerst koppelen aan het gewenste *Bluetooth*-apparaat met behulp van het "hands-free profiel" (HFP) of het "headset-profiel" (HSP).

Zie pagina 5 voor verdere informatie over het uitvoeren van de koppeling.

*Als het *Bluetooth*-apparaat zowel het HFP- als het HSP-profiel ondersteunt, dient u het HFP-profiel te gebruiken.

(1) Verwijder de linker en rechter oortelefoon (apparaten) van de oplaadbehuizing.

(2) Druk tegelijk op de multifunctionele knop aan de linker kant en de rechter kant tot de blauwe leds oplichten en gaan knipperen.

- Als de blauwe leds aan de linker en rechter kant drie keer knipperen, wordt het apparaat ingeschakeld.
De linker en rechter kant worden automatisch gekoppeld wanneer het apparaat aangaat.

(3) Schakel de *Bluetooth*-functie in op het apparaat waarmee u verbinding wilt maken.

- Wanneer het koppelen is voltooid, maakt de draadloze hoofdtelefoon automatisch verbinding met het *Bluetooth*-apparaat.

*Als er niet automatisch verbinding wordt gemaakt of als de hoofdtelefoon automatisch met een ander *Bluetooth*-apparaat wordt verbonden dan het apparaat dat u wilt gebruiken, volgt u de instructies voor een handmatige verbinding met het gewenste *Bluetooth*-apparaat.

Bedieningsorganen voor spraakcommunicatie

Als het verbonden *Bluetooth*-apparaat AVRCP ondersteunt, zijn de volgende bedieningsorganen beschikbaar.

- Multifunctionele knop linker zijde
 - Eenmaal drukken bij ontvangst van een bericht : Gespreksfunctie inschakelen. Druk nog een keer om het gesprek te beëindigen.
 - Eenmaal drukken en vasthouden bij ontvangst van een bericht : Communicatie weigeren.

Dezelfde bedieningsorganen worden ondersteund wanneer een oproep wordt ontvangen tijdens het luisteren naar muziek.

*Als een oproep binnenkomt, kunt u deze niet beantwoorden met de multifunctionele knop aan de rechter kant. Gebruik de multifunctionele knop aan de linker kant.

*Stel het volume af met behulp van het gekoppelde *Bluetooth*-apparaat.

*Bij sommige *Bluetooth*-apparaten kan het volumeniveau maximaal zijn wanneer ze met deze oortelefoon gekoppeld worden.

Stel het volume na het koppelen lager af met behulp van het *Bluetooth*-apparaat voordat u de oortelefoons in uw oren steekt.

*Afhankelijk van de specificaties van het verbonden *Bluetooth*-apparaat, is het mogelijk dat de hierboven beschreven bedieningsorganen of de bedieningsorganen op het *Bluetooth*-apparaat niet werken.

*Afhankelijk van de specificaties van het aangesloten *Bluetooth*-apparaat moeten de telefooninstellingen mogelijk geconfigureerd worden. Raadpleeg de handleiding voor het *Bluetooth*-apparaat.

8. De stemassistentiefunctie gebruiken

<De stemassistentiefunctie gebruiken (Google-app)>

U kunt de Google-app starten die op uw Android-smartphone of ander apparaat geïnstalleerd is en bediening uitvoeren met stemopdrachten via de microfoon van de oortelefoons.

Tijdens gebruik van de Google-app hoort u het geluid van het gekoppelde *Bluetooth*-apparaat alleen aan de linker kant.

(1) Stel de optie [Assist & voice input] in op de Google-app.

- Selecteer op de Android-smartphone [Settings] - [Apps] en selecteer vervolgens het tandwiel pictogram rechts bovenaan het scherm dat wordt geopend. Selecteer [Default] - [Assist & voice input] en stel vervolgens [Assist app] in op de Google-app. De bovenstaande procedure is een voorbeeld. Raadpleeg voor details de gebruikershandleiding van het gekoppelde *Bluetooth*-apparaat.

*Voor gebruik van de assistent kan de meest recente versie van de Google-app vereist zijn.

Raadpleeg voor details over de Google-app de gebruikershandleiding van het gekoppelde *Bluetooth*-apparaat of de webpagina van Google Play Store.

*Afhankelijk van de specificaties van het gekoppelde *Bluetooth*-apparaat kan de Google-app mogelijk niet via de headset gestart worden.

(2) Sluit de oortelefoon op het gekoppelde *Bluetooth*-apparaat aan.

- Voor de koppelingsprocedure, zie "5. Koppelen".

(3) Start de Google-app.

- Als u drie keer op de knop aan de linker kant drukt terwijl het gekoppelde *Bluetooth*-apparaat in de stand-bystand staat of muziek afspeelt, klinkt er een pieptoon, wordt de Google-app gestart en kunt u het opstartgeluid van de app horen. Stem invoer is mogelijk via de microfoon van de oortelefoons. Als een bepaalde tijd verstrijkt nadat de Google-app gestart is, klinkt er een pieptoon en wordt stem invoer geannuleerd.
- Multifunctionele knop linker zijde
 - Druk drie keer: Start de stemassistentiefunctie.

*Afhankelijk van de specificaties van het verbonden *Bluetooth*-apparaat, is het mogelijk dat de hierboven beschreven bedieningsorganen of de bedieningsorganen op het *Bluetooth*-apparaat niet werken.

<De stemassistentiefunctie gebruiken (Siri)>

U kunt Siri starten die op uw iPhone of ander apparaat geïnstalleerd is en bediening uitvoeren met stemopdrachten via de microfoon van de oortelefoons.

Tijdens gebruik van Siri hoort u het geluid van het gekoppelde *Bluetooth*-apparaat alleen aan de linker kant.

(1) Schakel Siri in.

- Selecteer op uw iPhone [Settings] - [Siri & Search] en zet Siri aan. De bovenstaande procedure is een voorbeeld. Raadpleeg voor details de gebruikershandleiding van het gekoppelde *Bluetooth*-apparaat.

*Raadpleeg voor details over Siri de gebruikershandleiding van het gekoppelde *Bluetooth*-apparaat.

(2) Sluit de oortelefoon op het gekoppelde *Bluetooth*-apparaat aan.

- Voor de koppelingsprocedure, zie "5. Koppelen".

(3) Start Siri.

- Als u drie keer op de knop aan de linker kant drukt terwijl het gekoppelde *Bluetooth*-apparaat in de stand-bystand staat of muziek afspeelt, wordt Siri gestart en kunt u het opstartgeluid horen. Stem invoer is mogelijk via de microfoon van de oortelefoons. Als een bepaalde tijd verstrijkt nadat Siri gestart is, klinkt er een pieptoon en wordt stem invoer geannuleerd. Raadpleeg voor andere details, zoals de apps die aan Siri gekoppeld zijn, de gebruikershandleiding van het gekoppelde *Bluetooth*-apparaat.
- Multifunctionele knop linker zijde
 - Druk drie keer: Start de stemassistentiefunctie.

*Afhankelijk van de specificaties van het verbonden *Bluetooth*-apparaat, is het mogelijk dat de hierboven beschreven bedieningsorganen of de bedieningsorganen op het *Bluetooth*-apparaat niet werken.

9. LED-indicator

<Oortelefooneenheid>

Bediening	LED-indicator
Wanneer niet verbonden met een <i>Bluetooth</i> -apparaat	Led knippert twee keer per seconde blauw.
Koppelingsmodus	LED knippert afwisselend blauw en rood.
Wanneer verbonden met een <i>Bluetooth</i> -apparaat	LED knippert blauw eenmaal iedere 3 seconden.
Tijdens opladen	LED brandt rood.

<Oplaadbehuizing>

Bediening	LED-indicator
Tijdens opladen	Led knippert één keer per seconde in het wit.
Volledig opgeladen (resterend batterijvermogen: 100%)	4 witte leds branden.
Resterend batterijvermogen: Ongeveer 75%	3 witte leds branden.
Resterend batterijvermogen: Ongeveer 50%	2 witte leds branden.
Resterend batterijvermogen: Ongeveer 25%	Eén witte led brandt.

<Controleer het resterende batterijvermogen>

- U kunt het resterende batterijvermogen controleren door zacht op de oplaadbehuizing te tikken om de leds aan te zetten.

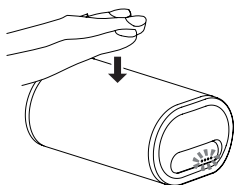

- Als dit product wordt blootgesteld aan sterke krachten of stoten, kan de buitenkant beschadigd worden en kunnen de prestaties afnemen of storingen en interne schade ontstaan.
- Als de leds niet branden, laad dan de batterijen op omdat deze leeg zijn. Voor de oplaadprocedure, zie pagina 4.

10. Verhelpen van problemen

Probleem	Maatregel
De stroom kan niet worden ingeschakeld.	Laad de draadloze oortelefoons op.
De batterijen kunnen niet worden opgeladen.	Controleer of de oortelefoons correct in de oplaadbehuizing geplaatst zijn.
	Gebruik de meegeleverde USB-kabel type C.
	Controleer of de computer is ingeschakeld.
	Controleer of de computer niet in de stroom-spaarstand staat.
	Controleer of de meegeleverde USB-kabel type C stevig op de oplaadbehuizing en op de computer is aangesloten.
Koppelen is niet mogelijk.	Houd de draadloze oortelefoons en het <i>Bluetooth</i> -apparaat dicht bij elkaar wanneer u ze koppelt.
Kan geen <i>Bluetooth</i> -verbinding maken.	Controleer of de linker en rechter oortelefoon en het gekoppelde apparaat ingeschakeld zijn.
	Controleer of de <i>Bluetooth</i> -functie is ingeschakeld op het apparaat waarmee u verbinding wilt maken.
Geen geluid. (Bij het afspelen van muziek)	Controleer of de linker en rechter oortelefoon en het gekoppelde apparaat ingeschakeld zijn.
	Controleer of de verbinding met het <i>Bluetooth</i> -apparaat is ingesteld op het A2DP-profiel.
	Controleer of de verbonden muzikspeler is ingesteld op PLAY (afspelen).
	Controleer of het volume niet laag staat op het gekoppelde apparaat.
Het geluid is vervormd. (Bij het afspelen van muziek)	Controleer of er geen andere apparaten in de buurt zijn die de 2,4 GHz golflengte gebruiken (zoals magnetrons, draadloze radio's enz.) en controleer of het signaalpad niet wordt geblokkeerd.

Probleem	Maatregel
Hands-free gebruik is niet mogelijk.	Controleer of de draadloze oortelefoons en het <i>Bluetooth</i> -apparaat verbonden zijn via het profiel HFP of HSP.
	Als de verbinding met het <i>Bluetooth</i> -apparaat in het A2DP-profiel is, kan het nodig zijn om de verbindingsprofielen te wijzigen (afhankelijk van de specificaties van het <i>Bluetooth</i> -apparaat).
De communicatie-afstand is te kort, het geluid is vervormd.	Controleer of er geen andere apparaten in de buurt zijn die de 2,4 GHz golflengte gebruiken (zoals magnetrons, draadloze radio's enz.) en controleer of het signaalpad niet wordt geblokkeerd.
De stemassistentiefunctie kan niet gebruikt worden.	Controleer of de instellingen van het gekoppelde <i>Bluetooth</i> -apparaat juist zijn ingesteld.

Technische gegevens

Overdrachtformaat	Bluetooth standaard-protocol ver. 4.2
Uitgang	Bluetooth standaard-protocol vermogensklasse 2
Maximale overdrachtafstand	Ongeveer 10 m in rechte lijn *1
Gebruikte frequentie	2,4 GHz (Van 2,4000 GHz tot 2,4835 GHz) *2
Modulatie	FHSS
Ondersteunde Bluetooth profielen	A2DP, AVRCP, HFP, HSP
Ondersteunde CODEC	SBC, AAC
Contents-beveiliging	SCMS-T
Levensduur van batterij bij continu gebruik	
• Oortelefoons	Maximaal 3 uur ononderbroken overdracht (inclusief muziek-afspeeltijd)

Oplaadtijd

- OortelefoonsOngeveer 1 uur
- OplaadbehuizingOngeveer 3,5 uur

Vermogen3.7 V gelijkstroom, intern oplaadbare lithium-ion batterij

Gewicht

- Oortelefoons (L,R elk) 6 gr.
- Oplaadbehuizing 125 gr.

HOOFDTELEFOON

Type	Volledig-gesloten dynamische hoofdtelefoon
Afmeting luidsprekereenheid.....	∅6 mm
Frequentiebereik	Van 20 Hz tot 20 000 Hz

MICROFOON

Type	MEMS
Richtingsgevoeligheid	Omnidirectionele microfoon
Frequentiebereik	Van 100 Hz tot 10 000 Hz

ACCESSOIRES

USB-kabel type C	1
Oortelefoonuiteinden (silicium)	S, M, L × 2 elk
Garantie (Europa / Verenigde Staten en Canada / Japan).....	1
Snelstartgids (dit document)	1
Veiligheidsgids	1

*1 De overdrachtafstand is bij benadering. De feitelijk bruikbare afstand kan verschillen afhankelijk van de omgevingsomstandigheden.

*2 Dit product maakt gebruik van radiogolven in het 2,4 GHz spectrum. Soms kan het signaal wegvallen als gevolg van interferentie van radio's, magnetrons en andere apparaten die gebruikmaken van het 2,4 GHz spectrum.

Opmerking

Bovenstaande technische gegevens en ontwerp zijn wegens produktverbetering zonder voorafgaande kennisgeving wijzigbaar.

Informatie over de licentie en handelsmerken

- "Pioneer" is een handelsmerk van Pioneer Corporation en wordt onder licentie gebruikt.
- Het merk *Bluetooth*[®] en de logo's daarvan zijn gedeponeerde handelsmerken van *Bluetooth* SIG, Inc. Onkyo Corporation gebruikt deze onder licentie. Andere handelsmerken en handelsnamen zijn eigendom van de respectieve eigenaren.
- iPad, iPhone, iPod, iPod classic, iPod nano en iPod touch zijn handelsmerken van Apple Inc., gedeponeerd in de VS en andere landen.
- Android, Google Play en het logo van Google Play zijn handelsmerken van Google LLC.

Pioneer

2-3-12, Yaesu, Chuo-Ku, Tokyo 104-0028, Japan

Importer in EU

Hanns-Martin-Schleyer-Str. 35, 47877 Willich, Germany

<Germany>

Hanns-Martin-Schleyer-Straße 35, 47877 Willich, Germany

Tel: +49(0)2154 913222

<UK>

Anteros Building, Odyssey Business Park, West End Road, South Ruislip, Middlesex, HA4 6QQ United Kingdom

Tel: +44(0)208 836 3612

<France>

6, Avenue de Marais F - 95816 Argenteuil Cedex FRANCE

Tel :+33(0)969 368 050

Registreer uw product op

<Europa>

<http://www.pioneer.eu>

Pioneer

SE-C8TW

TRÅDLØSE STEREO HODETELEFONER

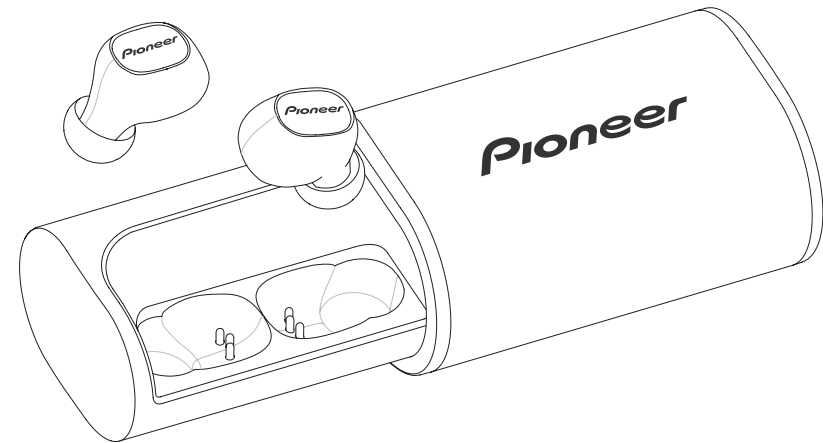

 **Bluetooth®**

Bruksanvisning

Takk for at du kjøpte dette Pioneer-produktet. Vær vennlig å lese gjennom denne bruksanvisningen, slik at du vet hvordan du skal bruke modellen din korrekt.

Hovedfunksjoner

Spill musikk over trådløs forbindelse

- Spilling av musikk på *Bluetooth*-enheter (smarttelefoner eller andre mobiltelefoner, digitale musikkspillere osv.) *1
For detaljer om betjeningen, se brukerveiledningen som medfølger enheten som skal tilkobles.
- Gir tilgang til avspilling, stopping og velging i retning fremover og bakover. *2

Håndløs kommunikasjon

- Håndløs kommunikasjon kan foretas selv når *Bluetooth*-telefonen ligger i en bag eller koffert. *3

*1 Motsvarende *Bluetooth*-enhet må støtte A2DP-profilen.

*2 Motsvarende *Bluetooth*-enhet må støtte AVRCP-profilen. I tillegg kan ingen garanti gis for at fjernkontroll-betjening er mulig med alle enheter.

*3 Motsvarende *Bluetooth*-enhet må støtte enten HSP- eller HFP-profilen.

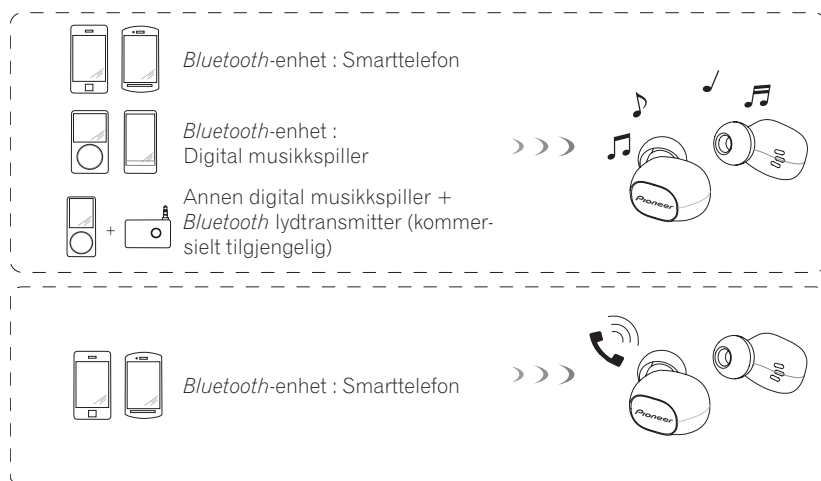

Ordforklaring

A2DP : Profil for overføring av musikk med høy lyd kvalitet

HSP : Profil for anvendelse med kommunikasjonsutstyr/mobiltelefoner

HFP : Profil for håndløs anvendelse av kommunikasjonsutstyr/mobiltelefoner

AVRCP : Profil for fjernkontroll av AV-komponenter

1. Eskens innhold

Kontroller at alle deler og komponenter er tilstede før bruk.

1 : Hodetelefoner på venstre side (hovedenhet)

2 : Hodetelefoner på høyre side (underenhet)

3 : Ladedeksel

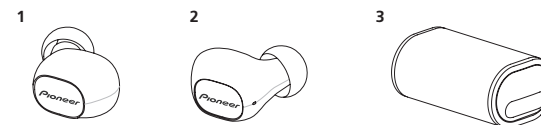

4 : TYPE-C USB-kabel

5 : Øreplugger til ørepropper
S, M, L × 2 hver

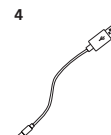

7 : Garanti (Europa / USA og Canada / Japan)

8 : Hurtigstartveiledning

9 : Sikkerhetsveiledning

2. Delenes navn

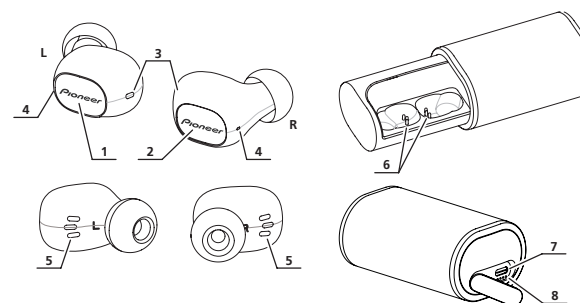

1 : Multifunksjonsknapp på venstre side

2 : Multifunksjonsknapp på høyre side

3 : Enhetenes LED-indikatorer

4 : Mikrofon

5 : Enhetenes ladestasjoner

6 : Ladedekselets ladestasjoner

7 : TYPE-C USB-port

8 : Ladedekselets LED-indikatorer

3. Skifte ut øreplugger

<Montere>

Vreng øretelefonens kappe som vist i den ledsagende figuren.



Gi monteringsflaten et fast trykk for å føre det inn i munnstykket. Hvis pluggen ikke trykkes helt inn i munnstykket kan den falle av.

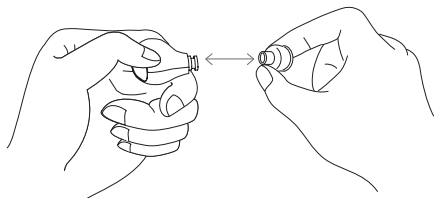

Vreng kappen tilbake til sin opprinnelige form.

<Fjerne>

Hold i selve øretelefonstykket og vri av ørepluggen.

4. Lade opp batteriene

Enhetens batteri må lades opp før den tas i bruk.
Bruk TYPE-C USB-kabelen ved opplading av enhetens batteri.

- **Plasser den venstre og høyre hodetelefonen (enhetene) i ladedekselet, og kontroller at enhetenes røde LED-lampe lyser rødt.**

Når LED-lampene lyser, betyr det at enheten lader og at strømmen slås av automatisk.

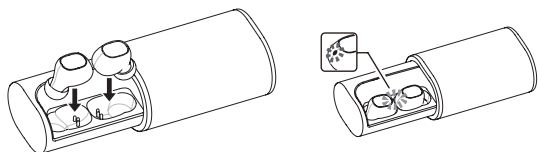

- **Close the charging case and then connect one USB plug of the accessory TYPE-C USB cable to the charging case and the other one to a USB port of your PC.**

When inserting the cable plug, insert it straight while holding the case to prevent it from opening.

- **Lukk ladedekselet før du kobler til den ene USB-pluggen på TYPE-C USB-kabelen i ladedekselet og den andre i en USB-port i datamaskinen din.**

Når du kobler til kabelpluggen, må du sette den rett inn mens du holder dekslet, for å hindre at det åpnes.

- **De hvite LED-lampene på ladedekselet blinker når ladingen begynner.**

Det tar ca. 3,5 timer å lade ladedekselet helt opp. Ladedekselet er fulladet når de fire hvite LED-lampene lyser.

Det tar ca. 1 timer å lade enhetene helt opp.

Når det oppladbare batteriets strømnivå blir lavt, vil det lyde en varseltone fra enheten hvert 20 sekund, og LED-indikatoren vil blinke rødt. Når dette inntreffer, lad opp batteriet før du bruker enheten igjen.

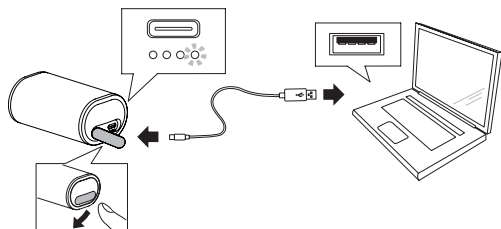

<Lade hodetelefonene mens du er ute>

Ladedekselet har et innebygd oppladbart batteri.

Hvis du har ladet ladedekselet, vil du kunne lade enhetene dine hvis de går tomme for strøm mens du er ute eller ikke har tilgang til annen strømforsyning.

Et fulladet ladedeksel kan du lade opp enhetene ca. 2 ganger.

Bemerkning

- Batteriets oppladingstid og brukstid kan variere avhengig av omgivelsenes temperatur og hvor ofte enheten brukes.
- Plasser aldri metallgjenstander i nærheten av hodetelefonens ladekontakter fordi det medfører fare for elektrisk kortslutning eller unormal opphetning.

Merknader om batterilading

- Enheten kan ikke brukes mens den lades.
- Batteriytelsen vil bli påvirket av omgivelsenes temperatur. Lad de medfølgende oppladbare batteriene i romtemperaturer på mellom 5 og 35 grader.
- Unngå overopplading av batteriene. Unnlatt å lade batterier som allerede er fulladet for å unngå at batteriene forringes.
- Batteriene vil bli litt varme når ladingen pågår. Dette er ikke en funksjonsfeil.
- Bruk den tilhørende, TYPE-C USB-kabel til opplading. Bruk av en annen kabel kan føre til feilfunksjon.
- Opplading av batteriet kan svikte når datamaskinen står i strømsparermodus.
- Du må alltid kontrollere riktig form og orientering av mikro USB-kabelpluggene før du forsøker å koble til ladeesken og datamaskinen.
- Ikke bruk TYPE-C USB-kabler når de er vridd stramt eller buntet sammen. Dette kan føre til brann eller elektrisk støt.
- Hvis du ikke har tenkt til å bruke dette produktet på en god stund, må det ikke oppbevares på et varmt eller fuktig sted (som i en bil eller et sted utsatt for direkte sollys). Oppbevaring på slike steder kan forringe det oppladbare batteriet og forkorte brukstiden.
- Hvis du ikke har tenkt til å bruke dette produktet på en god stund, må det lades i omtrent en time før det legges bort. Oppbevaring over lengre tid med fullt eller helt flatt batteri kan forringe det oppladbare batteriet og forkorte brukstiden.
- Hvis ladedekselet åpnes under lading, vil ledningen strekkes, noe som kan føre til funksjonsfeil eller at ledningen blir ødelagt. Forsikre deg om at du kobler fra ledningen før du åpner ladedekselet.

5. Parring

Parring må utføres før hodetelefonene kan brukes for lytting til musikk eller for kommunikasjon med en *Bluetooth*-enhet.

For detaljer om parringsprosedyren, se brukerveiledningen som medfølger *Bluetooth*-enheten.

(1) Fjern den venstre og høyre hodetelefonen (enhetene) fra ladedekselet.

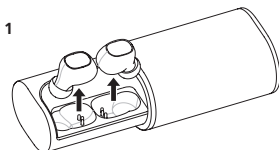

(2) Trykk på multifunksjonsknappen på venstre side, helt til enheten er i paringsmodus.

- Enheten er paringsmodus når LED-lampen blinker blått og rødt vekselvis. Slipp multifunksjonsknappen når LED-lampen lyser vekselvis.

(3) Trykk på multifunksjonsknappen på høyre side til den blå LED-lampen lyser og deretter blinker.

- Strømmen slås på når den blå LED-lampen på høyre hodetelefon blinker tre ganger. Den høyre hodetelefonen pares da automatisk med den venstre hodetelefonen.
(Hvis det finnes en annen tilkoblingsenhet i nærheten, kan det hende at det ikke er mulig å koble sammen venstre og høyre hodetelefon.)

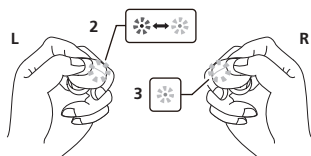

- Under parringsmodus vil strømmen slå seg av automatisk dersom parringen ikke fullføres i løpet av 10 minutter.

(4) Skru på *Bluetooth*-enheten som du ønsker å parre med, og start parringen ved å søke etter denne enheten (trådløse hodetelefoner) fra *Bluetooth*-enheten.

- Plasser *Bluetooth*-enheten i kort avstand (innen en meter) fra hodetelefonene.
- Hodetelefonene vil bli fremstilt på *Bluetooth*-enhetens skjerm som "SE-C8TW".

(5) Kontroller at parringen har blitt riktig utført med *Bluetooth*-enheten.

- Kikk på *Bluetooth*-enhetens skjerm og velg "SE-C8TW"
- Når LED-lampen blinker sakte blått omtrent hvert 3. sekund, er parringen fullført.

Koble til *Bluetooth*-enheten

- Slå på den venstre og høyre enheten og utfør en tilkobling på den andre *Bluetooth*-enheten.
Den blå LED-lampen blinker tre ganger når enhetene slås på.
- Koblingen mellom hodetelefonene og *Bluetooth*-enheten kan bli påvirket automatisk etter parringen, avhengig av hvilken enhet som brukes.

Frakoble *Bluetooth*-enheten

- Trykk på multifunksjonsknappen på den høyre eller venstre enheten, til den røde LED-lampen blinker tre ganger, for å skru av enheten.
Hvis dette utføres på en av enhetene, vil både den venstre og høyre enheten slås av.

Bemerkning

- På noen *Bluetooth*-enheter kan volumet maksimeres når du parer med disse øretelefonene. Paring skal bare gjøres mens du holder øretelefonene i hånden. Hvis du har satt dem i ørene mens du parer, kan du utsettes for høye lyder som kan medføre hørselsskade. Etter paring justeres volumet ned, ved å bruke *Bluetooth*-enheten før du setter øretelefonene i ørene.
- Avhengig av enheten som tilkobles, kan det bli nødvendig å angi A2DP-profilen ved avspilling av musikk og HFP- eller HSP-profilen ved håndløs kommunikasjon.
- For detaljer om betjenings og innstillingsmåter, se brukerveiledningen som medfølger *Bluetooth*-enheten.
- Når en kobling til enheten ikke lenger kan opprettholdes, må du utføre parringen på nytt.
- Disse trådløse hodetelefonene kan registrere parringsinformasjon for inntil 2 *Bluetooth*-enheter.
Dersom parring utføres for en 3. enhet, vil informasjonen for første parrede enhet bli overskrevet og gå tapt. Dersom du ønsker å gjentilkoble en slik enhet i ettertid, vil det bli nødvendig å gjenta parringen med denne enheten.
- Når du skal bruke en enhet som har blitt parret, må du først du skru på hodetelefonenes strøm og deretter foreta koblingsprosedyren med parret *Bluetooth*-enhet.

6. Avspille musikk

For å kunne bruke hodetelefonene til å lytte til musikk fra en *Bluetooth*-enhet, må du først utføre parring med *Bluetooth*-enheten med bruk av A2DP-profilen. For detaljer om hvordan du utfører parring, se side 5.

(1) Fjern den venstre og høyre hodetelefonen (enhetene) fra ladedekselet.

(2) Trykk på flerfunksjonsknappene på venstre og høyre side til den blå LED-lampen først tennes og så blinker.

- Når de blå LED-lampene på venstre og høyre side blinker tre ganger, skrus strømmen på.
Paring av venstre og høyre side utføres automatisk når strømmen skrus på.

(3) Skru på *Bluetooth*-funksjonen på enheten du ønsker å tilkoble.

- Når parringen er fullført vil hodetelefonene automatisk koble seg til *Bluetooth*-enheten.

*Følg anvisningene for manuell tilkobling i *Bluetooth*-enhetens veiledning hvis tilkoblingen ikke lykkes, eller dersom hodetelefonene automatisk kobler seg til en annen enn den ønskede *Bluetooth*-enheten.

Kontrollfunksjoner under lytting til musikk

Du kan bruke følgende betjeningsfunksjoner så lenge den tilkoblede *Bluetooth*-enheten støtter AVRCP.

- Multifunksjonsknapp på venstre side
 - Ett trykk : Start/Pause.
 - To trykk : Spoler frem til neste sang eller kapittel.
- Multifunksjonsknapp på høyre side
 - Ett trykk : Start/Pause.
 - To trykk : Går tilbake til begynnelsen av sang eller kapittel.

*Å spille musikk og sette på pause kan utføres med flerfunksjonsknappene enten på venstre eller høyre side.

*Justering av volumet på den parede *Bluetooth*-enheten.

*På noen *Bluetooth*-enheter kan volumet maksimeres når du parer med disse øretelefonene.

Etter paring justeres volumet ned, ved å bruke *Bluetooth*-enheten før du setter øretelefonene i ørene.

*Det kan hende at kontrollfunksjonene beskrevet ovenfor, og kontrollfunksjonene på *Bluetooth*-enheten ikke støttes, avhengig av hvilken enhet som brukes.

*Avhengig av spesifikasjonene for den tilkoblede *Bluetooth*-enheten, kan det hende at innstillingene for avspilling av musikk må konfigureres. Rådfør deg med bruksanvisningen for *Bluetooth*-enheten.

*Avhengig av spesifikasjonene for den tilkoblede *Bluetooth*-enheten, kan det hende at avspilling av musikk starter automatisk, eller at musikken ikke kan settes på pause / spilles av. Rådfør deg med bruksanvisningen for *Bluetooth*-enheten.

7. Samtalekommunikasjon

For å kunne bruke hodetelefonene for samtaler må du først utføre parring med den ønskede *Bluetooth*-enheten med bruk av "hands-free profile" (HFP) eller "headset profile" (HSP).

For detaljer om hvordan du utfører parring, se side 5.

* Hvis *Bluetooth*-enheten støtter både HFP og HSP, bruk profilen HFP.

(1) Fjern den venstre og høyre hodetelefonen (enhetene) fra ladedekselet.

(2) Trykk på flerfunksjonsknappene på venstre og høyre side til den blå LED-lampen først tennes og så blinker.

- Når de blå LED-lampene på venstre og høyre side blinker tre ganger, skrus strømmen på.

Paring av venstre og høyre side utføres automatisk når strømmen skrus på.

(3) Skru på *Bluetooth*-funksjonen på enheten du ønsker å tilkoble.

- Når parringen er fullført vil hodetelefonene automatisk koble seg til *Bluetooth*-enheten.

*Følg anvisningene for manuell tilkobling i *Bluetooth*-enhetens veiledning hvis tilkoblingen ikke lykkes, eller dersom hodetelefonene automatisk kobler seg til en annen enn den ønskede *Bluetooth*-enheten

Kontrollfunksjoner for samtalekommunikasjon

Du kan bruke følgende betjeningsfunksjoner så lenge den tilkoblede *Bluetooth*-enheten støtter AVRCP.

- Multifunksjonsknapp på høyre side
 - Trykk en gang ved mottak av melding : Igangsette samtale. Trykk en gang til for å avslutte samtale.
 - Trykk og hold ved mottak av melding : Avvis kommunikasjon.

Samme kontrollfunksjoner er støttet i tilfelle en samtale mottas under lytting til musikk.

* Når du mottar et anrop, kan du ikke besvare det ved å bruke høyre flerfunksjonsknapp. Utfør funksjonen med flerfunksjonsknappen på venstre side.

* Justering av volumet på den parrede *Bluetooth*-enheten.

* På noen *Bluetooth*-enheter kan volumet maksimeres når du parer med disse øretelefonene. Etter paring justeres volumet ned, ved å bruke *Bluetooth*-enheten før du setter øretelefonene i ørene.

* Det kan hende at kontrollfunksjonene beskrevet ovenfor, og kontrollfunksjonene på *Bluetooth*-enheten ikke støttes, avhengig av hvilken enhet som brukes.

* Avhengig av spesifikasjonene for den tilkoblede *Bluetooth*-enheten, kan det hende at telefoninnstillingene må konfigureres. Rådfør deg med bruksanvisningen for *Bluetooth*-enheten.

8. Bruke stemmeassistenten

<Bruke stemmeassistenten (Google-app)>

Du kan starte Google-appen som er installert i Android smarttelefonen eller andre enheter, og så utføre funksjoner med stemmen via mikrofonene på øretelefonene. Lyd fra den parede *Bluetooth*-enheten kan bare høres fra den venstre siden når du bruker Google app.

(1) Sett valget [Assist & voice input].

- Velg [Settings] - [Apps] på Android smarttelefonen og velg tannhjulikonet øverst på skjermbildet som vises.
Velg [Default] - [Assist & voice input], så setter du [Assist app] til Google app
Ovenstående fremgangsmåte er et eksempel. For å få mer informasjon, se i brukerhåndboken for den parede *Bluetooth*-enheten.

*For å bruke assistenten, kan det være nødvendig å bruke den siste versjonen av Google app.

For å få mer informasjon om Google app, se i brukerhåndboken for den parede *Bluetooth*-enheten eller på nettsiden til Google Play-butikken.

*Avhengig av spesifikasjonene til den parede *Bluetooth*-enheten, kan det være at start av Google app fra øretelefonene ikke støttes.

(2) Tilkobling av øretelefonene til den parede Bluetooth-enheten.

- For fremgangsmåte for tilkobling, se avsnitt 5. Paring.”

(3) Start Google App.

- Hvis du trykker på knappen på venstre side tre ganger når den parede *Bluetooth*-enheten i standby-status eller du spiller musikk, starter Google-appen, og du kan høre appens startlyd.
Stemmeinngang er tilgjengelig via mikrofonene i øretelefonene.
Hvis det går en definert tid løper ut etter at Google app er startet, høres en pipe-tone, og stemmetilførselen avbrytes.

- Multifunksjonsknapp på høyre side
 - Trykk tre ganger: Starter stemmeassistenten.

*Det kan hende at kontrollfunksjonene beskrevet ovenfor, og kontrollfunksjonene på *Bluetooth*-enheten ikke støttes, avhengig av hvilken enhet som brukes.

<Bruke stemmeassistenten (Siri)>

Du kan starte Siri som er installert i iPhone eller en annen enhet, og så utføre funksjoner med stemmen via mikrofonene på øretelefonene.

Lyd fra den parede *Bluetooth*-enheten kan bare høres fra den venstre siden når du bruker Siri.

(1) Aktiver Siri.

- Velg [Settings] - [Siri & Search] på iPhone og så skru på Siri.
Ovenstående fremgangsmåte er et eksempel. For å få mer informasjon, se i brukerhåndboken for den parede *Bluetooth*-enheten.

*For å få mer informasjon om Siri, se i brukerhåndboken for den parede *Bluetooth*-enheten.

(2) Tilkobling av øretelefonene til den parede Bluetooth-enheten.

- For fremgangsmåte for tilkobling, se avsnitt 5. Paring.”

(3) Start Siri.

- Hvis du trykker på knappen på venstre side tre ganger når den parede *Bluetooth*-enheten i standby-status eller du spiller musikk, starter Siri, og du kan høre startlyden.
Stemmeinngang er tilgjengelig via mikrofonene i øretelefonene. Hvis det går en definert tid løper ut etter at Siri er startet, høres en pipetone, og stemmetilførselen avbrytes.
For å få mer informasjon, som om appene knyttet til Siri, se i brukerhåndboken for den parede *Bluetooth*-enheten.

- Multifunksjonsknapp på høyre side
 - Trykk tre ganger: Starter stemmeassistenten.

*Det kan hende at kontrollfunksjonene beskrevet ovenfor, og kontrollfunksjonene på *Bluetooth*-enheten ikke støttes, avhengig av hvilken enhet som brukes.

9. LED-indikator

<Øretelefoner>

Betjening	LED-indikator
Når ingen <i>Bluetooth</i> -enheten er tilkoblet	LED-lyset blinker blått to ganger per sekund.
Parringsmodus	LED-lampen blinker vekselvist blått og rødt.
Når en <i>Bluetooth</i> -enhet er tilkoblet	LED-lampen blinker blått hvert 3 sekund.
Under lading	LED-lampen lyser rødt.

<Ladedeksel>

Betjening	LED-indikator
Under lading	LED-lampen blinker med hvitt lys én gang i sekundet.
Fulladet: (gjenværende batterinivå: 100 %)	4 hvite LED-er tennes.
Gjenværende batterinivå: Ca. 75 %	3 hvite LED-er tennes.
Gjenværende batterinivå: Ca. 50 %	2 hvite LED-er tennes.
Gjenværende batterinivå: Ca. 25 %	Én hvit LED-lampe er tent.

<Sjekke gjenværende batterinivå>

- Du kan sjekke gjenværende batterinivå ved å tappe forsiktig på ladeesken for å skru på LED-lampene.

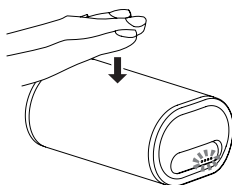

- Hvis dette produktet utsettes for stor kraft eller slag kan den skades utvendig, få redusert ytelse, feilfunksjonere eller få en innvendig skade.
- Hvis LED-lampen ikke tennes, må batteriene lades fordi det ikke er strøm igjen i batteriet.
For fremgangsmåte for lading, se avsnitt 4.

10. Feilsøking

Problem	Botemidde
Strømmen kan ikke slås på.	Lad opp de trådløse øretelefonene.
Batteriene lar seg ikke lade opp.	Pass på at øretelefonene er plassert i ladeesken på riktig måte.
	Sørg for at du bruker TYPE-C USB-kabelen som følger med.
	Kontroller at datamaskinen er slått på.
	Kontroller at datamaskinen ikke står i dvalemodus.
	Se til at den tilhørende TYPE-C USB-kabelen sitter godt både i ladeesken og i datamaskinen.
Kan ikke utføre parring.	Plasser de trådløse øretelefonene og <i>Bluetooth</i> -enheten nær hverandre når du utfører paring.
Kan ikke utføre <i>Bluetooth</i> -tilkobling.	Pass på at strømmen til venstre og høyre øretelefoner og den parede enheten er på.
	Kontroller at <i>Bluetooth</i> -funksjonen på enheten du skal koble til, er slått på.
Ingen lyd. (Ved spilling av musikk)	Pass på at strømmen til venstre og høyre øretelefoner og den parede enheten er på.
	Kontroller at koblingen for <i>Bluetooth</i> -enheten er stilt på profilen A2DP.
	Kontroller at musikkspilleren er stilt for avspilling (PLAY).
	Sørg for at volumet ikke er satt på lavt på den parede enheten.
Lyden er forvrengt. (Ved spilling av musikk)	Kontroller at ingen enheter i nærheten benytter bølgebandet på 2,4 GHz (inkl. mikrobølgeovner, trådløse radioer osv.), og at det ikke finnes noen hinder i veien for signalene.
Kan ikke utføre håndløs betjening.	Pass på at de trådløse øretelefonene og <i>Bluetooth</i> -enheten er koblet sammen, enten med profilen HFP eller HSP.
	Dersom koblingen til <i>Bluetooth</i> -enheten er stilt på A2DP-profilen, må du endre koblingsprofilene (i henhold til <i>Bluetooth</i> -enhetens spesifikasjoner).

Problem	Botemidde
Kommunikasjonsavstanden er kort, forvrengt lyd.	Kontroller at ingen enheter i nærheten benytter bølgebandet på 2,4 GHz (inkl. mikrobølgeovner, trådløse radioer osv.), og at det ikke finnes noen hinder i veien for signalene.
Kan ikke bruke stemmeassistenten.	Se at innstillingene til den parede <i>Bluetooth</i> -enheten er riktige.

Spesifikasjoner

Overføringsformat.....	Bluetooth Standard Protocol Ver. 4.2
Utgang.....	Bluetooth Standard Protocol Power Class 2
Maksimal overføringsavstand.....	Ca. 10 meter i siktelinje *1
Anvendt frekvens.....	2,4 GHz (2,4000 GHz til 2,4835 GHz) *2
Modulasjon.....	FHSS
Støttede Bluetooth-profiler.....	A2DP, AVRCP, HFP, HSP
Støttet CODEC.....	SBC, AAC
Innholdsbeskyttelse.....	SCMS-T

Batteriets levetid ved kontinuerlig bruk

- Hodetelefoner..... Maksimalt 3 timer med kontinuerlig overføring (inkl. tiden for musikkavspilling)

Ladetid

- Hodetelefoner..... Ca. 1 timer
- Ladedeksel..... Ca. 3,5 timer

Strømforsyning..... DC 3.7 V innebygd oppladbart litium-ionbatteri

Vekt

- Hodetelefoner (L,R hver)..... 6 g
- Ladedeksel..... 125 g

HODETELEFONER

Type..... Helt avlukkede dynamiske hodetelefoner

Høytalerelementets størrelse..... ø6 mm

Frekvensrespons..... 20 Hz til 20 000 Hz

MICROPHONE

Type..... MEMS

Retningskarakteristikk..... Retningsuavhengig mikrofon

Frekvensrespons..... 100 Hz til 10 000 Hz

TILBEHØR

TYPE-C USB-kabel..... 1

Øreplugg til ørepropper (silikon)..... S, M, L × 2 hver

Garanti (Europa / USA og Canada / Japan)..... 1

Hurtigstartveiledning (dette dokumentet)..... 1

Sikkerhetsveiledning..... 1

*1 Tallet for overføringsavstanden er en tilnærmet verdi. Den reelle avstanden vil variere i henhold til omgivelsesforholdene.

*2 Dette produktet benytter radiobølger i bølgebandet 2,4 GHz. Signaltap kan oppstå grunnet forstyrrelser fra radioer, mikrobølgeovner eller andre enheter som benytter bølgebandet 2,4 GHz.

Bemerkning

Vi forbeholder oss retten til forandringer av spesifikasjoner og design uten varsel.

Om lisensen og varemerkene

- "Pioneer" er et varemerke som tilhører Pioneer Corporation og anvendes her under lisens.
- Bluetooth®-navnet og -logoer er registrerte varemerker som eies av Bluetooth SIG, Inc., og Onkyo Corporation bruker disse merkene under lisens. Andre varemerker og handelsnavn tilhører sine respektive eiere.
- iPad, iPhone, iPod, iPod classic, iPod nano og iPod touch er varemerker for Apple Inc., registrert i USA og andre land.
- Android, Google Play og logoen til Google Play er varemerker som tilhører Google LLC.

Pioneer

2-3-12, Yaesu, Chuo-Ku, Tokyo 104-0028, Japan

Importer in EU

Hanns-Martin-Schleyer-Str. 35, 47877 Willich, Germany

<Germany>

Hanns-Martin-Schleyer-Straße 35, 47877 Willich, Germany

Tel: +49(0)2154 913222

<UK>

Anteros Building, Odyssey Business Park, West End Road, South Ruislip, Middlesex, HA4 6QQ United Kingdom

Tel: +44(0)208 836 3612

<France>

6, Avenue de Marais F - 95816 Argenteuil Cedex FRANCE

Tel :+33(0)969 368 050

Registrer produktet ditt på

<Europa>

<http://www.pioneer.eu>

Pioneer

SE-C8TW

BEZPRZEWODOWE SŁUCHAWKI STEREO

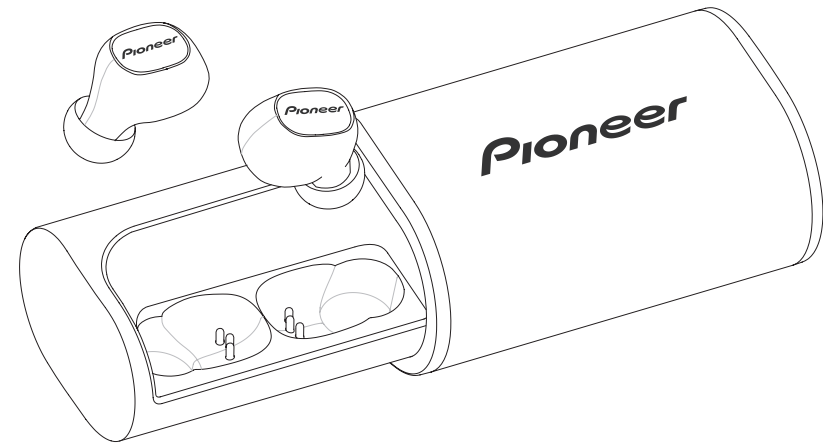

 **Bluetooth®**

Instrukcja obsługi

Dziękujemy za kupno produktu Pioneer. Prosimy, przeczytaj załączone instrukcje obsługi, żebyś wiedział, jak prawidłowo obsługiwać swoje urządzenie.

Główne elementy

Przyjemność bezprzewodowego słuchania muzyki

- Przyjemność bezprzewodowego słuchania muzyki, używając urządzeń *Bluetooth* (smartfonów i innych telefonów komórkowych, cyfrowych odtwarzaczy muzyki itp.) *1
- W celu uzyskania szczegółowych informacji, proszę zapoznać się z instrukcją obsługi urządzenia, które ma być podłączone.
- Umożliwia sterowanie uruchamianiem/zatrzymaniem odtwarzania oraz wyborem poprzedniego/następnego utworu. *2

Komunikacja głośnomówiąca

- Komunikacja głośnomówiąca jest możliwa, nawet jeśli telefon *Bluetooth* znajduje się w torbie lub aktówce. *3

*1 Urządzenie *Bluetooth* musi obsługiwać profil A2DP.

*2 Urządzenie *Bluetooth* musi obsługiwać profil AVRCP. Nie można również zagwarantować obsługi bezprzewodowej dla wszystkich urządzeń.

*3 Urządzenie *Bluetooth* musi obsługiwać profil HSP lub HFP.

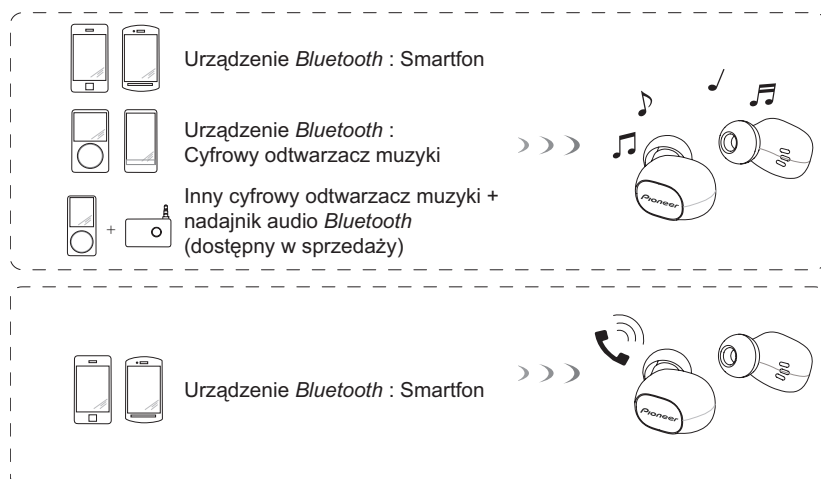

Słowniczek

A2DP : Profil transmisji treści muzycznej wysokiej jakości

HSP : Profil obsługi komunikacji/telefonu komórkowego

HFP : Profil obsługi komunikacji głośnomówiącej/telefonu komórkowego

AVRCP : Profil zdalnej obsługi urządzeń audio-wideo

1. Zawartość zestawu

Sprawdź przed użyciem, czy w zestawie są wszystkie części i elementy.

1 : Słuchawka, lewa strona (urządzenie główne)

2 : Słuchawka, prawa strona (urządzenie podrzędne)

3 : Etui ładujące

4 : Kabel USB-C



5 : Końcówki słuchawek
S, M, L × 2 sztuki



7 : Gwarancja (Europa / USA i Kanada / Japonia)

8 : Przewodnik Szybki start

9 : Przewodnik bezpieczeństwa

2. Nazwy części

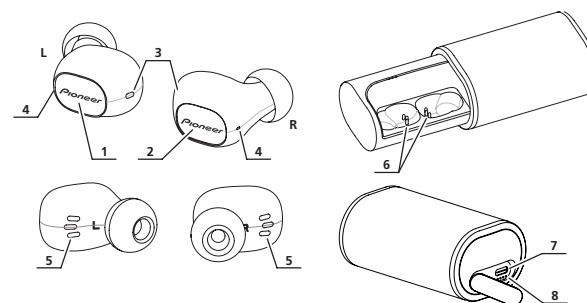

1 :Przycisk wielofunkcyjny
po lewej stronie

2 :Przycisk wielofunkcyjny
po prawej stronie

3 :Kontrolki LED urządzeń

4 :Mikrofon

5 :Końcówki do ładowania
urządzeń

6 :Końcówki do ładowania
etui ładującego

7 :Port USB-C

8 :Kontrolki LED etui
ładującego

3. Wymiana wkładki dousznej

<Instalacja>

Przewróć osłonę słuchawki na lewą stronę, jak pokazano na załączonej ilustracji.



Mocno wciśnij powierzchnię montażową na dyszę. Niecałkowite wciśnięcie końcówki na dyszę może spowodować zsunięcie się końcówki.

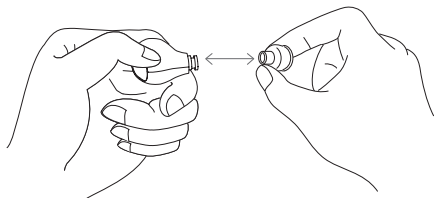

Przywróć oryginalny kształt odwróconej na lewą stronę osłony.

<Usuwanie>

Mocno przytrzymaj korpus i odkręć wkładkę douszną.

4. Ładowanie baterii

Przed użyciem należy naładować baterię urządzenia.
Do ładowania akumulatorów urządzeń należy używać kabla USB-C.

- **Umieścić lewą i prawą słuchawkę (urządzenia) w etui ładującym i sprawdzić, czy czerwone kontrolki LED urządzeń świecą na czerwono.**

Po włączeniu czerwonych kontrolki LED rozpoczyna się ładowanie urządzeń, a zasilanie zostaje automatycznie odłączone.

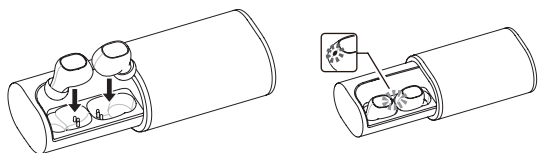

- **Zamknąć etui ładujące, a następnie podłączyć jedną wtyczkę USB kabla USB-C do etui ładującego, a drugą do portu USB komputera.**

Wtyczkę należy wkładać prosto, przytrzymując etui ładujące, aby uniknąć jego otwarcia.

- **Po rozpoczęciu ładowania białe kontrolki LED etui ładującego zaczną migać.**

Ładowanie etui ładującego trwa około 3,5 godz. Cztery świecące białe kontrolki LED oznaczają pełne naładowanie etui ładującego.

Ładowanie urządzeń trwa około 1 godz.

Gdy moc akumulatora będzie niska, jednostka będzie co 20 sekundy emitować sygnał dźwiękowy, a wskaźnik LED będzie migać na czerwono. W takim przypadku należy przed użyciem naładować akumulator.

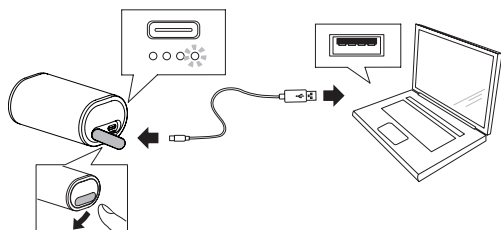

<Ładowanie słuchawek poza domem>

Etui ładujące jest wyposażone we wbudowany akumulator z możliwością ponownego ładowania.

Po naładowaniu etui ładującego można ładować rozładowane urządzenia poza domem lub w innych sytuacjach, w których nie ma dostępu do źródła zasilania.

Jeśli etui ładujące jest w pełni naładowane, urządzenia można naładować ok. 2 razy.

Uwaga

- Czasy ładowania i użytkowania baterii mogą różnić się w zależności od temperatury otoczenia i częstotliwości użytkowania.
- Nie należy umieszczać metalowych przedmiotów w pobliżu styków ładujących słuchawek, ponieważ może to spowodować niebezpieczne zwarcia elektryczne lub nadmierne nagrzanie.

Uwagi dotyczące ładowania baterii

- Urządzenie to nie może być używane podczas ładowania baterii.
- Wydajność baterii jest zależna od temperatury otoczenia. Załączone akumulatory należy ładować w otoczeniu o temperaturze od 5 do 35 stopni Celsjusza.
- Nie należy ładować akumulatorów dłużej niż jest to potrzebne. Aby chronić akumulatory, nie należy ponownie ładować akumulatorów, które zostały już w pełni naładowane.
- Akumulatory delikatnie się nagrzewają podczas ładowania. Nie jest to nieprawidłowością.
- Do ładowania należy używać akcesoryjnego kabla USB TYPU C. Użycie innych kabli może być przyczyną nieprawidłowego działania.
- Jeśli komputer znajduje się w trybie oszczędzania energii, istnieje prawdopodobieństwo, że ładowanie nie będzie możliwe.
- Przed próbą podłączenia wtyczek kabla micro-USB do podstawki ładującej i komputera należy sprawdzić ich właściwy kształt i orientację.
- Nie używać kabli USB TYPU C, które są mocno skręcone lub związane, ponieważ może to być przyczyną pożaru lub porażenia prądem elektrycznym.
- Jeśli nie planujesz używać tego produktu przez długi czas, unikaj przechowywania go w gorących lub wilgotnych miejscach (np. w pojeździe lub bezpośrednio na słońcu). Przechowywanie w takich miejscach może prowadzić do degradacji akumulatora i skrócenia czasu użytkowania.
- Jeśli nie planujesz używać tego produktu przez długi czas, przed schowaniem ładuj go przez około godzinę. Długie okresy przechowywania z naładowanym lub zupełnie pustym akumulatorem mogą prowadzić do jego degradacji i skrócenia czasu użytkowania.
- Jeśli etui ładujące zostanie otwarte podczas ładowania, nastąpi naciągnięcie przewodu, co może spowodować jego przerwanie lub inne usterki. Przed otwarciem etui ładującego należy pamiętać, aby odłączyć przewód.

5. Parowanie

Przed użyciem słuchawek do słuchania muzyki lub komunikacji przy pomocy urządzenia *Bluetooth*, należy wykonać parowanie.

W celu uzyskania informacji dotyczących parowania proszę zapoznać się z instrukcją obsługi urządzenia *Bluetooth*.

(1) Wyjąć lewą i prawą słuchawkę (urządzenia) z etui ładującego.

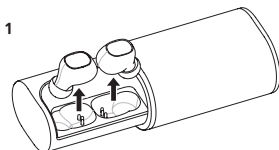

(2) Nacisnąć przycisk wielofunkcyjny po lewej stronie, tak aby został włączony tryb parowania.

- Tryb parowania jest włączony, kiedy kontrolki LED migają naprzemiennie na niebiesko i na czerwono. Kiedy kontrolki migają naprzemiennie, należy zwolnić przycisk wielofunkcyjny.

(3) Nacisnąć przycisk wielofunkcyjny po prawej stronie, tak aby niebieskie kontrolki LED zaczęły świecić, a następnie migać.

- Kiedy niebieska kontrolka LED na prawej słuchawce zamiga trzy razy, włącza się zasilanie i następuje automatyczne sparowanie prawej i lewej słuchawki. (Jeśli w pobliżu znajduje się inne urządzenie możliwe do połączenia, sparowanie prawej i lewej słuchawki może być niemożliwe.)

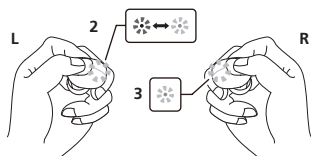

- Gdy słuchawki są w trybie parowania, a parowanie nie zostanie zakończone w czasie około 10 minut, zasilanie zostanie automatycznie wyłączone.

(4) Włączyć zasilanie urządzenia *Bluetooth*, które ma zostać sparowane. Należy wyszukać urządzenie (słuchawki bezprzewodowe) przy pomocy parowanego urządzenia *Bluetooth*.

- Należy ustawić urządzenie *Bluetooth* w pobliżu słuchawek bezprzewodowych (w odległości jednego metra).
- Te słuchawki bezprzewodowe pojawią się na wyświetlaczu urządzenia *Bluetooth* jako „SE-C8TW”.

(5) Potwierdzić na urządzeniu *Bluetooth*, że parowanie zostało zakończone pomyślnie.

- Proszę odszukać na ekranie urządzenia *Bluetooth*-uruchomiony i wybrać „SE-C8TW”.
- Gdy dioda LED miga powoli na niebiesko, z częstotliwością około raz na 3 sekundy, oznacza to, że parowanie jest zakończone.

Podłączyć urządzenie *Bluetooth*

- Włączyć zasilanie prawego i lewego urządzenia i wykonać operację łączenia z innym urządzeniem *Bluetooth*. Po włączeniu zasilania urządzeń niebieska kontrolka LED zamiga trzy razy.
- W zależności od urządzenia *Bluetooth*, połączenie pomiędzy bezprzewodowymi słuchawkami a urządzeniem *Bluetooth* może zostać nawiązane automatycznie po sparowaniu.

Odlączenie od urządzenia *Bluetooth*

- Nacisnąć przycisk wielofunkcyjny na prawym lub lewym urządzeniu, tak aby czerwona kontrolka LED zamigłała trzy razy, co będzie oznaczać wyłączenie zasilania. Jeśli ta czynność zostanie wykonana dla jednego z urządzeń, wyłączone zostanie zasilanie zarówno lewego i prawego urządzenia.

Uwaga

- W wypadku niektórych urządzeń *Bluetooth* może dojść do zmaksymalizowania poziomu głośności podczas parowania z tymi słuchawkami. Parowanie powinno się wykonywać, trzymając słuchawki w dłoni. Jeśli podczas parowania słuchawki są włożone do uszu, użytkownik może być narażony na wysoki poziom głośności i uszkodzenie słuchu. Po sparowaniu i przed włożeniem słuchawek do uszu należy zmniejszyć poziom głośności na urządzeniu *Bluetooth*.
- W zależności od podłączonego urządzenia, profil A2DP może wymagać wyłączenia podczas odtwarzania muzyki, a profile HFP i HSP podczas komunikacji głośnomówiącej.
- W celu uzyskania informacji dotyczących sposobów obsługi i ustawiania, proszę zapoznać się z instrukcją obsługi urządzenia *Bluetooth*.
- Gdy połączenie z urządzeniem przestanie być dostępne, należy ponownie przeprowadzić parowanie.
- Te słuchawki bezprzewodowe mogą zapamiętać informacje o parowaniu z maksymalnie 2 urządzeniami *Bluetooth*. Jeśli wykonano parowanie z 3 urządzeniami, informacja dotycząca parowania z pierwszym urządzeniem zostanie nadpisana i utracona. Jeśli zaistnieje konieczność połączenia się z tym urządzeniem w przyszłości, niezbędne będzie ponowne parowanie z urządzeniem.
- Podczas każdego użycia urządzenia, z którym wykonano parowanie, najpierw należy włączyć zasilanie słuchawek bezprzewodowych, a następnie wykonać operację łączenia ze sparowanym urządzeniem *Bluetooth*.

6. Słuchanie muzyki

Aby używać słuchawek bezprzewodowych do słuchania muzyki z urządzenia *Bluetooth*, należy najpierw przeprowadzić parowanie z urządzeniem *Bluetooth*, używając profilu audio A2DP.

Aby dowiedzieć się, jak wykonać parowanie, patrz str. 5.

(1) Wyjąć lewą i prawą słuchawkę (urządzenia) z etui ładującego.

(2) Naciśnij i przytrzymaj lewy i prawy przycisk wielofunkcyjny do momentu, w którym niebieskie diody LED włączą się i zaczną migać.

- Gdy niebieskie diody LED z lewej i prawej strony błysną trzy razy, zasilanie jest włączone. Parowanie lewej i prawej strony odbywa się automatycznie po włączeniu zasilania.

(3) Włączyć funkcję *Bluetooth* w urządzeniu, które ma być podłączone.

- Po zakończeniu parowania słuchawki bezprzewodowe automatycznie połączą się z urządzeniem *Bluetooth*.

* Jeśli połączenie nie zostanie nawiązane lub słuchawki automatycznie połączą się z innym urządzeniem *Bluetooth*, należy zastosować instrukcję dla danego urządzenia *Bluetooth* dotyczącą podłączania ręcznego.

Sterowanie podczas słuchania muzyki

Jeśli podłączone urządzenie *Bluetooth* obsługuje AVRCP, można wykonywać następujące czynności.

- Przycisk wielofunkcyjny po lewej stronie
 - Naciśnij raz : Odtwarzaj/Wstrzymaj.
 - Naciśnij dwa razy : Przejście do następnej ścieżki lub rozdziału.
- Przycisk wielofunkcyjny po prawej stronie
 - Naciśnij raz : Odtwarzaj/Wstrzymaj.
 - Naciśnij dwa razy : Powrót do początku ścieżki lub rozdziału.

* Operacje odtwarzania muzyki i jej wstrzymywania można wykonywać lewym lub prawym przyciskiem wielofunkcyjnym.

* Poziom głośności ustawia się na sparowanym urządzeniu *Bluetooth*.

* W wypadku niektórych urządzeń *Bluetooth* może dojść do zmaksymalizowania poziomu głośności podczas parowania z tymi słuchawkami. Po sparowaniu i przed włożeniem słuchawek do uszu należy zmniejszyć poziom głośności na urządzeniu *Bluetooth*.

* W zależności od specyfikacji podłączonego urządzenia *Bluetooth*, może nie być obsługiwane sterowanie opisane powyżej oraz sterowanie urządzenia *Bluetooth*.

* Możliwe, że konieczne będzie skonfigurowanie ustawień odtwarzania muzyki — zależy to od specyfikacji podłączonego urządzenia *Bluetooth*. Należy zapoznać się z instrukcją obsługi urządzenia *Bluetooth*.

* Możliwe, że aplikacja do odtwarzania muzyki uruchomi się automatycznie lub nie będzie możliwe wstrzymanie/odtwarzanie muzyki — zależy to od specyfikacji podłączonego urządzenia *Bluetooth*. Należy zapoznać się z instrukcją obsługi urządzenia *Bluetooth*.

7. Komunikacja głosowa

Aby używać słuchawek bezprzewodowych do komunikacji głosowej, należy wykonać parowanie z urządzeniem *Bluetooth*, używając „profilu głośnomówiącego” (HFP) lub „profilu zestawu słuchawkowego” (HSP).

Aby dowiedzieć się, jak wykonać parowanie, patrz str. 5.

* Jeśli urządzenie *Bluetooth* obsługuje profile HFP i HSP, należy użyć profilu HFP.

(1) Wyjąć lewą i prawą słuchawkę (urządzenia) z etui ładującego.

(2) Naciśnij i przytrzymaj lewy i prawy przycisk wielofunkcyjny do momentu, w którym niebieskie diody LED włączą się i zaczną migać.

- Gdy niebieskie diody LED z lewej i prawej strony błysną trzy razy, zasilanie jest włączone. Parowanie lewej i prawej strony odbywa się automatycznie po włączeniu zasilania.

(3) Włączyć funkcję *Bluetooth* w urządzeniu, które ma być podłączone.

- Po zakończeniu parowania słuchawki bezprzewodowe automatycznie połączą się z urządzeniem *Bluetooth*.

* Jeśli połączenie nie zostanie nawiązane lub słuchawki automatycznie połączą się z innym urządzeniem *Bluetooth*, należy zastosować instrukcję dla danego urządzenia *Bluetooth* dotyczącą podłączania ręcznego.

Sterowanie komunikacją głosową

Jeśli podłączone urządzenie *Bluetooth* obsługuje AVRCP, można wykonywać następujące czynności.

- Przycisk wielofunkcyjny po lewej stronie
 - Naciśnij raz przy otrzymywaniu wiadomości : Rozpoczęcie rozmowy.
Naciśnij jeszcze raz, aby zakończyć rozmowę.
 - Naciśnij i przytrzymaj przy otrzymywaniu wiadomości : Odrzucenie rozmowy.

Do obsługi używane jest to samo sterowanie, co w przypadku odbierania połączenia telefonicznego podczas słuchania muzyki.

* Przychodzącego połączenia nie można odebrać prawym przyciskiem wielofunkcyjnym. Wykonaj tę operację lewym przyciskiem wielofunkcyjnym.

* Poziom głośności ustawia się na sparowanym urządzeniu *Bluetooth*.

* W wypadku niektórych urządzeń *Bluetooth* może dojść do zmaksymalizowania poziomu głośności podczas parowania z tymi słuchawkami. Po sparowaniu i przed włożeniem słuchawek do uszu należy zmniejszyć poziom głośności na urządzeniu *Bluetooth*.

* W zależności od specyfikacji podłączonego urządzenia *Bluetooth*, może nie być obsługiwane sterowanie opisane powyżej oraz sterowanie urządzenia *Bluetooth*.

* Możliwe, że konieczne będzie skonfigurowanie ustawień telefonu — zależy to od specyfikacji podłączonego urządzenia *Bluetooth*. Należy zapoznać się z instrukcją obsługi urządzenia *Bluetooth*.

8. Korzystanie z funkcji asystenta głosowego

<Korzystanie z funkcji asystenta głosowego (aplikacja Google)>

Możesz uruchomić aplikację Google zainstalowaną w smartfonie z systemem Android lub innym urządzeniu, a następnie wypowiadać polecenia głosowe do mikrofonów słuchawek.

Gdy używa się aplikacji Google, dźwięk ze sparowanego urządzenia *Bluetooth* można usłyszeć tylko z lewej strony.

(1) Ustaw opcję [Assist & voice input] w aplikacji Google.

- Wybierz opcję [Settings] – [Apps] w smartfonie Android, a następnie dotknij ikony koła zębatego w prawym górnym rogu wyświetlanego ekranu. Wybierz opcję [Default] – [Assist & voice input], a następnie ustaw opcję [Assist app] na aplikację Google.

Powyższa procedura to tylko przykład. Szczegółowe informacje można znaleźć w instrukcji obsługi sparowanego urządzenia *Bluetooth*.

- * Do korzystania z asystenta może być wymagana najnowsza wersja aplikacji Google. Szczegółowe informacje na temat aplikacji Google można znaleźć w instrukcji obsługi sparowanego urządzenia *Bluetooth* lub w witrynie internetowej sklepu Google Play.
- * W zależności od specyfikacji sparowanego urządzenia *Bluetooth* uruchomienie aplikacji Google z zestawu słuchawkowego może nie być obsługiwane.

(2) Połącz słuchawki ze sparowanym urządzeniem *Bluetooth*.

- Procedurę połączenia opisano w punkcie „5. Parowanie”.

(3) Uruchom aplikację Google.

- Jeśli naciśniesz trzykrotnie lewy przycisk, gdy sparowane urządzenie *Bluetooth* jest w stanie gotowości lub odtwarza muzykę, zostanie odtworzony sygnał dźwiękowy, aplikacja Google uruchomi się i będzie słycać dźwięk uruchomienia aplikacji. Polecenia głosowe można wypowiadać przez mikrofony słuchawek. Jeśli od uruchomienia aplikacji Google upłynie pewien czas, zostanie odtworzony sygnał dźwiękowy i wypowiadanie poleceń zostanie anulowane.

- Przycisk wielofunkcyjny po lewej stronie
 - Naciśnij trzy razy: Uruchamia funkcję asystenta głosowego.

- * W zależności od specyfikacji podłączonego urządzenia *Bluetooth*, może nie być obsługiwane sterowanie opisane powyżej oraz sterowanie urządzenia *Bluetooth*.

<Korzystanie z funkcji asystenta głosowego (Siri)>

Możesz uruchomić aplikację Siri zainstalowaną w telefonie iPhone lub innym urządzeniu, a następnie wypowiadać polecenia głosowe do mikrofonów słuchawek.

Gdy używa się aplikacji Siri, dźwięk ze sparowanego urządzenia *Bluetooth* można usłyszeć tylko z lewej strony.

(1) Uaktywnij Siri.

- Wybierz opcję [Settings] - [Siri & Search] na telefonie iPhone, a następnie włącz Siri. Powyższa procedura to tylko przykład. Szczegółowe informacje można znaleźć w instrukcji obsługi sparowanego urządzenia *Bluetooth*.

* Szczegółowe informacje na temat Siri można znaleźć w instrukcji obsługi sparowanego urządzenia *Bluetooth*.

(2) Połącz słuchawki ze sparowanym urządzeniem *Bluetooth*.

- Procedurę połączenia opisano w punkcie „5. Parowanie”.

(3) Uruchom Siri.

- Jeśli naciśniesz trzykrotnie lewy przycisk, gdy sparowane urządzenie *Bluetooth* jest w stanie gotowości lub odtwarza muzykę, aplikacja Siri uruchomi się i będzie słycać dźwięk uruchomienia aplikacji.

Polecenia głosowe można wypowiadać przez mikrofony słuchawek.

Jeśli od uruchomienia aplikacji Siri upłynie pewien czas, zostanie odtworzony sygnał dźwiękowy i wypowiadanie poleceń zostanie anulowane.

Inne szczegółowe informacje, jak np. aplikacje powiązane z Siri, można znaleźć w instrukcji obsługi sparowanego urządzenia *Bluetooth*.

- Przycisk wielofunkcyjny po lewej stronie
 - Naciśnij trzy razy: Uruchamia funkcję asystenta głosowego.

* W zależności od specyfikacji podłączonego urządzenia *Bluetooth*, może nie być obsługiwane sterowanie opisane powyżej oraz sterowanie urządzenia *Bluetooth*.

9. Wskaźnik LED

<Słuchawki>

Działanie	Wskaźnik LED
W przypadku braku połączenia z urządzeniem <i>Bluetooth</i>	Niebieska dioda LED miga dwa razy w jedno-sekundowych odstępach.
Tryb parowania	Dioda LED miga na przemian na niebiesko i czerwono.
Po nawiązaniu połączenia z urządzeniem <i>Bluetooth</i>	Dioda LED będzie migać raz na niebiesko co trzy sekundy.
Podczas ładowania	Dioda LED świeci na czerwono.

<Etui ładujące>

Działanie	Wskaźnik LED
Podczas ładowania	Dioda LED miga na biało co sekundę.
W pełni naładowana (pozostały poziom naładowania baterii: 100%)	Świecą się 4 białe diody LED.
Pozostały poziom naładowania baterii: około 75%	Świecą się 3 białe diody LED.
Pozostały poziom naładowania baterii: około 50%	Świecą się 2 białe diody LED.
Pozostały poziom naładowania baterii: około 25%	Świeci się jedna biała dioda LED.

<Sprawdzenie pozostałego poziomu naładowania baterii>

- Możesz sprawdzić pozostały poziom naładowania baterii, delikatnie stukając podstawkę ładującą w celu włączenia diod LED.

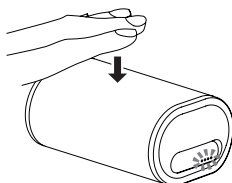

- Poddanie tego produktu działaniu silnych sił lub uderzeń może doprowadzić do uszkodzenia powłoki zewnętrznej, utraty parametrów, wadliwego działania lub uszkodzeń wewnętrznych.
- Jeśli diody LED nie świecą się, należy naładować baterie, ponieważ są rozładowane. Procedurę ładowania opisano w P.4.

10. Rozwiązywanie problemów

Problem	Rozwiązanie
Nie włącza się zasilanie.	Naładuj słuchawki bezprzewodowe.
Baterie się nie ładują.	Upewnij się, że słuchawki są właściwie umieszczone w podstawce ładującej. Należy używać dostarczonego kabla USB TYPU C. Sprawdzić, czy komputer jest włączony. Sprawdzić, czy komputer nie jest w trybie oszczędzania energii. Upewnij się, że akcesoryjny kabel USB TYPU C jest dobrze podłączony do podstawki ładującej i komputera.
Nie można wykonać parowania.	W trakcie parowania umieść słuchawki bezprzewodowe i urządzenie <i>Bluetooth</i> obok siebie.
Nie można nawiązać połączenia <i>Bluetooth</i> .	Upewnij się, że włączono zasilanie lewej i prawej słuchawki, a także parowanego urządzenia. Sprawdzić, czy w urządzeniu, które ma być podłączone, włączono funkcję <i>Bluetooth</i> .
Brak dźwięku. (Podczas odtwarzania muzyki)	Upewnij się, że włączono zasilanie lewej i prawej słuchawki, a także parowanego urządzenia. Sprawdzić, czy połączenie z urządzeniem <i>Bluetooth</i> ustawiono na profil A2DP. Sprawdzić, czy urządzenie do odtwarzania muzyki jest ustawione na PLAY. Upewnij się, że w sparowanym urządzeniu nie ustawiono niskiego poziomu głośności.
Dźwięk jest zniekształcony. (Podczas odtwarzania muzyki)	Sprawdzić, czy żadne inne urządzenia korzystające z długości fal 2,4 GHz (w tym kuchenki mikrofalowe, radia bezprzewodowe itp.) nie znajdują się w pobliżu i czy nie ma przeszkód blokujących sygnał.

Problem	Rozwiązanie
Nie można korzystać z funkcji głośnomówiącej.	Upewnij się, że słuchawki bezprzewodowe i urządzenie <i>Bluetooth</i> połączono przy użyciu profilu HFP lub HSP. Jeśli połączenie z urządzeniem <i>Bluetooth</i> jest w profilu A2DP, może istnieć konieczność zmiany profilu połączenia (w zależności od specyfikacji urządzenia <i>Bluetooth</i>).
Odległość komunikacji jest mała, dźwięk jest zniekształcony.	Sprawdzić, czy żadne inne urządzenia korzystające z długości fal 2,4 GHz (w tym kuchenki mikrofalowe, radia bezprzewodowe itp.) nie znajdują się w pobliżu i czy nie ma przeszkód blokujących sygnał.
Nie można użyć funkcji asystenta głosowego.	Sprawdź poprawność ustawień sparowanego urządzenia <i>Bluetooth</i> .

Specyfikacje

Format transmisji standardowy protokół *Bluetooth* wersji 4.2
Wyjście moc klasy 2 standardowego protokołu *Bluetooth*
Maksymalna odległość transmisji około 10 m w zasięgu wzroku *1
Częstotliwość 2,4 GHz (2,4000 GHz do 2,4835 GHz) *2
Modulacja FHSS
Obsługiwane profile *Bluetooth* A2DP, AVRCP, HFP, HSP
Obsługiwany CODEC SBC, AAC
Ochrona zawartości SCMS-T
Czas działania baterii przy ciągłym użyciu

- Słuchawki maksymalnie 3 godzin ciągłej transmisji (w tym czas odtwarzania muzyki)

Czas ładowania

- Słuchawki około 1 godzin
- Etui ładujące około 3,5 godzin

Zasilanie Wbudowany akumulator litowo-jonowy prądu stałego 3.7 V

Masa

- Słuchawki (L,R każdy) 6 g
- Etui ładujące 125 g

SŁUCHAWKI

Typ Zamknięte słuchawki dynamiczne
Wymiary przetwornika 6 mm śr.
Pasma przenoszenia 20 Hz do 20 000 Hz

MIKROFON

Typ MEMS
Kierunkowość Mikrofon dookólny
Pasma przenoszenia 100 Hz do 10 000 Hz

WYPOSAŻENIE

Kabel USB-C 1
Końcówki słuchawek (silikonowe) S, M, L × 2 sztuki
Gwarancja (Europa / USA i Kanada / Japonia) 1
Przewodnik Szybki start (ten dokument) 1
Przewodnik bezpieczeństwa 1

*1 Odległość transmisji jest podawana w przybliżeniu. Rzeczywista odległość użytkownika może różnić się w zależności od warunków otoczenia.

*2 Ten produkt wykorzystuje fale radiowe w paśmie 2,4 GHz. Możliwe są zaniki sygnału z powodu zakłóceń radioodbiorników, kuchenek mikrofalowych i innych urządzeń, które wykorzystują pasmo 2,4 GHz.

Uwaga

Dane techniczne i wygląd urządzenia mogą ulec zmianom, prowadzącym do ulepszenia produktu bez uprzedzenia.

Informacje o licencji i znakach towarowych

- „Pioneer” jest znakiem towarowym firmy Pioneer Corporation i jest używany na podstawie licencji.
- Znak słowny *Bluetooth*[®] i logo są zastrzeżonymi znakami towarowymi firmy *Bluetooth* SIG, Inc., a każdorazowe użycie tych znaków przez Onkyo Corporation odbywa się na podstawie licencji. Inne znaki towarowe i nazwy handlowe należą do ich prawnych właścicieli.
- iPad, iPhone, iPod, iPod classic, iPod nano oraz iPod touch są znakami towarowymi firmy Apple Inc., zarejestrowanymi w USA i innych krajach.
- Android, Google Play i logo Google Play są znakami towarowymi firmy Google LLC.

Pioneer

2-3-12, Yaesu, Chuo-Ku, Tokyo 104-0028, Japan

Importer in EU

Hanns-Martin-Schleyer-Str. 35, 47877 Willich, Germany

<Germany>

Hanns-Martin-Schleyer-Straße 35, 47877 Willich, Germany

Tel: +49(0)2154 913222

<UK>

Anteros Building, Odyssey Business Park, West End Road, South Ruislip, Middlesex, HA4 6QQ United Kingdom

Tel: +44(0)208 836 3612

<France>

6, Avenue de Marais F - 95816 Argenteuil Cedex FRANCE

Tel :+33(0)969 368 050

Zarejestruj swój produkt

<Europa>

<http://www.pioneer.eu>

Pioneer

SE-C8TW

AUSCULTADORES ESTEREO SEM FIOS

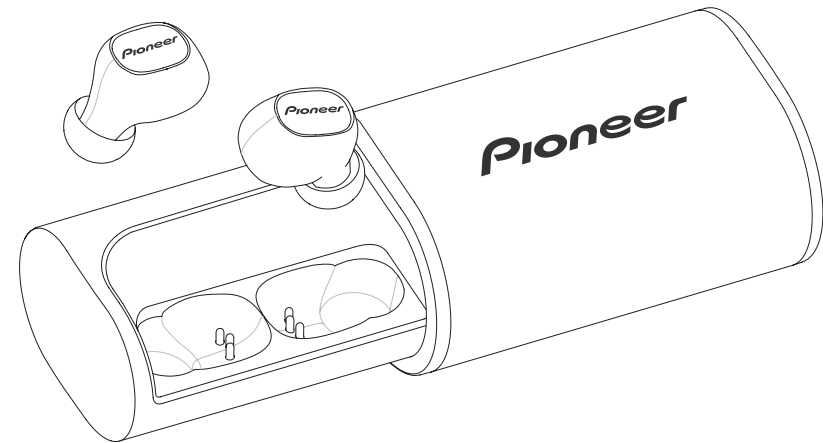

 **Bluetooth®**

Manual de instruções

Estamos gratos pela compra deste produto Pioneer. É favor ler as instruções de operação a fim de poder operar o aparelho apropriadamente.

Características Principais

O prazer da música sem fios

- O prazer da música sem fios em dispositivos *Bluetooth* (smart phones e outros telefones móveis, leitores de música digital, etc.) *1

Para mais detalhes consulte o manual de utilização para o dispositivo conectado.

- Permite o controlo da reprodução, paragem, seleção de avanço e retrocesso. *2

Comunicação mãos livres

- A comunicação mãos livres é possível mesmo com o telefone *Bluetooth* colocado numa bolsa ou pasta. *3

*1 O dispositivo *Bluetooth* correspondente deve suportar o perfil A2DP.

*2 O dispositivo *Bluetooth* correspondente deve suportar o perfil AVRCP. Além disso, a operação por controlo remoto não pode ser garantida para todos os dispositivos.

*3 O dispositivo *Bluetooth* correspondente deve suportar o perfil HSP ou HFP.

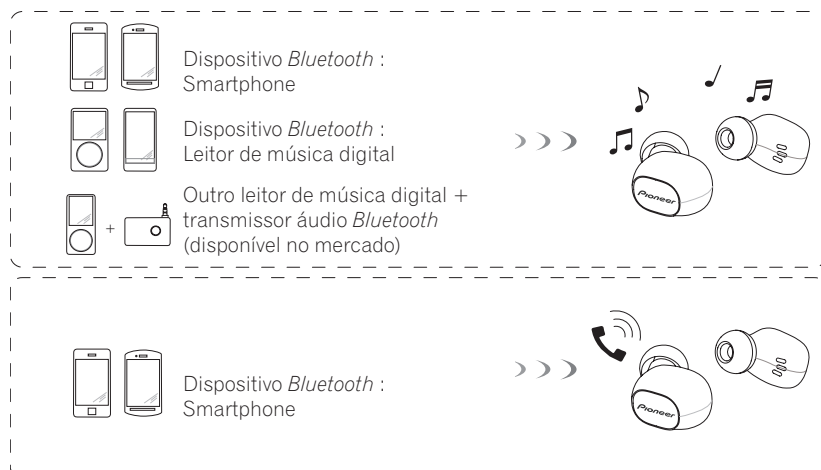

Glossário

A2DP : Perfil de transmissão de conteúdos musicais de alta qualidade

HSP : Perfil de operação de comunicação/telefone móvel

HFP : Perfil de operação de comunicação mãos-livres/telefone móvel

AVRCP : Perfil de controle remoto de componentes AV

1. Acessórios fornecidos

Antes de utilizar, confirme que tem todas as peças e componentes.

- 1 : Auscultador do lado E (unidade anfitriã)
- 2 : Auscultador do lado D (unidade secundária)
- 3 : Caixa de carregamento



- 4 : Cabo USB TIPO-C

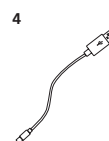

- 5 : Extremidades dos auscultadores S, M, L x 2 de cada



- 7 : Garantia (Europa / Estados Unidos e Canadá / Japão)

- 8 : Guia de Consulta Rápida

- 9 : Guia de Segurança

2. Nomes da peças

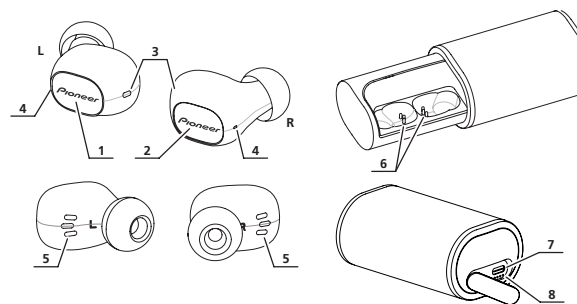

- 1 : Botão multifunções do lado E

- 2 : Botão multifunções do lado D

- 3 : Indicadores LED das unidades

- 4 : Microfone

- 5 : Terminais de carregamento das unidades

- 6 : Terminais de carregamento da caixa de carregamento

- 7 : Porta USB TIPO-C

- 8 : Indicadores LED da caixa de carregamento

3. Substituição das extremidades dos auscultadores

<Instalação>

Vire do avesso a saia do auscultador, tal como mostrado na ilustração.



Pressione a firmemente a superfície de montagem de encontro ao bocal. A falta de pressão de encontro ao bocal pode causar a queda da extremidade do auscultador.

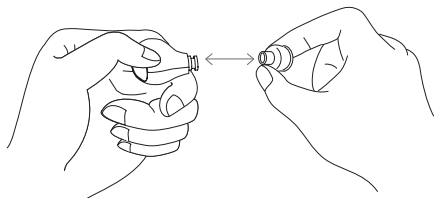

Volte a colocar a saia na sua forma original.

<Retirar>

Segure o corpo dos auscultadores com firmeza e desatarrache a extremidade do auscultador.

4. Colocação da pilha

A bateria do aparelho deve ser carregada antes da utilização.
O cabo USB TIPO-C acessório deve ser utilizado para recarregar as baterias das unidades.

- **Coloque os auscultadores esquerdo e direito (unidades) na caixa de carregamento e verifique se os LED vermelhos das unidades acendem a vermelho.**

Quando os LED vermelhos acenderem, isso significa que o carregamento das unidades iniciou e estas desligam automaticamente.

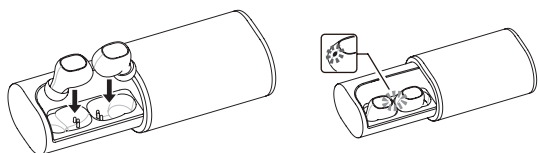

- **Feche a caixa de carregamento e, em seguida, ligue uma ficha USB do cabo USB TIPO-C acessório à caixa de carregamento e a outra a uma porta USB do PC.**

Quando introduzir a ficha do cabo, introduza-a a direito enquanto segura na caixa para evitar que abra.

- **Quando o carregamento iniciar, os LED brancos da caixa de carregamento piscam.**

O carregamento da caixa de carregamento ficará concluído no período de cerca de 3,5 horas. Quando os quatro LED brancos acenderem, isso significa que a caixa de carregamento está completamente carregada.

O carregamento das unidades ficará concluído no período de cerca de 1 horas. Quando a carga das baterias recarregáveis ficar fraca, o aparelho emite um sinal sonoro a cada 20 segundos e o indicador LED pisca a vermelho. Neste caso recarregue a bateria antes de voltar a utilizar o aparelho.

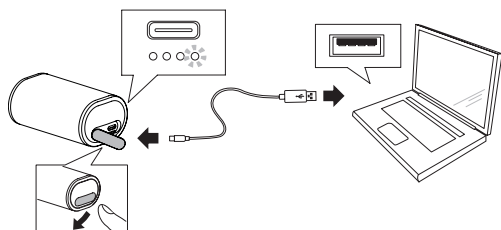

<Carregar os auscultadores quando andar na rua>

A caixa de carregamento está equipada com uma bateria recarregável incorporada. Se carregar a caixa de carregamento, será possível carregar as unidades se estas ficarem sem energia quando andar na rua ou não tiver acesso a uma fonte de alimentação.

Se a caixa de carregamento estiver completamente carregada, é possível carregar as unidades cerca de 2 vezes.

Observação

- O tempo de recarga da bateria e o tempo utilizável pode variar dependendo da temperatura ambiente e da frequência de uso.
- Não coloque objectos de metal perto dos contactos de carregamento dos auscultadores, já que pode resultar em curto-circuitos perigosos ou em aquecimento anormal.

Notas acerca do carregamento das pilhas

- Este dispositivo não pode ser utilizado durante o carregamento.
- O desempenho das pilhas é influenciado pela temperatura ambiente. Carregue as pilhas recarregáveis fornecidas em temperaturas entre os 5 e 35 graus Celsius.
- Não sobrecarregue as pilhas. De forma a proteger as pilhas, não carregue repetidamente as pilhas que já estão totalmente carregadas.
- As pilhas aquecem ligeiramente enquanto carregam. Isto não é funcionamento defeituoso.
- Utilize o cabo USB TIPO-C acessório para recarregar; a utilização de outros cabos pode resultar num mau funcionamento.
- A recarga pode não ser possível se o computador estiver em modo de economia de energia.
- Confirme sempre a forma e a orientação adequadas das fichas do cabo micro-USB antes de tentar ligá-las à caixa de carregamento e ao computador.
- Não utilize cabos USB TIPO-C se estiverem demasiado torcidos ou amarrados, pois tal pode resultar num incêndio ou choque elétrico.
- Se não planear utilizar o produto por um período prolongado, evite guardá-lo num local quente ou húmido (por exemplo, dentro de um veículo ou exposto a luz solar direta). O armazenamento nesses locais poderá degradar a bateria recarregável e diminuir o tempo de utilização.
- Se não planear utilizar o produto por um período prolongado, carregue a bateria durante cerca de uma hora antes de guardar o produto. Períodos prolongados de armazenamento com a bateria cheia ou sem carga poderão degradar a bateria recarregável e diminuir o tempo de utilização.
- Se a caixa de carregamento for aberta durante o carregamento, o cabo será puxado, o que pode resultar na rutura de um fio ou em mau funcionamento. Certifique-se de que desliga o cabo antes de abrir a caixa de carregamento.

5. Emparelhamento

O emparelhamento deve ser realizado antes que os auscultadores possam ser usados para ouvir música ou para comunicar utilizando um dispositivo *Bluetooth*. Para mais detalhes sobre o procedimento de emparelhamento, consulte o manual do utilizador do dispositivo *Bluetooth*.

(1) Retire os auscultadores esquerdo e direito (unidades) da caixa de carregamento.

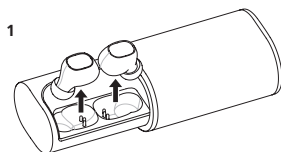

(2) Pressione o botão multifunções do lado esquerdo até o modo mudar para modo de emparelhamento.

- Quando o indicador LED piscar a azul e vermelho alternadamente, isso significa que o estado é o modo de emparelhamento. Quando piscar alternadamente, liberte o botão multifunções.

(3) Pressione o botão multifunções do lado direito até o LED azul acender e, em seguida, piscar.

- Quando o LED azul do auscultador direito piscar três vezes, a energia liga e o auscultador direito emparelha automaticamente com o auscultador esquerdo. (Se existir outro dispositivo de ligação nas proximidades, o emparelhamento das unidades esquerda e direita pode não ser possível.)

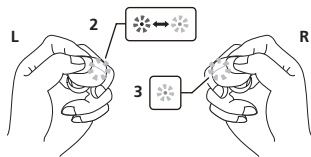

- Quando em modo de emparelhamento, se o emparelhamento não for concluído dentro de cerca de 10 minutos, a energia será desligada automaticamente.

(4) Ligue o dispositivo *Bluetooth* com o qual pretende emparelhar e inicie o emparelhamento. Procure esta unidade (auscultadores sem fio) a partir do dispositivo *Bluetooth* a emparelhar.

- Coloque o dispositivo *Bluetooth* perto (menos de um metro) dos auscultadores sem fio.
- Estes auscultadores aparecerão no mostrador do dispositivo *Bluetooth* como "SE-C8TW".

(5) Confirme que o emparelhamento com o dispositivo *Bluetooth* foi concluído com sucesso.

- Observe o visor do dispositivo compatível com *Bluetooth* e selecione "SE-C8TW"
- Quando o indicador luminoso LED estiver a piscar a azul em intervalos lentos de cerca de 3 segundos, o emparelhamento está terminado

Ligue o aparelho *Bluetooth*

- Ligue a energia de cada uma das unidades esquerda e direita e efetue a operação de ligação no outro dispositivo *Bluetooth*. Quando a energia das unidades ligar, o LED azul pisca três vezes.
- Dependendo do dispositivo, a ligação entre os auscultadores sem fios e o dispositivo *Bluetooth* pode ser efectuada automaticamente após o emparelhamento.

Desligar do dispositivo *Bluetooth*

- Pressione o botão multifunções da unidade direita ou esquerda até o LED vermelho piscar três vezes para desligar a energia. Se a operação for efetuada numa das unidades, será desligada a energia das unidades esquerda e direita.

Observação

- Quando emparelha estes auscultadores com alguns dispositivos *Bluetooth*, o volume pode aumentar até ao nível máximo. O emparelhamento deve ser realizado apenas enquanto segura os auscultadores com as mãos. Se estiverem colocados nos ouvidos durante o emparelhamento, está sujeito a um volume demasiado alto que pode causar problemas de audição. Após o emparelhamento, e utilizando o dispositivo *Bluetooth*, ajuste o volume para um nível mais baixo antes de colocar os auscultadores nos ouvidos.
- Dependendo do dispositivo conectado, o perfil A2DP pode precisar de ser escolhido para ouvir música, e os perfis HFP ou HSP para comunicação mãos-livres.
- Para detalhes sobre operação e métodos de ajuste, consulte o manual do utilizador do dispositivo *Bluetooth*.
- Quando já não for possível estabelecer uma ligação com o dispositivo, execute novamente o emparelhamento.
- Estes auscultadores sem fios podem gravar informações de emparelhamento de um máximo de 2 dispositivos *Bluetooth*. Se for realizado o emparelhamento num 3 dispositivo, a informação sobre o primeiro dispositivo emparelhado será substituída e perdida. Se posteriormente desejar reconectar esse dispositivo, será necessário repetir o procedimento de emparelhamento.
- Sempre que utilizar um dispositivo com o qual o emparelhamento foi realizado, primeiro ligue a alimentação dos auscultadores sem fios e, em seguida, execute a operação de conexão para o dispositivo *Bluetooth* emparelhado.

6. Apreciando música

Para usar os auscultadores sem fios para ouvir música a partir de um dispositivo *Bluetooth*, deve primeiro realizar o emparelhamento com o dispositivo *Bluetooth* usando o perfil de áudio A2DP.

Para detalhes sobre como efectuar o emparelhamento consulte a página 5.

(1) Retire os auscultadores esquerdo e direito (unidades) da caixa de carregamento.

(2) Prima os botões multifunções do lado esquerdo e do lado direito até que os LED azuis acendam e, em seguida, pisquem.

- Quando os LED azuis do lado esquerdo e do lado direito piscarem três vezes, isso significa que a energia ligou. O emparelhamento do lado esquerdo e do lado direito é efetuado automaticamente quando a energia liga.

(3) Ligue a função *Bluetooth* no dispositivo que pretende conectar.

- Quando o emparelhamento for concluído, os auscultadores sem fios ligar-se-ão automaticamente ao dispositivo *Bluetooth*.

*Caso a conexão automática não seja possível, ou os auscultadores liguem-se automaticamente a um dispositivo *Bluetooth* diferente daquele que pretende utilizar, siga as instruções sobre conexão manual do dispositivo *Bluetooth* que pretende utilizar.

Controlos quando ouvir música

Se o dispositivo *Bluetooth* conectado suportar AVRCP, as seguintes operações podem ser utilizadas.

- Botão multifunções do lado E
 - Pressione uma vez: Reprodução/Pausa.
 - Pressione duas vezes: Avançar para a faixa ou capítulo seguinte.
- Botão multifunções do lado D
 - Pressione uma vez: Reprodução/Pausa.
 - Pressione duas vezes: Voltar ao início da faixa ou capítulo.

*As operações de reprodução e pausa da música podem ser efetuadas com o botão multifunções do lado esquerdo ou do lado direito.

*Ajuste o volume com o dispositivo *Bluetooth* emparelhado.

* Quando emparelha estes auscultadores com alguns dispositivos *Bluetooth*, o volume pode aumentar até ao nível máximo.

Após o emparelhamento, e utilizando o dispositivo *Bluetooth*, ajuste o volume para um nível mais baixo antes de colocar os auscultadores nos ouvidos.

* Dependendo das especificações do dispositivo *Bluetooth* ligado, os controlos acima referidos e controlos no dispositivo *Bluetooth* podem não ser suportados.

* Dependendo das especificações do dispositivo *Bluetooth* ligado, poderá ser necessário configurar as definições de reprodução de música. Consulte o manual do utilizador do dispositivo *Bluetooth*.

* Dependendo das especificações do dispositivo *Bluetooth* ligado, poderá iniciar-se automaticamente uma aplicação de reprodução de música ou poderá não ser possível fazer uma pausa/reproduzir a música. Consulte o manual do utilizador do dispositivo *Bluetooth*.

7. Comunicação Vocal

Para usar os auscultadores sem fios para a comunicação vocal, deve efetuar o emparelhamento com o dispositivo *Bluetooth* pretendido, usando o “perfil de mãos livres” (HFP) ou “perfil de auscultadores” (HSP).

Para detalhes sobre como efectuar o emparelhamento consulte a página 5.

* Se o dispositivo *Bluetooth* oferece suporte para perfis HFP e HSP, HFP usar o perfil.

(1) Retire os auscultadores esquerdo e direito (unidades) da caixa de carregamento.

(2) Prima os botões multifunções do lado esquerdo e do lado direito até que os LED azuis acendam e, em seguida, pisquem.

- Quando os LED azuis do lado esquerdo e do lado direito piscarem três vezes, isso significa que a energia ligou. O emparelhamento do lado esquerdo e do lado direito é efetuado automaticamente quando a energia liga.

(3) Ligue a função *Bluetooth* no dispositivo que pretende conectar.

- Quando o emparelhamento for concluído, os auscultadores sem fios ligar-se-ão automaticamente ao dispositivo *Bluetooth*.

*Caso a conexão automática não seja possível, ou os auscultadores liguem-se automaticamente a um dispositivo *Bluetooth* diferente daquele que pretende utilizar, siga as instruções sobre conexão manual do dispositivo *Bluetooth* que pretende utilizar.

Controles comunicação sonora

Se o dispositivo *Bluetooth* conectado suportar AVRCP, as seguintes operações podem ser utilizadas.

- Botão multifunções do lado E
 - Pressione uma vez quando receber uma mensagem : Permitir a conversação. Pressione novamente para terminar a conversação.
 - Pressione e mantenha quando receber uma mensagem : Recusar a comunicação.

Os mesmos controles são suportados caso uma chamada seja recebida enquanto ouve música.

*Quando é recebida uma chamada, não é possível atender utilizando o botão multifunções do lado direito. Efetue a operação com o botão multifunções do lado esquerdo.

*Ajuste o volume com o dispositivo *Bluetooth* emparelhado.

*Quando emparelha estes auscultadores com alguns dispositivos *Bluetooth*, o volume pode aumentar até ao nível máximo.

Após o emparelhamento, e utilizando o dispositivo *Bluetooth*, ajuste o volume para um nível mais baixo antes de colocar os auscultadores nos ouvidos.

* Dependendo das especificações do dispositivo *Bluetooth* ligado, os controles acima referidos e controles no dispositivo *Bluetooth* podem não ser suportados.

* Dependendo das especificações do dispositivo *Bluetooth* ligado, poderá ser necessário configurar as definições de telefone. Consulte o manual do utilizador do dispositivo *Bluetooth*.

8. Utilizar a função de assistência por voz

Utilizar a função de assistência por voz (aplicação Google)

Pode inicializar a aplicação Google instalada no seu smartphone Android ou outro dispositivo e, em seguida, efetuar operações por voz através dos microfones dos auscultadores.

O som do dispositivo *Bluetooth* emparelhado pode ser ouvido apenas a partir do lado esquerdo enquanto está a utilizar a aplicação Google.

(1) Defina a opção [Assist & voice input] para a aplicação Google.

- Selecione [Settings] - [Apps] no smartphone Android e, em seguida, selecione o ícone de roda dentada situado no canto superior direito do ecrã apresentado. Selecione [Default] - [Assist & voice input] e, em seguida, defina [Assist app] para a aplicação Google. O processo anterior é um exemplo. Para obter informações detalhadas, consulte o manual do utilizador do dispositivo *Bluetooth* emparelhado.

*Para utilizar a função de assistência, pode ser necessária a versão mais recente da aplicação Google.

Para obter informações detalhadas sobre a aplicação Google, consulte o manual do utilizador do dispositivo *Bluetooth* emparelhado ou a página Web da Loja Google Play.

*Dependendo das especificações do dispositivo *Bluetooth* emparelhado, pode não ser possível inicializar a aplicação Google a partir do sistema de auscultadores.

(2) Ligue os auscultadores ao dispositivo *Bluetooth* emparelhado.

- Para obter informações sobre o processo de ligação, consulte a secção "5. Emparelhamento".

(3) Inicialize a aplicação Google.

- Se premir o botão do lado esquerdo três vezes quando o dispositivo *Bluetooth* emparelhado se encontra em estado de espera ou a reproduzir música, é emitido um sinal sonoro, a aplicação Google é inicializada e pode ouvir o som de arranque da aplicação.

A entrada de voz é possível através dos microfones dos auscultadores.

Se, depois de a aplicação Google ser inicializada, decorrer um determinado período de tempo, é emitido um sinal sonoro e a entrada de voz é cancelada.

- Botão multifunções do lado E
 - Premir três vezes: Inicializa a função de assistência por voz.

*Dependendo das especificações do dispositivo *Bluetooth* ligado, os controlos acima referidos e controlos no dispositivo *Bluetooth* podem não ser suportados.

<Utilizar a função de assistência por voz (Siri)>

(1) Ative o Siri.

- Selecione [Settings] - [Siri & Search] no seu iPhone e, em seguida, ative o Siri. O processo anterior é um exemplo. Para obter informações detalhadas, consulte o manual do utilizador do dispositivo *Bluetooth* emparelhado.

*Para obter informações detalhadas sobre o Siri, consulte o manual do utilizador do dispositivo *Bluetooth* emparelhado.

(2) Ligue os auscultadores ao dispositivo *Bluetooth* emparelhado.

- Para obter informações sobre o processo de ligação, consulte a secção "5. Emparelhamento".

(3) Inicialize o Siri.

- Se premir o botão do lado esquerdo três vezes quando o dispositivo *Bluetooth* emparelhado se encontra em estado de espera ou a reproduzir música, o Siri é inicializado e pode ouvir o som de arranque. A entrada de voz é possível através dos microfones dos auscultadores. Se, depois de o Siri ser inicializado, decorrer um determinado período de tempo, é emitido um sinal sonoro e a entrada de voz é cancelada. Para obter outras informações detalhadas como, por exemplo, as aplicações ligadas ao Siri, consulte o manual do utilizador do dispositivo *Bluetooth* emparelhado.

- Botão multifunções do lado E
 - Premir três vezes: Inicializa a função de assistência por voz.

*Dependendo das especificações do dispositivo *Bluetooth* ligado, os controlos acima referidos e controlos no dispositivo *Bluetooth* podem não ser suportados.

9. Indicador LED

<Auscultadores>

Operação	Indicador LED
Quando não estiver conectado a um dispositivo <i>Bluetooth</i>	O LED pisca a azul duas vezes a cada um segundo.
Modo de emparelhamento	O LED pisca alternadamente azul e vermelho.
Quando conectado a um dispositivo <i>Bluetooth</i>	O LED pisca azul uma vez a cada 3 segundos.
Durante a recarga	O LED acende vermelho.

<Caixa de carregamento>

Operação	Indicador LED
Durante a recarga	O LED pisca a branco a cada segundo.
Totalmente carregados (bateria restante: 100%)	4 LED acesos a branco.
Bateria restante: aproximadamente 75%	3 LED acesos a branco.
Bateria restante: aproximadamente 50%	2 LED acesos a branco.
Bateria restante: aproximadamente 25%	Um LED aceso a branco.

<Verificar a bateria restante>

- Pode verificar a bateria restante batendo levemente na caixa de carregamento para acender os LED.

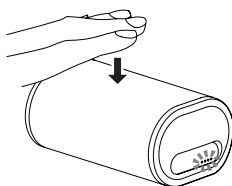

- Sujeitar este produto a forças ou impactos fortes pode provocar danos no aspeto externo, perda de desempenho, mau funcionamento ou ainda danos internos.
- Se os LED não acenderem, carregue as baterias pois isso significa que não existe bateria.
Para obter informações sobre o processo de carregamento, consulte a Página 4.

10. Detecção de avarias

Problema	Solução
A alimentação não liga.	Recarregue os auscultadores sem fios.
As pilhas não carregam.	Confirme que os auscultadores estão posicionados de forma adequada na caixa de carregamento.
	Certifique-se de que utiliza o cabo USB TIPO-C fornecido.
	Confirme que a alimentação do computador está ligada.
	Confirme que computador não está em modo de economia de energia.
	Confirme que o cabo USB TIPO-C acessório está firmemente ligado à caixa de carregamento e ao computador.
Não é possível realizar o emparelhamento.	Posicione os auscultadores sem fios e o dispositivo <i>Bluetooth</i> suficientemente próximos para efetuar o emparelhamento.
Não é possível realizar conexão <i>Bluetooth</i> .	Confirme que a energia dos auscultadores do lado esquerdo e do lado direito e do dispositivo emparelhado está ligada.
	Confirme que a função <i>Bluetooth</i> está ativada no dispositivo com o qual se está conectando.
Não há som. (Quando reproduzir de música)	Confirme que a energia dos auscultadores do lado esquerdo e do lado direito e do dispositivo emparelhado está ligada.
	Confirme que a conexão com o dispositivo <i>Bluetooth</i> está em perfil A2DP.
	Confirme que o aparelho de reprodução de música conectado está em modo de reprodução.
	Confirme que o volume não está definido para um nível baixo no dispositivo emparelhado.
O som está distorcido. (Quando reproduzir de música)	Verifique que não há nas proximidades outros dispositivos utilizando o comprimento de onda de 2,4 GHz (incluindo fornos de microondas, rádios sem fio, etc.), e que nada obstrui o caminho do sinal.

Problema	Solução
Não é possível usar a operação mãos livres.	Confirme que os auscultadores sem fios e o dispositivo <i>Bluetooth</i> estão ligados utilizando o perfil HFP ou HSP.
	Se a conexão com o dispositivo <i>Bluetooth</i> estiver no perfil A2DP, pode ser necessário mudar o perfil de conexão (dependendo das especificações do dispositivo <i>Bluetooth</i>).
A distância de comunicação é curta, o som está embrulhado.	Verifique que não há nas proximidades outros dispositivos utilizando o comprimento de onda de 2,4 GHz (incluindo fornos de microondas, rádios sem fio, etc.), e que nada obstrui o caminho do sinal.
Não consegue utilizar a função de assistência por voz.	Confirme que as definições do dispositivo <i>Bluetooth</i> emparelhado estão corretamente configuradas.

Especificações

Formato de transmissão.....	Protocolo <i>Bluetooth</i> Standard Ver. 4.2
Saída.....	Protocolo <i>Bluetooth</i> Standard Power Class 2
Distância máxima de transmissão.....	Cerca de 10 m em linha de visão *1
Frequência utilizada.....	2,4 GHz (2,4000 GHz a 2,4835 GHz) *2
Modulação.....	FHSS
Perfis <i>Bluetooth</i> suportados.....	A2DP, AVRCP, HFP, HSP
CODEC suportado.....	SBC, AAC
Proteção de conteúdo.....	SCMS-T
Tempo de vida da bateria em utilização contínua	

- Auscultador máximo 3 horas de transmissão contínua (incluindo tempo de reprodução de música)

Tempo de recarregamento

- Auscultador Cerca de 1 horas
- Caixa de carregamento Cerca de 3,5 horas

Energia..... Bateria interna recarregável de íões de lítio DC 3.7 V
Peso

- Auscultador (L,R cada) 6 gr
- Caixa de carregamento 125 gr

AUSCULTADORES

Tipo.....	Auscultadores dinâmicos inteiramente envolvidos
Tamanho do unidade condutora.....	∅6 mm
Resposta de frequência.....	20 Hz a 20 000 Hz

MICROFONE

Tipo.....	MEMS
Direcionalidade.....	Microfone omnidirecional
Resposta de frequência.....	100 Hz a 10 000 Hz

ACESSÓRIOS

Cabo USB TIPO-C.....	1
Extremidades dos auscultadores (silicone).....	S, M, L × 2 de cada
Garantia (Europa / Estados Unidos e Canadá / Japão).....	1
Guia de Consulta Rápida (o presente documento).....	1
Guia de Segurança.....	1

*1 A distância de transmissão é uma aproximação. A distância utilizável real pode variar dependendo das condições circundantes.

*2 Este produto utiliza ondas de rádio no espectro de 2,4 GHz. Quedas de sinal podem ser experimentadas devido à interferência de rádios, fornos de microondas e outros dispositivos que utilizam o espectro de 2,4 GHz.

Observação

As especificações acima e a aparência podem ser melhoradas sem aviso prévio.

Acerca da licença e das marcas comerciais

- “Pioneer” é uma marca registada da Pioneer Corporation, e é usada sob licença.
- A palavra e os logotipos *Bluetooth*® são marcas comerciais registradas de propriedade da *Bluetooth* SIG, Inc. e qualquer uso dessas marcas pela Onkyo Corporation é feito sob licença. Outras marcas comerciais e marcas registradas pertencem a seus respectivos proprietários.
- iPad, iPhone, iPod, iPod classic, iPod nano e iPod touch são marcas comerciais da Apple Inc., registradas nos E.U.A. e noutros países.
- Android, Google Play e o logótipo da Google Play são marcas comerciais da Google LLC.

Pioneer

2-3-12, Yaesu, Chuo-Ku, Tokyo 104-0028, Japan

Importer in EU

Hanns-Martin-Schleyer-Str. 35, 47877 Willich, Germany

<Germany>

Hanns-Martin-Schleyer-Straße 35, 47877 Willich, Germany

Tel: +49(0)2154 913222

<UK>

Anteros Building, Odyssey Business Park, West End Road, South Ruislip, Middlesex, HA4 6QQ United Kingdom

Tel: +44(0)208 836 3612

<France>

6, Avenue de Marais F - 95816 Argenteuil Cedex FRANCE

Tel :+33(0)969 368 050

Registe o seu produto

<Europa>

<http://www.pioneer.eu>

Pioneer

SE-C8TW

БЕСПРОВОДНЫЕ СТЕРЕОФОНИЧЕСКИЕ НАУШНИКИ

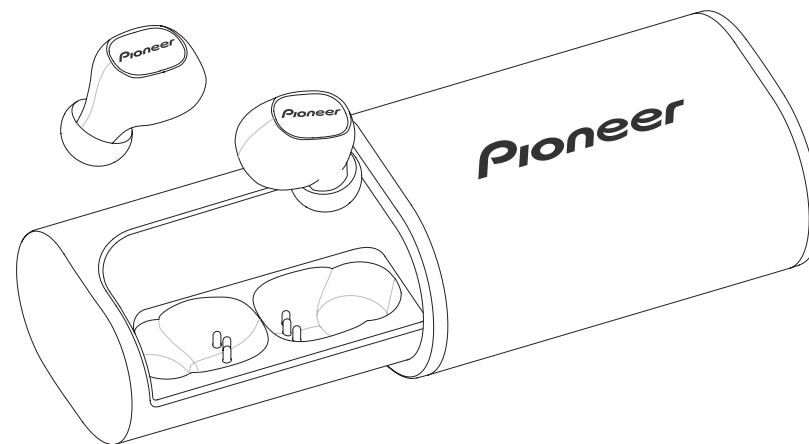

 Bluetooth®

ERC

Инструкция по эксплуатации

Благодарим вас за покупку этого изделия марки Pioneer. Полностью прочтите настоящие инструкции по эксплуатации, чтобы знать, как правильно обращаться с этой моделью.

Главные особенности

Прослушивание музыки по беспроводной связи

- Прослушивание музыки по беспроводной связи на устройствах *Bluetooth* (смартфоны и другие сотовые телефоны, цифровые музыкальные проигрыватели и т. п.) *1

За подробной информацией о работе подключаемого устройства обращайтесь к руководству пользователя.

- Позволяет управлять воспроизведением, останавливать воспроизведение, переходить вперед или назад. *2

Громкая связь

- Громкая связь возможна, даже когда телефон с *Bluetooth* находится в сумке или портфеле. *3

- *1 Другое *Bluetooth*-устройство должно поддерживать профиль A2DP.
- *2 Другое *Bluetooth*-устройство должно поддерживать профиль AVRCP. Но работа дистанционного управления не гарантируется для всех устройств.
- *3 Другое *Bluetooth*-устройство должно поддерживать профиль HSP или HFP.

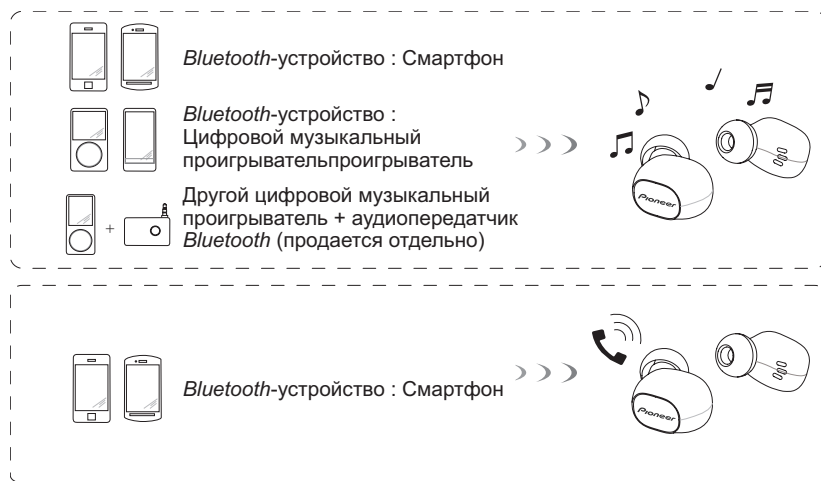

Глоссарий

A2DP : Профиль передачи высококачественного музыкального контента
HSP : Профиль связи/управления сотовым телефоном
HFP : Профиль громкой связи/управления сотовым телефоном
AVRCP : Профиль дистанционного управления аудио-/видеокомпонентами

1. Комплект поставки

Перед началом эксплуатации проверьте наличие всех частей и компонентов.

- 1 : Левый наушник (главное устройство)
- 2 : Правый наушник (дополнительное устройство)
- 3 : Чехол-аккумулятор

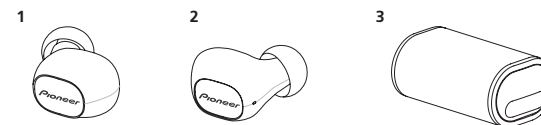

- 4 : USB-кабель TYPE-C

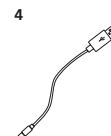

- 5 : Вкладыши наушников S, M, L × по 2 каждого размера



- 7 : Гарантийный талон (Европа / США и Канада / Япония)
- 8 : Краткое руководство пользователя
- 9 : Руководство по технике безопасности

2. Названия частей

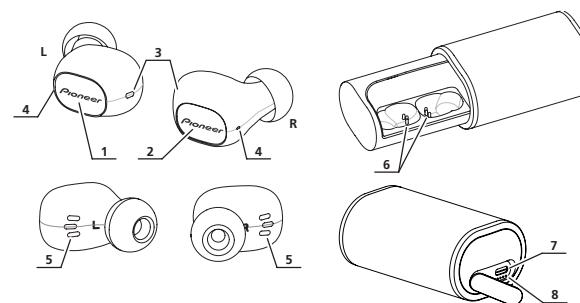

- 1 : Многофункциональная кнопка левого наушника
- 2 : Многофункциональная кнопка правого наушника
- 3 : Светодиодные индикаторы на наушниках
- 4 : Микрофон
- 5 : Зарядные разъемы на наушниках
- 6 : Зарядные разъемы на чехле-аккумуляторе
- 7 : USB-порт TYPE-C
- 8 : Светодиодные индикаторы на чехле-аккумуляторе

3. Замена вкладыша наушника

<Установка>

Переверните юбку наушника, как это показано на сопроводительном рисунке.



С силой вожмите установочную поверхность в насадку. Неполная посадка вкладыша в насадке может привести к отсоединению вкладыша.

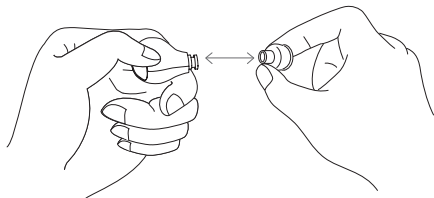

Верните перевернутую юбку наушника в ее изначальное положение.

<Снятие>

Надежно удерживая корпус наушника, поворотом снимите вкладыш наушника.

4. Подзарядка батареек

Перед использованием необходимо зарядить батарею в устройстве. Для подзарядки батареи устройства необходимо использовать прилагаемый кабель USB TYPE-C.

- Положите левый и правый наушники (устройства) в чехол-аккумулятор и убедитесь, что на них загорелись красные светодиодные индикаторы.

Как только загораются красные индикаторы, начинается процесс зарядки, а питание автоматически отключается

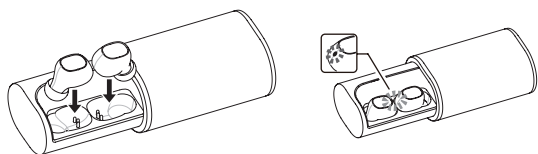

- Закройте чехол-аккумулятор и подсоедините один разъем кабеля USB TYPE-C к чехлу-аккумулятору, а другой – к USB-порту на компьютере.

Вставляя разъем кабеля, держите его ровно, одновременно придерживая чехол, чтобы он не открылся.

- О начале процесса зарядки свидетельствует мигание белых светодиодов на чехле-аккумуляторе.

Процесс зарядки чехла-аккумулятора занимает приблизительно 3,5 ч. Если светятся четыре белых светодиода, чехол-аккумулятор полностью заряжен. Процесс зарядки устройств завершится приблизительно через 1 ч.

Когда заряд аккумуляторной батареи станет низким, устройство будет издавать звуковой сигнал один раз каждые 20 секунды, а светодиодный индикатор будет мигать красным цветом. В этом случае перед использованием устройства подзарядите батарею.

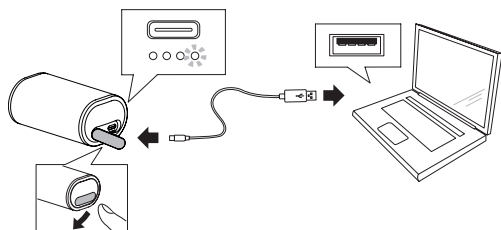

<Зарядка наушников в дороге>

В чехол-аккумулятор встроена перезаряжаемая батарея.

После зарядки чехла-аккумулятора от него можно заряжать устройства, если они разрядятся в дороге или в другом месте, где нет доступа к сети электропитания. Полностью заряженного чехла-аккумулятора хватает, чтобы зарядить устройства 2 раз(а).

Примечание

- Время зарядки батареи и продолжительность работы от батареи могут отличаться в зависимости от температуры окружающей среды и частоты использования.
- Не размещайте металлические предметы вблизи контактов для подзарядки на наушниках, поскольку это может привести к опасным электрическим коротким замыканиям или аномальному нагреванию.

Замечания по подзарядке батареек

- Устройством нельзя пользоваться во время зарядки.
- Окружающая температура оказывает влияние на рабочие характеристики батареек. Выполняйте подзарядку прилагаемых в комплекте поставки аккумуляторных батареек в температурном диапазоне от 5 до 35 градусов Цельсия.
- Не допускайте избыточной перезарядки батареек. В целях защиты батареек не выполняйте повторной подзарядки уже полностью заряженных батареек.
- Во время подзарядки батарейки могут слегка нагреваться. Это не является неполадкой.
- Для подзарядки используйте кабель USB TYPE-C. Использование кабелей другого типа может привести к неисправности.
- Зарядка может оказаться невозможной, если компьютер находится в режиме энергосбережения.
- Перед подключением к зарядному устройству или компьютеру обязательно убедитесь в том, что micro-USB штекеры кабеля правильной формы и правильно ориентированы.
- Не используйте кабели USB TYPE-C, если они туго скручены или связаны в жгут, так как это может привести к пожару или поражению электрическим током.
- Если вы не планируете пользоваться данным изделием в течение длительного времени, старайтесь не хранить его в жарком и влажном месте (например, в автомобиле или под воздействием прямого солнечного света). Хранение в таких местах неблагоприятно сказывается на аккумуляторе, в результате чего время его работы может сократиться.
- Если вы не планируете пользоваться данным изделием в течение длительного времени, перед хранением зарядите его примерно в течение одного часа. Длительное хранение с полностью заряженным или разряженным аккумулятором неблагоприятно сказывается на аккумуляторе, в результате чего время его работы может сократиться.
- Открывание чехла-аккумулятора во время зарядки приведет к натягиванию шнура, в результате чего возможен разрыв или неисправность провода. Прежде чем открыть чехол-аккумулятор, обязательно отсоедините шнур.

5. Сопряжение

Перед тем как наушники могут использоваться для прослушивания музыки или для связи с помощью *Bluetooth*-устройства, необходимо выполнить сопряжение.

За более подробной информацией по процедуре сопряжения обращайтесь к руководству пользователя для используемого *Bluetooth*-устройства.

(1) Выньте левый и правый наушники (устройства) из чехла-аккумулятора.

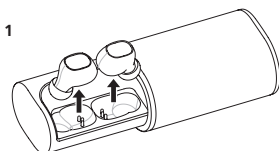

(2) Нажмите и удерживайте многофункциональную кнопку на левом наушнике, пока не активируется режим сопряжения.

- В режиме сопряжения светодиодный индикатор попеременно мигает синим и красным. Когда светодиод начнет мигать красным и синим, отпустите многофункциональную кнопку.

(3) Нажмите и удерживайте многофункциональную кнопку на правом наушнике, пока не загорится и не начнет мигать синий светодиод.

- Синий светодиод на правом наушнике мигнет три раза, включится питание, и правый наушник автоматически выполнит сопряжение с левым наушником. (Если рядом находится другое доступное для сопряжения устройство, это может помешать сопряжению левого и правого наушников.)

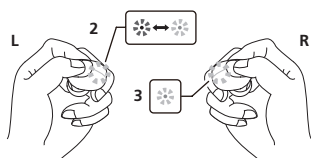

- Если в режиме сопряжения в течение около 10 минут сопряжение не будет выполнено, питание автоматически отключится.

(4) Включите питание *Bluetooth*-устройства, с которым вы хотите выполнить сопряжение, и начните сопряжение; выполните поиск данного аппарата (беспроводных наушников) с сопряженного *Bluetooth*-устройства.

- Расположите *Bluetooth*-устройство вблизи (в пределах одного метра) от беспроводных наушников.

- Данные беспроводные наушники будут отображаться на дисплее *Bluetooth*-устройства как «SE-C8TW».

(5) Убедитесь в том, что сопряжение с *Bluetooth*-устройством было выполнено успешно.

- Посмотрите на дисплей устройства, поддерживающего *Bluetooth*, и выберите «SE-C8TW».
- Если светодиодная лампа медленно мигает синим светом примерно раз в 3 секунды, соединение установлено успешно.

Установите соединение с *Bluetooth*-устройством

- Включите питание на левом и правом наушниках и выполните подключение на другом устройстве *Bluetooth*. При включении питания наушников синий светодиод мигнет три раза.
- В зависимости от устройства, соединение между беспроводными наушниками и *Bluetooth*-устройством может устанавливаться автоматически после сопряжения.

Отсоединение от *Bluetooth*-устройства

- Нажмите и удерживайте многофункциональную кнопку на правом или левом наушнике, пока красный светодиод не мигнет трижды и питание не отключится. Оба наушника выключатся одновременно, независимо от того, на каком из них нажать кнопку.

Примечание

- На некоторых устройствах *Bluetooth* при установлении связи с этими наушниками может включиться максимальная громкость. Устанавливая связь, держите наушники в руке. Если в момент установления связи наушники будут в ушах, это может вызвать нарушение слуха. После установления связи понизьте громкость на устройстве *Bluetooth* и только после этого начинайте пользоваться наушниками.
- В зависимости от подключенного устройства, может потребоваться задать профиль A2DP при воспроизведении музыки и профиль HFP или HSP для громкой связи.
- За подробной информацией по способам управления и настройке обращайтесь к руководству пользователя для используемого *Bluetooth*-устройства.
- Если соединиться с устройством не удалось, повторите попытку.

- Данные беспроводные наушники могут записывать информацию о сопряжении для максимум 2 *Bluetooth*-устройств.
При выполнении сопряжения для 3 устройства информация для первого сопряженного устройства будет перезаписана и утеряна. Если вы захотите впоследствии повторно установить соединение с этим устройством, потребуется повторить сопряжение для этого устройства.
- Каждый раз при использовании устройства, с которым уже было выполнено сопряжение, сначала включайте питание беспроводных наушников, затем выполняйте операцию установления соединения для сопряженного *Bluetooth*-устройства.

6. Прослушивание музыки

Чтобы использовать беспроводные наушники для прослушивания музыки с *Bluetooth*-устройства, вы должны сначала выполнить сопряжение с *Bluetooth*-устройством с помощью профиля аудиоданных A2DP. Более подробную информацию о способе выполнения сопряжения см. на стр. 5.

(1) Выньте левый и правый наушники (устройства) из чехла-аккумулятора.

(2) Нажмите multifункциональные кнопки справа и слева и удерживайте нажатыми, пока не загорятся и не начнут мигать синие LED индикаторы.

- Если синие LED индикаторы слева и справа мигнули три раза, это значит, что питание включено.
Сопряжение левой и правой стороны происходит автоматически после включения питания.

(3) Включите функцию *Bluetooth* на устройстве, с которым вы хотите установить соединение.

- Когда сопряжение будет завершено, беспроводные наушники автоматически установят соединение с *Bluetooth*-устройством.

* Если автоматическое соединение не устанавливается или если наушники автоматически подключаются к другому *Bluetooth*-устройству, отличному от того, которое вы хотите использовать, следуйте инструкциям для желаемого *Bluetooth*-устройства по установлению соединения вручную.

Управление во время прослушивания музыки

Если подключенное *Bluetooth*-устройство поддерживает AVRCP, могут использоваться следующие операции.

- Multifункциональная кнопка левого наушника
 - Нажмите один раз : Воспроизведение/Пауза.

- Нажмите два раза : Переход к следующей дорожке или разделу.
- Multifункциональная кнопка правого наушника
 - Нажмите один раз : Воспроизведение/Пауза.
 - Нажмите два раза : Возврат к началу дорожки или раздела.

* Воспроизведение музыки и паузу можно включать с помощью multifункциональных кнопок с левой или с правой стороны.

* Отрегулируйте громкость на сопряженном устройстве *Bluetooth*.

* На некоторых устройствах *Bluetooth* при установлении связи с этими наушниками может включиться максимальная громкость.
После установления связи понизьте громкость на устройстве *Bluetooth* и только после этого начинайте пользоваться наушниками.

* В зависимости от технических характеристик *Bluetooth*-устройства, указанные выше операции управления и операции управления на *Bluetooth*-устройстве могут не поддерживаться.

* В зависимости от характеристик подключенного *Bluetooth*-устройства может потребоваться повторная настройка воспроизведения музыки. Обратитесь к руководству пользователя *Bluetooth*-устройства.

* В зависимости от характеристик подключенного *Bluetooth*-устройства приложение для воспроизведения музыки может запускаться автоматически или воспроизведение и приостановка могут не поддерживаться. Обратитесь к руководству пользователя *Bluetooth*-устройства.

7. Голосовая связь

Чтобы использовать беспроводные наушники для голосовой связи, сопряжение с *Bluetooth*-устройством должно выполняться с использованием «профиля громкой связи» (HFP) или «профиля гарнитуры» (HSP).

Более подробную информацию о способе выполнения сопряжения см. на стр. 5.

* Если *Bluetooth*-устройство поддерживает оба профиля, HFP и HSP, используйте профиль HFP.

(1) Выньте левый и правый наушники (устройства) из чехла-аккумулятора.

(2) Нажмите multifункциональные кнопки справа и слева и удерживайте нажатыми, пока не загорятся и не начнут мигать синие LED индикаторы.

- Если синие LED индикаторы слева и справа мигнули три раза, это значит, что питание включено.

Сопряжение левой и правой стороны происходит автоматически после включения питания.

(3) Включите функцию *Bluetooth* на устройстве, с которым вы хотите установить соединение.

- Когда сопряжение будет завершено, беспроводные наушники автоматически установят соединение с *Bluetooth*-устройством.

* Если автоматическое соединение не устанавливается или если наушники автоматически подключаются к другому *Bluetooth*-устройству, отличному от того, которое вы хотите использовать, следуйте инструкциям для желаемого *Bluetooth*-устройства по установлению соединения вручную.

Управление голосовой связью

Если подключенное *Bluetooth*-устройство поддерживает AVRCP, могут использоваться следующие операции.

- Multifункциональная кнопка левого наушника
 - Нажмите один раз во время получения сообщения : Включение режима разговора. Нажмите еще раз для завершения разговора.
 - Нажмите и удерживайте во время получения сообщения : Отказ от связи.

Те же самые операции управления поддерживаются в случае приема звонка во время прослушивания музыки.

* На входящий звонок нельзя ответить с помощью multifункциональной кнопки с правой стороны. Выполните это действие с помощью multifункциональной кнопки с левой стороны.

* Отрегулируйте громкость на сопряженном устройстве *Bluetooth*.

* На некоторых устройствах *Bluetooth* при установлении связи с этими наушниками может включиться максимальная громкость. После установления связи понизьте громкость на устройстве *Bluetooth* и только после этого начинайте пользоваться наушниками.

* В зависимости от технических характеристик *Bluetooth*-устройства, указанные выше операции управления и операции управления на *Bluetooth*-устройстве могут не поддерживаться.

* В зависимости от характеристик подключенного *Bluetooth*-устройства может потребоваться повторная настройка телефона. Обратитесь к руководству пользователя *Bluetooth*-устройства.

8. Использование функции голосового ассистента

<Использование функции голосового ассистента (приложение Google)>

Вы можете запустить приложение Google, установленное на смартфоне Android или другом устройстве, и выполнить действия с помощью голосового управления, используя имеющиеся на наушниках микрофоны.

При использовании приложения Google звук с сопряженного устройства *Bluetooth* будет слышен только с левой стороны.

(1) Настройте функцию [Assist & voice input] для приложения Google.

- Выберите [Settings] - [Apps] на смартфоне Android, затем нажмите на значок шестеренки в правом верхнем углу открывшегося экрана. Выберите [Default] - [Assist & voice input] и установите для [Assist app] приложение Google.

Описанный выше порядок действий приведен в качестве примера. Подробное описание см. в руководстве пользователя сопряженного устройства *Bluetooth*.

- * Для использования ассистента может потребоваться новейшая версия приложения Google. Подробную информацию о приложении Google см. в руководстве пользователя сопряженного устройства *Bluetooth* или на сайте Google Play Store.
- * В зависимости от характеристик сопряженного устройства *Bluetooth* запуск приложения Google с помощью гарнитуры может не поддерживаться.

(2) Подключите наушники к сопряженному устройству *Bluetooth*.

- Подробнее о подключении см. в разделе «5. Сопряжение».

(3) Запустите приложение Google.

- Если нажать кнопку слева три раза, когда сопряженное устройство *Bluetooth* находится в режиме ожидания или воспроизводит музыку, прозвучит звуковой сигнал, запустится приложение Google и раздастся звуковой сигнал запуска приложения. Голосовое управление возможно с помощью микрофонов, которыми оснащены наушники. По истечении определенного времени после запуска приложения Google раздастся звуковой сигнал, и голосовое управление будет отменено.
- Многофункциональная кнопка левого наушника
 - Троекратное нажатие: Запускает функцию голосового ассистента.

* В зависимости от технических характеристик *Bluetooth*-устройства, указанные выше операции управления и операции управления на *Bluetooth*-устройстве могут не поддерживаться.

<Использование функции голосового ассистента (Siri)>

Вы можете запустить Siri на iPhone или другом устройстве и выполнять действия с помощью голосового управления, используя имеющиеся на наушниках микрофоны.

При использовании Siri звук с сопряженного устройства *Bluetooth* будет слышен только с левой стороны.

(1) Активируйте Siri.

- Выберите [Settings] - [Siri & Search] на iPhone и включите Siri. Описанный выше порядок действий приведен в качестве примера. Подробное описание см. в руководстве пользователя сопряженного устройства *Bluetooth*.

* Подробную информацию о Siri см. в руководстве пользователя сопряженного устройства *Bluetooth*.

(2) Подключите наушники к сопряженному устройству *Bluetooth*.

- Подробнее о подключении см. в разделе «5. Сопряжение».

(3) Запустите Siri.

- Если нажать кнопку слева три раза, когда сопряженное устройство *Bluetooth* находится в режиме ожидания или воспроизводит музыку, Siri включится и прозвучит звуковой сигнал включения. Голосовое управление возможно с помощью микрофонов, которыми оснащены наушники.

По истечении определенного времени после запуска Siri раздастся звуковой сигнал, и голосовое управление будет отменено.

- Многофункциональная кнопка левого наушника
 - Троекратное нажатие: Запускает функцию голосового ассистента.

* В зависимости от технических характеристик *Bluetooth*-устройства, указанные выше операции управления и операции управления на *Bluetooth*-устройстве могут не поддерживаться.

9. Светодиодный индикатор

< Амбушюры наушников >

Режим работы	Светодиодный индикатор
Когда нет соединения с <i>Bluetooth</i> -устройством	Синий сигнал индикатора мигает два раза в секунду.
Режим сопряжения	Светодиодный индикатор мигает попеременно синим и красным цветом.
Когда установлено соединение с <i>Bluetooth</i> -устройством	Светодиодный индикатор однократно мигает синим цветом каждые три секунды.
Во время подзарядки	Светодиодный индикатор горит красным цветом.

<Чехол-аккумулятор >

Режим работы	Светодиодный индикатор
Во время подзарядки	LED индикатор каждую секунду мигает белым.
Полностью заряжен (аккумулятор заряжен на 100%)	Горят 4 белых LED индикатора.
Заряд аккумулятора: около 75%	Горят 3 белых LED индикатора.
Заряд аккумулятора: около 50%	Горят 2 белых LED индикатора.
Заряд аккумулятора: около 25%	Горит один белый LED индикатор.

<Проверка заряда аккумулятора >

- Вы можете проверить заряд аккумулятора, легонько постучав пальцем по корпусу зарядного устройства, чтобы включились LED индикаторы.

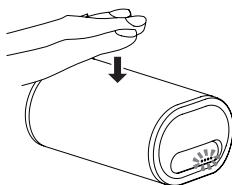

- Воздействие силы или ударов на данное устройство может привести к потере товарного вида, ухудшению эксплуатационных качеств, неисправности или внутренним повреждениям.
- Если LED индикаторы не загораются, зарядите аккумулятор, так как он полностью разрядился. Подробнее о зарядке аккумулятора см. на стр. 4.

10. Поиск и устранение неполадок

Проблема	Решение
Питание не включается.	Подзарядите беспроводные наушники.
Батарейки не заряжаются.	Убедитесь, что наушники правильно расположены в зарядном устройстве.
	Используйте только прилагаемый кабель USB TYPE-C.
	Убедитесь в том, что включено питание компьютера.
	Убедитесь в том, что компьютер не находится в режиме энергосбережения.
	Убедитесь, что кабель USB TYPE-C правильно подсоединен к зарядному устройству и компьютеру.
Не удается выполнить сопряжение.	Во время сопряжения расположите беспроводные наушники и устройство <i>Bluetooth</i> вблизи друг от друга.
Не удается установить <i>Bluetooth</i> -соединение.	Убедитесь, что питание правой и левой сторон наушников, а также сопряженного устройства включено.
	Убедитесь в том, что на подключаемом устройстве включена функция <i>Bluetooth</i> .
Нет звука. (Во время воспроизведения музыки)	Убедитесь, что питание правой и левой сторон наушников, а также сопряженного устройства включено.
	Убедитесь в том, что соединение с <i>Bluetooth</i> -устройством настроено для профиля A2DP.
	Убедитесь в том, что подключенное устройство воспроизведения музыки настроено для функции ВОСПРОИЗВЕДЕНИЕ.
	Убедитесь, что громкость сопряженного устройства не слишком низкая.
Звук искажен. (Во время воспроизведения музыки)	Убедитесь в том, что поблизости нет других устройств, использующих длину волны 2,4 ГГц (включая микроволновые печи, беспроводные радиоустройства и т. д.), и что на пути прохождения сигнала нет никаких препятствий.

Проблема	Решение
Не удается использовать громкую связь.	Убедитесь, что беспроводные наушники и устройство <i>Bluetooth</i> соединены по протоколу HFP или HSP.
	Если подключение к <i>Bluetooth</i> -устройству осуществляется с использованием профиля A2DP, может потребоваться изменить профили соединения (в зависимости от технических характеристик <i>Bluetooth</i> -устройства).
Расстояние связи короткое, звук искажается.	Убедитесь в том, что поблизости нет других устройств, использующих длину волны 2,4 ГГц (включая микроволновые печи, беспроводные радиоустройства и т. д.), и что на пути прохождения сигнала нет никаких препятствий.
Невозможно использовать функцию голосового ассистента.	Убедитесь в правильности настроек сопряженного устройства <i>Bluetooth</i> .

Технические характеристики

Формат передачи стандартный протокол *Bluetooth* вер. 4.2
Мощность стандартный протокол *Bluetooth*, класс мощности 2
Максимальное расстояние передачи .. около 10 м по линии прямой видимости
*1

Используемая частота 2,4 ГГц (2,4000 ГГц до 2,4835 ГГц)*2
Модуляция FHSS
Поддерживаемые профили *Bluetooth* A2DP, AVRCP, HFP, HSP
Поддерживаемый КОДЕК SBC, AAC
Защита контента SCMS-T

Время работы от батареи при непрерывном использовании

- Наушники максимум 3 часов непрерывной передачи (включая время воспроизведения музыки)

Время подзарядки

- Наушники около 1 час
- Чехол-аккумулятор около 3,5 часов

Питание

Перезаряжаемая внутри устройства литий-ионная батарея 3.7 В прямого тока
Вес

- Наушники (L,R каждый) 6 г
- Чехол-аккумулятор 125 г

НАУШНИКИ

Тип Полностью закрытые динамические наушники

Динамик ø6 мм

Частотный диапазон 20 Гц до 20 000 Гц

МИКРОФОН

Тип MEMS

Диаграмма направленности Всенаправленный микрофон

Частотный диапазон 100 Гц до 10 000 Гц

АКСЕССУАРЫ

USB-кабель TYPE-C 1

Вкладыши наушников (силиконовые) S, M, L × по 2 каждого размера

Гарантийный талон (Европа / США и Канада / Япония) 1

Краткое руководство пользователя (данный документ) 1

Руководство по технике безопасности 1

*1 значение расстояния передачи является приблизительным. Фактическое доступное для использования расстояние передачи может отличаться в зависимости от окружающих условий.

*2 Данное изделие использует радиоволны в спектре 2,4 ГГц. Могут наблюдаться некоторые выпадения сигнала из-за помех от радиоустройств, микроволновых печей, а также других устройств, использующих спектр 2,4 ГГц.

Примечание

В технические характеристики и дизайн изделия в процессе их улучшения без предупреждения могут вноситься изменения.

О лицензии и торговых марках

- «Pioneer» является торговым знаком корпорации Pioneer Corporation и используется по лицензии.
- *Bluetooth*[®] (слово и логотипы) является зарегистрированным товарным знаком и принадлежит компании *Bluetooth SIG, Inc.*; использование Onkyo Corporation этих товарных знаков разрешено соответствующей лицензией. Прочие товарные знаки и торговые наименования принадлежат соответствующим владельцам.
- iPad, iPhone, iPod, iPod classic, iPod nano и iPod touch являются товарными знаками компании Apple Inc., зарегистрированными в США и других странах.
- Android, Google Play и логотип Google Play являются товарными знаками Google LLC.

Pioneer

2-3-12, Yaesu, Chuo-Ku, Tokyo 104-0028, Japan
2-3-12, Яэсу, Чуо-ку, г. Токио, 104-0028, ЯПОНИЯ

Importer in EU

Hanns-Martin-Schleyer-Str. 35, 47877 Willich, Germany

<Germany>

Hanns-Martin-Schleyer-Straße 35, 47877 Willich, Germany
Tel: +49(0)2154 913222

<UK>

Anteros Building, Odyssey Business Park, West End Road, South Ruislip, Middlesex, HA4 6QQ United Kingdom
Tel: +44(0)208 836 3612

<France>

6, Avenue de Marais F - 95816 Argenteuil Cedex FRANCE
Tel :+33(0)969 368 050

Зарегистрируйте ваше изделие

<Европа>

<http://www.pioneer.eu>

Pioneer

SE-C8TW

TRÅDLÖSA STEREOHÖRLURAR

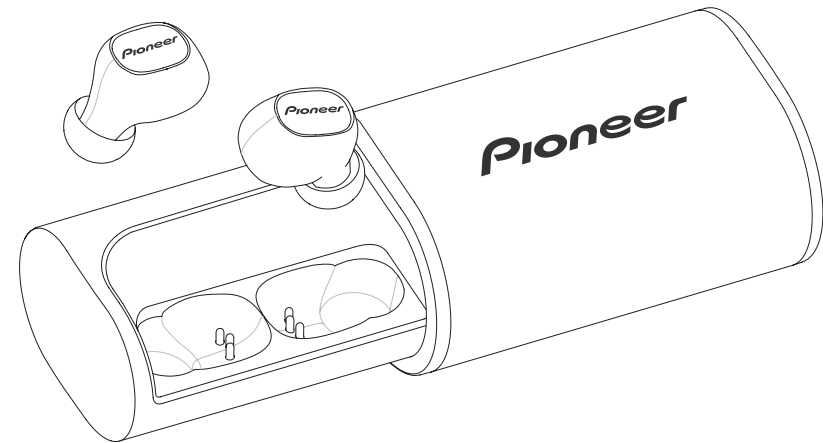

 **Bluetooth®**

Bruksanvisning

Tack för ditt val av denna Pioneer-produkt. Läs noggrant igenom denna bruksanvisning, så att du lär dig att använda apparaten på rätt sätt.

Huvudegenskaper

Trådlös lyssning på musik

- Trådlös lyssning på musik från *Bluetooth*-enheter (smarttelefoner och andra mobiltelefoner, digitala musikspelare etc.) *1
Angående detaljer kring manövrering hänvisas till bruksanvisningen till den enhet som ska anslutas.
- Manövrering för start, stopp och sökning framåt/bakåt kan utföras. *2

Handsfree-kommunikation

- Handsfree-kommunikation kan ske även med en *Bluetooth*-telefon nerstoppad i en väska eller en portfölj. *3

*1 *Bluetooth*-enheten ifråga måste stöda profilen A2DP.

*2 *Bluetooth*-enheten ifråga måste stöda profilen AVRCP. Vidare kan fjärrmanövrering inte garanteras för alla enheter.

*3 *Bluetooth*-enheten ifråga måste stöda profilen HSP eller HFP.

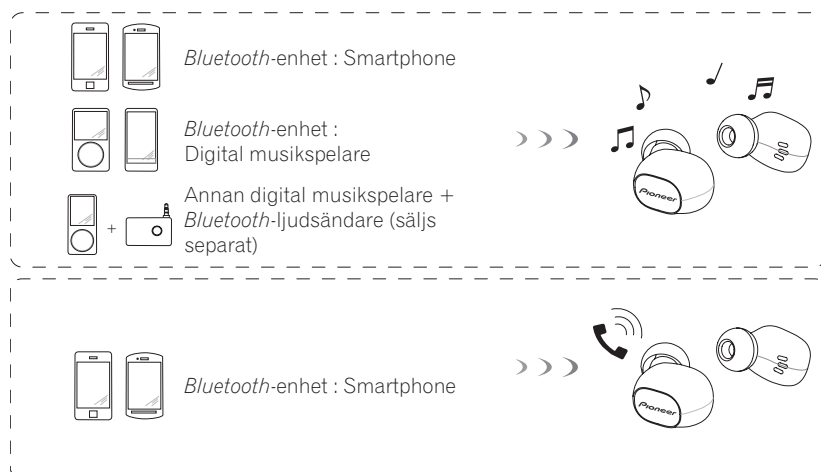

Ordlista

A2DP : Profil för högkvalitativ överföring av musikaliskt innehåll

HSP : Profil för kommunikation/mobiltelefonsmanövrering

HFP : Profil för handsfree-kommunikation/mobiltelefonsmanövrering

AVRCP : Profil för fjärrstyrning av AV-komponenter

1. Satsens innehåll

Kontrollera att alla delar och komponenter finns före användning.

1 : Hörlur vänster sida (L) (värdenhet)

2 : Hörlur höger sida (R) (underenhet)

3 : Laddningsfodral

4 : TYPE-C USB-kabel

5 : Proppar för in ear-hörlurar S, M, L × 2 var

7 : Garanti (Europa / USA och Kanada / Japan)

8 : Snabbstartsguide

9 : Säkerhetsguide

2. Namn på delar och reglage

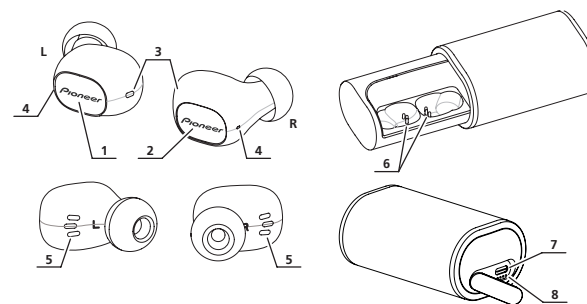

1 : Vänster sida (L)
multifunktionsknapp

2 : Höger sida (R)
multifunktionsknapp

3 : LED-indikatorer för
enheter

4 : Mikrofon

5 : Laddningsuttag för
enheter

6 : Laddningsuttag för
laddningsfodral

7 : TYPE-C USB-port

8 : Laddningsfodral
LED-indikatorer

3. Byte av hörsnäckspropp

<Fastsättning>

Vänd hörsnäckans kjol ut och in enligt den bifogade illustrationen.



Tryck fast monteringsytan ordentligt över munstycket. Om proppen inte träs på helt och hållet över munstycket finns det risk för att den lossnar.

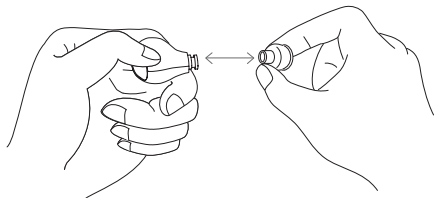

Återställ den ut-och-in-vända kjolen till ursprunglig form.

<Borttagning>

Håll fast hörsnäckan ordentligt och vrid loss hörsnäcksproppen.

4. Laddning av batterierna

Hörlurarnas batteri måste laddas före användning. Den medföljande TYPE-C USB-kabeln måste användas vid laddning av enheternas batterier.

- **Placera vänster och höger hörlurar (enheter) i laddningsfodralet och kolla så att enheternas röda LED-lampor tänds i rött.**

När de röda LED-lamporna tänds börjar laddningen av enheterna och strömmen stängs av automatiskt.

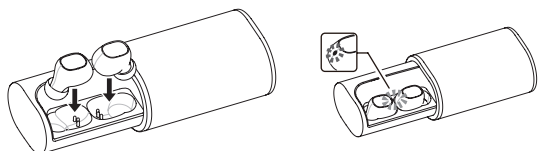

- **Stäng laddningsfodralet och anslut sedan en USB-kontakt på den medföljande TYPE-C USB-kabeln till laddningsfodralet och den andra till en USB-port på din dator.**

När du sätter i kabelkontakten, sätt i den rakt medan du håller i fodralet för att förhindra att det öppnas.

- **När laddningen börjar blinkar de vita LED-lamporna på laddningsfodralet.**

Laddningen av laddningsfodralet slutförs om ungefär 3,5 timmar. När de fyra vita LED-lamporna tänds är laddningsfodralet fullt laddat.

Laddningen av enheterna slutförs om ungefär 1 timmar.

Om det laddningsbara batteriets kapacitet är låg, så återges ett pip ljud var 20 sekund samtidigt som LED-indikatorn blinkar röd. Ladda i så fall batteriet innan hörsnäckorna används.

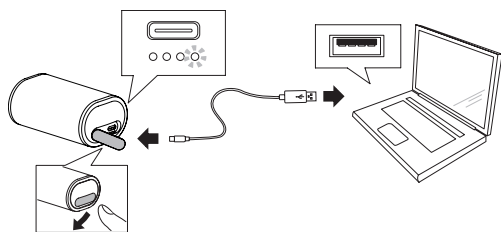

<Ladda hörlurarna medan du är ute>

Laddningsfodralet har ett inbyggt återuppladdningsbart batteri.

Om du laddar laddningsfodralet kommer du att kunna ladda enheterna om de blir urladdade medan du är ute eller i övrigt när du inte har tillgång till någon strömkälla.

Om laddningsfodralet är helt laddat kan du ladda enheterna ungefär 2 gånger.

Anm

- Batteriets laddningstid och användbara tid kan variera beroende på omgivnings-temperatur och användningsfrekvens.
- Lägg inte metallföremål nära hörlurarnas laddningskontakter, därför att farliga kortslutningar eller onormal upphettning kan bli följden.

Observera om batteriladdning

- Den här produkten kan inte användas när den laddas.
- Batteriernas prestanda påverkas av omgivningens temperatur. Ladda de medföljande laddningsbara batterierna inom ett temperaturomfång på 5 till 35 grader Celsius.
- Överladda inte batterierna. För att skydda batterierna, skall du inte upprepade gånger ladda batterier som redan är helt uppladdade.
- Batterierna blir en aning varma vid laddning. Detta är inte något fel.
- Använd tillbehöret TYPE-C USB-kabel för uppladdning; att använda andra kablar kan resultera i felfunktion.
- Om datorn står i strömbesparingsläge kan det hända att laddning inte är möjlig.
- Bekräfta alltid lämplig form och riktning på mikro-USB-stickkontakter innan du försöker ansluta till laddningsväskan och datorn.
- Använd inte TYPE-C USB-kablar när de är lätt vridna eller buntade, eftersom det kan orsaka brand eller elstöt.
- Om du planerar att inte använda denna produkt under en längre period bör du undvika att förvara den på en varm eller fuktig plats (t ex i en bil eller under direkt solljus). Förvaring på sådana platser kan skada det uppladdningsbara batteriet och korta ned dess livslängd.
- Om du planerar att inte använda denna produkt under en längre period bör du ladda batteriet i ca en timma före förvaring. Lång tids förvaring med ett fullt eller tomt batteri kan skada batteriet och korta ned dess livslängd.
- Om laddningsfodralet öppnas under laddning dras sladden, vilket kan resultera i bruten ledning eller tekniskt fel. Se till att ha kopplat ur sladden innan du öppnar laddningsfodralet.

5. Parning

Parning måste utföras, innan hörlurarna kan användas till att lyssna på musik eller kommunicera med hjälp av en *Bluetooth*-enhet. För närmare detaljer kring åtgärder för parning hänvisas till bruksanvisningen till aktuell *Bluetooth*-enhet.

(1) Avlägsna vänster och höger hörlurar (enheter) från laddningsfodralet.

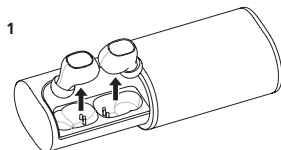

(2) Tryck på multifunktionsknappen på vänster sida tills läget blir ihopkopplingsläge.

- När LED-lampan blinkar blått och rött alternerat är ihopkopplingsläget aktiverat. När den blinkar alternerat, släpp multifunktionsknappen.

(3) Tryck på multifunktionsknappen på höger sida tills den blå LED-lampan tänds och sedan blinkar.

- När den blå LED-lampan på höger hörlur blinkar tre gånger sätts strömmen på och den högra hörluren kopplas ihop med den vänstra hörluren automatiskt. (Om det finns en annan anslutningsenhet i närheten kanske ihopkoppling av vänster och höger enheter inte är möjlig.)

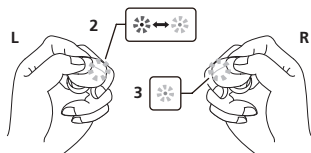

- Om parning inte slutförs inom cirka 10 minuter medan parningsläget är inkopplat, så slås strömmen automatiskt av.

(4) Slå på strömmen till den *Bluetooth*-enhet som hörlurarna ska paras med och påbörja parning genom att söka efter denna enhet (trådlösa hörlurar) från den aktuella *Bluetooth*-enheten.

- Placera *Bluetooth*-enheten nära (inom en meter från) de trådlösa hörlurarna.
- De trådlösa hörlurarna bör visas på *Bluetooth*-enhetens skärm som "SE-C8TW".

(5) Kontrollera att parning med *Bluetooth*-enheten har genomförts korrekt.

- Titta på skärmen till den *Bluetooth*-kompatibla enheten och välj "SE-C8TW".
- När lysdioden blinkar blått ca en gång var 3 sekund är ihopkopplingen klar.

Anslut till *Bluetooth*-enheten

- Sätt på strömmen för var och en av vänster och höger enhet och utför anslutningsproceduren på den andra *Bluetooth*-enheten. När strömmen för enheterna sätts på blinkar den blå LED-lampan tre gånger.
- Beroende på enheten ifråga kan det hända att de trådlösa hörlurarna och *Bluetooth*-enheten ansluts automatiskt efter parning.

Bortkoppling av *Bluetooth*-enheten

- Tryck på multifunktionsknappen på antingen höger eller vänster enhet tills den röda LED-lampan blinkar tre gånger för att stänga av strömmen. Om proceduren utförs på en av enheterna stängs strömmen för både vänster och höger enhet av.

Anm

- På vissa *Bluetooth*-enheter kan volymnivån maximeras vid parning med dessa hörlurar. Parning bör endast utföras när du håller hörlurarna i din hand. Om du har dessa i dina öron under parningen kan du utsättas för hög volym som kan orsaka eventuell hörselskada. Sänk volymen efter parningen genom att använda *Bluetooth*-enheten innan du stoppar in hörlurarna i dina öron.
- Beroende på ansluten enhet kan det hända att profilen A2DP behöver tilldelas vid uppspelning av musik, liksom profilen HFP eller HSP för handsfree-kommunikation.
- Angående detaljer kring manövrering och inställningar hänvisas till bruksanvisningen till *Bluetooth*-enheten ifråga.
- När en koppling till enheten inte längre är möjlig utför du ihopkopplingen igen.
- De trådlösa hörlurarna kan registrera parningsinformation för upp till 2 *Bluetooth*-enheter. Om parning utförs för en 3 enhet, så överskrivs och raderas informationen för den först parade enheten. För att därefter kunna återansluta till den enhet vars information har raderats måste parningen med den enheten återupprepas.
- Slå först på strömmen till de trådlösa hörlurarna och utför därefter åtgärderna för anslutning av den parade *Bluetooth*-enheten, när en enhet som har parats ska användas.

6. Lyssning på musik

För att kunna använda de trådlösa hörlurarna till att lyssna på musik från en *Bluetooth*-enhet behöver hörlurarna först paras med *Bluetooth*-enheten med hjälp av ljudprofilen A2DP.

Vi hänvisar till sid. 5 angående detaljer kring utförande av parning.

(1) Avlägsna vänster och höger hörlurar (enheter) från laddningsfodralet.

(2) Tryck på flerfunktionsknapparna för vänster och höger sida tills de blåa LED-lamporna lyser och sedan blinkar.

- När de blåa LED-lamporna på vänster och höger sida blinkar tre gånger slås strömmen på.
Parning av den vänstra och den högra sidan utförs automatiskt när strömmen slås på.

(3) Aktivera *Bluetooth*-funktionen på den enhet som hörlurarna ska anslutas till.

- Om parning är slutförd, så ansluts de trådlösa hörlurarna automatiskt till *Bluetooth*-enheten.

*Om automatisk anslutning inte uppnås eller om hörlurarna automatiskt ansluts till en annan *Bluetooth*-enhet än den önskade, så följ anvisningarna för manuell anslutning av den önskade *Bluetooth*-enheten.

Manövrering vid lyssning på musik

Om den anslutna *Bluetooth*-enheten stöder profilen AVRCP, så kan följande manövreringar utföras på hörlurarna.

- Vänster sida (L) multifunktionsknapp
 - Tryck en gång : Spelning/Paus.
 - Tryck två gånger : Flytta fram till nästa melodi eller avsnitt.
- Höger sida (R) multifunktionsknapp
 - Tryck en gång : Spelning/Paus.
 - Tryck två gånger : Återgång till början av melodin eller avsnittet.

*Musikens play- och pausfunktioner kan utföras med flerfunktionsknappen på vänster eller höger sida.

*Justera volymen med den parade *Bluetooth*-enheten.

*Med vissa *Bluetooth*-enheter kan volymnivån maximeras vid parning med dessa hörlurar.

Sänk volymen efter parningen genom att använda *Bluetooth*-enheten innan du stoppar in hörlurarna i dina öron.

*Beroende på den anslutna *Bluetooth*-enhetens specifikationer kan det hända att de manövreringar som anges ovan och manövreringar på *Bluetooth*-enheten inte stöds.

*Beroende på den anslutna *Bluetooth*-enhetens specifikationer kan det hända att inställningarna för musikuppspelning måste konfigureras. Se *Bluetooth*-enhetens bruksanvisning.

*Beroende på den anslutna *Bluetooth*-enhetens specifikationer kan det hända att en applikation för musikuppspelning startas automatiskt, eller att musiken inte kan spelas upp eller pausas. Se *Bluetooth*-enhetens bruksanvisning.

7. Samtalskommunikation

För att kunna använda de trådlösa hörlurarna till samtalskommunikation måste parning utföras med en önskad *Bluetooth*-enhet som stöder handsfree-profilen HFP eller hörlursprofilen HSP.

Vi hänvisar till sid. 5 angående detaljer kring utförande av parning.

* Om *Bluetooth*-enheten ifråga stöder både profilen HFP och profilen HSP, så använd profilen HFP.

(1) Avlägsna vänster och höger hörlurar (enheter) från laddningsfodralet.

(2) Tryck på flerknapparna för vänster och höger sida tills de blåa LED-lamporna lyser och sedan blinkar.

- När de blåa LED-lamporna på vänster och höger sida blinkar tre gånger slås strömmen på.
Parning av den vänstra och den högra sidan utförs automatiskt när strömmen slås på.

(3) Aktivera *Bluetooth*-funktionen på den enhet som hörlurarna ska anslutas till.

- Om parning är slutförd, så ansluts de trådlösa hörlurarna automatiskt till *Bluetooth*-enheten.

* Om automatisk anslutning inte uppnås eller om hörlurarna automatiskt ansluts till en annan *Bluetooth*-enhet än den önskade, så följ anvisningarna för manuell anslutning av den önskade *Bluetooth*-enheten.

Manövrering vid samtalskommunikation

Om den anslutna *Bluetooth*-enheten stöder profilen AVRCP, så kan följande manövreringar utföras på hörlurarna.

- Vänster sida (L) multifunktionsknapp
 - Tryck en gång vid mottagning av meddelande : Möjliggör konversation.
Tryck igen för att avsluta konversation.
 - Håll intryckt vid mottagning av meddelande : Vägra kommunikation.
Samma manövreringar stöds även om ett samtal tas emot under pågående lyssning på musik.

* När ett samtal tas emot kan du inte besvara det genom att manövrera flerknappen på den högra sidan. Utför operationen med multifunktionsknappen på vänster sida.

* Justera volymen med den parade *Bluetooth*-enheten.

* Med vissa *Bluetooth*-enheter kan volymnivån maximeras vid parning med dessa hörlurar.

Sänk volymen efter parningen genom att använda *Bluetooth*-enheten innan du stoppar in hörlurarna i dina öron.

* Beroende på den anslutna *Bluetooth*-enhetens specifikationer kan det hända att de manövreringar som anges ovan och manövreringar på *Bluetooth*-enheten inte stöds.

* Beroende på *Bluetooth*-enhetens specifikationer kan det hända att telefoninställningarna måste konfigureras. Se *Bluetooth*-enhetens bruksanvisning.

8. Använda röststyrningsfunktionen

<Använda röststyrningsfunktionen (Google-app)>

Du kan starta Google-appen som är installerad i din Android-smarttelefon eller annan enhet och sedan utföra operationer med rösten via hörlurarnas mikrofoner. Ljud från den parade *Bluetooth*-enheten kan endast höras från den vänstra sidan när du använder Google-appen.

(1) Ställ in valet [Assist & voice input] i Google-appen.

- Välj [Settings] - [Apps] på Android-smarttelefonen och välj sedan kugghjulsikonen längst upp till höger på skärmen som visas. Välj [Default] - [Assist & voice input] och ställ sedan in [Assist app] till Google-appen. Proceduren ovan är ett exempel. Konsultera bruksanvisningen till den parade *Bluetooth*-enheten för mer information.

* För att använda hjälpen kan den senaste versionen av Google-appen vara nödvändig. För mer information om Google-appen, konsultera bruksanvisningen till den parade *Bluetooth*-enheten eller Google Play Stores hemsida.

* Beroende på specifikationerna för den parade *Bluetooth*-enheten kan det hända att start av Google-appen inte stöds från hörlurarna.

(2) Anslut hörlurarna till den parade *Bluetooth*-enheten.

- För anslutningsproceduren, se "5. Parning."

(3) Starta Google-appen.

- Om du trycker ned den vänstra knappen tre gånger när den parade *Bluetooth*-enheten är i viloläge eller spelar musik, kommer ett pipljud att höras, Google-appen startas, och du kan höra appens uppstartsljud. Röstinmatning är möjlig via hörlurarnas mikrofoner. Om en viss tid förflyter efter Google-appen har startats kommer ett pipljud att höras och röstinmatning avbryts.
- Vänster sida (L) multifunktionsknapp
 - Tryck tre gånger: Startar röststyrningsfunktionen.

* Beroende på den anslutna *Bluetooth*-enhetens specifikationer kan det hända att de manövreringar som anges ovan och manövreringar på *Bluetooth*-enheten inte stöds.

<Använda röststyrningsfunktionen (Siri)>

Du kan starta Siri som är installerad i din iPhone eller annan enhet och sedan utföra operationerna med rösten via hörlurarnas mikrofoner. Ljud från den parade *Bluetooth*-enheten kan endast höras från den vänstra sidan när du använder Siri.

(1) Aktivera Siri.

- Välj [Settings] - [Siri & Search] på din iPhone och slå sedan på Siri. Proceduren ovan är ett exempel. Konsultera bruksanvisningen till den parade *Bluetooth*-enheten för mer information.

* Konsultera bruksanvisningen till den parade *Bluetooth*-enheten för mer information om Siri.

(2) Anslut hörlurarna till den parade *Bluetooth*-enheten.

- För anslutningsproceduren, se "5. Parning."

(3) Starta Siri.

- Om du trycker ned knappen på vänster sida tre gånger när den parade *Bluetooth*-enheten är i viloläge eller spelar musik, startar Siri och du kan höra uppstartsljudet. Röstinmatning är möjlig via hörlurarnas mikrofoner. Om en viss tid förflyter efter Siri har startats kommer ett pipljud att höras och röstinmatning avbryts. För annan information såsom apparna kopplade till Siri, konsultera bruksanvisningen till den parade *Bluetooth*-enheten.
- Vänster sida (L) multifunktionsknapp
 - Tryck tre gånger: Startar röststyrningsfunktionen.

* Beroende på den anslutna *Bluetooth*-enhetens specifikationer kan det hända att de manövreringar som anges ovan och manövreringar på *Bluetooth*-enheten inte stöds.

9. LED-indikator

<Hörlursenheter>

Driftläge	LED-indikator
När ingen <i>Bluetooth</i> -enhet är ansluten	Lysdioden blinkar blå två gånger per sekund.
Parningsläge	LED-indikatorn blinkar växelvis blå och röd.
När en <i>Bluetooth</i> -enhet är ansluten	LED-indikatorn blinkar blå var 3 sekund.
Pågående laddning	LED-indikatorn lyser röd.

<Laddningsfodral>

Driftläge	LED-indikator
Pågående laddning	LED-lampan blinkar vitt en gång i sekunden.
Helt laddat (återstående batterikapacitet: 100 %)	4 vita LED-lampor är tända.
Återstående batterikapacitet: Omkring 75 %	3 vita LED-lampor är tända.
Återstående batterikapacitet: Omkring 50 %	2 vita LED-lampor är tända.
Återstående batterikapacitet: Omkring 25 %	En vit LED-lampa är tänd.

<Kontrollerar den återstående batterikapaciteten>

- Du kan kontrollera den återstående batterikapaciteten genom att försiktigt knacka på laddningsväskan för att tända LED-lamporna.

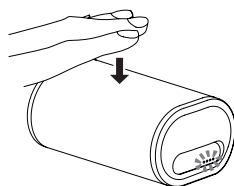

- Att utsätta denna produkt för starka krafter eller stötar kan orsaka yttre skador, prestandaförlust, eller felfunktion och intern skada.
- Om LED-lamporna inte lyser ska du ladda batteriet eftersom att det inte finns någon återstående batterikapacitet. För laddningsproceduren, se P.4.

10. Felsökning

Problem	Åtgärd
Det går inte att aktivera hörlurarna.	Ladda de trådlösa hörlurarna.
Batterierna kan inte laddas.	Säkerställ att hörlurarna är ordentligt placerade i laddningsväskan. Se till att använda bifogad TYPE-C USB-kabel. Kontrollera att strömmen till datorn är påslagen. Kontrollera att datorn inte står i strömbesparingsläge. Säkerställ att tillbehör TYPE-C USB-kabeln är säkert ansluten till både laddningsväskan och datorn.
Parning misslyckas.	Placera de trådlösa hörlurarna och <i>Bluetooth</i> -enheten nära varandra vid parning.
<i>Bluetooth</i> -anslutning misslyckas.	Säkerställ att strömmen till höger och vänster hörlur och parade enhet är påslagen. Kontrollera att <i>Bluetooth</i> -funktionen är aktiverad på den enhet som hörlurarna ska anslutas till.
Inget ljud. (vid uppspelning av musik)	Säkerställ att strömmen till höger och vänster hörlur och parade enhet är påslagen. Kontrollera att <i>Bluetooth</i> -enheten ansluts med hjälp av profilen A2DP. Kontrollera att uppspelning har startats på den anslutna musikspelaren. Säkerställ att volymen på den parade enheten inte är lågt inställd.
Ljudet är förvrängt. (vid uppspelning av musik)	Kontrollera att inga andra enheter som använder sig av våglängden 2,4 GHz (inklusive mikrovågsugnar, trådlösa radioapparater etc.) finns i närheten och att inga hinder blockerar signalvägen.
Handsfree-manövrering fungerar inte.	Säkerställ att trådlösa hörlurar och <i>Bluetooth</i> -enhet är anslutna med profilen HFP eller HSP. Om <i>Bluetooth</i> -enheten har anslutits med hjälp av profilen A2DP, så kan det hända att anslutningsprofilen behöver ändras (beroende på <i>Bluetooth</i> -enhetens specifikationer).

Problem	Åtgärd
Kommunikationsavståndet är kort och ljudförvrängning uppstår.	Kontrollera att inga andra enheter som använder sig av våglängden 2,4 GHz (inklusive mikrovågsugnar, trådlösa radioapparater etc.) finns i närheten och att inga hinder blockerar signalvägen.
Kan inte använda röststyrningsfunktionen.	Säkerställ att inställningarna för den parade <i>Bluetooth</i> -enheten är korrekt inställda.

Specifikationer

Överföringsformat.....	Bluetooth standardprotokoll version 4.2
Utmatning	Bluetooth standardprotokoll effektklass 2
Maximalt överföringsavstånd.....	Cirka 10 m synlinje *1
Använd frekvens.....	2,4 GHz (2,4000 GHz till 2,4835 GHz) *2
Modulering	FHSS
Bluetooth-profiler som stöds	A2DP, AVRCP, HFP, HSP
Codec som stöds.....	SBC, AAC
Innehållsskydd	SCMS-T
Batterilivslängd vid kontinuerlig användning	
• Hörlurar.....	Maximalt 3 timmars oavbruten överföring (inklusive musikuppspelningstid)

Uppladdningstid

- Hörlurar..... Cirka 1 timmar
- Laddningsfodral..... Cirka 3,5 timmar

Strömförsörjning..... 3.7 V likström med inbyggt laddningsbart litiumjonbatteri

Vikt

- Hörlurar (L,R vardera)..... 6 gram
- Laddningsfodral.....125 gram

HÖRLURAR

Typ	Helkapslade dynamiska hörlurar
Drivenhetens storlek.....	∅6 mm
Frekvensomfång.....	20 Hz till 20 000 Hz

MIKROFON

Typ	MEMS
Riktverkan.....	Rundstrålande mikrofon
Frekvensomfång.....	100 Hz till 10 000 Hz

TILLBEHÖR

TYPE-C USB-kabel.....	1
Proppar för in ear-hörlurar (silikon)	S, M, L × 2 var
Garanti (Europa / USA och Kanada / Japan).....	1
Snabbstartsguide (detta dokument).....	1
Säkerhetsguide	1

*1 Överföringsavståndet är ett ungefärligt värde. Verkligt användbart avstånd kan variera beroende på omgivningsförhållanden.

*2 Denna produkt använder sig av radiovågor i 2,4 GHz-spektret. Vissa signalavbrott kan uppstå på grund av störningar från radioapparater, mikrovågsugnar och andra enheter som använder 2,4 GHz-spektret.



Rätten till ändringar förbehålles utan föregående meddelande.

Om licens och varumärken

- "Pioneer" är ett varumärke som tillhör Pioneer Corporation och används på licens.
- Märket *Bluetooth*[®] och *Bluetooth*-logotyperna är registrerade varumärken som tillhör *Bluetooth* SIG, Inc. och Onkyo Corporation använder dessa märken och logotyper på licens. Övriga varumärken och varunamn tillhör sina respektive ägare.
- iPad, iPhone, iPod, iPod classic, iPod nano, och iPod touch är varumärken som tillhör Apple Inc. och som är registrerade i USA och andra länder.
- Android, Google Play och Google Play-loggan är varumärken som tillhör Google LLC.

Pioneer

2-3-12, Yaesu, Chuo-Ku, Tokyo 104-0028, Japan

Importer in EU

Hanns-Martin-Schleyer-Str. 35, 47877 Willich, Germany

<Germany>

Hanns-Martin-Schleyer-Straße 35, 47877 Willich, Germany

Tel: +49(0)2154 913222

<UK>

Anteros Building, Odyssey Business Park, West End Road, South Ruislip, Middlesex, HA4 6QQ United Kingdom

Tel: +44(0)208 836 3612

<France>

6, Avenue de Marais F - 95816 Argenteuil Cedex FRANCE

Tel :+33(0)969 368 050

Registrera din produkt på

<Europa>

<http://www.pioneer.eu>